

RACER®

LA RÉFÉRENCE ÉQUIPEMENT DE PISCINES



NOTICE D'UTILISATION ÉLECTROLYSEUR

MODÈLES : C-11-219993 / C-11-219994 /
C-11-219995 / C-11-219996

INSTRUCTIONS FOR USE ELECTROLYSER
INSTRUCCIONES DE USO ELECTROLIZADOR

 *Cher client,*

Nous vous remercions pour votre achat et pour la confiance que vous accordez à nos produits.

Nos produits sont le résultat d'années de recherche dans le domaine de la conception et de la production de matériel pour piscine et spa. Notre ambition, vous fournir un produit de qualité aux performances hors normes.

Nous avons réalisé ce manuel avec le plus grand soin afin que vous puissiez tirer le meilleur de votre Poolex.

 *Dear customer,*

Thank you for your purchase and your trust in our products.

Our products are the result of years of research in the design and manufacture of equipment for pools. Our goal is to deliver high-quality products with exceptional performance.

We took great care to put together this manual so you can get the most out of your Poolex heat pump.

 *Estimado(a) cliente,*

Agradecemos que haya comprado este producto y que haya confiado en nuestra empresa.

Nuestros productos son el fruto de años de investigación en el sector del diseño y de la producción de equipamiento para las piscinas. Nuestro objetivo es ofrecerle un producto de calidad con un rendimiento excepcional.

Hemos redactado este manual de tal forma que podrá aprovechar al máximo su Poolex bomba de calor.



Manuel d'installation et d'utilisation

FR



Installation and user manual

EN



Manual de usuario y instalación

ES

! À LIRE ATTENTIVEMENT !

***Ces instructions d'installation font partie intégrante du produit.
Elles doivent être remises à l'installateur et conservées par l'utilisateur.***

Les indications et avertissements contenus dans le présent manuel doivent être lus avec attention et compris, car ils fournissent d'importantes informations concernant la manipulation et le fonctionnement de l'électrolyseur en toute sécurité. Conservez ce manuel dans un endroit accessible afin de faciliter les futures consultations.

L'installation doit être effectuée par un professionnel qualifié conformément aux réglementations en vigueur et aux instructions du fabricant. Une erreur d'installation peut entraîner des blessures physiques aux personnes ou aux animaux ainsi que des dommages mécaniques pour lesquels le fabricant ne peut en aucun cas être tenu responsable.

Après avoir déballé l'électrolyseur, veuillez vérifier le contenu afin de signaler tout dommage éventuel.

Avant de brancher l'électrolyseur, assurez-vous que les données fournies par ce manuel sont compatibles avec les conditions d'installation réelles et ne dépassent pas les limites maximales autorisées pour le produit en question.

En cas de défaut et/ou de dysfonctionnement, l'alimentation électrique doit être coupée et aucune tentative de réparation de la panne ne doit être entreprise. Les travaux de réparation ne doivent être effectués que par un service d'assistance technique agréé en utilisant des pièces détachées originales. Le non-respect des clauses précitées peut avoir une influence négative sur le fonctionnement en toute sécurité de l'électrolyseur.

Pour garantir l'efficacité et le bon fonctionnement de l'électrolyseur, il est important de veiller à ce qu'il soit régulièrement entretenu conformément aux instructions fournies.

Dans le cas où l'électrolyseur serait vendu ou cédé, veuillez toujours à ce que toute la documentation technique soit transmise avec le matériel au nouveau propriétaire.

Cet électrolyseur est exclusivement conçu pour traiter une piscine. Toutes les autres utilisations doivent être considérées comme inappropriées, incorrectes, voire dangereuses.

Toutes les responsabilités contractuelles ou extracontractuelles du fabricant / distributeur seront considérées comme nulles et non avenues pour les dommages causés par des erreurs d'installation ou de fonctionnement, ou pour cause de non-respect des instructions fournies par ce manuel ou des normes d'installation en vigueur pour l'équipement, objet du présent document.

1 / CONSIGNES DE SÉCURITÉ 7

2 / DESCRIPTION 8

2.1. Principe de fonctionnement.....	8
2.2. Limites de fonctionnement.....	8
2.3. Tout savoir sur le sel pour électrolyseur.....	9
2.4. Tableaux des taux recommandés.....	10
2.5. Caractéristiques générales.....	10
2.6. Contenu du colis.....	11
2.7. Caractéristiques techniques.....	11
2.8. Dimensions (en mm).....	12
2.9. Vue éclatée.....	12

3 / INSTALLATION 13

3.1. Emplacement.....	13
3.2. Opérations préalables.....	13
3.3. Installation hydraulique.....	14
3.4. Raccordement hydraulique.....	14
3.5. Raccordement électrique.....	15
3.6. Mise en service.....	15

4 / UTILISATION DU CONTRÔLEUR 16

4.1. Comprendre le panneau de commande.....	16
4.2. Régler le taux de production.....	17
4.3. Accéder au menu.....	17
4.4. Paramétrer le mode de fonctionnement.....	18
4.5. Utiliser le mode boost 	21
4.6. Configurer l'appareil.....	21
4.7. Utiliser la couverture.....	22
4.8. Consulter l'historique.....	23
4.9. Régler la luminosité.....	23
4.10. Consulter les informations de version.....	23
4.11. Réinitialiser l'appareil.....	23



SOMMAIRE



5 / CONTRÔLE À DISTANCE 24

- 5.1.** Téléchargement & Installation de l'application «Tuya»..... **24**
- 5.2.** Accueil Tuya..... **25**
- 5.3.** Appairer votre électrolyseur combiné..... **25**
- 5.4.** Interface..... **26**
- 5.5.** Modifier le taux de production..... **27**
- 5.6.** Configurer l'appareil..... **27**
- 5.7.** Consulter l'historique des données..... **28**
- 5.8.** Utiliser le système d'alarmes..... **28**

6 / ENTRETIEN 29

- 6.1.** Nettoyage de la cellule..... **29**
- 6.2.** Hivernage..... **30**

7 / DÉPANNAGE 31

- 7.1.** Vérifications de l'ensemble du système..... **31**
- 7.2.** Liste des codes erreurs et leurs solutions..... **32**
- 7.3.** Liste des actions à proscrire..... **34**

8 / GARANTIE 35

- 8.1.** Contacter le Service Après-Vente..... **35**

CONSIGNES DE SÉCURITÉ

FR

L'installation et la maintenance des parties électriques en amont doivent être réalisées par un électricien professionnel. Sans quoi il y aurait des risques d'électrocution, de blessures graves, de dommages matériels et même des conséquences pouvant mettre la vie en danger.

Avant chaque entretien ou opération, assurez-vous que l'électrolyseur au sel et que toutes les machines sont hors tension et que la source d'alimentation est éteinte.

L'adaptateur d'alimentation externe de l'électrolyseur au sel doit être installé sur une source d'alimentation indépendante de la filtration (pas d'asservissement). Cette source d'alimentation doit posséder une protection contre les fuites de courant différentiel 30 mA et disposer d'une connexion à la terre.

La prise de l'électrolyseur doit être installée dans un endroit bien ventilé pour l'aider à se refroidir. Ne pas installer la prise de l'électrolyseur dans un endroit qui pourrait être endommagé par l'humidité ou la pluie.

La personne responsable de l'installation doit lire attentivement ce manuel. Si une opération incorrecte ou erronée se produit, veuillez contacter le revendeur agréé le plus proche ou le service de support technique.

En cas de pièce endommagée, veuillez accorder la priorité à l'achat d'une pièce de rechange auprès du fabricant ou d'un revendeur agréé.

LE NON-RESPECT DE CES AVERTISSEMENTS PEUT ENTRAÎNER DES DOMMAGES MATÉRIELS, UNE DÉCHARGE ÉLECTRIQUE, DES COMPLICATIONS, D'AUTRES BLESSURES GRAVES OU LE DÉCÈS.

ATTENTION - AFIN D'ÉVITER TOUT RISQUE DE BLESSURE, N'AUTORISEZ PAS LES ENFANTS À UTILISER CET APPAREIL.

ATTENTION - UN USAGE INTENSIF DE LA PISCINE (OU DU SPA) AINSI QUE DES TEMPÉRATURES ÉLEVÉES PEUVENT NÉCESSITER UNE PRODUCTION DE CHLORE PLUS IMPORTANTE AFIN DE MAINTENIR UN NIVEAU DE CHLORE LIBRE SATISFAISANT.

EN CAS D'UTILISATION SUR UNE PISCINE INTÉRIEURE, SOUS ABRIS OU COUVERTURE, CONTRÔLER RÉGULIÈREMENT LE TAUX DE CHLORE (< 3 PPM) ET VENTILER LA PIÈCE RÉGULIÈREMENT.

DESCRIPTION

PRINCIPE DE FONCTIONNEMENT

Le traitement au sel d'une piscine est basé sur la désinfection de l'eau par électrolyse du sel, qui est un procédé électrochimique permettant de transformer le sel présent dans l'eau en agent désinfectant (ions hypochlorite).

Une fois le processus terminé, cet hypochlorite, se transforme à nouveau en sel lors de son contact avec des composés organiques (bactéries, cellules) ou sous l'effet des UV et de la lumière, renouvelant ainsi le cycle pour repasser dans l'électrolyseur.

Afin d'avoir une eau avec un bon taux désinfectant, il est très important de respecter :

- Une bonne concentration de sel dans l'eau : **3,5 g/l**
- Un temps suffisant de filtration. Pour mémoire, une bonne estimation est :

$$\text{Temps de filtration} = T^{\circ} \text{ eau} / 2$$

- Un équilibre satisfaisant en respectant un pH entre 7,0 et 7,8 (pour plus de détails, voir balance de Taylor)
- Un nettoyage régulier de votre piscine afin de retirer les différents débris potentiels des végétaux environnants
- Et en cas de fréquentation exceptionnelle, penser à faire un boost.

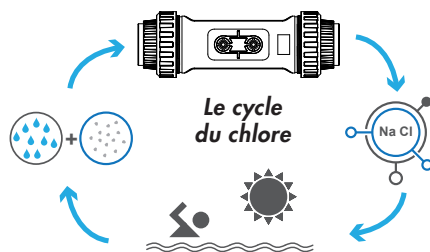

ATTENTION – UN TRAITEMENT AU SEL PAR ÉLECTROLYSE NE RATTRAPERA PAS SEUL UNE EAU VERTE. EN CAS D'APPARITION D'ALGUES PAR EXEMPLE À LA SUITE DE FORTES CHALEURS OU À UNE FORTE FRÉQUENTATION, UN AJOUT DE CHLORE EN GALET PEUT ÊTRE NÉCESSAIRE. POUR CELA, NE PAS METTRE DIRECTEMENT LE CHLORE DANS LE SKIMMER, MAIS PLUTÔT DANS UN DIFFUSEUR FLOTTANT.

**Plus la piscine est protégée, plus le besoin en chlore est faible.
Plus la piscine est fréquentée, plus le besoin en chlore est important.**

LIMITES DE FONCTIONNEMENT

Le temps de filtration doit être suffisamment long et adapté à votre piscine. Réglez le temps de filtration de sorte que la filtration fonctionne toujours au minimum un quart d'heure avant le démarrage de l'électrolyseur, tout le temps de production et encore un quart d'heure après la fin de la production minimum.

Comme pour toute piscine, veillez à maintenir un bon équilibre chimique de l'eau, y compris le pH, la teneur alcaline et les niveaux de calcium. L'usage d'un électrolyseur nécessite de maintenir de bons niveaux de sel (de 2700 à 4500 ppm) et de stabilisant (20 à 50 ppm) pour éviter la corrosion ou l'entartrage. Contrôlez votre eau au moins une fois par semaine pour vérifier les valeurs des paramètres de base. Pour plus de sécurité, faites tester l'eau de la piscine par un professionnel au moins deux fois par saison.

Votre magasin de piscine peut non seulement vous fournir les produits chimiques dont vous aurez besoin, mais aussi vous conseiller sur les procédures à suivre pour ajuster les propriétés chimiques de l'eau. Informez-le que vous utilisez un électrolyseur à base de sel.

De plus, la température a un effet prédominant sur le bon usage de l'électrolyseur :

- Une température d'eau inférieure à 15°C rendra inopérant le système.
- Une température d'eau supérieure à 45°C réduira les effets de l'hypochlorite. Un ajout de chlore en galet sera recommandé en cas de persistance de ces hautes températures, à ne pas mettre directement dans le skimmer, mais plutôt dans un diffuseur flottant.

TOUT SAVOIR SUR LE SEL POUR ÉLECTROLYSEUR

Quel type de sel utiliser ?

Plus le sel est pur, plus la performance de la cellule d'électrolyse est bonne.

- Utilisez uniquement du chlorure de sodium (NaCl) conforme à la norme EN16401.
- Évitez d'utiliser du sel d'agent antiblocage (le cyanure de sodium, alias YPS, est toxique et corrosif). Ce type de sel peut changer la couleur du revêtement de la piscine et de l'intérieur de l'équipement.

Comment tester la salinité de l'eau ?

Votre électrolyseur vous préviendra s'il détecte un taux de sel inadapté. Cependant, il est conseillé de vérifier son calibrage une fois par saison. Vous pouvez opter pour des bandelettes de test spéciales pour électrolyseur au sel ou pour un salinomètre. Dans les deux cas, il est recommandé de faire fonctionner la filtration quelques heures avant la mesure et d'utiliser un échantillon d'eau prise aussi profond que possible dans le bassin.

Le résultat des bandelettes est souvent donné en ppm. N'ayez pas d'inquiétude pour la conversion : **1 ppm = 1 mg/l = 0,001 g/l**. Par exemple, 3500 ppm = 3,5 g/l.

Comment rétablir la concentration optimale de sel dans l'eau ?

- Si la salinité est inférieure à 3 g/l, ajoutez du sel selon la formule et la procédure suivantes :

$$\text{Quantité de sel à ajouter en kg} = (3,5 - \text{salinité}) \times \text{volume du bassin}$$

1. Ajoutez le sel dans la piscine autour du bord de la piscine.
2. Faites tourner la pompe de circulation pendant 24 heures pour que le sel soit réparti équitablement dans la piscine. Ensuite, vous pouvez démarrer votre électrolyseur.

SI LA SALINITÉ EST INFÉRIEURE À 2,7 G/L, RACER ESTIME LUI-MÊME LA QUANTITÉ DE SEL À AJOUTER SELON VOS PARAMÈTRES. VOIR «UTILISER LE SYSTÈME D'ALARME», PAGE 28.

- Si la salinité est supérieure à 4 g/l, il vous faut retirer ou remplacer une hauteur d'eau selon la formule et la procédure suivantes :

$$\text{Hauteur d'eau à retirer en m} = (1 - 3,5/\text{salinité}) \times \text{volume du bassin} / \text{surface du bassin}$$

ex. : $H = (1 - 3,5/4,2) \times 24 \text{ m}^3 / 15 \text{ m}^2 = 0,27 \text{ m} = 27 \text{ cm}$.

Avec cette formule, votre eau aura la salinité idéale après le retrait de la hauteur calculée. Si vous souhaitez garder la même hauteur d'eau dans votre bassin, remplacez-la peu à peu et retestez la salinité au fur et à mesure. Continuez à enlever et remplacer l'eau tant que la salinité est supérieure à 4 g/l.

N'AJOUTEZ PAS DE PRODUIT CHIMIQUE OU DE SEL DIRECTEMENT DANS LE SKIMMER. CELA POURRAIT ENDOMMAGER LA CELLULE. SI LA CELLULE D'ÉLECTROLYSE A DÉJÀ ÉTÉ INSTALLÉE, IL NE FAUT PAS L'ALLUMER AVANT D'AJOUTER LE SEL ET QUE CELUI-CI SOIT TOTALEMENT DISSOUS.

Ne jetez pas le sac plastique de sel dans l'eau, car les produits chimiques et les encres sur le sac peuvent interférer avec l'équilibre de l'eau. Faites une ouverture sur ce dernier, puis videz-le entièrement. Une fois vidé, jetez le sac dans un conteneur prévu à cet effet si le sac est recyclable.

DESCRIPTION

TABLEAUX DES TAUX RECOMMANDÉS

VÉRIFIEZ VOS VALEURS ET CORRIGEZ-LES AU MOINS UNE FOIS PAR SEMAINE.

Paramètre	Valeurs cibles	Commentaires
Taux de salinité	3 à 4 g/l	Une fois le sel dissous dans l'eau (+/- 24 à 48h), la concentration en sel ne varie que légèrement au cours de la saison.
Taux de pH	7,2 à 7,4	Attention, un pH supérieur à 7,8 annihile les pouvoirs désinfectant de l'hypochlorite.
Taux de chlore libre	De 0,5 à 3,0 ppm	La mesure doit se faire lorsque l'électrolyse est active, à la sortie des buses de refoulement et plutôt le matin et à l'ombre.
Important ! Taux de stabilisant (Acide Cyanurique)	De 20 à 50 ppm	L'hypochlorite est un désinfectant relativement instable. Avec un taux trop faible de stabilisant, l'hypochlorite se retransformera en sel trop rapidement sans avoir eu le temps de suffisamment désinfecter. À l'inverse, avec un taux trop fort de stabilisant, l'hypochlorite sera bloqué. Attention, si le taux de stabilisant est beaucoup trop fort, il faudra vidanger partiellement la piscine pour rajouter de l'eau sans stabilisant.
Autres vérifications de paramètres possibles		
Taux d'alcalinité total (TAC)	De 80 à 150 ppm	Ce taux mesure la concentration en sels minéraux (carbonates, bicarbonates, hydroxydes) de l'eau. Il permet de stabiliser / tamponner l'équilibre de l'eau. Un TAC trop important annihilera les effets d'une régulation du pH et des dépôts de tartre peuvent apparaître.
Dureté (TH)	De 150 à 300 ppm	La dureté de l'eau représente le taux de calcaire naturel de votre eau.

ATTENTION – LA PRÉSENCE DE FER DANS VOTRE EAU (EAU FERRUGINEUSE) POURRA GÉNÉRER DES DÉPÔTS DE ROUILLE SUR VOTRE BASSIN ET L'UTILISATION D'UN SÉQUESTRANT POURRA ÊTRE NÉCESSAIRE, PARLEZ-EN À UN PROFESSIONNEL.

REMARQUE : Si la piscine reste trouble et que les tests précédents sont corrects, vérifiez la présence de phosphates et de nitrates, qui contribuent généralement à une forte demande en chlore : si les tests sont positifs, procédez à un traitement de choc avec un agent oxydant.

CARACTÉRISTIQUES GÉNÉRALES

Cet électrolyseur au sel vous permet de régler le taux de production de désinfectant pour correspondre à vos besoins, dans un souci d'efficacité et de respect de l'environnement. Il produit soit aux horaires programmés (mode temps) soit en continu dès lors qu'il détecte la présence du débit d'eau (mode normal). Outre ces réglages simplifiés, il contient des fonctions telles que l'autonettoyage de la cellule et un autodiagnostic d'éventuelles erreurs signalées par une alarme et un code erreur. Par exemple, l'électrolyseur signale par une alarme un niveau de salinité trop bas, un manque de débit d'eau ou des températures inadéquates (voir «Liste des codes erreurs et leurs solutions», page 32).

DESCRIPTION

FR

CONTENU DU COLIS

- ✓ Boîtier de contrôle
- ✓ Cellule (carton séparé)
- ✓ 2 écrous de la cellule
- ✓ 2 réducteurs D50/D63 à coller *
- ✓ 2 colliers de prise en charge D50
- ✓ Détecteur de débit D50
- ✓ Pool terre D50
- ✓ Gabarit de fixation
- ✓ Visserie et câbles

Options supplémentaires : Bouchon de nettoyage.

Pour aller au bout de l'installation et pouvoir utiliser votre électrolyseur, prévoyez en plus un câble de liaison à la terre, des tuyaux hydrauliques compatibles, du sel conforme à la norme EN 16401 et les outils pour vissez les vis supports du boîtier de contrôle dans votre mur.

Si vous souhaitez relier votre couverture au contrôleur, prévoyez également un tournevis cruciforme (PH0 ou PH00).

Pour l'entretien, vous aurez besoin d'un produit détartrant spécifique pour cellule d'électrolyseur de piscine.

* Les réducteurs sont rangés dans les écrous pendant le colisage. Si besoin, tirez un peu pour les en sortir.

CARACTÉRISTIQUES TECHNIQUES

RACER				
Modèle	10	15	20	25
Volume maximal traité (m ³)	50	75	100	125
Concentration en sel (g/l)	2,7 à 4,5			
Alimentation	110-240 Vac ~ 50/60 Hz			
Tension sortie (Vdc)	12	24	24	29
Courant (A) maximal à la sortie	2	2,5	2,5	3,5
Puissance maximale	72 W	144 W	144 W	174 W
Pression maximale (MPa)	0,20			
Température de fonctionnement eau	15 à 45 °C			
Température de fonctionnement air	0 à 45 °C			
Production max. d'hypochlorite (g/h)	10	15	20	25
Durée de vie de la cellule	10000 h			
Nombre de plaques	3	4	5	6
Débit nominal dans la cellule	5-28 m ³ /h			
Raccords de la cellule	D63 mm et réducteur 63/50 (2,5"/1.5") à coller			
Capteur de température	OUI			
Détecteur de débit	OUI			
Entretien cellule	OUI par inversion de polarité (réglable 4h, 6h ou 8h)			
Mode couverture	OUI (manuel ou automatique)			
Mode BOOST	OUI (réglable 24h, 48h ou 72h)			

T

DESCRIPTION

DIMENSIONS (EN MM)

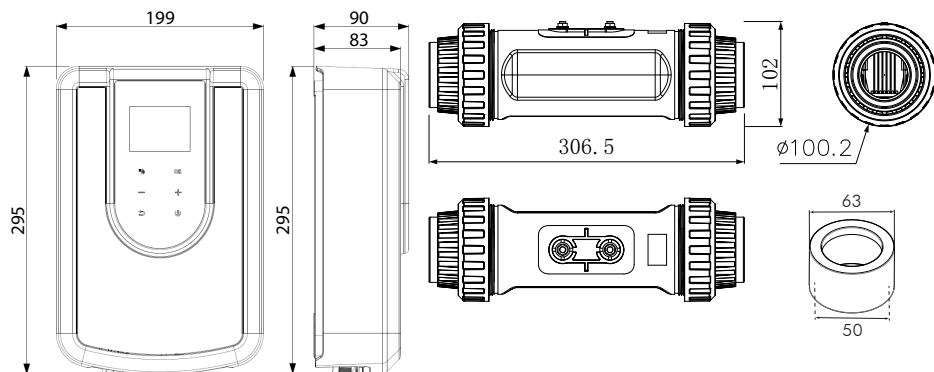

VUE ÉCLATÉE

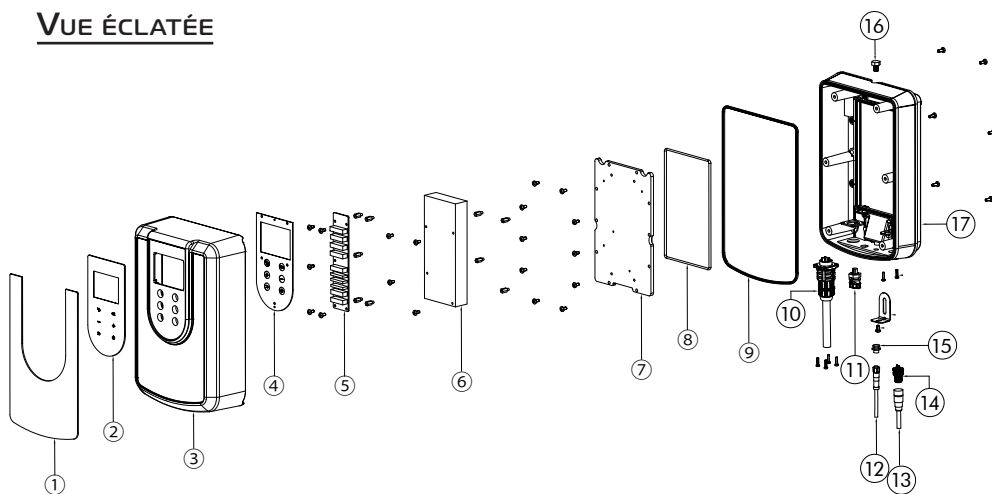

1. Panneau de façade en acrylique
2. Panneau de commande
3. Couvercle supérieur
4. Carte PC
5. Carte d'alimentation
6. Alimentation électrique
7. Plaque d'aluminium
8. Joint
9. Joint d'étanchéité

10. Connexion électrique
11. Fiche jack TY12 à 2 fils pour contact sec
12. Détecteur de débit
13. Câble d'alimentation
14. Raccordement électrique
15. Connexion M8 du détecteur de débit
16. Vanne d'échappement fileté étanche
17. Base

INSTALLATION

S'INSTALLE EXCLUSIVEMENT DANS UN LOCAL TECHNIQUE DE PISCINE.

EMPLACEMENT

La prise d'alimentation de l'électrolyseur au sel doit être installée sur une source d'alimentation indépendante et équipée d'une protection différentielle 30mA, dans un local technique, à l'abri de la pluie et à plus de 3,5m du bassin. En cas de déclenchement de la protection différentielle, vérifier l'intégrité du système avant de réarmer. En cas de doute, faites appel à un professionnel. Ne pas installer dans un endroit où l'eau peut s'accumuler facilement, pour prévenir des dommages causés par l'humidité ou la pluie sur les composants électroniques. L'électrolyseur doit être installé dans un endroit bien ventilé pour l'aider à se refroidir. Autant que possible, installer l'électrolyseur à l'abri de la lumière du soleil.

OPÉRATIONS PRÉALABLES

1. Assurez-vous d'avoir coupé l'électricité et la circulation d'eau. Les vannes des tuyaux qui se raccordent à la cellule doivent être fermées.
2. Vérifiez que les tuyaux utilisés (non fournis) sont compatibles avec la cellule.
3. Nettoyez tout ce qui pourrait encombrer.
4. Graissez les joints de raccordement.
5. Choisissez un emplacement au mur pour le contrôleur : cet emplacement doit être accessible, solide et suffisamment proche de la cellule et d'une source d'alimentation électrique. Prévoyez suffisamment de place sous l'appareil pour les raccordements.
6. Utilisez le gabarit fourni pour marquer les emplacements des vis supports du contrôleur : chaque cercle indique l'emplacement d'une vis (voir illustration ci-dessous).
7. Installez les vis supports du contrôleur. Veillez à laisser dépasser les vis de 5 à 7 mm.
8. Posez le contrôleur sur les vis de façon à ce que les vis se positionnent dans les encoches prévues à cet effet au dos du contrôleur.

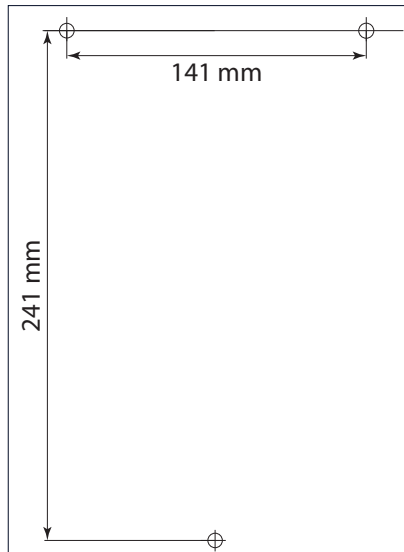

INSTALLATION

INSTALLATION HYDRAULIQUE

La cellule doit être installée sur le tuyau de retour à la piscine du système de traitement de l'eau, comme indiqué sur le schéma ci-contre. Si un système de chauffage est présent, installez l'électrolyseur en aval de ce dernier. **L'électrolyseur doit être le dernier élément du circuit.**

Une installation sans « bypass » est possible si votre pompe a un débit inférieur à 10 m³/h, mais le « bypass » reste fortement conseillé afin de pouvoir isoler le circuit hydraulique. Si le débit de votre pompe est supérieur à 10 m³/h, alors le « bypass » devient obligatoire.

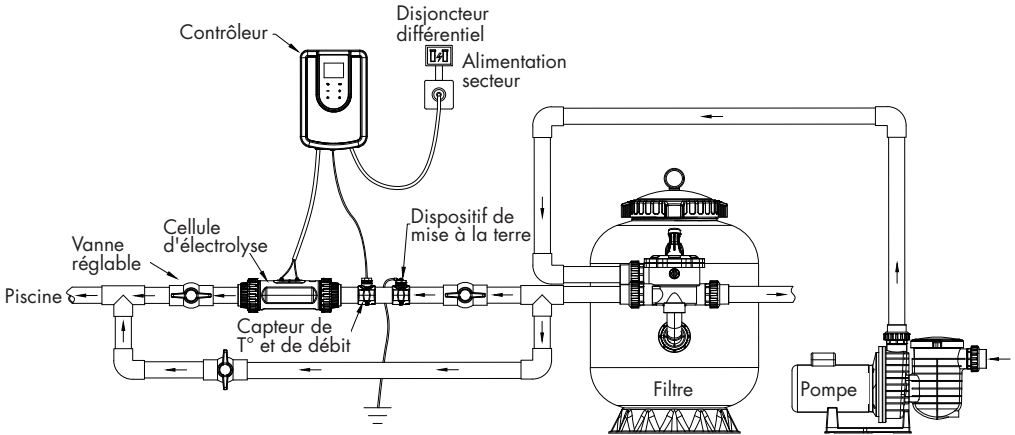

RACCORDEMENT HYDRAULIQUE

1. Veillez à respecter le sens de circulation indiqué sur la cellule.
2. Reliez la cellule à votre installation hydraulique grâce aux réducteurs D63/D50 à coller fournis, joints toriques et entretoises. Collez les réducteurs aux écrous et à la tuyauterie.
3. Utilisez de la colle spéciale pour PVC pour connecter les tuyaux aux raccords.

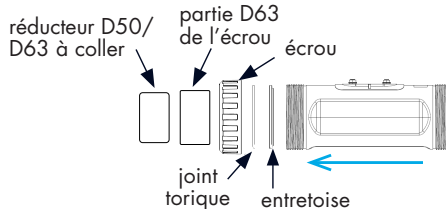

4. En amont de la cellule, installez le capteur de température et de débit ainsi que le dispositif de mise à la terre, comme sur le schéma précédent. Pour ce faire, utilisez les colliers de prise en charge. Pour chaque collier de prise en charge :
 - a. Percez un trou de 24-25mm dans le tuyau.
 - b. Assemblez le collier de prise en charge avec le capteur ou le dispositif de mise à la terre, sans oublier la bague d'étanchéité.
 - c. Fermez le collier de prise en charge autour du tuyau, à l'emplacement du trou percé.

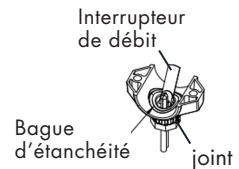

INSTALLATION

RACCORDEMENT ÉLECTRIQUE

1. Installez votre câble de liaison à la terre et reliez-le au dispositif prévu.
2. Utilisez les deux bornes de câblage circulaire avec l'armature isolante pour relier la cellule au boîtier de contrôle : fixez les anneaux grâce aux écrous disposés au-dessus de la cellule.
3. Reliez le contrôleur à la cellule, au capteur de température et de débit et à l'alimentation électrique grâce aux câbles fournis. Voir schéma ci-dessous pour les correspondances.

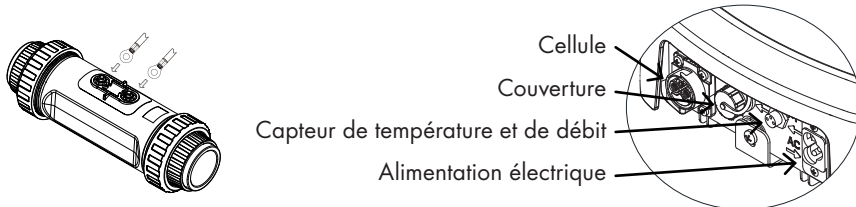

4. Si votre couverture est équipée pour être connectée à un électrolyseur, vous pouvez utiliser l'adaptateur fourni pour relier votre couverture au contrôleur :

COUPEZ L'ALIMENTATION ÉLECTRIQUE DE LA COUVERTURE PENDANT LA MANIPULATION DU RÉSEAU ÉLECTRIQUE.

- a. Ouvrez l'adaptateur : dévissez-le dans le sens antihoraire (tenir les deux bouts noirs),
- b. Dévissez le presse-étoupe (pièce bleue au bout arrondi) pour agrandir l'ouverture,
- c. Faites passer les fils venus de la couverture par l'ouverture, puis à travers l'ensemble de l'adaptateur.
- d. Fixez les fils sous les vis (neutre à gauche et phase à droite),
- e. Refermez l'adaptateur et serrez le presse-étoupe pour assurer l'étanchéité,
- f. Branchez l'adaptateur au contrôleur.



MISE EN SERVICE

1. Une fois l'installation terminée seulement, ouvrez les vannes puis enclenchez le courant.
2. Au premier démarrage, votre électrolyseur affiche « WELCOME » pendant 5 secondes.
3. Ensuite, choisissez la langue de l'appareil : utilisez les boutons +/- pour passer d'une option à l'autre, puis validez avec le bouton OK.
4. Vous pouvez à tout moment revenir à l'écran précédent grâce à la flèche retour ↵.
5. Enfin, indiquez le volume de votre piscine (la quantité d'eau qu'elle contient) : utilisez les boutons +/- pour augmenter/diminuer la valeur de 5m³, puis validez avec le bouton OK. Grâce à cela, l'électrolyseur calculera la quantité de sel que vous devrez ajouter.

REMARQUE : Bien que l'électrolyseur permet de régler le volume de la piscine jusqu'à 200m³, nous vous recommandons vivement de respecter le « volume maximal traité » annoncé au paragraphe «Caractéristiques techniques», page 11.

UTILISATION DU CONTRÔLEUR

COMPRENDRE LE PANNEAU DE COMMANDE

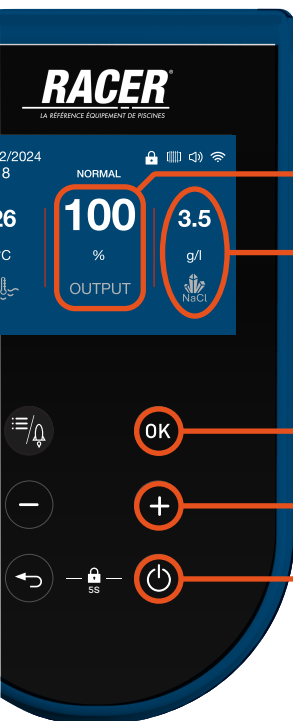

Taux de production

Salinité actuelle de l'eau

OK

Validation des choix

+

Augmentation / Déplacement droite/bas

5s

Allumer/Eteindre / Réinitialiser (5s)

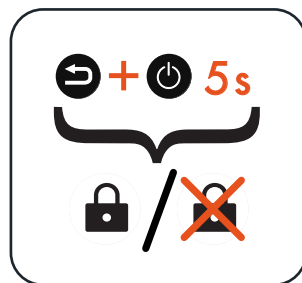

Verrouillage / Déverrouillage

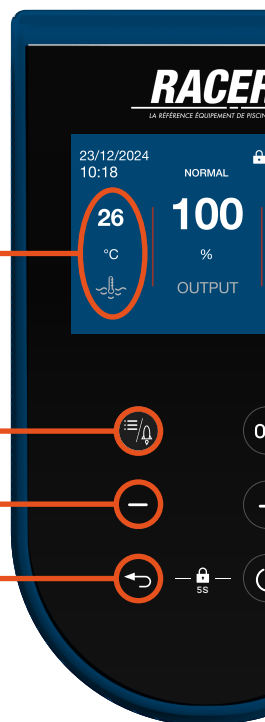

Température actuelle de l'eau

Menu / Boost (5s)

Diminution / Déplacement gauche/haut

Retour

UTILISATION DU CONTRÔLEUR

RÉGLER LE TAUX DE PRODUCTION

Sur l'écran principal (voir page précédente), utilisez les boutons +/- pour augmenter/diminuer le taux de production de 20%.

Pour rappel, selon le modèle choisi, le taux de production maximum de votre électrolyseur peut être de 10 g/h, 15 g/h, 20 g/h ou 25 g/h.

Modèle	10	15	20	25
100%	10	15	20	25
80%	8	12	16	20
60%	6	9	12	15
40%	4	6	8	10
20%	2	3	4	5

Tableau de production en g/h

En mode normal, puisque votre électrolyseur produit en continu dès lors qu'il détecte la présence du débit d'eau, vous devrez tenir compte du réglage de votre pompe de circulation pour décider du taux approprié à vos besoins, mais aussi des critères suivants :

- Plus la piscine est **protégée**, plus le besoin en chlore est faible. ↘
- Plus la piscine est **fréquentée**, plus le besoin en chlore est important. ↗
- Plus l'eau est **chaude**, plus le besoin en chlore est important. ↗
- Plus la piscine est **petite**, plus le besoin en chlore est faible. ↘

En mode temps, vous pourrez aussi tenir compte du temps de production.

REMARQUE : Lorsque la couverture est détectée (en mode auto) ou sélectionnée (en mode manuel), le taux de production est bloqué à 20%. En effet, si le modèle choisi est adapté à la taille de votre piscine, ce taux est suffisant lorsque la piscine est couverte.

ACCÉDER AU MENU

Pour accéder au menu, appuyez sur le bouton . Les objets sélectionnés apparaissent en gris.

Pour naviguer dans le menu, utiliser les boutons +/- pour passer d'une case à l'autre.

Pour entrer dans une catégorie du menu, validez votre choix avec le bouton OK.

Une fois entré dans une catégorie du menu, appuyez sur la flèche retour  pour revenir au menu.

Pour revenir à l'écran principal, appuyez sur la flèche retour .

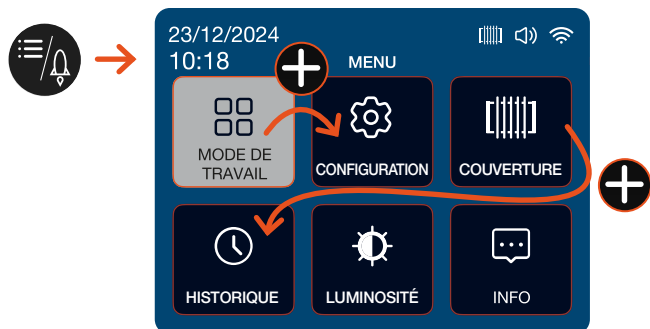

UTILISATION DU CONTRÔLEUR

PARAMÉTRER LE MODE DE FONCTIONNEMENT

Pour paramétrer le mode de fonctionnement, sélectionnez la première catégorie du menu  et validez (OK). Vous arrivez dans l'interface de sélection du mode de fonctionnement. Vous pouvez choisir :

- soit le **mode normal** : votre électrolyseur fonctionne dès lors qu'il détecte du flux,
- soit le **mode temps** : paramétrez votre plage de fonctionnement (durée et heure de départ).

Navigation dans les interfaces de sélection et de paramétrage du mode

Le mode sélectionné est celui qui apparaît sur fond gris. Utilisez les boutons +/- pour sélectionner l'un ou l'autre puis validez (OK) pour entrer dans l'interface de paramétrage du mode sélectionné.

L'interface de paramétrage du mode de fonctionnement est constituée en plusieurs pages. Utilisez les boutons +/- pour modifier la valeur du paramètre sélectionné (+/- sur fond gris). Utilisez le bouton OK pour passer d'un paramètre à l'autre puis du dernier paramètre de la page à la flèche en bas de l'écran. Lorsque la flèche est sélectionnée (elle apparaît alors en rouge), utilisez les boutons +/- pour passer d'une page à l'autre. Appuyez à nouveau sur OK pour passer de la flèche au premier paramètre de la page affichée. L'utilisation de la flèche retour  dans l'interface de paramétrage du mode de fonctionnement vous ramène à l'interface de sélection du mode de fonctionnement.



Interface de sélection du mode de fonctionnement

UTILISATION DU CONTRÔLEUR

Mode normal

Dans le mode normal, votre électrolyseur fonctionne dès lors qu'il détecte du flux.

Vous pouvez modifier :

- le temps d'inversion de polarité : il permet de limiter l'entartrage de la cellule ; plus votre eau est dure, plus le temps d'inversion de polarité doit être court,
- le volume de la piscine,
- la durée du mode boost.

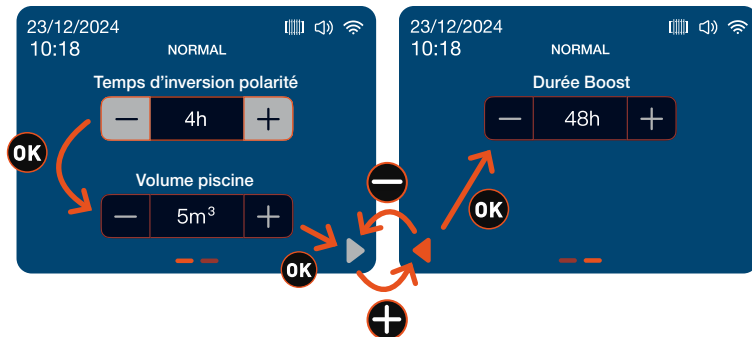

Interface de paramétrage du mode normal

Paramètre	Min.	Max.	Pas	Commentaire
Temps d'inversion de polarité	4h	8h	2h	- Limite l'entartrage de la cellule - Plus votre eau est dure, plus le temps d'inversion de polarité doit être court
Volume de la piscine	5 m ³	200 m ³	5 m ³	- Vous permet d'ajuster le volume d'eau contenu dans votre piscine afin que l'électrolyseur calcule pour vous la quantité de sel à ajouter. - Pensez au niveau de l'eau plutôt qu'à la hauteur de la piscine pour plus de précision. - Bien que ce paramètre accepte une valeur jusqu'à 200 m ³ , veuillez respecter le volume maximal préconisé : - modèle 10 g/h : 50 m ³ , - modèle 20 g/h : 90 m ³ , - modèle 15 g/h : 75 m ³ , - et modèle 25 g/h : 110 m ³ .
Durée du mode BOOST	24h	72h	24h	- Il s'agit du temps de fonctionnement pendant lequel le mode boost va rester activé une fois qu'il est sélectionné. - Pour rappel, votre électrolyseur ne fonctionne que lorsqu'il détecte un flux. Au besoin, pensez à ajuster le réglage de votre pompe de circulation pour que son temps de fonctionnement soit supérieur à celui du boost.

UTILISATION DU CONTRÔLEUR

Mode temps

Dans le mode temps, paramétrez votre plage de fonctionnement.

Vous pouvez modifier :

- le temps d'inversion de polarité : il permet de limiter l'entartrage de la cellule ; plus votre eau est dure, plus le temps d'inversion de polarité doit être court,
- le volume de la piscine,
- le temps de production,
- l'heure de démarrage,
- la durée du mode boost.

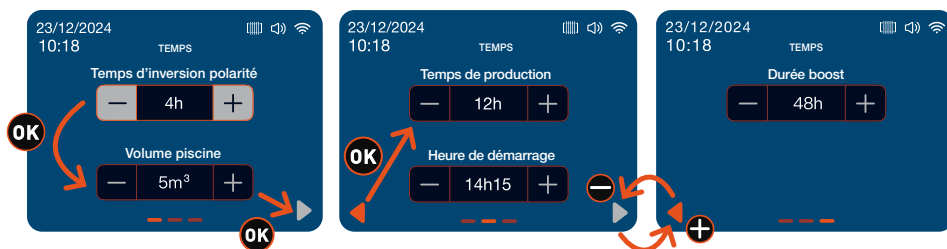



Interface de paramétrage du mode temps

Paramètre	Min.	Max.	Pas	Commentaire
Temps d'inversion de polarité	4h	8h	2h	- Limite l'entartrage de la cellule - Plus votre eau est dure, plus le temps d'inversion de polarité doit être court
Volume de la piscine	5 m ³	200 m ³	5 m ³	- Vous permet d'ajuster le volume d'eau contenu dans votre piscine afin que l'électrolyseur calcule pour vous la quantité de sel à ajouter. - Pensez au niveau de l'eau plutôt qu'à la hauteur de la piscine pour plus de précision. - Bien que ce paramètre accepte une valeur jusqu'à 200 m ³ , veuillez respecter le volume maximal préconisé : - modèle 10 g/h : 50 m ³ , - modèle 20 g/h : 90 m ³ , - modèle 15 g/h : 75 m ³ , - et modèle 25 g/h : 110 m ³ .
Temps de production	1h	24h	1h	- Vous permet de régler une durée de production d'hypochlorite inférieure à la durée de fonctionnement de votre pompe de circulation. ⚠ LA POMPE DE CIRCULATION DOIT FONCTIONNER POUR PERMETTRE LE FONCTIONNEMENT DE L'ÉLECTROLYSEUR !
Heure de démarrage			1 min	- Définissez précisément l'heure à laquelle vous souhaitez que la production d'hypochlorite démarre. - Vérifier le paramétrage de votre pompe de circulation pour vous assurer que l'électrolyseur détecte le flux d'eau pendant la plage horaire programmée.
Durée du mode BOOST	24h	72h	24h	- Il s'agit du temps de fonctionnement pendant lequel le mode boost va rester activé une fois qu'il est sélectionné. - Pour rappel, votre électrolyseur ne fonctionne que lorsqu'il détecte un flux. Au besoin, pensez à ajuster le réglage de votre pompe de circulation pour que son temps de fonctionnement soit supérieur à celui du boost.

UTILISATION DU CONTRÔLEUR

UTILISER LE MODE BOOST

Le mode BOOST vous permet d'augmenter exceptionnellement la production de chlore - pour un nettoyage en profondeur - sans modifier vos paramètres habituels. Il peut vous être utile à la suite de fortes pluies, d'une utilisation particulièrement intense ou de fortes chaleurs pour désinfecter la piscine efficacement. Lorsqu'il est activé, votre électrolyseur produit de l'hypochlorite à 100% de ses capacités. Au besoin, pensez à ajuster le réglage de votre pompe de circulation pour que son temps de fonctionnement soit supérieur à la durée du mode boost.

Pour activer le mode boost, pressez le bouton  pendant 5 secondes depuis l'écran principal. Pour régler la durée du mode boost, paramétrez le mode de fonctionnement  via le menu. Une fois la procédure BOOST achevée, votre électrolyseur reprend automatiquement son fonctionnement habituel selon vos paramètres.

CONFIGURER L'APPAREIL

Pour configurer l'appareil, sélectionnez la deuxième catégorie du menu  et validez (OK). Vous arrivez dans le sous-menu Configuration. Utilisez les boutons +/- pour passer d'une case à l'autre et validez (OK) pour entrer dans la page de configuration qui vous intéresse.

Dans ce menu, vous pouvez :

- activer/désactiver le wifi et lancer l'appairage,
- modifier l'heure et la date,
- modifier la langue de l'appareil (français, anglais ou espagnol)
- activer/désactiver le son.

Pour retourner au menu principal, utilisez la flèche retour .





Sous-menu Configuration

Lorsque vous êtes sur l'une des pages d'un paramètre de configuration de l'appareil, utilisez la flèche retour  pour retourner au sous-menu Configuration.

UTILISATION DU CONTRÔLEUR

Activer/désactiver le wifi et lancer l'appairage

À tout moment, l'icône en haut à droite de l'écran indique si le wifi est activé . Si le wifi n'est pas activé, l'icône n'apparaît pas. Pour modifier ce paramètre, utilisez les boutons +/- : le bouton  active le wifi et le bouton  désactive le wifi. Lors de la première activation du wifi, vous devez appairer l'électrolyseur et votre téléphone pour pouvoir contrôler votre électrolyseur depuis l'application Tuya. Rendez-vous au chapitre suivant, «Utilisation du contrôleur», page 16 pour plus d'informations sur l'appairage et sur l'application.

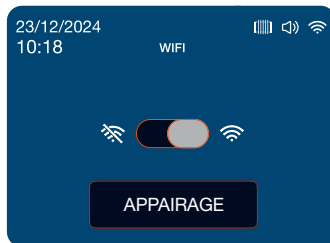

Régler l'heure et la date

Modifiez la valeur sélectionnée (sur fond gris) avec les boutons +/- . Validez pour passer à la valeur suivante. Le format est [heure : minutes _ jour / mois / année] Grâce à ce réglage, l'historique des erreurs rencontrées sera correctement daté.

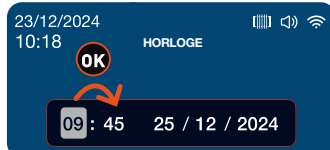





Modifier la langue

La petite coche indique la langue active. Pour modifier la langue, sélectionnez la langue désirée à l'aide des boutons +/- puis validez (OK).





Activer/désactiver le son

A tout moment, l'icône en haut à droite de l'écran indique si le son est activé  ou non . Pour modifier ce paramètre, utilisez les boutons +/- : le bouton  active le son et le bouton  désactive le son.



UTILISER LA COUVERTURE

La fonction couverture peut être pilotée automatiquement ou manuellement. Pour que l'électrolyseur détecte automatiquement l'ouverture et la fermeture de la couverture, votre couverture doit être équipée d'un branchement spécifique et relié au contrôleur. Voir « Raccordement électrique », page 15.

Pour modifier les paramètres de la fonction couverture, sélectionnez la troisième catégorie du menu  et validez (OK), puis utilisez les boutons +/- : le bouton  oriente l'indicateur sélectionné vers la droite et le bouton  oriente l'indicateur sélectionné vers la gauche. Lorsque le mode automatique de la couverture est désactivé, le mode manuel apparaît. Dans ce mode, vous pouvez spécifier si la couverture est ouverte ou fermée. Pour passer d'un paramètre à l'autre, validez (OK).

Lorsque la couverture est fermée, le taux de production est bloqué à 20%. En effet, si le modèle choisi est adapté à la taille de votre piscine, ce taux est suffisant lorsque la piscine est couverte.

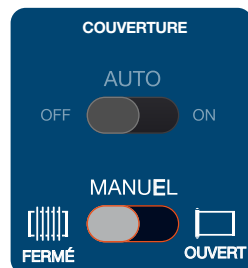

UTILISATION DU CONTRÔLEUR

CONSULTER L'HISTORIQUE

L'HISTORIQUE A POUR FONCTION DE VOUS FACILITER L'ENTRETIEN DE VOTRE ÉLECTROLYSEUR.

Pour consulter l'historique, sélectionnez la quatrième catégorie du menu  et validez (OK).

La première case de l'historique donne le total d'heures d'utilisation de la cellule. Il doit être réinitialisé à chaque remplacement de la cellule. Pour réinitialiser le compteur de la cellule, pressez le bouton OK pendant 5 secondes (dans cette interface seulement), puis confirmez (OK) ou annulez (↵). Une cellule est prévue pour fonctionner pendant 10000h. Le contrôleur vous prévient par l'alarme T3 si vous atteignez ce plafond.



La seconde case, « Alarme », contient l'historique des codes erreurs. Appuyez sur OK pour y entrer.

Voir « Liste des codes erreurs et leurs solutions », page 32, pour plus d'informations sur les codes erreur.



RÉGLER LA LUMINOSITÉ

La cinquième catégorie du menu  vous permet de régler la luminosité de l'écran.

Appuyez sur le bouton  pour diminuer la luminosité de 20% et sur le bouton  pour augmenter la luminosité de 20%. Pour retourner au menu principal, utilisez la flèche retour ↵.

Paramètre	Min.	Max.	Pas
Luminosité	20%	100%	20%

CONSULTER LES INFORMATIONS DE VERSION

La sixième catégorie du menu  vous donne les informations relatives aux versions du logiciel interne et de l'écran.

RÉINITIALISER L'APPAREIL

Pour réinitialiser l'appareil, rendez-vous sur l'écran principal (flèche retour ↵ depuis le menu). Depuis l'écran principal, pressez le bouton OK pendant 5 secondes, puis confirmez (OK). L'appareil redémarre comme s'il s'agissait du premier démarrage (voir « Mise en service », page 15) et les paramètres reprennent leur valeur par défaut.

Paramètre	Mode	Taux de production	Temps de production	Inversion de polarité	Volume de la piscine	Langue de l'appareil
Valeur par défaut	Normal	100%	12h	4h	5 m ³	français

CONTRÔLE À DISTANCE

TÉLÉCHARGEMENT & INSTALLATION DE L'APPLICATION «TUYA»

À propos de l'application Tuya :

Le contrôle à distance de votre électrolyseur nécessite la création d'un compte « Tuya ».

L'application « Tuya » permet de contrôler à distance vos appareils connectés, où que vous soyez. Vous pouvez ajouter et contrôler plusieurs appareils à la fois.

Avec l'application « Tuya »

- ✓ partagez avec d'autres comptes « Tuya » les appareils que vous avez paramétrés,
- ✓ recevez en temps réel des alertes de fonctionnement,
- ✓ créez des scénarios avec plusieurs appareils, reliés aux données météo de l'application (géolocalisation indispensable).

iOS :

1. Scannez ou recherchez « Tuya Smart » sur l'App Store afin de télécharger l'application :



Attention, vérifiez bien la compatibilité de votre téléphone et la version de votre OS avant d'installer l'application.

2. Connectez-vous ou créez un compte si vous n'en avez pas encore.

Android :

1. Scannez ou recherchez « Tuya Smart » sur Google Play afin de télécharger l'application :

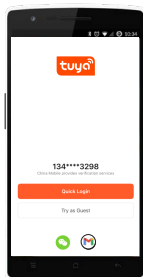

Attention, vérifiez bien la compatibilité de votre téléphone et la version de votre OS avant d'installer l'application.

2. Connectez-vous ou créez un compte si vous n'en avez pas encore.

CONTRÔLE À DISTANCE

ACCUEIL TUYA

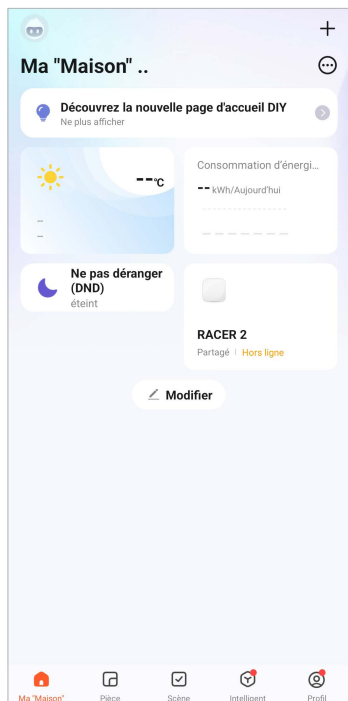

Vos appareils connectés apparaissent sur l'accueil de l'application, aux côtés d'autres widgets personnalisables, tels la météo et votre consommation électrique.



→ Données personnelles



→ Ajouter un appareil ou une scène



→ Menu gestion appareils, pièces et accueil



Ma "Maison"

→ Page d'accueil



Pièce

→ Ajouter et gérer ses pièces/espaces



Scène

→ Créer/gérer des scénarios



Intelligent

→ Données, suggestions d'achats, programmes





Profil

→ Profil (messagerie, paramètres, aide,...)

APPAIRER VOTRE ÉLECTROLYSEUR COMBINÉ

LE WIFI DOIT ÊTRE ACCESSIBLE DANS LE LOCAL TECHNIQUE. EN CAS DE PROBLÈME, DEMANDEZ CONSEIL À VOTRE REVENDEUR. VOUS POURRIEZ AVOIR BESOIN D'INSTALLER [WIFILINK](#).

Pour appairer votre appareil, suivez les étapes suivantes :

1. Lancez l'application Tuya et connectez-vous.
2. Lancez l'appairage sur votre appareil :
 - a. Dans le menu configuration , entrez dans le paramétrage du wifi.
 - b. Utilisez le bouton  pour activer le wifi, puis validez (OK) pour sélectionner le bouton «Appairage».
 - c. Validez (OK) à nouveau pour lancer l'appairage.
3. Sur votre application, cliquez sur  puis sur « Ajouter un appareil ».

Votre électrolyseur est automatiquement détecté et proposé.

4. Sélectionnez votre appareil et validez l'ajout.

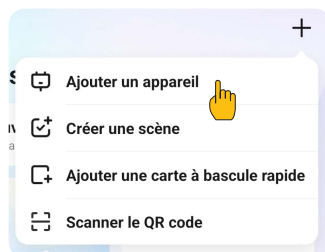
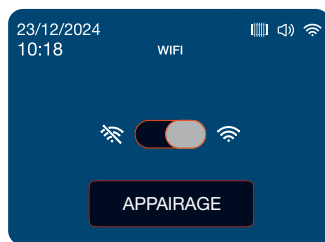

CONTRÔLE À DISTANCE

INTERFACE

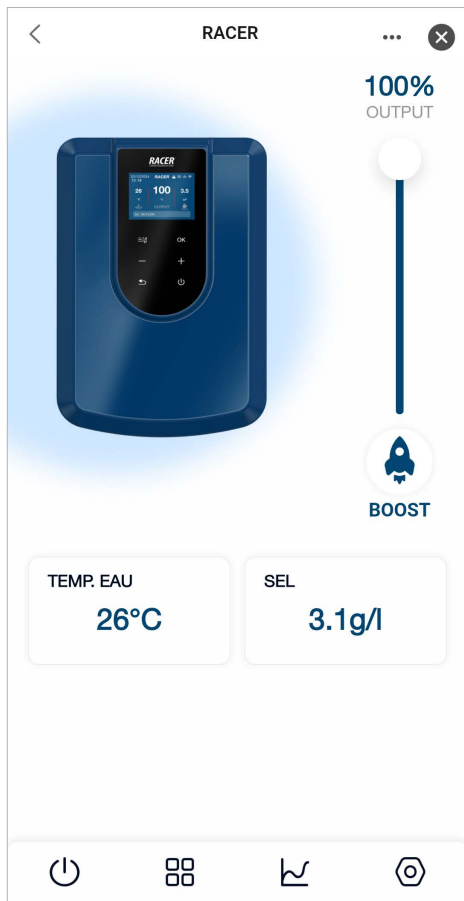

L'interface de contrôle à distance de Racer vous indique dès l'accueil l'état de fonctionnement de votre électrolyseur. Sachez en un coup d'œil s'il est en cours de production et à quel taux, mais aussi la température et la salinité de l'eau.

En cas d'alarme, elle s'affiche en bas de l'écran. Si vous le souhaitez, activez les notifications pour être prévenu immédiatement : cliquez sur les trois petits points  en haut à droite pour accéder à la page ci-dessous :

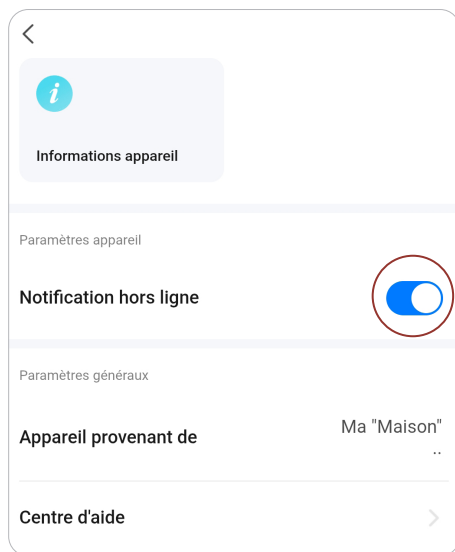

< Revenir à la page précédente.

 Allumer / éteindre l'appareil : si éteint, apparaît en rouge  et **OFF** OUTPUT en place du taux.

 Modifier le mode de fonctionnement : normal ou temps.

 Consulter l'historique des données : température, salinité et consommation (l valeur/h).

 Configurer l'appareil : temps d'inversion de polarité, durée du mode boost, volume de la piscine, couverture + (si mode temps) heure de démarrage et temps de production.

CONTRÔLE À DISTANCE

MODIFIER LE TAUX DE PRODUCTION



Le curseur à droite de l'écran fonctionne directement en tactile : glissez le disque blanc vers le bas pour baisser le taux de production par pas de 20% ; faites glisser le disque blanc vers le haut pour augmenter le taux de production par pas de 20%.

Voir « Régler le taux de production », page 17, pour plus d'indications sur la façon de choisir votre taux de production.



Rappel : si la couverture est détectée (mode auto) ou sélectionnée (mode manuel), le taux de production est bloqué à 20%. Si votre curseur reste bloqué à 20%, vérifiez la configuration de la couverture.

Pour activer le mode BOOST, cliquez sur l'icône de fusée . Le taux de production part alors automatiquement à 100% pour la durée configurée. Cliquez à nouveau sur la fusée pour désactiver le mode BOOST même si le temps configuré n'est pas terminé.



FR

CONFIGURER L'APPAREIL

Pour modifier le mode de fonctionnement, cliquez sur  puis, soit sur normal soit sur temps. Le menu configuration  s'adapte au mode choisi. Les paramètres encadrés en rouge ci-dessous sont spécifiques au mode temps.

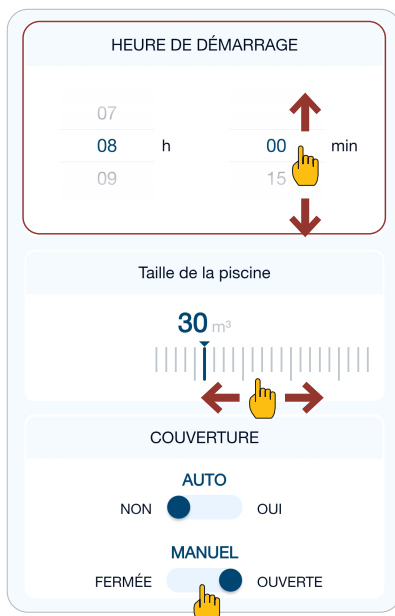

Référez-vous au chapitre « Utilisation du contrôleur », page 16 à 22, pour plus d'indications sur les critères à prendre en compte pour configurer votre électrolyseur.

CONTRÔLE À DISTANCE

CONSULTER L'HISTORIQUE DES DONNÉES

L'historique des données vous fournit des courbes quotidiennes concernant la salinité, la température de l'eau et la consommation d'énergie engendrée par l'utilisation de votre appareil. Les courbes restent disponibles pendant 7 jours et sont formées à partir d'une mesure sauvegardée par heure. Cliquez sur une courbe pour afficher les détails du point touché (horaire et valeur relevée).



UTILISER LE SYSTÈME D'ALARMES

En cas d'erreur détectée par votre électrolyseur, le code de l'erreur, son nom et le moment où elle s'est produite s'affichent dans un encart au bas de l'écran principal sur l'application Tuya.

Le code erreur est précédé d'une icône en forme de cloche, rouge si l'erreur est en cours et bleue si l'erreur n'est plus d'actualité.

2025-07-25 14:07:13

 E3: Pas de débit



Cliquez sur cet encart pour consulter la page qui répertorie les alertes présentes et passées.

2025-07-25 14:07:13

 E3: Pas de débit



Si la salinité est trop basse, cette page vous indiquera également combien vous devez ajouter de sel en fonction de vos paramètres.

NETTOYAGE DE LA CELLULE

Principe

Afin de conserver une performance maximale, inspectez la cellule au moins tous les 3-4 mois : aucun débris ne doit coincer le détecteur de débit ou se trouver entre les plaques.

La cellule dispose d'une fonction intégrée de prévention par inversion de polarité. Dans la plupart des cas, cet autonettoyage maintiendra la cellule à son efficacité optimale et aidera à prévenir la formation de dépôt calcaire, cependant :

LA CELLULE DOIT ÊTRE NETTOYÉE MANUELLEMENT 1 À 2 FOIS PAR SAISON MIN.

Démontage

1. Couper toute alimentation électrique, et fermer les vannes d'entrée et de sortie de l'eau.
2. Débrancher le câble reliant la cellule au contrôleur. Veillez à ce qu'il ne risque pas de tomber dans l'eau.
3. Dévisser les écrous filetés autour des raccords en PVC qui relient la cellule à la tuyauterie.
4. Vider l'eau résiduelle (laisser s'écouler dans un récipient pour la remettre dans la piscine).
5. Sortir entièrement la cellule des raccords. NE PAS tirer ou porter la cellule par son câble.

Nettoyage

TOUJOURS UTILISER UN PRODUIT SPÉCIFIQUE DÉTARTRANT POUR CELLULE D'ÉLECTROLYSEUR DE PISCINE ET RESPECTER SCRUPULEUSEMENT LES CONSIGNES D'USAGE ET DE SÉCURITÉ DU FABRICANT.

L'UTILISATION D'UN PRODUIT INADAPTÉ OU TROP CONCENTRÉ (ACIDE PUR) PEUT CAUSER DES DOMMAGES VISIBLES ET IRRÉVERSIBLES À LA CELLULE, QUI NE SONT PAS COUVERTS PAR LA GARANTIE ET PEUVENT POTENTIELLEMENT ÊTRE DANGEREUX.

LORSQUE VOUS NETTOYEZ LA CELLULE, PORTEZ TOUJOURS UNE PROTECTION ADAPTÉE TELLE QUE DES GANTS DE CAOUTCHOUC ET UNE PROTECTION OCULAIRE.

TRAVAILLEZ TOUJOURS DANS UNE ZONE CORRECTEMENT VENTILÉE. LES ÉCLABOUSSURES D'ACIDE PEUVENT PROVOQUER DES BLESSURES GRAVES ET/OU DES DÉGÂTS MATÉRIELS.

NE JAMAIS METTRE DE L'EAU DANS L'ACIDE.

1. Démonter la cellule selon le protocole ci-dessus.
2. Boucher une extrémité de la cellule avec un bouchon de nettoyage (fourni en option). Maintenir la cellule en position verticale, bouchon vers le bas.
3. Verser le détartrant directement dans la cellule jusqu'à ce qu'il recouvre les plaques.
4. Attendre 10 à 20 minutes en agitant régulièrement le tube.
5. Vérifier qu'il ne reste plus de tartre. Au besoin, recommencer l'opération.
6. Lorsqu'il ne reste plus de tartre, rincer la cellule et son câblage à l'eau claire.
7. Essuyez le câblage avec un chiffon doux puis réinstallez la cellule et son câblage.
→ Si besoin, consultez « Raccordement hydraulique », page 14, et suite.

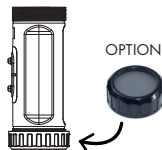

HIVERNAGE

Hivernage actif

Lorsque les températures sont basses, très peu de chlore est nécessaire. Si vous faites un hivernage actif de votre piscine, l'utilisation de la fonction couverture sera suffisante.

Cependant, si la température de l'eau descend en dessous de 15°C, l'électrolyseur ne produira pas de chlore et passera en erreur (EL), cette caractéristique permet d'allonger la durée de vie de la cellule.

Si la température de l'eau continue à descendre jusqu'à geler, la cellule sera endommagée par l'eau glacée tout autant que la plomberie de votre piscine.

Avant le premier gel, il convient par précaution de démonter la cellule (selon «Démontage», page 29) en fermant le "bypass" pour isoler le circuit.

Conservez votre cellule dans un lieu sec.

Hivernage passif

Dans les zones soumises à des périodes de froid glacial, sévères ou prolongées, avant le premier gel, assurez-vous de bien vidanger toute l'eau de la pompe, du filtre, des lignes d'approvisionnement et de retour.

Il convient par précaution de démonter la cellule (selon «Démontage», page 29) en fermant le "bypass" pour isoler le circuit, puis de conserver votre cellule dans un lieu sec.

Redémarrage de printemps

Lorsque vous faites fonctionner la piscine après une longue période d'inactivité, ne mettez pas en marche l'électrolyseur avant d'avoir rééquilibré les propriétés chimiques de l'eau, en particulier pH et concentration en sel, et de les avoir rétablies à leur niveau idéal. Voir le «Tableaux des taux recommandés», page 10, pour plus de précisions.

C'est aussi le bon moment de vérifier l'ensemble des autres paramètres.

ATTENTION : EN CAS DE SORTIE D'HIVERNAGE AVEC UNE EAU VERTE, L'ÉLECTROLYSEUR NE POURRA PAS RATTRAPER L'EAU VERTE. UN AJOUT PONCTUEL DE GALET DE CHLORE POURRA ÊTRE NÉCESSAIRE. POUR CELA, NE PAS METTRE DIRECTEMENT LE CHLORE DANS LE SKIMMER, MAIS PLUTÔT DANS UN DIFFUSEUR FLOTTANT. VEILLEZ À ÉTEINDRE AU PRÉALABLE L'ÉLECTROLYSEUR POUR NE PAS ENDOMMAGER LA CELLULE.

DÉPANNAGE



EN CAS D'EAU VERTE (SORTIE D'HIVERNAGE, TRÈS FORTE TEMPÉRATURE), L'ÉLECTROLYSEUR NE POURRA PAS RATTRAPER L'EAU. UN AJOUT PONCTUEL DE GALET DE CHLORE POURRA ÊTRE NÉCESSAIRE. POUR CELA, NE PAS METTRE DIRECTEMENT LE CHLORE DANS LE SKIMMER, MAIS PLUTÔT DANS UN DIFFUSEUR FLOTTANT.

EN CAS DE NÉCESSITÉ DE FAIRE UN TRAITEMENT CHOC AU CHLORE, VEILLEZ À ÉTEINDRE AU PRÉALABLE L'ÉLECTROLYSEUR POUR NE PAS ENDOMMAGER LA CELLULE.

VÉRIFICATIONS DE L'ENSEMBLE DU SYSTÈME

Bien que notre électrolyseur soit fabriqué avec toutes les précautions nécessaires, il se peut que celui-ci tombe en panne.

EN CAS DE DÉFAUT ET/OU DE DYSFONCTIONNEMENT, L'ALIMENTATION ÉLECTRIQUE DOIT ÊTRE COUPÉE ET AUCUNE TENTATIVE DE RÉPARATION DE LA PANNE NE DOIT ÊTRE ENTREPRISE.

LES TRAVAUX DE RÉPARATION NE DOIVENT ÊTRE EFFECTUÉS QUE PAR UN SERVICE D'ASSISTANCE TECHNIQUE AGRÉÉ EN UTILISANT DES PIÈCES DÉTACHÉES ORIGINALES.

Le non-respect des clauses précitées peut exercer une influence négative sur le fonctionnement en toute sécurité de l'électrolyseur.

Cependant, d'autres facteurs inhérents à l'électrolyseur peuvent impacter les performances du traitement. En cas de problème sur la qualité de votre eau (p.ex. eau commençant à verdir), merci de vérifier les points suivant :

- ✓ Vérifier que la prise électrique est toujours branchée.
- ✓ Vérifier que l'alimentation est toujours présente et que la protection différentielle n'est pas déclenchée (ou le disjoncteur en amont). En cas de doute, faites appel à un professionnel.
- ✓ Vérifier que les paramètres de l'eau sont corrects. Voir le «Tableaux des taux recommandés», page 10, pour plus de précisions.
- ✓ Vérifier que le débit de l'eau est compris entre 5 m³/h et 28 m³/h.
- ✓ Vérifier que le temps de filtration est suffisamment long : **Temps filtration = (T°eau)/2**
- ✓ Vérifier que le temps de filtration inclut le temps de fonctionnement de votre électrolyseur : prévoyez une marge d'un quart d'heure sur le temps de filtration avant et après le temps de fonctionnement de votre électrolyseur.

Afin d'obtenir un traitement optimal, nous vous conseillons de bien sélectionner le taux de production en fonction de la température de votre eau, et d'utiliser le mode BOOST si les conditions l'imposent (forte température ou forte fréquentation). En fonction de votre usage et de votre bassin (volume, exposition à la végétation, au soleil...), un changement de taux à la hausse ou à la baisse peut être nécessaire.

DÉPANNAGE

LISTE DES CODES ERREURS ET LEURS SOLUTIONS

Lorsque votre électrolyseur rencontre un problème qui l'empêche de fonctionner, il vous avertit de la nature de ce problème grâce à un code erreur. Référez-vous au tableau ci-dessous pour retrouver la nature de l'erreur et les solutions adaptées à chaque situation.

Code erreur	Description	Solution
E1	Protection contre la surchauffe	<ol style="list-style-type: none">1. Pressez le bouton «OK» pendant 5 secondes pour effacer l'alarme de défaut, puis réduisez le taux de production.2. Installez le contrôleur dans un endroit avec une bonne ventilation et dissipation de chaleur.
EL	Alarme de basse température d'eau (mode hiver)	<p>La température de fonctionnement de l'eau est de 15-45°C. Lorsque la température de l'eau est inférieure à 15°C, le système passe en mode hiver et cesse de produire du chlore. Lorsque la température de l'eau revient à la normale, l'affichage de défaut sera automatiquement effacé.</p> <ol style="list-style-type: none">1. Vérifiez si la température réelle de l'eau est normale (15-45°C).2. Si la température réelle de l'eau est normale, veuillez remplacer le capteur de température.
EH	Alarme de température d'eau élevée	<p>La température de fonctionnement de l'eau est de 15 à 45°C. Lorsque la température de l'eau est supérieure à 45°C, la production de chlore s'arrête. Lorsque la température de l'eau revient à la normale, l'affichage de défaut sera automatiquement effacé.</p> <ol style="list-style-type: none">1. Vérifiez si la température réelle de l'eau est supérieure à 45°C.2. Si la température réelle de l'eau est normale, veuillez remplacer le capteur de température.
E3	Débit d'eau insuffisant	<p>La plage de fonctionnement normale du capteur de débit est comprise entre 5 m³/h et 28 m³/h.</p> <ol style="list-style-type: none">1. Vérifiez s'il y a de l'eau ou de l'air dans la cellule.2. Vérifiez que les vannes d'arrivée et de sortie d'eau sont bien ouvertes.3. Si votre pompe de circulation est à vitesse réglable, vérifiez que la vitesse est adaptée au besoin en débit de RACER.4. Vérifiez et nettoyez les tuyaux, le filtre et la pompe pour assurer un débit suffisant.5. Vérifiez le sens de circulation inscrit sur le capteur de débit.6. Démontez le détecteur de débit et testez son fonctionnement à la main : appuyez sur l'interrupteur de débit et observez si le contrôleur détecte le débit. Si le débit n'est toujours pas détecté, veuillez remplacer le détecteur de débit.7. Sinon, veuillez contacter votre revendeur.



Code erreur	Description	Solution
E5	La salinité est trop basse	<p>Ce message d'erreur suggère que la concentration de sel dans la piscine est inférieure à 2700 ppm.</p> <ol style="list-style-type: none"> Vérifier si la salinité de l'eau est entre 2700 et 4500 ppm. (La concentration idéale de sel est d'environ 3500 ppm.) <ul style="list-style-type: none"> → Si la salinité est hors plage normale, suivez la procédure « Comment rétablir la concentration optimale de sel dans l'eau ? », page 6. Aussi, lors de cette alarme, RACER calcule pour vous la quantité de sel à ajouter selon vos paramètres. Si la salinité est normale, vérifiez si la durée de vie restante de la cellule (plaque de titane) est inférieure à 10 %. <ul style="list-style-type: none"> → Voir « Consulter l'historique », page 23. → Si la durée d'utilisation cumulée de la cellule est proche des 10000h, remplacez la cellule. Sinon, veuillez contacter votre revendeur.
E6	Température anormale dans l'électronique	<ol style="list-style-type: none"> Pressez le bouton « OK » pendant 5 secondes pour effacer l'alarme de défaut. Si le défaut se produit à nouveau, remplacez la carte d'alimentation.
E7	Température de l'eau anormale	<ol style="list-style-type: none"> Vérifiez si le capteur de température est connecté correctement. S'il est connecté correctement, remplacez le capteur.
EA	Défaillance de l'électrode	<ol style="list-style-type: none"> Vérifier si la salinité de l'eau est entre 2700 et 4500 ppm. (La concentration idéale de sel est d'environ 3500 ppm.) Vérifiez si l'électrode est bien connectée. Remplacer la cellule. Sinon, veuillez contacter votre revendeur.
E9	Température anormale du boîtier de contrôle	<ol style="list-style-type: none"> Lorsque la température du boîtier de contrôle est inférieure à 78°C, le défaut peut être effacé automatiquement : pressez le bouton « OK » pendant 5 secondes pour effacer l'alarme de défaut, puis réduisez le taux de production. Installez le contrôleur dans un endroit avec une bonne ventilation et dissipation de chaleur. Remplacez la carte PC.
E10	Anomalie du capteur de température du boîtier	<ol style="list-style-type: none"> Pressez le bouton « OK » pendant 5 secondes pour effacer l'alarme de défaut. Remplacez la carte PC.



Code erreur	Description	Solution
T3	Rappel pour le remplacement de la cellule d'électrolyse	<ol style="list-style-type: none"> 1. Pressez le bouton « OK » pendant 5 secondes pour l'effacer. 2. Remplacez la cellule. 3. Puis, sur l'interface d'historique (voir « Consulter l'historique », page 23.), appuyez et maintenez le bouton « OK » pendant 5 secondes pour réinitialiser le compteur de durée de vie de la cellule.
EP	Anomalie de la puissance de sortie	<p>Le contrôleur doit être installé dans un endroit bien ventilé et dissipant la chaleur sans exposition au soleil.</p> <ol style="list-style-type: none"> 1. Attendez que la température du contrôleur baisse. <ul style="list-style-type: none"> → S'il reprend automatiquement le fonctionnement normal, cela signifie que l'alimentation était sous protection haute température. → S'il ne peut pas reprendre le fonctionnement, cela signifie que l'alimentation électrique est endommagée ou qu'elle a atteint la fin de sa durée de vie. 2. Dans le second cas, veuillez remplacer l'alimentation électrique.

LISTE DES ACTIONS À PROSCRIRE

- ✗ N'utilisez pas de fertilisant à proximité de votre piscine. Les fertilisants sont une des nombreuses sources contenant des nitrates ou des phosphates, provoquant une demande élevée en chlore dans l'eau de la piscine et des dépôts sur la cellule.
- ✗ N'utilisez jamais d'acide pur pour ajuster le pH. Des dépôts de sous-produits peuvent endommager la cellule.
- ✗ N'ajoutez aucun produit chimique dans l'eau (y compris le sel) si l'électrolyseur est en marche (l'éteindre et attendre minimum 24h, circulation en marche, avant redémarrage).
- ✗ N'ajoutez aucun produit chimique (y compris le sel) directement dans les skimmers
- ✗ Ne laissez pas les niveaux de salinité tomber en dessous de 2,7 g/l (2700 ppm).

GARANTIE

L'électrolyseur RACER est garanti libre de tout défaut matériel et de fabrication, pour une utilisation normale et une application non commerciale, pour une période de quatre **années**, selon les éléments ci-dessous :

- Une preuve d'achat est exigée.
- Cette garantie limitée s'applique au boîtier de commande.
- Elle est étendue exclusivement à l'acheteur original du système électrolyseur et est non transférable.
- L'électrolyseur est destiné à un usage pour une piscine privée, toute utilisation commerciale annule l'ensemble des garanties.

La garantie ne s'applique pas dans les cas suivants :

- Dysfonctionnement ou dommage dérivant d'une installation, d'une utilisation ou d'une réparation non conforme aux consignes de sécurité.
- Dysfonctionnement ou dommage dérivant d'une mauvaise utilisation de l'électrolyseur conformément aux recommandations du fabricant, telles qu'elles sont soulignées dans le présent manuel.
- Dysfonctionnement ou dommage dérivant d'un milieu chimique impropre de la piscine.
- Dysfonctionnement découlant d'un mauvais maintien des propriétés chimiques de l'eau à un niveau approprié, conformément aux recommandations du fabricant, telles qu'elles sont soulignées dans le présent manuel.
- Dysfonctionnement ou dommage résultant de sabotages, d'accidents, de surcharges électriques, d'abus, de négligences, de réparations non autorisées ou non qualifiées, d'altérations du produit, de dégâts d'incendie, d'inondations ou de gel, des actes de la nature et des cas de force majeure.
- Dysfonctionnement ou dommage dérivant de conditions impropres à la destination d'usage de l'appareil.
- Dysfonctionnement ou dommage dérivant de l'utilisation d'accessoires non autorisés.
- Les dégâts ou dégradations du béton, de la pierre naturelle, du bois ou des surfaces synthétiques à proximité de la piscine.

Clause de non-responsabilité : Cette garantie limitée constitue l'intégralité de la garantie.

Aucune autre garantie ne s'applique, qu'elle soit explicite ou implicite. Cette garantie limitée vous confère des droits juridiques spécifiques, qui dépendent d'un pays à l'autre. Sous aucune circonstance nous ne sommes responsables de dégât(s) consécutif(s), spécial(aux) ou indirect(s) de quelque nature que ce soit, y compris, mais pas seulement les blessures physiques, les dégâts matériels ou encore les dégâts ou pertes d'équipement. L'agent / l'installateur n'est responsable d'aucune dépense pouvant survenir au cours de l'installation ou de l'entretien.

Les réparations prises en charge pendant la période de garantie doivent être approuvées avant leur réalisation par un technicien agréé. La garantie est caduque en cas de réparation de l'appareil par une personne non autorisée par la société.

Les pièces garanties seront remplacées ou réparées à la discrétion de la société. Les pièces défectueuses doivent être retournées dans nos ateliers pendant la période de garantie pour être prises en charge. La garantie ne couvre pas les frais de main d'œuvre ou de remplacement non autorisé. Le retour de la pièce défectueuse n'est pas pris en charge par la garantie.

CONTACTER LE SERVICE APRÈS-VENTE

Nous vous invitons à vous rapprocher du service SAV directement au sein du magasin où vous avez acheté votre produit afin d'effectuer votre demande.

! PLEASE READ CAREFULLY !

***These installation instructions form an integral part of the product.
They must be provided to the installer and kept in a safe place by the user.***

The warnings and guidelines contained in this manual must be carefully read and understood as they provide important information concerning the safe handling and operation of the chlorinator. Keep this manual handy for future reference.

Installation must be performed by a qualified professional in accordance with regulations in force and the manufacturer's instructions. Errors made during installation can cause physical injuries to people and animals, as well as mechanical damage for which the manufacturer shall not be held liable.

After unpacking the chlorinator, please check the contents for any damage.

Before plugging in the chlorinator, ensure that the instructions provided in this manual are compatible with actual installation conditions and do not exceed the maximum authorised limits for the product in question.

In the event of a defect and/or malfunction, electrical power must be shut off and no attempts to repair the fault should be made. Repairs must be carried out by an authorised technician using original spare parts. Non-compliance with the aforementioned clauses can negatively impact the safe operation of the chlorinator.

In order to guarantee the efficiency and proper functioning of the chlorinator, it must be regularly maintained in accordance with the instructions provided.

In the event the chlorinator is sold or transferred to another party, please ensure that all technical documentation is given to the new owner together with the equipment.

This chlorinator is designed exclusively to treat swimming pools. Any other use is considered inappropriate, incorrect and potentially dangerous.

All contractual and extra-contractual liability on the part of the manufacturer / distributor shall be considered null and void in the event of damage caused by errors in installation or operation, or due to non-compliance with the instructions provided in this manual, or the standards in force for the installation of equipment discussed in this document.

CONTENTS

1 / SAFETY INSTRUCTIONS 39

2 / DESCRIPTION 40

2.1. Operating principle.....	40
2.2. Operating limits.....	40
2.3. All you need to know about salt for electrolyzers.....	41
2.4. Table of recommended rates.....	42
2.5. General characteristics.....	42
2.6. Package contents.....	43
2.7. Technical characteristics.....	43
2.8. Dimensions (in mm).....	44
2.9. Exploded view.....	44

3 / INSTALLATION 45

3.1. Location.....	45
3.2. Preliminary operations.....	45
3.3. Hydraulic installation.....	46
3.4. Hydraulic connections.....	46
3.5. Electrical connections.....	47
3.6. Commissioning.....	47

4 / USING THE CONTROLLER 48

4.1. Understanding the control panel.....	48
4.2. Setting the production rate.....	49
4.3. Getting to the menu.....	49
4.4. Setting the operating mode.....	50
4.5. Using boost mode 	53
4.6. Configuring the device.....	53
4.7. Using the pool cover.....	54
4.8. View history.....	55
4.9. Adjust brightness.....	55
4.10. View version information.....	55
4.11. Reset the device.....	55



CONTENTS



5 / REMOTE CONTROL 56

- 5.1.** Downloading and installing the “Tuya” application..... **56**
- 5.2.** Tuya home..... **57**
- 5.3.** Pairing your combination chlorinator..... **57**
- 5.4.** Interface..... **58**
- 5.5.** Changing the production rate..... **59**
- 5.6.** Configuring the device..... **59**
- 5.7.** Consulting the data history..... **60**
- 5.8.** Using the alarm system..... **60**

6 / MAINTENANCE 61

- 6.1.** Cleaning the cell..... **61**
- 6.2.** Wintering..... **62**

7 / TROUBLESHOOTING 63

- 7.1.** System-wide checks..... **63**
- 7.2.** List of error codes and their solutions..... **64**
- 7.3.** List of actions to avoid..... **66**

8 / WARRANTY 67

- 8.1.** Contacting customer support..... **67**

SAFETY INSTRUCTIONS

Installation and maintenance of any upstream electrical components must be performed by a qualified electrician. Failing to do so may result in electric shock, serious injury, property damage, and even death.

Prior to any maintenance or operation, ensure that the salt chlorinator and any other devices are shut down and the main power supply is off.

The salt chlorinator's external power adaptor must be connected to a main power supply separate from the filtration system (no feedback contrai), equipped with a 30mA residual current device and an earthing system.

The salt chlorinator must be plugged into an outlet located in a well-ventilated area to prevent overheating. Do not plug the salt chlorinator into an outlet where it could be damaged by humidity or rain.

The person responsible for the installation must read this manual carefully. In the event of a malfunction or erroneous operation, please contact the nearest authorised reseller or technical support.

If a part is damaged, ensure a replacement is purchased from the manufacturer or an authorised reseller.

NON-COMPLIANCE WITH THESE WARNINGS CAN RESULT IN PROPERTY DAMAGE, ELECTRIC SHOCK, COMPLICATIONS, SERIOUS INJURIES, OTHER INJURIES AND EVEN DEATH.

WARNING - TO AVOID THE RISK OF INJURY, DO NOT ALLOW CHILDREN TO OPERATE THIS DEVICE.

WARNING - INTENSIVE USE OF THE POOL, OR PERIODS OF HIGH TEMPERATURE, MAY REQUIRE AN INCREASED LEVEL OF CHLORINE PRODUCTION IN ORDER TO MAINTAIN ADEQUATE LEVELS OF FREE CHLORINE.

IF USED IN AN INDOOR SWIMMING POOL, UNDER COVER OR COVER, CHECK THE CHLORINE LEVEL REGULARLY (< 3PPM) AND VENTILATE REGULARLY.

DESCRIPTION

OPERATING PRINCIPLE

Salt chlorination of a pool works by using salt electrolysis to disinfect the water; this electrochemical process converts the salt present in the water into a disinfectant (hypochlorite ions).

Once this process is complete, hypochlorite turns back into salt after coming into contact with organic material (bacteria, cells) or under the effect of UV rays or other sources of light, starting the cycle over again.

In order to maintain a good level of disinfectant in the water, it is important to maintain:

- a proper concentration of salt in the water: **3,5 g/l**
- Adequate filtration time (as a reminder, a good estimate is:

$$\text{Filtration Time} = \text{Water temp.} / 2$$

- A good water balance with a pH between 7.0 and 7.8 (for more information see Taylor watergram)
- Regular cleaning of your pool to remove any plant debris
- In case of frequent use, consider using the boost function.

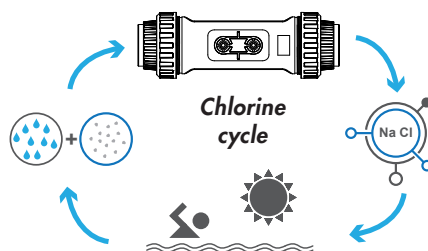

WARNING - SALT WATER CHLORINATION ALONE WILL NOT CLEAR UP GREEN WATER ALONE. IN THE EVENT OF ALGAE APPEARING (E.G. AFTER A PERIOD OF HIGH TEMPERATURES OR FREQUENT USE), IT MAY BE NECESSARY TO SUPPLEMENT WITH CHLORINE TABLETS. DO NOT PUT THE CHLORINE TABLETS DIRECTLY INTO THE SKIMMER; USE A FLOATING DISPENSER.

**The more protected the pool, the lower the chlorine requirement.
The more the pool is used, the more chlorine is needed.**

OPERATING LIMITS

The filtration time must be sufficiently long and adapted to your pool. Set the filtration time so that filtration always runs for at least 15 minutes before the electrolyser starts, throughout the production period and for at least another 15 minutes after production ends.

As with any pool, make sure you maintain a good chemical balance in the water, including pH, alkalinity and calcium levels. Using an electrolyser requires maintaining good salt levels (2700 to 4500 ppm) and stabiliser levels (20 to 50 ppm) to prevent corrosion or scaling. Check your water at least once a week to verify the basic parameter values. For added safety, have your pool water tested by a professional at least twice per season.

Your pool shop can not only supply you with the chemicals you need, but also advise you on the procedures to follow to adjust the chemical properties of the water. Inform them that you are using a salt-based electrolysis system.

In addition, temperature has a significant effect on the proper use of the electrolysis system:

- A water temperature below 15°C will render the system inoperative.
- A water temperature above 45°C will reduce the effects of hypochlorite. Adding chlorine tablets is recommended if these high temperatures persist. Do not put them directly into the skimmer, but rather into a floating diffuser.

DESCRIPTION

ALL YOU NEED TO KNOW ABOUT SALT FOR ELECTROLYSERS

What type of salt should you use?

The purer the salt, the better the performance of the electrolysis cell.

- Only use sodium chloride (NaCl) that complies with standard EN16401.
- Avoid using anti-blocking agent salt (sodium cyanide, also known as YPS, is toxic and corrosive). This type of salt can change the colour of the pool lining and the inside of the equipment.

How do you test water salinity?

Your chlorinator will warn you if it detects an unsuitable salt level. However, it is advisable to check its calibration once a season. You can opt for special salt chlorinator test strips or a salinometer. In both cases, it's advisable to run the filter a few hours before taking the measurement and to use a water sample taken as deep as possible in the pool.

Test strip results are often given in ppm. Don't worry about the conversion:

1 ppm = 1 mg/l = 0.001 g/l. For example, 3500 ppm = 3.5 g/l.

How can you restore the optimum salt concentration in your water?

- If the salinity is less than 3 g/l, add salt according to the following formula and procedure:

Quantity of salt to be added in kg = (3.5 - salinity) x volume of pool

1. Add the salt to the pool around the edge of the pool.
2. Run the circulation pump for 24 hours so that the salt is evenly distributed in the pool. Then you can start your chlorinator.

IF THE SALINITY IS BELOW 2.7 g/L, RACER WILL ESTIMATE THE AMOUNT OF SALT TO ADD ACCORDING TO YOUR SETTINGS. SEE "USING THE ALARM SYSTEM", PAGE 28.

- If the salinity is higher than 4 g/l, you need to remove or replace a head of water according to the following formula and procedure:

Height of water to be removed in m = (1 - 3.5/salinity) x volume of pool / surface area of pool

ex. : $H = (1 - 3.5/4.2) \times 24 \text{ m}^3 / 15 \text{ m}^2 = 0.27 \text{ m} = 27 \text{ cm}$.

With this formula, your water will have the ideal salinity after the calculated height has been removed. If you want to keep the same height of water in your pond, replace it little by little and re-test the salinity as you go along. Continue to remove and replace water as long as the salinity is above 4 g/l.

DO NOT ADD CHEMICALS OR SALT DIRECTLY INTO THE SKIMMER. THIS COULD DAMAGE THE CELL. IF THE ELECTROLYSIS CELL HAS ALREADY BEEN INSTALLED, IT MUST NOT BE SWITCHED ON UNTIL THE SALT HAS BEEN ADDED AND COMPLETELY DISSOLVED.

Do not throw the plastic salt bag into the water, as the chemicals and inks on the bag can interfere with the balance of the water. Make an opening in the bag, then empty it completely. Once emptied, dispose of the bag in a special container if it can be recycled.

DESCRIPTION

TABLE OF RECOMMENDED RATES

CHECK YOUR VALUES AND CORRECT THEM AT LEAST ONCE A WEEK.

Parameter	Target values	Comments
Salinity	3 to 4 g/l	Once the salt is dissolved in the water(+/- 24 to 48h), salt concentration will only vary slightly over the course of the season.
pH level	7,2 to 7,4	Please note, a pH above 7.8 suppresses the disinfectant properties of hypochlorite.
Free chlorine concentration	From 0,5 to 3,0 ppm	Measurements must be taken from around the return jets when the chlorinator is switched on, preferably in the morning and out of direct sunlight.
Important! Stabilizer rate (Cyanuric acid)	From 20 to 50 ppm	Conversely, with too high a level of stabilizer, the hypochlorite will be blocked. If the stabiliser level is too low, the hypochlorite will turn back into salt too quickly, without having had time to disinfect sufficiently. Conversely, if the stabiliser level is too high, the hypochlorite will be blocked. If the stabiliser level is too high, the pool will have to be partially drained and water without stabiliser added.
Other possible parameter checks		
Total alkalinity (TA)	From 80 to 150 ppm	This level measures the concentration of mineral salts (carbonates, bicarbonates, hydroxides) in the water. It stabilizes / buffers the water balance. High TAC levels interfere with the effects of pH regulation and scale deposits may begin to appear.
Water hardness	From 150 to 300 ppm	Water hardness represents the amount of calcium carbonate present in your water.

WARNING - THE PRESENCE OF IRON IN YOUR WATER (FERRUGINOUS WATER) MAY LEAD TO RUST DEPOSITS IN YOUR POOL AND REQUIRE THE USE OF A METAL SEQUESTERANT - PLEASE CONSULT A PROFESSIONAL.

NOTE: If the pool remains cloudy and the previous tests are correct, check for the presence of phosphates and nitrates, which generally contribute to high chlorine demand: if the tests are positive, carry out a shock treatment with an oxidising agent.

GENERAL CHARACTERISTICS

This salt water chlorinator lets you adjust the rate of disinfectant production to suit your needs, with a view to efficiency and respect for the environment. It produces either at programmed times (time mode) or continuously as soon as it detects the presence of water flow (normal mode). In addition to these simplified settings, it includes functions such as self-cleaning of the cell and self-diagnosis of any errors signalled by an alarm and an error code. For example, the chlorinator will give an alarm if the salinity level is too low, if there is a lack of water flow or if the temperature is too low (see "List of error codes and their solutions", page 32).

DESCRIPTION

PACKAGE CONTENTS

- ✓ Control box
- ✓ Cell (separate box)
- ✓ 2 cell nuts
- ✓ 2 D50/D63 reducers for gluing *
- ✓ 2 D50 support clamps
- ✓ D50 flow sensor
- ✓ D50 earth pool
- ✓ Fixing template
- ✓ Screws and cables

Additional options: Cleaning plug.

To complete the installation and use your chlorinator, you'll also need an earth cable, compatible hydraulic hoses, salt that complies with the EN 16401 standard and the tools to screw the control box support screws into your wall.

If you want to connect your cover to the controller, you'll also need a Phillips-head screwdriver (PH0 or PH00).

For maintenance, you'll need a specific descaling product for pool chlorinators.

* The gearboxes are stored in the nuts during packing. If necessary, pull a little to remove them.

TECHNICAL CHARACTERISTICS

RACER				
Model	10	15	20	25
Maximum volume treated (m ³)	50	75	100	125
Salt concentration (g/l)	2,7 à 4,5			
Power supply	110-240 Vac ~ 50/60 Hz			
Output voltage (Vdc)	12	24	24	29
Maximum output current (A)	2	2,5	2,5	3,5
Maximum power	72 W	144 W	144 W	174 W
Maximum pression (MPa)	0,20			
Water operating temperature	15 à 45 °C			
Air operating temperature	0 à 45 °C			
Max. hypochlorite production (g/h)	10	15	20	25
Cell lifetime	10000 h			
Number of plates	3	4	5	6
Nominal cell flow	5-28 m ³ /h			
Cell connections	D63 mm and 63/50 (2.5"/1.5") reducer for gluing			
Temperature sensor	OUI			
Flow sensor	OUI			
Cell maintenance	YES by polarity inversion (adjustable 4h, 6h or 8h)			
Cover mode	YES (manual or automatic)			
BOOST mode	YES (adjustable for 24, 48 or 72 hours)			

DESCRIPTION

DIMENSIONS (IN MM)

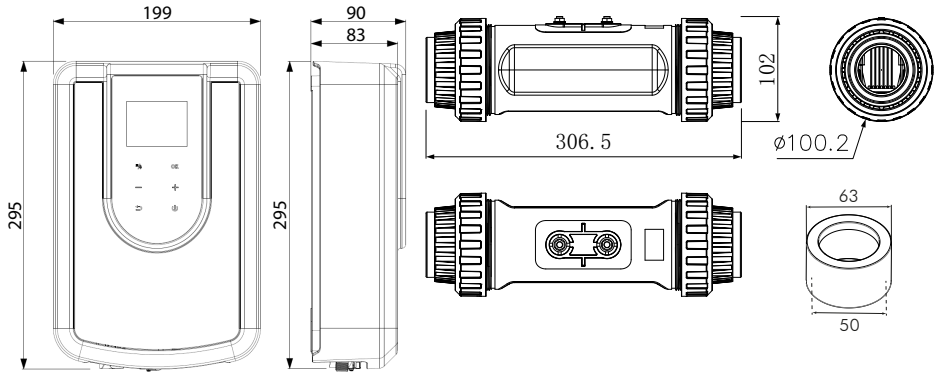

EXPLODED VIEW

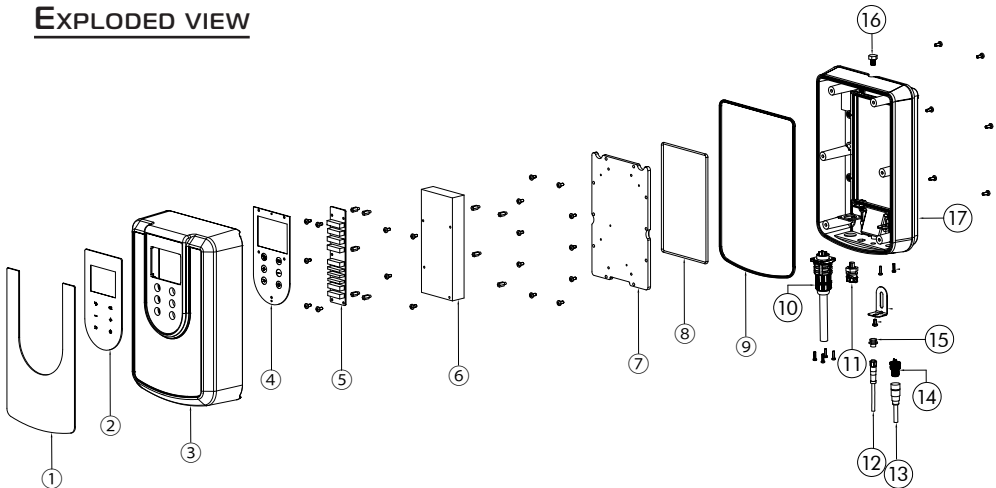

1. Acrylic front panel
2. Control panel
3. Top cover
4. PC board
5. Power supply card
6. Power supply
7. Aluminium plate
8. Gasket
9. Sealing gasket

10. Electrical connection
11. 2-wire TY12 jack plug for dry contact
12. Flow sensor
13. Power cable
14. Electrical connection
15. M8 connection for flow sensor
16. Sealed threaded exhaust valve
17. Base

INSTALLATION

CAN ONLY BE INSTALLED IN A SWIMMING POOL EQUIPMENT ROOM.

LOCATION

The salt chlorinator power supply socket must be installed on an independent power source equipped with 30 mA residual current protection, in a technical room, sheltered from the rain and more than 3.5 m from the pool. If the differential protection is triggered, check the integrity of the system before resetting. If in doubt, call in a professional. Do not install in a place where water can easily accumulate, to prevent damage to the electronic components caused by damp or rain. The chlorinator should be installed in a well-ventilated area to help it cool down. As far as possible, install the chlorinator away from direct sunlight.

PRELIMINARY OPERATIONS

1. Make sure you have switched off the electricity and water supply. The valves on the pipes connecting to the cell must be closed.
2. Check that the hoses used (not supplied) are compatible with the cell.
3. Clean up any clutter.
4. Grease the connection joints.
5. Choose a location on the wall for the controller: this location must be accessible, solid and close enough to the cell and a power supply. Allow sufficient space under the unit for the connections.
6. Use the template supplied to mark the locations of the controller support screws: each circle indicates the location of a screw (see illustration below).
7. Fit the controller support screws. Make sure that the screws protrude by 5 to 7 mm.
8. Place the controller on the screws so that the screws are positioned in the notches provided on the back of the controller.

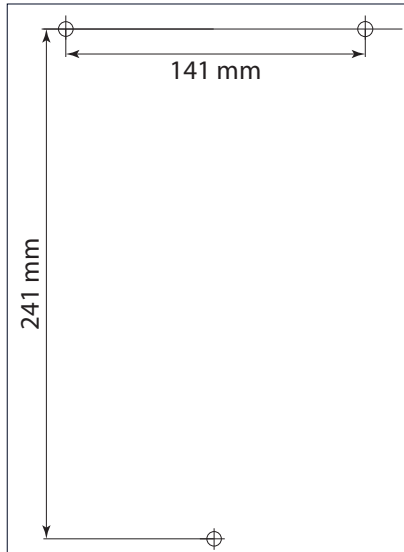

INSTALLATION

HYDRAULIC INSTALLATION

The cell must be installed on the return pipe to the pool from the water treatment system, as shown in the diagram opposite. If there is a heating system, install the chlorinator downstream of it. **The chlorinator must be the last element in the circuit.**

Installation without a bypass is possible if your pump has a flow rate of less than 10 m³/h, but a bypass is still strongly recommended in order to isolate the hydraulic circuit. If the flow rate of your pump is greater than 10 m³/h, then bypassing becomes compulsory.

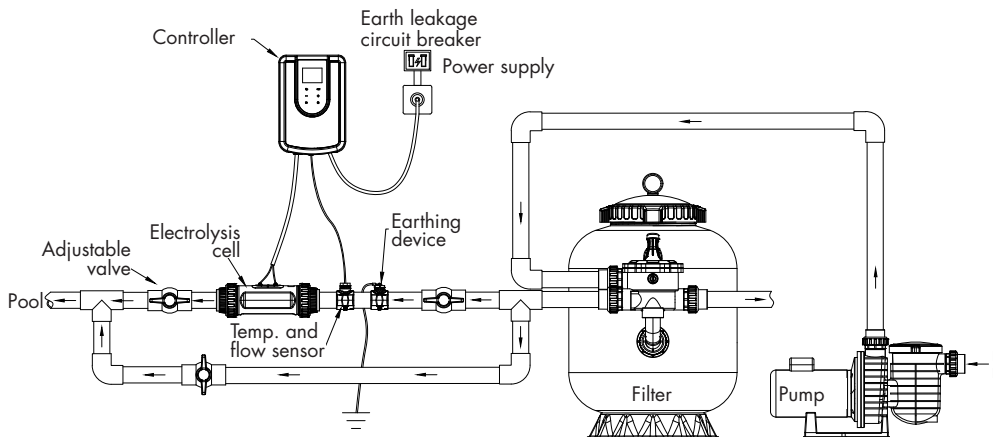

HYDRAULIC CONNECTIONS

1. Make sure you follow the direction of flow indicated on the cell.
2. Connect the cell to your hydraulic installation using the D63/D50 glue-on reducers supplied, with O-rings and spacers. Glue the reducers to the nuts and pipework.
3. Use special PVC glue to connect the pipes to the fittings.

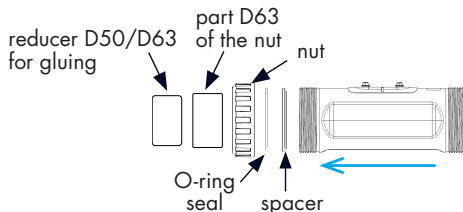

4. Upstream of the cell, install the temperature and flow sensor and the earthing device, as shown in the diagram above. To do this, use the support clamps. For each clamp :
 - a. Drill a 24-25mm hole in the pipe.
 - b. Assemble the support collar with the sensor or earthing device, not forgetting the sealing ring.
 - c. Close the clamp around the pipe where the hole was drilled.

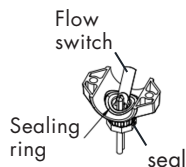

INSTALLATION

ELECTRICAL CONNECTIONS

1. Install your earth cable and connect it to the device provided.
2. Use the two circular wiring terminals with the insulating armature to connect the cell to the control box: secure the rings with the nuts on top of the cell.
3. Connect the controller to the cell, the temperature and flow sensor and the power supply using the cables supplied. See diagram below for connections.

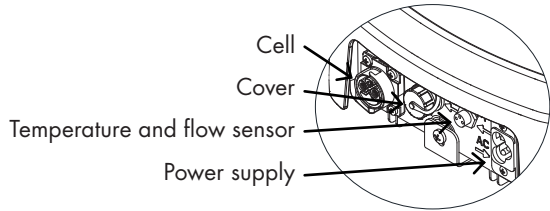
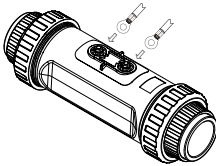

4. If your cover is equipped to be connected to an electrolyser, you can use the adapter supplied to connect your cover to the controller:

SWITCH OFF THE POWER SUPPLY TO THE COVER WHEN HANDLING THE MAINS SUPPLY.

- a. Open the adaptor: unscrew it counter-clockwise (hold the two black ends),
- b. Unscrew the cable gland (blue part with rounded end) to enlarge the opening,
- c. Pass the wires coming from the cover through the opening, then through the adapter assembly.
- d. Fix the wires under the screws (neutral on the left and phase on the right),
- e. Close the adapter and tighten the cable gland to ensure a watertight seal,
- f. Connect the adapter to the controller.



COMMISSIONING

1. Once the installation is complete, open the valves and switch on the power.
2. When it first starts up, your chlorinator will display "WELCOME" for 5 seconds.
3. Next, choose the language of the appliance: use the +/- buttons to move from one option to another, then confirm with the OK button.
4. You can return to the previous screen at any time using the back arrow ↵.
5. Finally, enter the volume of your pool (the amount of water it contains): use the +/- buttons to increase/decrease the value by 5m³, then confirm with the OK button. The chlorinator will then calculate the amount of salt you need to add.

NOTE: Although the chlorinator allows you to adjust the volume of the pool up to 200m³, we strongly recommend that you comply with the "maximum volume treated" stated in the section "Technical characteristics", page 43.

USING THE CONTROLLER

UNDERSTANDING THE CONTROL PANEL

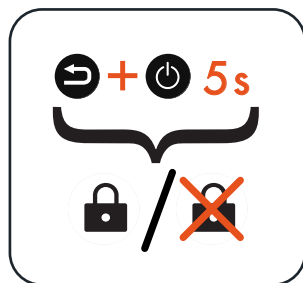
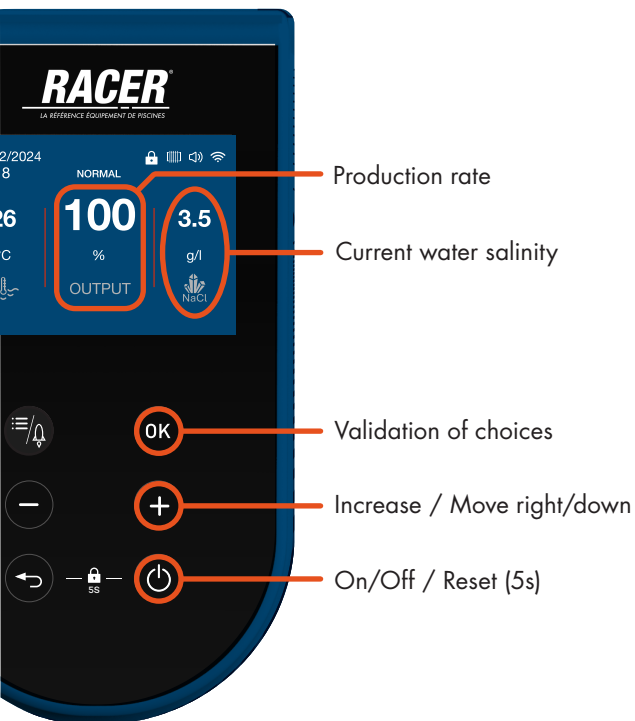

Lock / Unlock

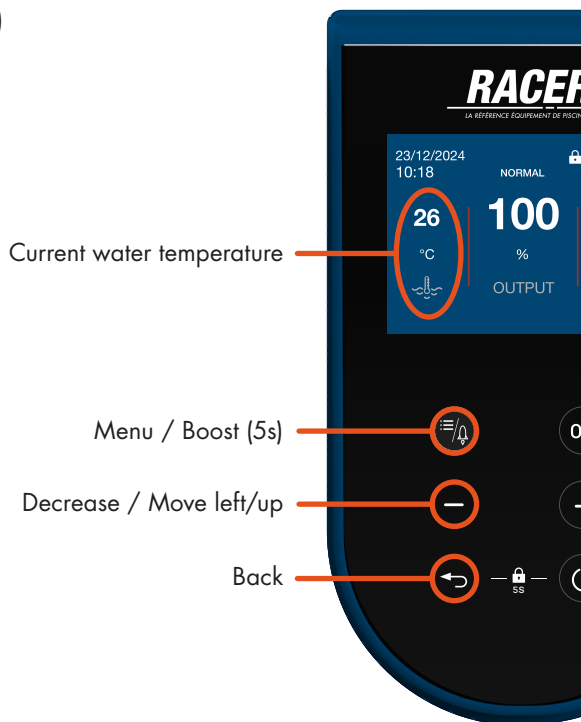

USING THE CONTROLLER

SETTING THE PRODUCTION RATE

On the main screen (see previous page), use the +/- buttons to increase/decrease the production rate by 20%.

As a reminder, depending on the model you choose, the maximum production rate of your chlorinator can be 10 g/h, 15 g/h, 20 g/h or 25 g/h.

Model	10	15	20	25
100%	10	15	20	25
80%	8	12	16	20
60%	6	9	12	15
40%	4	6	8	10
20%	2	3	4	5

Production table in g/h

In normal mode, since your chlorinator produces continuously as soon as it detects the presence of water flow, you will need to take into account the setting of your circulation pump to decide on the appropriate rate for your needs, as well as the following criteria:

- The more **protected** the pool, the lower the chlorine requirement. ↘
- The more frequently the pool is **used**, the higher the chlorine demand. ↗
- The **warmer** the water, the higher the chlorine demand. ↗
- The **smaller** the pool, the lower the chlorine requirement. ↘

In time mode, you can also take account of production time.

NOTE: When the cover is detected (in auto mode) or selected (in manual mode), the production rate is locked at 20%. If the model chosen is suitable for the size of your pool, this rate is sufficient when the pool is covered.

GETTING TO THE MENU

To access the menu, press the button . Selected objects appear in grey.

To navigate the menu, use the +/- buttons to move from one box to another.

To enter a menu category, confirm your choice with the OK button.

Once you have entered a menu category, press the back arrow ↵ to return to the menu.

To return to the main screen, press the back arrow ↵ again.

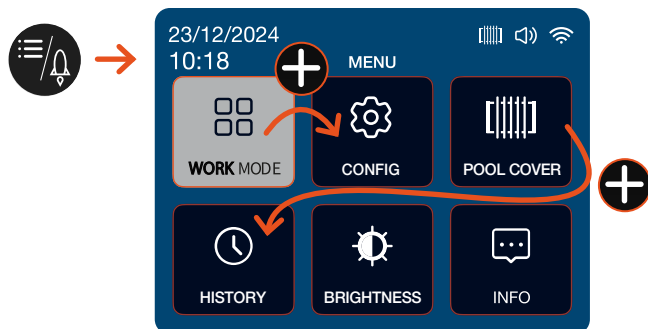

USING THE CONTROLLER

SETTING THE OPERATING MODE

To set the operating mode, select the first category in the menu  and confirm (OK). You will be taken to the operating mode selection interface. You can choose:

- either **normal mode**: your chlorinator will operate as soon as it detects flow,
- or **time mode**: set your operating range (duration and start time).

Navigating the mode selection and setting interfaces

The selected mode is the one that appears on a grey background. Use the +/- buttons to select one or the other, then confirm (OK) to enter the selected mode setting interface.

The operating mode setting interface consists of several pages. Use the +/- buttons to change the value of the selected parameter (+/- on a grey background). Use the OK button to move from one parameter to another, then from the last parameter on the page to the arrow at the bottom of the screen. When the arrow is selected (it appears in red), use the +/- buttons to move from one page to another. Press OK again to move from the arrow to the first parameter on the displayed page. Using the back arrow  in the operating mode settings interface takes you back to the operating mode selection interface.

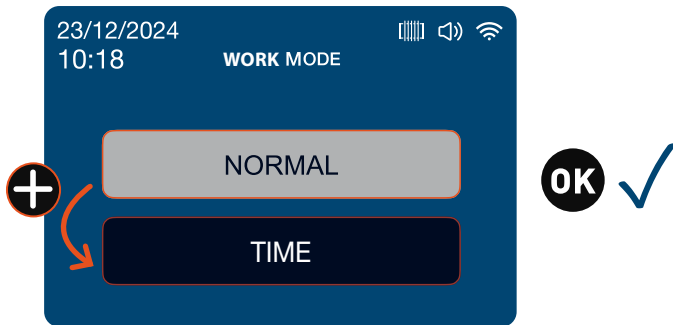

Operating mode selection interface

USING THE CONTROLLER

Normal mode

In normal mode, your electrolyser will operate as soon as it detects flow.

You can modify:

- the polarity reversal time: this limits scaling of the cell; the harder your water is, the shorter the polarity reversal time should be,
- the volume of the pool,
- the duration of boost mode.

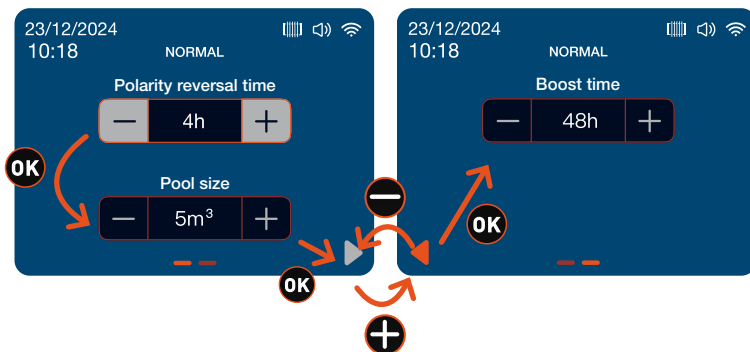

Normal mode settings interface

Setting	Min.	Max.	Step	Comments
Polarity reversal time	4h	8h	2h	<ul style="list-style-type: none"> - Limits cell scaling - The harder your water is, the shorter the Polarity reversal time should be
Pool volume	5 m ³	200 m ³	5 m ³	<ul style="list-style-type: none"> - Allows you to adjust the volume of water in your pool so that the chlorinator calculates the amount of salt to add. - For greater accuracy, think in terms of the water level rather than the height of the pool. - Although this parameter accepts a value of up to 200 m³, please respect the maximum recommended volume: <ul style="list-style-type: none"> - model 10g/h : 50 m³, - model 20g/h : 90 m³, - model 15g/h : 75 m³, - and model 25 g/h : 110 m³.
BOOST mode time	24h	72h	24h	<ul style="list-style-type: none"> - This is the operating time during which the boost mode will remain activated once it has been selected. - As a reminder, your chlorinator only works when it detects a flow. If necessary, consider adjusting the setting of your circulation pump so that its operating time is longer than the boost time.

USING THE CONTROLLER

Time mode

In time mode, set your operating range.

You can change :

- the polarity reversal time: this limits the scaling of the cell; the harder your water, the shorter the polarity reversal time,
- the volume of the pool,
- production time,
- start-up time,
- duration of boost mode.

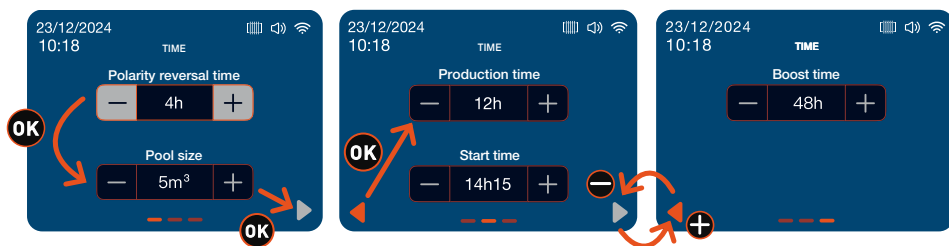

Time mode settings interface

Setting	Min.	Max.	Step	Comments
Polarity reversal time	4h	8h	2h	- Limits cell scaling - The harder your water is, the shorter the Polarity reversal time should be
Pool volume	5m ³	200m ³	5m ³	- Allows you to adjust the volume of water in your pool so that the chlorinator calculates the amount of salt to add. - For greater accuracy, think in terms of the water level rather than the height of the pool. - Although this parameter accepts a value of up to 200 m ³ , please respect the maximum recommended volume: - model 10g/h : 50m ³ , - model 20g/h : 90m ³ , - model 15g/h : 75m ³ , - and model 25g/h : 110m ³ .
Production time	1h	24h	1h	- Allows you to set a hypochlorite production time that is shorter than the running time of your circulation pump. ⚠ THE CIRCULATION PUMP MUST BE RUNNING FOR THE CHLORINATOR TO WORK!
Start time			1 min	- Define precisely the time you want hypochlorite production to start. - Check your circulation pump settings to ensure that the chlorinator detects water flow during the programmed time slot.
BOOST mode time	24h	72h	24h	- This is the operating time during which the boost mode will remain activated once it has been selected. - As a reminder, your chlorinator only works when it detects a flow. If necessary, consider adjusting the setting of your circulation pump so that its operating time is longer than the boost time.

USING THE CONTROLLER

USING BOOST MODE

BOOST mode allows you to exceptionally increase chlorine production - for in-depth cleaning - without changing your usual settings. It can be useful after heavy rain, particularly intense use or very hot weather to disinfect the pool effectively. When activated, your chlorinator produces hypochlorite at 100% of its capacity. If necessary, adjust your circulation pump so that it runs for longer than the duration of the boost mode.

To activate boost mode, press the  button for 5 seconds from the main screen.

To set the duration of boost mode, configure the operating mode  via the menu.

Once the boost procedure is complete, your chlorinator will automatically resume its normal operation according to your settings.

CONFIGURING THE DEVICE

To configure the device, select the second category  in the menu and confirm (OK). You will be taken to the Configuration submenu. Use the +/- buttons to move from one box to another and confirm (OK) to enter the configuration page you are interested in.

In this menu, you can :

- activate/deactivate wifi and launch pairing,
- change the time and date,
- change the device language (French, English or Spanish)
- activate/deactivate the sound.

To return to the main menu, use the back arrow .

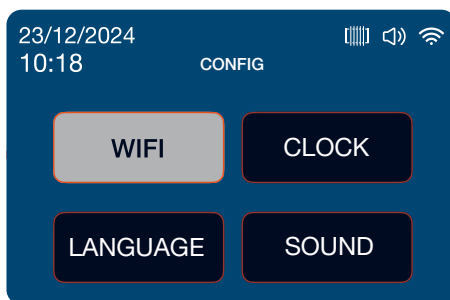



Configuration submenu

When you are on one of the pages of a device configuration parameter, use the back arrow  to return to the Configuration submenu.

USING THE CONTROLLER

Enable/disable wifi and launch pairing

The icon at the top right of the screen indicates whether Wi-Fi is enabled . If Wi-Fi is not enabled, the icon will not appear. To change this setting, use the +/- buttons: the button  enables Wi-Fi and the button  disables Wi-Fi. When you activate Wi-Fi for the first time, you must pair the electrolyser with your phone in order to control your electrolyser from the Tuya app. See the next chapter, "Using the controller", page 48, for more information on pairing and the app.

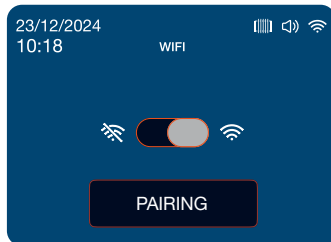

Setting the time and date

Use the +/- buttons to change the selected value (highlighted in grey). Confirm to move on to the next value. The format is [hour : minutes _ day / month / year]. With this setting, the error history will be correctly dated.

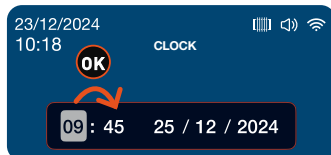





Changing the language

The small tick indicates the active language. To change the language, use the +/- buttons to select the language you want, then press OK to confirm.





Sound on/off

At any time, the icon at the top right of the screen indicates whether the sound is on  or off . To change this setting, use the +/- buttons: the  button turns the sound on and the  button turns the sound off.



USING THE POOL COVER

The cover function can be controlled automatically or manually. In order for the electrolyser to automatically detect when the cover is opened and closed, your cover must be equipped with a specific connection and linked to the controller. See "Electrical connections", page 47.

To change the cover function settings, select the third category in the menu  and confirm (OK), then use the +/- buttons: the  button moves the selected indicator to the right and the  button moves the selected indicator to the left. When the automatic cover mode is deactivated, the manual mode appears. In this mode, you can specify whether the cover is open or closed. To switch between settings, confirm (OK).

When the cover is closed, the production rate is locked at 20%. If the model you have chosen is suitable for the size of your pool, this rate is sufficient when the pool is covered.

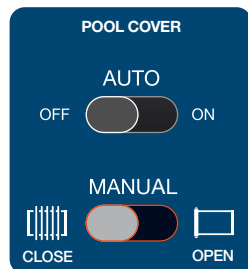
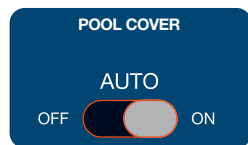

USING THE CONTROLLER

VIEW HISTORY

THE HISTORY IS PROVIDED TO SIMPLIFY THE MAINTENANCE OF YOUR CHLORINATOR.

To view the history, select the fourth category in the menu  and confirm (OK).

The first box in the history shows the total number of hours the cell has been in use. It must be reset each time the cell is replaced. To reset the cell counter, press the OK button for 5 seconds (in this interface only), then confirm (OK) or cancel (↵). A cell is designed to operate for 10,000 hours. The controller will alert you with the T3 alarm if you reach this limit.

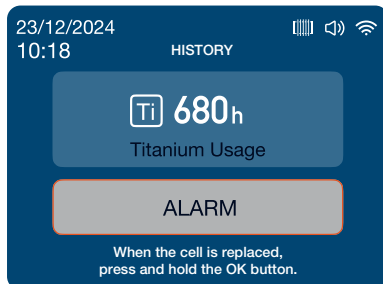

The second box, 'Alarm', contains the error code history. Press OK to enter it.

See « Liste des codes erreurs et leurs solutions », page 32, for more information on error codes.



ADJUST BRIGHTNESS

The fifth category in the menu  allows you to adjust the screen brightness.

Press the  button to decrease the brightness by 20% and the  button to increase the brightness by 20%. To return to the main menu, use the back arrow .

Parameter	Min.	Max.	Step
Brightness	20%	100%	20%

VIEW VERSION INFORMATION

The sixth menu category  gives you information about the internal software and screen versions.

RESET THE DEVICE

To reset the device, go to the main screen (back arrow  from the menu).

From the main screen, press the OK button for 5 seconds, then confirm (OK). The device will restart as if it had been started for the first time (see "Commissioning", page 47) and the parameters will return to their default values.

Parameter	Mode	Production rate	Production time	Polarity reversal	Pool volume	Device language
Default value	Normal	100%	12h	4h	5 m ³	French

REMOTE CONTROL

DOWNLOADING AND INSTALLING THE “TUYA” APPLICATION

About the Tuya application :

To control your chlorinator remotely, you need to create a Tuya account.

The Tuya application lets you remotely control your connected appliances, wherever you are. You can add and control several devices at once.

With the Tuya application

- ✓ share the devices you've set up with other Tuya accounts,
- ✓ receive real-time operating alerts,
- ✓ create scenarios with several appliances, linked to the application's weather data (geolocation essential).

iOS :

1. Scan or search for “Tuya Smart” on the App Store to download the application:



Please check that your phone and OS version are compatible before installing the application.

2. Log in or create an account if you don't already have one.

Android :

1. Scan or search for “Tuya Smart” on Google Play to download the application:

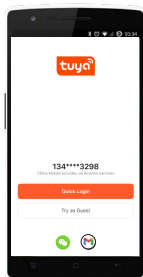

Please check that your phone and OS version are compatible before installing the application.

2. Sign in or create an account if you don't already have one.

REMOTE CONTROL

TUYA HOME

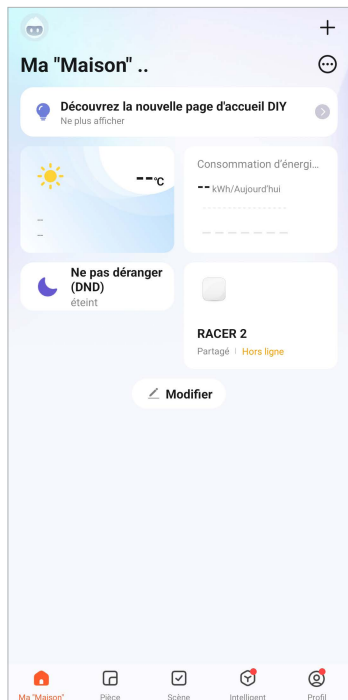

Your connected devices appear on the home page of the application, alongside other customisable widgets, such as the weather and your electricity consumption.



→ Personal data



→ Add a device or a scene



→ Device, parts and home management menu



Ma "Maison"

→ Home page



Pièce

→ Adding and managing rooms/spaces



Scène

→ Create/manage scenarios



Intelligent

→ Data, shopping suggestions, programmes





Profil

→ Profile (messaging, settings, help, etc.)

PAIRING YOUR COMBINATION CHLORINATOR

LE WIFI DOIT ÊTRE ACCESSIBLE DANS LE LOCAL TECHNIQUE. EN CAS DE PROBLÈME, DEMANDEZ CONSEIL À VOTRE REVENDEUR. VOUS POURRIEZ AVOIR BESOIN D'INSTALLER [WIFILINK](#).

Pour appairer votre appareil, suivez les étapes suivantes :

1. Lancez l'application Tuya et connectez-vous.
2. Lancez l'appairage sur votre appareil :
 - a. Dans le menu configuration , entrez dans le paramétrage du wifi.
 - b. Utilisez le bouton  pour activer le wifi, puis validez (OK) pour sélectionner le bouton «Appairage».
 - c. Validez (OK) à nouveau pour lancer l'appairage.
3. Sur votre application, cliquez sur  puis sur « Ajouter un appareil ».

Votre électrolyseur est automatiquement détecté et proposé.

4. Sélectionnez votre appareil et validez l'ajout.

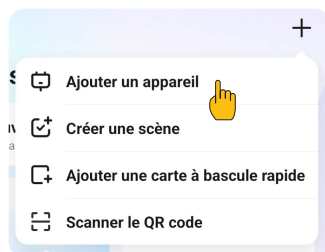
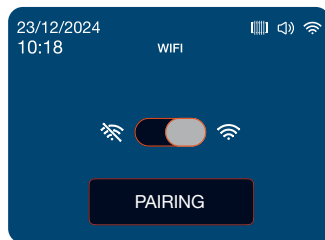

REMOTE CONTROL

INTERFACE

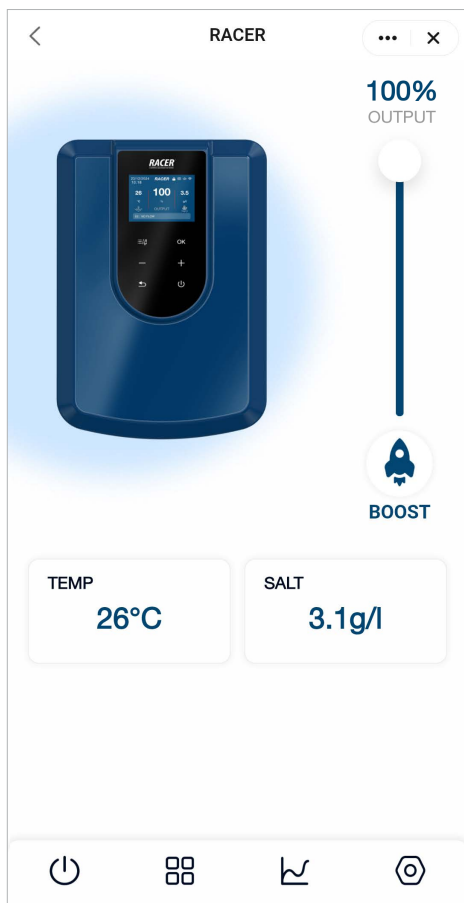

Racer's remote control interface shows you the operating status of your chlorinator right from the start. At a glance, you'll know whether it's producing and at what rate, as well as the temperature and salinity of the water.

In the event of an alarm, it will be displayed at the bottom of the screen. If you wish, you can enable notifications to be alerted immediately: click on the three small dots  in the top right corner to access the page below:

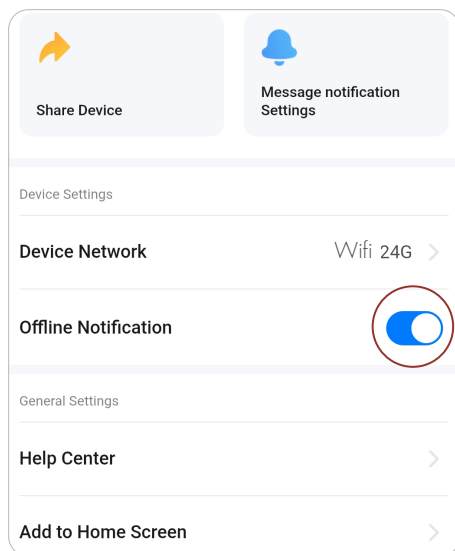

< Return to the previous page.

 Turning the device on/off: if turned off, appears in red  and **OFF** OUTPUT in place of the rate.

 Modify the operating mode: normal or time.

 View historical data: temperature, salinity and consumption (1 value/h).

 Configure the appliance: polarity inversion time, boost mode duration, pool volume, cover + (if time mode) start time and production time.

REMOTE CONTROL

CHANGING THE PRODUCTION RATE



The slider on the right-hand side of the screen works directly by touch: slide the white disc down to lower the production rate in 20% steps; slide the white disc up to increase the production rate in 20% steps.

See "Setting the production rate", page 49, for more information on how to choose your production rate.

Remember: if coverage is detected (auto mode) or selected (manual mode), the production rate is locked at 20%. If your cursor remains stuck at 20%, check the coverage configuration.

To activate BOOST mode, click on the rocket icon . The production rate will then automatically start at 100% for the set time. Click the rocket again to deactivate BOOST mode even if the set time has not elapsed.



CONFIGURING THE DEVICE

To change the operating mode, click on  and then either on normal or time.

The configuration menu  adapts to the selected mode. The parameters framed in red below are specific to the time mode.

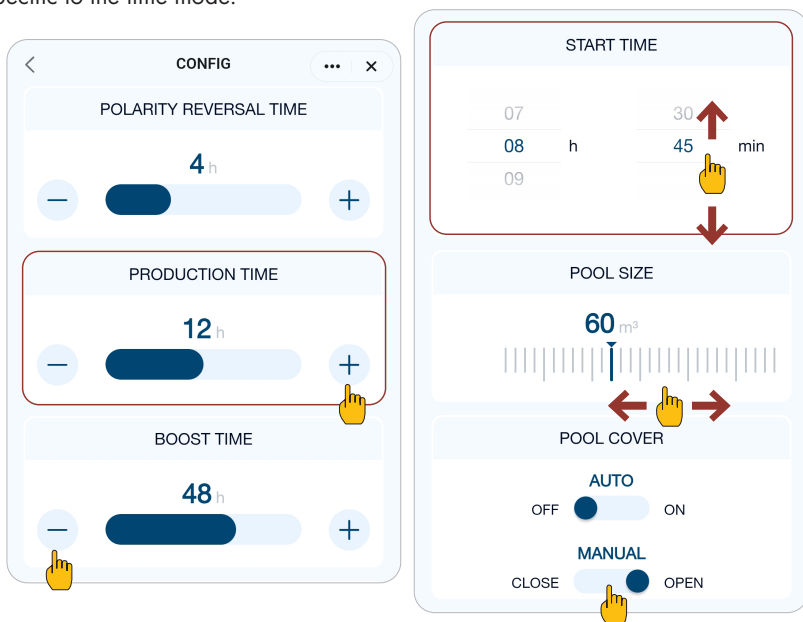

Refer to the "Using the controller", page 48 to 22, for more information on the criteria to take into account when configuring your chlorinator.

REMOTE CONTROL

CONSULTING THE DATA HISTORY

The data history provides you with daily curves of salinity, water temperature and energy consumption generated by the use of your appliance.

The curves remain available for 7 days and are formed from one saved measurement per hour. Click on a curve to display details of the point affected (time and measured value).



USING THE ALARM SYSTEM

If an error is detected by your chlorinator, the error code, its name and the time it occurred are displayed in an insert at the bottom of the main screen on the Tuya application.

The error code is preceded by a bell-shaped icon, red if the error is in progress and blue if the error is no longer active.

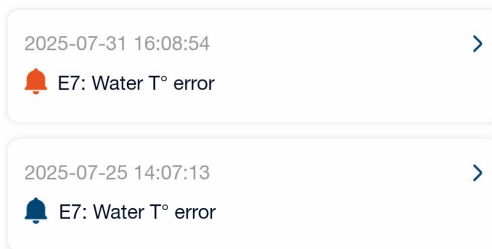

Click on this insert to go to the page listing current and past alerts.

If the salinity is too low, this page will also tell you how much salt to add according to your settings.

MAINTENANCE

CLEANING THE CELL

Principle

To maintain maximum performance, inspect the cell at least every 3-4 months: ensure that no debris is stuck in the flow detector or between the plates.

The cell has a built-in polarity reversal prevention feature. In most cases, this self-cleaning feature will keep the cell at its optimal efficiency and help prevent limescale build-up, however:

THE CELL REQUIRES MANUAL CLEANING AT LEAST ONCE OR TWICE PER SEASON.

Dismounting

1. Switch off all electrical power and close the water inlet and outlet valves.
2. Disconnect the cable linking the cell to the controller. Make sure it cannot fall into the water.
3. Unscrew the threaded nuts around the PVC fittings connecting the cell to the pipework.
4. Drain off any residual water (allow to drain into a container before returning it to the pool).
5. Remove the cell completely from the fittings. DO NOT pull or carry the cell by its cable.

Cleaning

ALWAYS USE A SPECIFIC DESCALING PRODUCT FOR POOL ELECTROLYSER CELLS AND STRICTLY ADHERE TO THE MANUFACTURER'S SAFETY AND USAGE INSTRUCTIONS.

THE USE OF AN UNSUITABLE OR TOO CONCENTRATED PRODUCT (PURE ACID) CAN CAUSE VISIBLE AND IRREVERSIBLE DAMAGE TO THE CELL, WHICH ARE NOT COVERED BY THE WARRANTY AND CAN POTENTIALLY BE DANGEROUS.

WHEN CLEANING THE CELL, ALWAYS WEAR SUITABLE PROTECTION SUCH AS RUBBER GLOVES AND EYE PROTECTION.

ALWAYS WORK IN A WELL-VENTILATED AREA. ACID SPLASHES CAN LEAD TO SERIOUS INJURY AND/OR PROPERTY DAMAGE.

NEVER ADD WATER TO ACID.

1. Dismantle the cell as described in the above protocol.
2. Cap one end of the cell with a cleaning plug (optionally supplied). Keep the cell in a vertical position, with the cap facing downwards.
3. Pour the decalcifier directly into the cell until it covers the plates.
4. Wait 10 to 20 minutes by regularly shaking the tube.
5. Check that there is no scale remains. If necessary, repeat the operation.
6. When there is no more scale, rinse the cell and its wiring with clean water.
7. Wipe the wiring with a soft cloth, then reinstall the cell and its wiring.
→ If necessary, refer to "Hydraulic connections", page 46, and onwards.

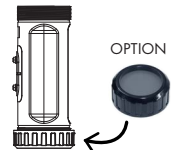

MAINTENANCE

WINTERING

Active wintering

When temperatures are low, very little chlorine is needed. If you actively winterise your pool, using the cover function will be sufficient.

However, if the water temperature drops below 15°C, the chlorinator will not produce chlorine and will go into error (EL). This feature extends the life of the cell.

If the water temperature continues to fall until it freezes, the cell will be damaged by the icy water, as will your pool's plumbing.

Before the first frost, as a precaution, you should dismantle the cell (see "Dismounting", page 61) by closing the bypass to isolate the circuit.

Store your cell in a dry place.

Passive wintering

In areas subject to severe or prolonged periods of freezing cold, before the first frost, be sure to drain all the water from the pump, filter, supply and return lines.

As a precaution, dismantle the cell (see "Dismounting", page 61) by closing the bypass to isolate the circuit, then store your cell in a dry place.

Restarting in spring

When running the pool after a long period of inactivity, do not start the chlorinator until the water chemistry, in particular pH and salt concentration, have been rebalanced and returned to their ideal levels. See the "Table of recommended rates", page 42, for more details.

This is also a good time to check all the other parameters.

WARNING : IF YOU COME OUT OF WINTER WITH GREEN WATER, THE CHLORINATOR WILL NOT BE ABLE TO MAKE UP FOR THE GREEN WATER. INTERMITTENT USE OF CHLORINE TABLETS MAY BE NECESSARY. DO NOT PUT THE CHLORINE TABLETS DIRECTLY INTO THE SKIMMER; USE A FLOATING DISPENSER. BE SURE TO SWITCH OFF THE CHLORINATOR BEFOREHAND TO AVOID DAMAGING THE CELL.

TROUBLESHOOTING



IF YOU COME OUT OF WINTER WITH GREEN WATER, THE CHLORINATOR WILL NOT BE ABLE TO MAKE UP FOR THE GREEN WATER. INTERMITTENT USE OF CHLORINE TABLETS MAY BE NECESSARY. DO NOT PUT THE CHLORINE TABLETS DIRECTLY INTO THE SKIMMER; USE A FLOATING DISPENSER.

IF YOU NEED TO USE A CHLORINE SHOCK TREATMENT, SWITCH OFF THE CHLORINATOR BEFOREHAND TO PREVENT DAMAGE TO THE CELL.

SYSTEM-WIDE CHECKS

Even though we take every necessary precaution when manufacturing the chlorinator, breakdowns are still possible.

IN THE EVENT OF A DEFECT AND/OR MALFUNCTION, ELECTRICAL POWER MUST BE SHUT OFF AND NO ATTEMPTS TO REPAIR THE FAULT SHOULD BE MADE.

REPAIRS MUST BE CARRIED OUT BY AN AUTHORISED TECHNICIAN USING ORIGINAL SPARE PARTS.

Failure to comply with the above clauses may adversely affect the safe operation of the chlorinator.

However, other underlying factors may also affect the treatment efficiency of the chlorinator. Such as issues with water quality (water starting to turn green), please follow the steps below to help with troubleshooting:

- ✓ Check that the electrical socket is still plugged in.
- ✓ Check that the power supply is still on and that the earth leakage protection has not tripped (or the circuit breaker upstream). If in doubt, call in a professional.
- ✓ Check that the water parameters are correct. See the "Table of recommended rates", page 42, for more details.
- ✓ Check that the water flow rate is between 5 m³/h and 28 m³/h.
- ✓ Check that the filtration time is long enough: **Filtration time = (T°water)/2**
- ✓ Check that the filtration time includes the operating time of your chlorinator: allow a margin of a quarter of an hour on the filtration time before and after the operating time of your chlorinator.

For optimum treatment, we advise you to select the production rate according to the temperature of your water, and to use BOOST mode if conditions make this necessary (high temperature or high use). Depending on your use and your pool (volume, exposure to vegetation, sunlight, etc.), you may need to change the rate up or down.

TROUBLESHOOTING

LIST OF ERROR CODES AND THEIR SOLUTIONS

When your chlorinator encounters a problem that prevents it from working, it warns you of the nature of the problem by means of an error code. Refer to the table below to find the nature of the error and the solutions adapted to each situation.

Error code	Description	Solution
E1	Protection against overheating	<ol style="list-style-type: none">1. Press the "OK" button for 5 seconds to clear the fault alarm, then reduce the production rate.2. Install the controller in an area with good ventilation and heat dissipation.
EL	Low water temperature alarm (winter mode)	<p>The operating water temperature is 15-45°C. When the water temperature falls below 15°C, the system switches to winter mode and stops producing chlorine. When the water temperature returns to normal, the fault display will be cleared automatically.</p> <ol style="list-style-type: none">1. Check that the actual water temperature is normal (15-45°C).2. If the actual water temperature is normal, replace the temperature sensor.
EH	High water temperature alarm	<p>The operating water temperature is between 15 and 45°C. When the water temperature exceeds 45°C, chlorine production stops. When the water temperature returns to normal, the fault display will be cleared automatically.</p> <ol style="list-style-type: none">1. Check if the actual water temperature is above 45°C.2. If the actual water temperature is normal, replace the temperature sensor.
E3	Insufficient water flow	<p>The normal operating range of the flow sensor is between 5 m³/h and 28 m³/h.</p> <ol style="list-style-type: none">1. Check whether there is water or air in the cell.2. Check that the water inlet and outlet valves are open.3. If your circulation pump has an adjustable speed, check that the speed is adapted to Dexton's flow requirements.4. Check and clean the pipes, filter and pump to ensure sufficient flow.5. Check the direction of flow indicated on the flow sensor.6. Remove the flow sensor and test its operation by hand: press the flow switch and observe whether the controller detects the flow. If the flow is still not detected, replace the flow sensor.7. Otherwise, please contact your dealer.



TROUBLESHOOTING



Error code	Description	Solution
E5	The salinity is too low	<p>This error message suggests that the salt concentration in the pool is below 2700 ppm.</p> <ol style="list-style-type: none"> Check that the salinity of the water is between 2700 and 4500 ppm. (The ideal salt concentration is around 3500 ppm). <ul style="list-style-type: none"> → If the salinity is outside the normal range, follow the procedure "How can you restore the optimum salt concentration in your water?", page 41. When this alarm occurs, RACER will calculate the amount of salt to add according to your settings. If the salinity is normal, check whether the remaining life of the cell (titanium plate) is less than 10%. <ul style="list-style-type: none"> → See "View history", page 55 → If the cell's cumulative operating time is close to 10,000 h, replace the cell. Else, please contact your dealer.
E6	Abnormal temp. in the electronics	<ol style="list-style-type: none"> Press the "OK" button for 5 seconds to clear the fault alarm. If the fault occurs again, replace the power supply board.
E7	Abnormal water temperature	<ol style="list-style-type: none"> Check that the temperature sensor is correctly connected. If it is, replace the sensor.
EA	Electrode failure	<ol style="list-style-type: none"> Check that the salinity of the water is between 2700 and 4500 ppm. (The ideal salt concentration is around 3500 ppm). Check that the electrode is properly connected. Replace the cell. Else, please contact your dealer.
E9	Abnormal control box temperature	<ol style="list-style-type: none"> When the control box temperature is below 78°C, the fault can be cleared automatically: Press the "OK" button for 5 seconds to clear the fault alarm, then reduce the production rate. Install the controller in a place with good ventilation and heat dissipation. Replace the PC board.
E10	Housing temperature sensor fault	<ol style="list-style-type: none"> Press the "OK" button for 5 seconds to clear the fault alarm. Replace the PC card.



TROUBLESHOOTING



Error code	Description	Solution
T3	Reminder to replace the electrolysis cell	<ol style="list-style-type: none">1. Press the "OK" button for 5 seconds to delete it.2. Replace the cell.3. Then, on the history interface (see "View history", page 55), press and hold the "OK" button for 5 seconds to reset the cell life counter.
EP	Output power anomaly	<p>The controller should be installed in a well-ventilated, heat-dissipating area away from direct sunlight.</p> <ol style="list-style-type: none">1. Wait for the controller temperature to drop.<ul style="list-style-type: none">→ If it automatically resumes normal operation, it means that the power supply was under high temperature protection.→ If it cannot resume operation, the power supply is damaged or has reached the end of its service life.2. In the second case, replace the power supply.

LIST OF ACTIONS TO AVOID

- ✗ Do not use fertiliser near your pool. Fertilisers are one of many sources containing nitrates or phosphates, causing a high demand for chlorine in the pool water and deposits on the cell.
- ✗ Never use pure acid to adjust the pH. Deposits of by-products can damage the cell.
- ✗ Do not add any chemical product to the water (including salt) if the chlorinator is running (switch it off and wait at least 24 hours before restarting).
- ✗ Do not add any chemicals (including salt) directly to the skimmers.
- ✗ Do not allow salinity levels to fall below 2.7 g/l (2700 ppm).

WARRANTY

The RACER chlorinator is guaranteed to be free from defects in materials and workmanship, under normal use and non-commercial application, for a period of **four years**, in accordance with the following:

- Proof of purchase is required.
- This limited warranty applies to the control box.
- It is extended exclusively to the original purchaser of the chlorinator system and is non-transferable.
- The chlorinator is intended for use in a private swimming pool; any commercial use voids all warranties.

The guarantee does not apply in the following cases:

- Malfunction or damage resulting from installation, use or repair that does not comply with safety instructions.
- Malfunction or damage resulting from improper use of the electrolyser in accordance with the manufacturer's recommendations, as outlined in this manual.
- Malfunction or damage resulting from an unsuitable chemical environment in the pool.
- Malfunction resulting from failure to maintain the chemical properties of the water at an appropriate level, in accordance with the manufacturer's recommendations, as outlined in this manual.
- Malfunction or damage resulting from sabotage, accidents, electrical overloads, abuse, negligence, unauthorised or unqualified repairs, product alterations, fire, flood or frost damage, acts of nature and force majeure.
- Malfunction or damage resulting from conditions unsuitable for the intended use of the device.
- Malfunction or damage resulting from the use of unauthorised accessories.
- Damage or deterioration of concrete, natural stone, wood or synthetic surfaces near the pool.

Disclaimer: This limited warranty constitutes the entire warranty.

No other warranty applies, whether express or implied. This limited warranty gives you specific legal rights, which vary from country to country. Under no circumstances will we be liable for consequential, special or indirect damages of any kind, including, but not limited to, personal injury, property damage or damage to or loss of equipment. The agent/installer is not responsible for any expenses that may arise during installation or servicing.

Repairs carried out during the warranty period must be approved by an authorised technician before they are carried out. The warranty will lapse if the appliance is repaired by a person not authorised by the company.

Guaranteed parts will be replaced or repaired at the company's discretion. Faulty parts must be returned to our workshops during the warranty period to be covered by the warranty. The warranty does not cover the cost of labour or unauthorised replacement. The return of the defective part is not covered by the warranty.

CONTACTING CUSTOMER SUPPORT

Please contact the after-sales service directly in the shop where you purchased your product to make your request.

¡LEA ATENTAMENTE!

***Estas instrucciones de instalación son parte integrante del producto.
Hay que entregárselas al instalador y este debe conservarlas.***

Las indicaciones y advertencias contenidas en este manual deben leerse atentamente y comprenderse, ya que proporcionan información importante relativa a la manipulación y el funcionamiento seguros del clorador. Tenga a mano este manual para futuras consultas.

Un profesional cualificado es el que debe llevar a cabo la instalación respetando la normativa aplicable y las instrucciones del fabricante. Cualquier error en la instalación puede producir heridas físicas a las personas y los animales, y daños en los mecanismos de los cuales el fabricante no se hace responsable.

Después de desembalar el clorador, verifique que el contenido no viene dañado.

Antes de enchufar el clorador, asegúrese de que los datos proporcionados en este manual son compatibles con las condiciones de instalación reales y no sobrepasan los límites autorizados por este producto.

En caso de fallo o mal funcionamiento, debe cortar la alimentación eléctrica y no se debe intentar reparar la avería. Un servicio de asistencia técnica autorizado con piezas de recambio originales es el único que puede efectuar trabajos de reparación. No respetar las cláusulas anteriores puede influir negativamente en el funcionamiento seguro del clorador.

Para garantizar la eficacia y el buen funcionamiento del clorador, hay que garantizar que se mantiene regularmente según las instrucciones proporcionadas.

En el caso de que el clorador se venda o se transfiera, asegúrese de que siempre toda la documentación técnica se entregue junto con el material al nuevo propietario.

Este clorador está diseñado únicamente para utilizar con una piscina. El resto de usos se consideran inapropiados, incorrectos e incluso peligrosos.

Se considerará nula toda responsabilidad contractual o extracontractual del fabricante/proveedor por daños causados por errores de instalación o funcionamiento, o por no respetar las instrucciones proporcionadas en este manual o las normas de instalación en vigor del equipo, objeto del presente documento.

1 / INSTRUCCIONES DE SEGURIDAD 71

2 / DESCRIPCIÓN 72

- 2.1. Principio de funcionamiento..... 72
- 2.2. Límites de funcionamiento..... 72
- 2.3. Todo sobre la sal para electrolizadores..... 73
- 2.4. Tablas de tarifas recomendadas..... 74
- 2.5. Características generales..... 74
- 2.6. Contenido del paquete..... 75
- 2.7. Especificaciones técnicas..... 75
- 2.8. Dimensiones (en mm)..... 76
- 2.9. Despiece..... 76

3 / INSTALACIÓN 77

- 3.1. Ubicación..... 77
- 3.2. Operaciones preliminares..... 77
- 3.3. Instalación hidráulica..... 78
- 3.4. Conexión hidráulica..... 78
- 3.5. Conexión eléctrica..... 79
- 3.6. Puesta en servicio..... 79

4 / USO DEL CONTROLADOR 80

- 4.1. Comprender el panel de control..... 80
- 4.2. Ajustar la tasa de producción..... 81
- 4.3. Accéder au menu..... 81
- 4.4. Ajuste del modo de funcionamiento..... 82
- 4.5. Utilizar el modo boost ..... 85
- 4.6. Configurar el dispositivo..... 85
- 4.7. Uso de la tapa..... 86
- 4.8. Consultar el historial..... 87
- 4.9. Ajustar el brillo..... 87
- 4.10. Ver información sobre la versión..... 87
- 4.11. Reiniciar el dispositivo..... 87





5 / MANDO A DISTANCIA 88

- 5.1.** Descargar e instalar la aplicación "Tuya"..... **88**
- 5.2.** Hogar de Tuya..... **89**
- 5.3.** Emparejar el clorador combinado..... **89**
- 5.4.** Interfaz..... **90**
- 5.5.** Modificar la tasa de producción..... **91**
- 5.6.** Configurar el dispositivo..... **91**
- 5.7.** Ver datos históricos..... **92**
- 5.8.** Utilización del sistema de alarma..... **92**

6 / MANTENIMIENTO 93

- 6.1.** Limpieza de la célula..... **93**
- 6.2.** Invernada..... **94**

7 / SOLUCIÓN DE PROBLEMAS 95

- 7.1.** Comprobaciones de todo el sistema..... **95**
- 7.2.** Lista de códigos de error y sus soluciones..... **96**
- 7.3.** Lista de acciones que deben evitarse..... **98**

8 / GARANTÍA 99

- 8.1.** Contactar con el Servicio de Atención al Cliente..... **99**

INSTRUCCIONES DE SEGURIDAD

La instalación y el mantenimiento de las piezas eléctricas debe llevarlas a cabo un electricista profesional. De lo contrario, existe el riesgo de que se produzcan descargas eléctricas, lesiones graves, daños materiales e incluso consecuencias mortales.

Con cada mantenimiento u operación, asegúrese de que el clorador salino y todas las máquinas están apagadas y la fuente de alimentación está desconectada.

El adaptador de alimentación externa del clorador salino debe ser instalado en una fuente de alimentación independiente de la filtración (sin sistema de regulación) que tenga una protección frente a las fugas de corriente diferencial de 30 mA y una conexión a tierra.

La toma del clorador hay que instalarla en un sitio bien ventilado para ayudar a que se enfríe. No instalar la toma del clorador en un sitio que podría verse afectado por la humedad o la lluvia.

La persona responsable de la instalación debe leer atentamente este manual. Si se hace funcionar este producto de manera incorrecta o errónea, póngase en contacto con el distribuidor autorizado o el servicio de asistencia técnica más cercano.

En caso de que una pieza esté dañada, es preferible comprar una pieza de repuesto al fabricante o a un distribuidor autorizado.

EL INCUMPLIMIENTO DE ESTAS ADVERTENCIAS PUEDE PROVOCAR DAÑOS MATERIALES, DESCARGAS ELÉCTRICAS, COMPLICACIONES U OTRAS LESIONES GRAVES O LA MUERTE.

ATENCIÓN - PARA EVITAR EL RIESGO DE LESIONES, NO PERMITA QUE LOS NIÑOS UTILICEN ESTE APARATO.

ATENCIÓN - SI HAY MUCHOS BAÑISTAS EN LA PISCINA (O SPA) O HACE MUCHO CALOR, ES PROBABLE QUE SE NECESITE UNA MAYOR PRODUCCIÓN DE CLORO PARA MANTENER EL NIVEL ADECUADO DE CLORO LIBRE.

SI SE UTILIZA EN UNA PISCINA CUBIERTA, BAJO TECHO O CUBIERTA, COMPRUEBE REGULARMENTE EL NIVEL DE CLORO (< 3 PPM) Y VENTILE REGULARMENTE.

DESCRIPCIÓN

PRINCIPIO DE FUNCIONAMIENTO

El tratamiento salino de una piscina se basa en la desinfección del agua por electrólisis salina, que es un proceso electroquímico que transforma la sal presente en el agua en un desinfectante (iones de hipoclorito).

Una vez finalizado el proceso, este hipoclorito se transforma de nuevo en sal al entrar en contacto con compuestos orgánicos (bacterias, células) o bajo el efecto de los rayos UV y la luz, renovando así el ciclo y volviendo al electrolizador.

Para que su agua tenga el nivel adecuado de desinfectante, es muy importante respetar las siguientes reglas:

- Una buena concentración de sal en el agua: **3,5 g/l**
- Tiempo de filtración suficiente. Para que conste, una buena estimación es:

$$\text{Tiempo de filtración} = \text{Temp. agua} / 2$$

- Mantenga un equilibrio satisfactorio del pH, entre 7,0 y 7,8 (para más detalles, consulte el equilibrio de Taylor).
- Limpie regularmente su piscina para eliminar los restos de vegetación que la rodean.
- Y si su piscina está excepcionalmente ocupada, acuérdesese de darle un empujón.

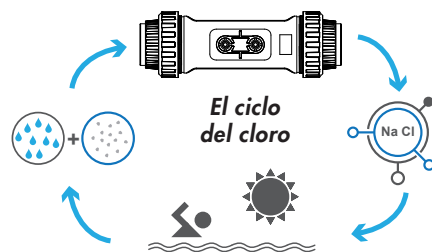

PRECAUCIÓN - El tratamiento con sal por electrólisis no compensa por sí solo el agua verde. Si aparecen algas, por ejemplo a causa del calor o de un uso intensivo, puede ser necesario añadir cloro. Para ello, no ponga el cloro directamente en el skimmer, sino en un difusor flotante.

Cuanto más protegida esté la piscina, menos cloro necesitará.

Cuanto más se utilice la piscina, más cloro se necesitará.

LÍMITES DE FUNCIONAMIENTO

El tiempo de filtración debe ser suficientemente largo y adaptado a su piscina. Ajuste el tiempo de filtración de forma que siempre esté en funcionamiento durante al menos un cuarto de hora antes de que se ponga en marcha el clorador, durante todo el tiempo de producción y de nuevo durante un cuarto de hora después de que finalice el tiempo mínimo de producción.

Como en cualquier piscina, procure mantener un buen equilibrio químico en el agua, incluidos el pH, el contenido alcalino y los niveles de calcio. Si se utiliza un electrolizador, hay que mantener buenos niveles de sal (de 2700 a 4500 ppm) y estabilizador (de 20 a 50 ppm) para evitar la corrosión o la formación de incrustaciones. Revise el agua al menos una vez a la semana para comprobar los valores de los parámetros básicos. Para mayor seguridad, haga analizar el agua de su piscina por un profesional al menos dos veces por temporada.

Su tienda de piscinas no sólo puede suministrarle los productos químicos que necesita, sino también asesorarle sobre los procedimientos a seguir para ajustar las propiedades químicas del agua. Infórmeles de que utiliza un clorador salino.

La temperatura también influye mucho en el uso correcto del clorador:

- Las temperaturas del agua inferiores a 15°C harán que el sistema no funcione.
- Las temperaturas del agua superiores a 45°C reducirán los efectos del hipoclorito. Si persisten estas temperaturas elevadas, recomendamos añadir guijarros de cloro, no directamente en el skimmer, sino en un difusor flotante.

DESCRIPCIÓN

TODO SOBRE LA SAL PARA ELECTROLIZADORES

¿Qué tipo de sal debo utilizar?

Cuanto más pura sea la sal, mejor será el rendimiento de la célula de electrólisis.

- Utilice únicamente cloruro sódico (NaCl) que cumpla la norma EN16401.
- Evite utilizar sal antibloqueo (el cianuro sódico, también conocido como YPS, es tóxico y corrosivo). Este tipo de sal puede cambiar el color del revestimiento de la piscina y del interior del equipo.

¿Cómo se comprueba la salinidad del agua?

Su clorador le avisará si detecta un nivel de sal inadecuado. Sin embargo, es aconsejable comprobar su calibración una vez por temporada. Puede optar por tiras reactivas especiales para el clorador salino o por un salinómetro. En ambos casos, es aconsejable hacer funcionar el filtro unas horas antes de realizar la medición y utilizar una muestra de agua lo más profunda posible del interior de la piscina.

Los resultados de las tiras reactivas suelen indicarse en ppm. No se preocupe por la conversión: **1 ppm = 1 mg/l = 0,001 g/l**. Por ejemplo, 3500 ppm = 3,5 g/l.

¿Cómo puedo restablecer la concentración óptima de sal en el agua?

→ Si la salinidad es inferior a 3 g/l, añada sal según la fórmula y el procedimiento siguientes:

$$\text{Cantidad de sal a añadir en kg} = (3,5 - \text{salinidad}) \times \text{volumen de la piscina}$$

1. Añada la sal en el borde de la piscina.
2. Haga funcionar la bomba de circulación durante 24 horas para que la sal se distribuya uniformemente por la piscina. A continuación, puede poner en marcha el clorador.

SI LA SALINIDAD ES INFERIOR A 2,7 G/L, RACER ESTIMA LA CANTIDAD DE SAL A AÑADIR EN FUNCIÓN DE SUS PARÁMETROS.

→ Si la salinidad es superior a 4 g/l, es necesario eliminar o sustituir una cabeza de agua de acuerdo con la fórmula y el procedimiento siguientes:

$$\text{Altura del agua a eliminar en m} = (1 - 3,5/\text{salinidad}) \times \text{volumen de la piscina} / \text{superficie de la piscina}$$

ex. : $H = (1 - 3,5/4,2) \times 24 \text{ m}^3 / 15 \text{ m}^2 = 0,27 \text{ m} = 27 \text{ cm}$.

Con esta fórmula, su agua tendrá la salinidad ideal una vez retirada la altura calculada. Si desea mantener la misma altura de agua en su estanque, sustitúyala poco a poco y vuelva a comprobar la salinidad sobre la marcha. Continúe retirando y reponiendo agua mientras la salinidad sea superior a 4 g/l.

NO AGREGUE PRODUCTOS QUÍMICOS O SAL DIRECTAMENTE EN EL SKIMMER. ESTO PODRÍA DAÑAR LA CÉLULA. SI YA SE HA INSTALADO LA CÉLULA DE ELECTRÓLISIS, NO DEBE ENCENDERSE HASTA QUE SE HAYA AÑADIDO LA SAL Y SE HAYA DISUELTO COMPLETAMENTE.

No tires la bolsa de plástico de sal al agua, ya que los productos químicos y las tintas de la bolsa pueden interferir en el equilibrio del agua. Haz una abertura en la bolsa y vacíala por completo. Una vez vaciada, deseche la bolsa en un contenedor especial si se puede reciclar.

DESCRIPCIÓN

TABLAS DE TARIFAS RECOMENDADAS

COMPRUEBE SUS VALORES Y CORRÍJALOS AL MENOS UNA VEZ A LA SEMANA.

Parámetro	Valores objetivo	Comentarios
Nivel de salinidad	3 à 4 g/l	Una vez que la sal se ha disuelto en el agua (+/- 24 a 48 horas), la concentración de sal sólo varía ligeramente a lo largo de la temporada.
Nivel de pH	7,2 à 7,4	Cuidado, un pH superior a 7,8 anula el poder desinfectante del hipoclorito.
Cloro libre	De 0,5 à 3,0 ppm	Las mediciones deben realizarse cuando la electrólisis esté activa, a la salida de las boquillas de descarga y preferiblemente por la mañana y a la sombra.
¡Importante! Nivel de estabilizante (ácido cianúrico)	De 20 à 50 ppm	El hipoclorito es un desinfectante relativamente inestable. Si el nivel de estabilizador es demasiado bajo, el hipoclorito se convertirá en sal demasiado rápido, sin haber tenido tiempo de desinfectar lo suficiente. Por el contrario, si el nivel de estabilizador es demasiado alto, el hipoclorito se bloqueará. Si el nivel de estabilizante es demasiado alto, habrá que vaciar parcialmente la piscina y añadir agua sin estabilizante.
Otras posibles comprobaciones de parámetros		
Contenido total de alcalinidad (TAC)	De 80 à 150 ppm	Este nivel mide la concentración de sales minerales (carbonatos, bicarbonatos, hidróxidos) en el agua. Estabiliza / amortigua el equilibrio del agua. Si el TAC es demasiado elevado, los efectos de la regulación del pH se anulan y pueden aparecer depósitos calcáreos.
Dureza (TH)	De 150 à 300 ppm	La dureza del agua es el nivel natural de cal en el agua.

ATENCIÓN - LA PRESENCIA DE HIERRO EN EL AGUA (AGUA FERRUGINOSA) PUEDE PROVOCAR DEPÓSITOS DE ÓXIDO EN SU PISCINA Y PUEDE SER NECESARIO EL USO DE UN AGENTE SECUESTRANTE. HABLE CON UN PROFESIONAL AL RESPETO.

NOTA: Si la piscina permanece turbia y las pruebas anteriores son correctas, compruebe la presencia de fosfatos y nitratos, que generalmente contribuyen a una elevada demanda de cloro: si las pruebas son positivas, realice un tratamiento de choque con un agente oxidante.

CARACTERÍSTICAS GENERALES

Este clorador salino le permite ajustar la tasa de producción de desinfectante en función de sus necesidades, en aras de la eficacia y el respeto del medio ambiente. Produce a horas programadas (modo horario) o de forma continua en cuanto detecta la presencia de flujo de agua (modo normal). Además de estos ajustes simplificados, incluye funciones como la auto-limpieza de la célula y el autodiagnóstico de posibles errores señalados mediante una alarma y un código de error. Por ejemplo, el clorador emitirá una alarma si el nivel de salinidad es demasiado bajo, si falta caudal de agua o si la temperatura es demasiado baja (véase "Lista de códigos de error y sus soluciones", página 32).

DESCRIPCIÓN

CONTENIDO DEL PAQUETE

- ✓ Caja de control
- ✓ Célula (caja separada)
- ✓ 2 tuercas de célula
- ✓ 2 reductores D50/D63 para encolado *
- ✓ 2 collares de soporte D50
- ✓ Detector de caudal D50
- ✓ Pileta de tierra D50
- ✓ Plantilla de fijación
- ✓ Tornillos y cables

Opciones adicionales: Clavija de limpieza.

Para completar la instalación y utilizar su clorador, también necesitará un cable de tierra, mangueras hidráulicas compatibles, sal que cumpla la norma EN 16401 y las herramientas para atornillar los tornillos de soporte de la caja de control en su pared.

Si desea conectar la cubierta al controlador, también necesitará un destornillador de estrella (PH0 o PH00).

Para el mantenimiento, necesitará un producto desincrustante específico para cloradores de piscina.

* Los reductores se guardan en las tuercas mientras se embalan. Si es necesario, tire un poco para sacarlos.

ESPECIFICACIONES TÉCNICAS

RACER				
Modelos	10	15	20	25
Volumen máximo procesado (m ³)	50	75	100	125
Concentración de sal (g/l)	2,7 à 4,5			
Alimentación	110-240 Vac ~ 50/60 Hz			
Tensión de salida (Vcc)	12	24	24	29
Corriente máxima de salida (A)	2	2,5	2,5	3,5
Potencia máxima	72 W	144 W	144 W	174 W
Presión máxima (MPa)	0,20			
Temp. de funcionamiento del agua	15 à 45 °C			
Temp. de funcionamiento del aire	0 à 45 °C			
Producción máx. de hipoclorito (g/h)	10	15	20	25
Vida útil de la célula	10000 h			
Número de placas	3	4	5	6
Caudal nominal de la célula	5-28 m ³ /h			
Conexiones celulares	D63 mm y reductor 63/50 (2,5"/1,5") para pegar			
Sensor de temperatura	OUI			
Sensor de caudal	OUI			
Mantenimiento celular	Sí por inversión de polaridad (ajustable 4h, 6h u 8h)			
Modo tapa	Sí (manual o automático)			
Modo BOOST	Sí (ajustable para 24, 48 o 72 horas)			

DESCRIPCIÓN

DIMENSIONES (EN MM)

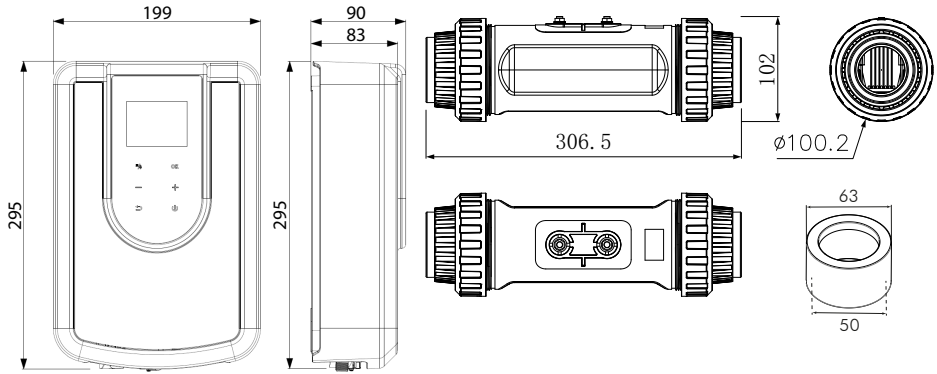

DESPIECE

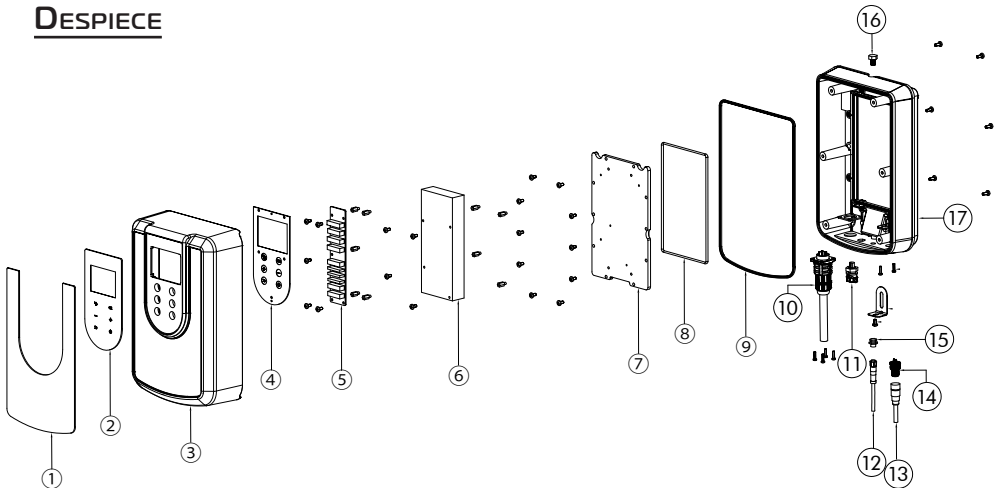

1. Panel frontal acrílico
2. Panel de control
3. Tapa superior
4. Tarjeta PC
5. Tarjeta de alimentación
6. Fuente de alimentación
7. Placa de aluminio
8. Junta
9. Junta de estanqueidad

10. Conexión eléctrica
11. Conector jack TY12 de 2 hilos para contacto seco
12. Sensor de caudal
13. Cable de alimentación
14. Conexión eléctrica
15. Conexión M8 para caudalímetro
16. Válvula de escape roscada estanca
17. Base

INSTALACIÓN

SÓLO PUEDE INSTALARSE EN UN LOCAL DE EQUIPAMIENTO DE PISCINAS.

UBICACIÓN

La toma de alimentación del clorador salino debe estar instalada en una fuente de alimentación independiente y equipada con una protección diferencial de 30 mA, en un local técnico, al abrigo de la lluvia y a más de 3,5 m de la piscina. Si se dispara la protección diferencial, compruebe la integridad del sistema antes de rearmarlo. En caso de duda, recurra a un profesional. No lo instale en un lugar donde el agua pueda acumularse fácilmente, para evitar daños en los componentes electrónicos causados por la humedad o la lluvia. El clorador debe instalarse en un lugar bien ventilado para facilitar su enfriamiento. En la medida de lo posible, instale el clorador lejos de la luz solar directa.

OPERACIONES PRELIMINARES

1. Asegúrese de haber desconectado la electricidad y el suministro de agua. Las válvulas de las tuberías que conectan con la célula deben estar cerradas.
2. Compruebe que las mangueras utilizadas (no suministradas) son compatibles con la célula.
3. Limpie cualquier desorden.
4. Engrase las juntas de conexión.
5. Elija un emplazamiento en la pared para el controlador: este emplazamiento debe ser accesible, sólido y estar lo suficientemente cerca de la célula y de una fuente de alimentación. Deje espacio suficiente bajo el aparato para las conexiones.
6. Utilice la plantilla suministrada para marcar la ubicación de los tornillos de soporte del controlador: cada círculo indica la ubicación de un tornillo (véase la ilustración siguiente).
7. Coloque los tornillos de soporte del controlador. Asegúrese de que los tornillos sobresalgan entre 5 y 7 mm.
8. Coloque el controlador sobre los tornillos de forma que éstos queden situados en las muescas previstas en la parte posterior del controlador.

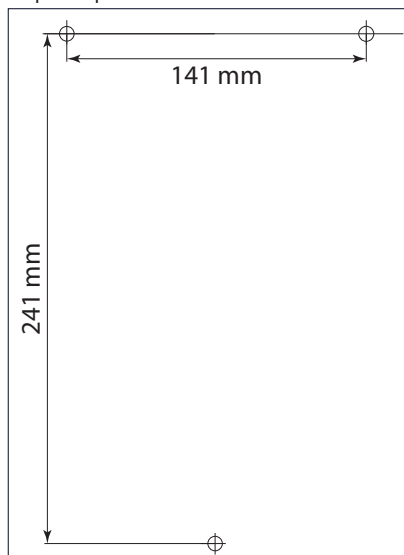

INSTALACIÓN

INSTALACIÓN HIDRÁULICA

La célula debe instalarse en la tubería de retorno a la piscina desde el sistema de tratamiento del agua, tal como se indica en el esquema de al lado. Si existe un sistema de calefacción, instale el clorador aguas abajo del mismo. **El clorador debe ser el último elemento del circuito.**

La instalación sin bypass es posible si el caudal de su bomba es inferior a 10 m³/h, pero se recomienda encarecidamente instalar un bypass para aislar el circuito hidráulico. Si el caudal de su bomba es superior a 10 m³/h, la derivación es obligatoria.

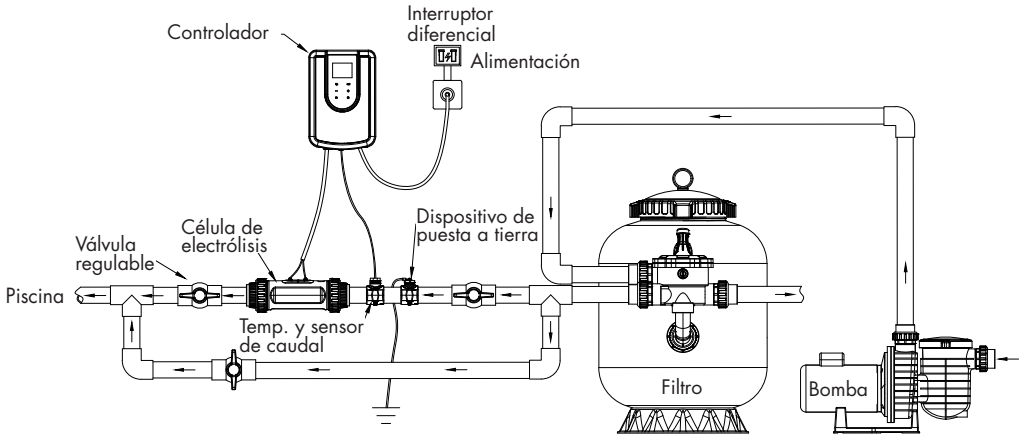

CONEXIÓN HIDRÁULICA

1. Asegúrese de seguir el sentido de flujo indicado en la célula.
2. Conecte la célula a su instalación hidráulica utilizando los reductores pegables D63/D50 suministrados, con juntas tóricas y espaciadores. Pegue los reductores a las tuercas y a las tuberías.
3. Utilice cola especial para PVC para conectar las tuberías a los racores.

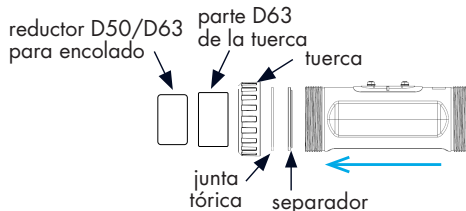

4. Aguas arriba de la célula, instale el sensor de temperatura y caudal y el dispositivo de puesta a tierra, tal como se muestra en el diagrama anterior. Para ello, utilice las abrazaderas de soporte. Para cada abrazadera :

- a. Taladre un orificio de 24-25 mm en la tubería.
- b. Monte el collarín de soporte con el sensor o el dispositivo de puesta a tierra, sin olvidar la junta de estanqueidad.
- c. Cierra la abrazadera alrededor de la tubería donde se perforó el orificio.

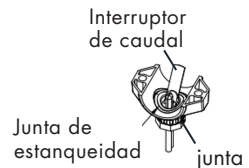

INSTALACIÓN

CONEXIÓN ELÉCTRICA

1. Instale el cable de tierra y conéctelo al dispositivo suministrado.
2. Utilice los dos terminales de cableado circulares con la armadura aislante para conectar la célula a la caja de control: fije los anillos con las tuercas en la parte superior de la célula.
3. Conecte el controlador a la célula, al sensor de temperatura y caudal y a la fuente de alimentación mediante los cables suministrados. Para las conexiones, véase el esquema siguiente.

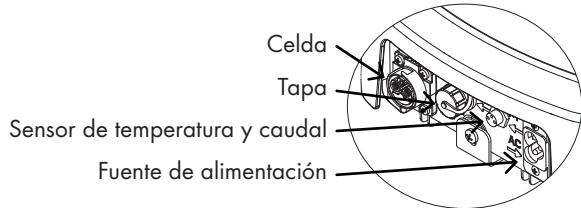
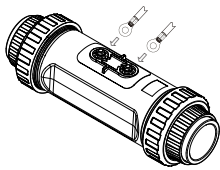

4. Si su cubierta está equipada para conectarse a un electrolizador, puede utilizar el adaptador suministrado para conectar su cubierta al controlador:

DESCONECTE LA ALIMENTACIÓN DE LA CUBIERTA CUANDO MANIPULE LA RED ELÉCTRICA.

- a. Abra el adaptador: délo vuelta en sentido antihorario (sujete los dos extremos negros).
- b. Desatornille el casquillo (pieza azul redondeada) para agrandar la abertura.
- c. Pase los cables de la cubierta por la abertura y luego a través de todo el adaptador.
- d. Fije los cables debajo de los tornillos (neutro a la izquierda y fase a la derecha).
- e. Cierre el adaptador y apriete el casquillo para garantizar la estanqueidad.
- f. Conecte el adaptador al controlador.



PUESTA EN SERVICIO

1. Una vez finalizada la instalación, abra las válvulas y conecte la alimentación.
2. En la primera puesta en marcha, el clorador mostrará "WELCOME" durante 5 segundos.
3. A continuación, elija el idioma del aparato: utilice los botones +/- para pasar de una opción a otra y confirme con el botón OK.
4. Puede volver a la pantalla anterior en cualquier momento utilizando la flecha hacia atrás ⏪.
5. Por último, introduzca el volumen de su piscina (la cantidad de agua que contiene): utilice los botones +/- para aumentar/disminuir el valor en 5 m³ y, a continuación, confirme con el botón OK. El clorador calculará entonces la cantidad de sal que debe añadir.

NOTA: Aunque el clorador le permite ajustar el volumen de la piscina hasta 200 m³, le recomendamos encarecidamente que respete el "volumen máximo tratado" indicado en el apartado "Especificaciones técnicas", página 75.

USO DEL CONTROLADOR

COMPRENDER EL PANEL DE CONTROL

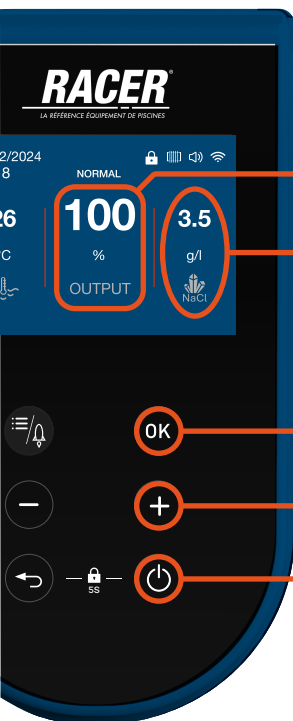

Tasa de producción

Salinidad actual del agua

Validación de las opciones

Aumento / Desplazamiento derecha/abajo

Encender/Apagar / Restablecer (5s)

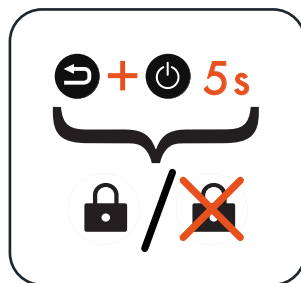

Bloqueo / desbloqueo

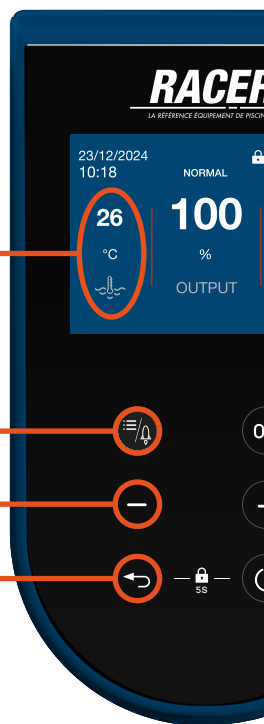

Temperatura actual del agua

Menú / Boost (5s)

Disminución / Desplazamiento izquierda/arriba

Retorno

USO DEL CONTROLADOR

AJUSTAR LA TASA DE PRODUCCIÓN

En la pantalla principal (véase la página anterior), utilice los botones +/- para aumentar/ disminuir la tasa de producción en un 20 %.

Le recordamos que, según el modelo elegido, la tasa de producción máxima de su electrolizador puede ser de 10 g/h, 15 g/h, 20 g/h o 25 g/h.

Modelo	10	15	20	25
100%	10	15	20	25
80%	8	12	16	20
60%	6	9	12	15
40%	4	6	8	10
20%	2	3	4	5

Tabla de producción en g/h

En modo normal, puesto que su clorador produce de forma continua en cuanto detecta la presencia de caudal de agua, deberá tener en cuenta el ajuste de su bomba de circulación para decidir el caudal adecuado a sus necesidades, así como los siguientes criterios:

- Cuanto más **protégida** esté la piscina, menor será la necesidad de cloro.
- Cuanto más se **utilice** la piscina, mayor será la necesidad de cloro.
- Cuanto más **caliente** esté el agua, mayor será la necesidad de cloro.
- Cuanto más **pequeña** sea la piscina, menor será la necesidad de cloro.

En el modo de tiempo, también puede tener en cuenta el tiempo de producción.

NOTA: Cuando se detecta la cubierta (en modo automático) o se selecciona (en modo manual), la tasa de producción se bloquea al 20%. De hecho, si el modelo elegido es adecuado para el tamaño de su piscina, esta tasa es suficiente cuando la piscina está cubierta.

ACCEDER AL MENÚ

Para acceder al menú, pulse el botón . Los objetos seleccionados aparecen en negro.

Para navegar por el menú, utilice los botones +/- para pasar de una casilla a otra.

Para entrar en una categoría de menú, confirme su elección con el botón OK.

Una vez introducida una categoría de menú, pulse la flecha hacia atrás para volver al menú.

Para volver a la pantalla principal, pulse la flecha atrás .



USO DEL CONTROLADOR

AJUSTE DEL MODO DE FUNCIONAMIENTO

Para configurar el modo de funcionamiento, seleccione la primera categoría del menú  y confirme (OK). Accederá a la interfaz de selección del modo de funcionamiento. Puede elegir entre:

- o **modo normal**: su clorador funciona en cuanto detecta caudal,
- o **modo tiempo**: ajuste su intervalo de funcionamiento (duración y hora de inicio).

Navegación por las interfaces de selección de modo y parametrización

El modo seleccionado es el que aparece resaltado en gris. Utilice los botones +/- para seleccionar uno u otro y, a continuación, pulse OK para acceder a la interfaz de configuración del modo seleccionado.

La interfaz de parametrización del modo de funcionamiento está dividida en varias páginas. Utilice los botones +/- para modificar el valor del parámetro seleccionado (+/- sobre fondo gris). Utilice el botón OK para pasar de un parámetro a otro y, a continuación, del último parámetro de la página a la flecha situada en la parte inferior de la pantalla. Cuando la flecha esté seleccionada (ahora aparece en rojo), utilice los botones +/- para pasar de una página a la siguiente. Pulse de nuevo OK para pasar de la flecha al primer parámetro de la página visualizada. Si utiliza la flecha hacia atrás  en la interfaz de configuración del modo de funcionamiento, volverá a la interfaz de selección del modo de funcionamiento.

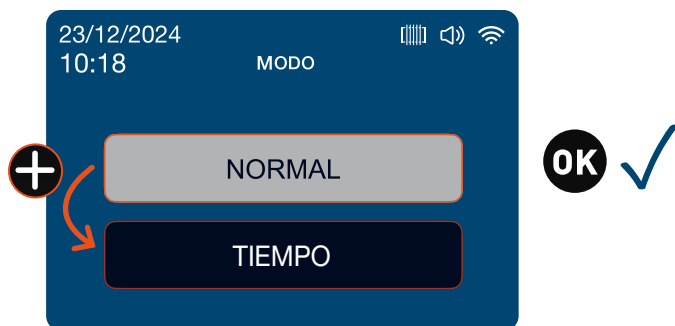

Interfaz de selección del modo de funcionamiento

USO DEL CONTROLADOR

Modo normal

En modo normal, su clorador funciona en cuanto detecta caudal.

Puede cambiar :

- el tiempo de inversión de la polaridad: limita el escalado de la célula; cuanto más dura sea el agua, menor será el tiempo de inversión de la polaridad,
- el volumen de la piscina,
- la duración del modo boost.



Interfaz de configuración del modo normal

Parámetro	Min.	Max.	Paso	Comentario
Tiempo de inversión de polaridad	4h	8h	2h	- Limita la incrustación de la célula - Cuanto más dura sea el agua, más corto debe ser el tiempo de inversión de polaridad
Volumen de la piscina	5 m ³	200 m ³	5 m ³	- Permite ajustar el volumen de agua de la piscina para que el clorador calcule la cantidad de sal que debe añadir. - Para mayor precisión, piense en el nivel del agua y no en la altura de la piscina. - Aunque este parámetro acepta un valor de hasta 200 m ³ , le rogamos que respete el volumen máximo recomendado: - modelo 10g/h : 50m ³ , - modelo 20g/h : 90m ³ , - modelo 15g/h : 75m ³ , - y modelo 25g/h : 110m ³ .
Duración del modo BOOST	24h	72h	24h	- Es el tiempo de funcionamiento durante el cual el modo boost permanecerá activado una vez seleccionado. - Como recordatorio, su clorador sólo funciona cuando detecta un caudal. Si es necesario, considere ajustar la configuración de su bomba de circulación para que su tiempo de funcionamiento sea superior al tiempo de refuerzo.

USO DEL CONTROLADOR

Modo tiempo

En el modo de tiempo, ajuste su rango de funcionamiento.

Puede cambiar :

- el tiempo de inversión de la polaridad: limita el escalado de la célula; cuanto más dura sea el agua, menor será el tiempo de inversión de la polaridad,
- el volumen de la piscina,
- el tiempo de producción,
- el tiempo de puesta en marcha,
- duración del modo boost.



Interfaz de configuración del modo de tiempo

Parámetro	Min.	Max.	Paso	Comentario
Tiempo de inversión de polaridad	4h	8h	2h	- Limita la incrustación de la célula - Cuanto más dura sea el agua, más corto debe ser el tiempo de inversión de polaridad
Volumen de la piscina	5 m ³	200 m ³	5 m ³	- Permite ajustar el volumen de agua de la piscina para que el clorador calcule la cantidad de sal que debe añadir. - Para mayor precisión, piense en el nivel del agua y no en la altura de la piscina. - Aunque este parámetro acepta un valor de hasta 200 m ³ , le rogamos que respete el volumen máximo recomendado: - modelo 10 g/h : 50 m ³ , - modelo 20 g/h : 90 m ³ , - modelo 15 g/h : 75 m ³ , - y modelo 25 g/h : 110 m ³ .
Tiempo de producción	1h	24h	1h	- Permite establecer un tiempo de producción de hipoclorito inferior al tiempo de funcionamiento de la bomba de circulación. ⚠ LA BOMBA DE CIRCULACIÓN DEBE ESTAR EN MARCHA PARA QUE EL CLORADOR FUNCIONE.
Hora de inicio			1 min	- Defina con precisión la hora a la que desea que se inicie la producción de hipoclorito. - Compruebe los ajustes de la bomba de circulación para asegurarse de que el clorador detecta el flujo de agua durante la franja horaria programada.
Duración del modo BOOST	24h	72h	24h	- Es el tiempo de funcionamiento durante el cual el modo boost permanecerá activado una vez seleccionado. - Como recordatorio, su clorador sólo funciona cuando detecta un caudal. Si es necesario, considere ajustar la configuración de su bomba de circulación para que su tiempo de funcionamiento sea superior al tiempo de refuerzo.

USO DEL CONTROLADOR

UTILIZAR EL MODO BOOST 🚀

El modo BOOST permite aumentar excepcionalmente la producción de cloro -para una limpieza en profundidad- sin modificar los ajustes habituales. Puede ser útil después de una lluvia fuerte, un uso particularmente intenso o un tiempo muy caluroso para desinfectar eficazmente la piscina. Cuando está activado, su clorador produce hipoclorito al 100% de su capacidad. Si es necesario, ajuste su bomba de circulación para que funcione durante más tiempo que la duración del modo boost.

Para activar el modo boost, pulsa el botón  durante 5 segundos desde la pantalla principal. Para ajustar la duración del modo boost, configura el modo de funcionamiento .

Una vez finalizado el procedimiento boost, tu electrolizador volverá automáticamente a su funcionamiento habitual según tus ajustes.

CONFIGURAR EL DISPOSITIVO

Para configurar el dispositivo, seleccione la segunda categoría del menú  y confirme (OK). Accederá al submenú Configuración. Utilice los botones +/- para pasar de una casilla a otra y confirme (OK) para acceder a la página de configuración que le interese.

En este menú, puede :

- activar/desactivar wifi e iniciar el emparejamiento,
- cambiar la hora y la fecha,
- cambiar el idioma del dispositivo (francés, inglés o español)
- activar/desactivar el sonido.

Para volver al menú principal, utilice la flecha hacia atrás ↶.





Submenú Configuración

Cuando se encuentre en una de las páginas de un parámetro de configuración de un dispositivo, utilice la flecha hacia atrás ↶ para volver al submenú Configuración.

USO DEL CONTROLADOR

Activar/desactivar wifi e iniciar emparejamiento

En cualquier momento, el icono situado en la parte superior derecha de la pantalla indica si el wifi está activado . Si el wifi no está activado, el icono no aparece. Para modificar este parámetro, utilice los botones +/-: el botón  activa el wifi y el botón  lo desactiva. Cuando active el wifi por primera vez, deberá emparejar el electrolizador y su teléfono para poder controlar el electrolizador desde la aplicación Tuya. Consulte el siguiente capítulo, «Uso del controlador», en la página <?>, para obtener más información sobre el emparejamiento y la aplicación.



Ajustar la hora y la fecha

Modifique el valor seleccionado (fondo gris) con los botones +/- . Confirme para pasar al valor siguiente. El formato es [hora : minutos _ día / mes / año].

Con esta configuración, el historial de los errores encontrados se fechará correctamente.







Cambiar de idioma

La pequeña marca indica el idioma activo. Para cambiar el idioma, utilice los botones +/- para seleccionar el idioma que desee y, a continuación, pulse OK para confirmar.





Sonido activado/desactivado

En todo momento, el icono situado en la parte superior derecha de la pantalla indica si el sonido está activado  o no . Para modificar este parámetro, utilice los botones +/-: el botón  activa el sonido y el botón  lo desactiva.



USO DE LA TAPA

La función de la cubierta puede controlarse de forma automática o manual. Para que el clorador detecte automáticamente la apertura y el cierre de la cubierta, su cubierta debe estar equipada con una conexión específica y conectada al controlador. Véase “Conexión eléctrica”, página 79.

Para modificar los parámetros de la función de cobertura, seleccione la tercera categoría del menú  y confirme (OK), luego utilice los botones +/-: el botón  orienta el indicador seleccionado hacia la derecha y el botón  orienta el indicador seleccionado hacia la izquierda. Cuando el modo automático de la cobertura está desactivado, aparece el modo manual. En este modo, puede especificar si la cubierta está abierta o cerrada. Para cambiar de un parámetro a otro, confirme (OK).



Cuando la cubierta está cerrada, la tasa de producción se bloquea al 20%. De hecho, si el modelo que elige está adaptado al tamaño de su piscina, este índice es suficiente cuando la piscina está cubierta.

USO DEL CONTROLADOR

CONSULTAR EL HISTORIAL

EL OBJETIVO DEL HISTORIAL ES FACILITARLE EL MANTENIMIENTO DE SU CLORADOR.

Para consultar el historial, seleccione la cuarta categoría del menú  y confirme (OK).

La primera casilla del historial indica el número total de horas que la célula ha estado en uso. Debe ponerse a cero cada vez que se sustituye la célula. Para poner a cero el contador de células, pulse el botón OK durante 5 segundos (sólo en esta interfaz) y, a continuación, confirme (OK) o cancele (↵). Una célula está diseñada para funcionar durante 10.000 horas. El controlador le dará una alarma T3 si alcanza este límite.



La segunda casilla, "Alarma", contiene el historial de códigos de error. Pulse OK para entrar en él.

Consulte "Lista de códigos de error y sus soluciones", página 32, para obtener más información sobre los códigos de error.



AJUSTAR EL BRILLO

La quinta categoría del menú  le permite ajustar el brillo de la pantalla.

Pulse el botón  para reducir el brillo en un 20 % y el botón  para aumentarlo en un 20 %. Para volver al menú principal, utilice la flecha de retorno .

Parámetro	Min.	Max.	Paso
Brillo	20%	100%	20%

VER INFORMACIÓN SOBRE LA VERSIÓN

La sexta categoría del menú  le ofrece información sobre el software interno y las versiones de pantalla.

REINICIAR EL DISPOSITIVO

Para reiniciar el aparato, vaya a la pantalla principal (flecha atrás  desde el menú).

Desde la pantalla principal, mantenga pulsado el botón OK durante 5 segundos y confirme (OK). El aparato se reiniciará como si fuera la primera vez que se encendiera (véase "Puesta en servicio", página 79) y los ajustes regresarán a sus valores predeterminados.

Parámetro	Modo	Índice de producción	Tiempo de producción	Polaridad inversa	Volumen de la piscina	Idioma del dispositivo
Valor por defecto	Normal	100%	12h	4h	5 m ³	Francés

MANDO A DISTANCIA

DESCARGAR E INSTALAR LA APLICACIÓN "TUYA"

Acerca de la aplicación Tuya :

Para controlar a distancia su clorador, debe crear una cuenta Tuya.

La aplicación Tuya te permite controlar a distancia tus aparatos conectados, estés donde estés. Puede añadir y controlar varios aparatos a la vez.

Con la aplicación Tuya

- ✓ compartir los dispositivos que haya configurado con otras cuentas de Tuya,
- ✓ recibir alertas de funcionamiento en tiempo real,
- ✓ crear escenarios con varios aparatos, vinculados a los datos meteorológicos de la aplicación (imprescindible la geolocalización).

iOS :

1. Escanea o busca "Tuya Smart" en la App Store para descargar la aplicación:



Asegúrate de que tu teléfono y la versión de tu sistema operativo son compatibles antes de instalar la aplicación.

2. Inicia sesión o crea una cuenta si aún no la tienes.

Android :

1. Escanea o busca "Tuya Smart" en Google Play para descargar la aplicación:

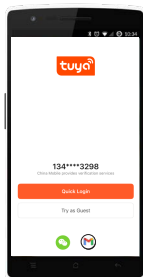

Asegúrate de que tu teléfono y la versión de tu sistema operativo son compatibles antes de instalar la aplicación.

2. Inicia sesión o crea una cuenta si aún no la tienes.

MANDO A DISTANCIA

HOGAR DE TUYA

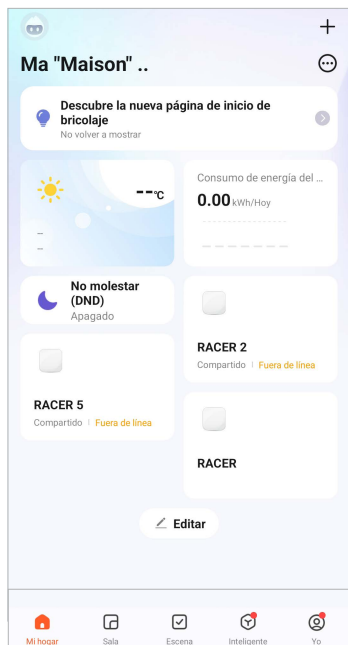

Tus dispositivos conectados aparecen en la página de inicio de la aplicación, junto a otros widgets personalizables, como el tiempo y tu consumo eléctrico.



→ Datos personales



→ Añadir un dispositivo o una escena



→ Menú gestión de aparatos, piezas y hogar



→ Página de inicio



→ Añadir y gestionar salas/espacios



→ Crear/gestionar escenarios



→ Datos, sugerencias de compra, programas





→ Perfil (mensajería, configuración, ayuda, etc.)

EMPAREJAR EL CLORADOR COMBINADO

EL WIFI DEBE SER ACCESIBLE EN LA SALA TÉCNICA. SI TIENES ALGÚN PROBLEMA, PIDE CONSEJO A TU DISTRIBUIDOR. PUEDE QUE NECESITES INSTALAR [WIFILINK](#).

Para emparejar tu dispositivo, sigue estos pasos:

1. Inicia la aplicación Tuya y conéctate.
2. Inicia el emparejamiento en tu dispositivo:
 - a. En menú configuración , acceda a el ajuste de wifi.
 - b. Utilice el botón  para activar el wifi y pulse OK para seleccionar el botón «Pareja».
 - c. Confirme (OK) de nuevo para iniciar el emparejamiento.
3. En su aplicación, pulse , y después, «Añadir dispositivo».

Su clorador es detectado y sugerido automáticamente.

4. Seleccione su dispositivo y confirme la adición.

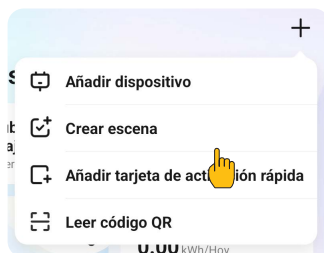

MANDO A DISTANCIA

INTERFAZ

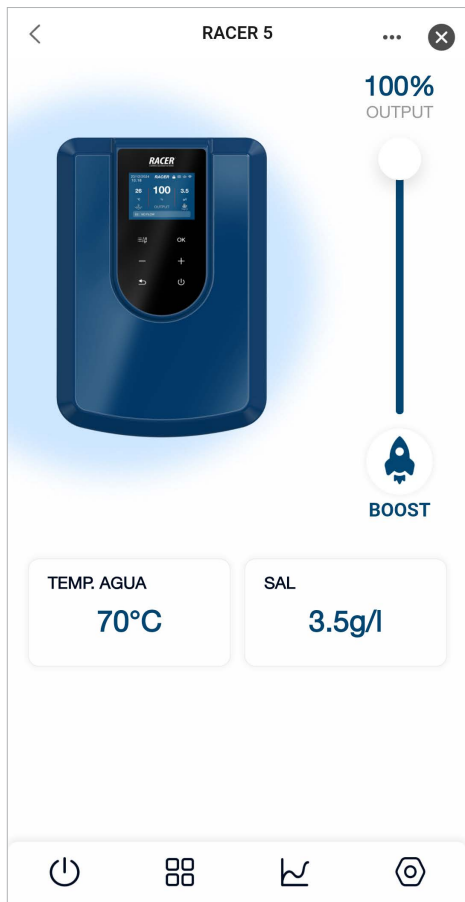

La interfaz de control remoto de Racer le muestra el estado de funcionamiento de su clorador desde el primer momento. De un vistazo, puede ver si está produciendo y a qué ritmo, así como la temperatura y la salinidad del agua.

En caso de alarma, esta se muestra en la parte inferior de la pantalla. Si lo desea, active las notificaciones para recibir avisos inmediatos: haga clic en los tres puntos pequeños  arriba a la derecha para acceder a la página siguiente:

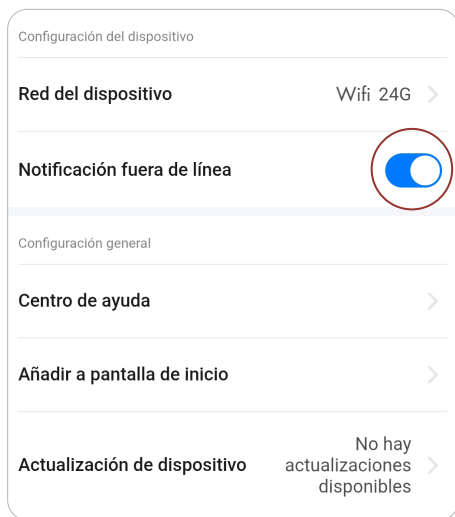

< Volver a la página anterior.

 Encender/apagar aparato: si se apaga, aparece en rojo  y **OFF** OUTPUT en lugar de la tasa.

 Modificar el modo de funcionamiento: normal u horario.

 Visualización de datos históricos: temperatura, salinidad y consumo (1 valor/h).

 Configurar el dispositivo: tiempo de inversión de polaridad, duración del modo boost, volumen de la piscina, cubierta + (si es modo tiempo), hora de inicio y tiempo de producción.

MANDO A DISTANCIA

MODIFICAR LA TASA DE PRODUCCIÓN



El control deslizante de la parte derecha de la pantalla funciona directamente al tacto: deslice el disco blanco hacia abajo para reducir la tasa de producción en pasos del 20%; deslice el disco blanco hacia arriba para aumentar la tasa de producción en pasos del 20%.

Consulte "Ajustar la tasa de producción", página 81, para obtener más información sobre cómo elegir su cadencia de producción.

Recuerde: si la cubierta se detecta (modo automático) o se selecciona (modo manual), la tasa de producción se bloquea en el 20%. Si el cursor permanece bloqueado en el 20%, compruebe la configuración de la cubierta.

Para activar el modo BOOST, pulse el icono de la cohete . La tasa de producción pasará automáticamente al 100% durante el tiempo configurado. Vuelva a pulsar la cohete para desactivar el modo BOOST, aunque no haya finalizado el tiempo configurado.



CONFIGURAR EL DISPOSITIVO

Para modificar el modo de funcionamiento, pulse y, después, pulse normal o tiempo.

El menú de configuración se adapta al modo seleccionado. Los parámetros enmarcados en rojo a continuación son específicos del modo tiempo.

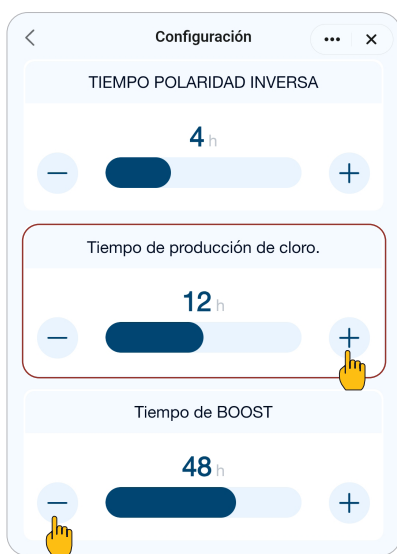

Consulte el capítulo "Uso del controlador", página 80 a 87, para obtener más información sobre los criterios que debe tener en cuenta al configurar su clorador.

MANDO A DISTANCIA

VER DATOS HISTÓRICOS

El historial de datos le proporciona curvas diarias de salinidad, temperatura del agua y consumo de energía generados por el uso de su aparato.

Las curvas permanecen disponibles durante 7 días y se forman a partir de una medición guardada por hora. Haga clic en una curva para visualizar los detalles del punto afectado (hora y valor leído).



UTILIZACIÓN DEL SISTEMA DE ALARMA

Si su clorador detecta un error, el código de error, su nombre y la hora a la que se ha producido se muestran en un inserto en la parte inferior de la pantalla principal de la aplicación Tuya.

El código de error va precedido de un icono en forma de campana, de color rojo si el error está en curso y de color azul si el error ya no está activo.

2025-07-31 16:08:54 >
🔔 E7: Error T° agua

2025-07-25 14:07:13 >
🔔 E7: Error T° agua

Pulse en este inserto para ir a la página que enumera las alertas actuales y pasadas.

Si la salinidad es demasiado baja, esta página también le indicará la cantidad de sal que debe añadir según su configuración.

MANTENIMIENTO

LIMPIEZA DE LA CÉLULA

Príncipe

Para mantener el máximo rendimiento, inspeccione la célula al menos cada 3-4 meses: no debe haber residuos que atasquen el sensor de flujo o entre las placas.

La célula incorpora una función de prevención de inversión de polaridad. En la mayoría de los casos, esta autolimpieza mantendrá la célula al máximo rendimiento y ayudará a evitar la formación de incrustaciones:

LA CÉLULA DEBE LIMPIARSE MANUALMENTE 1-2 VECES POR TEMPORADA MIN.

Desmontaje

1. Desconecte toda la alimentación eléctrica y cierre las válvulas de entrada y salida de agua.
2. Desconecte el cable que une la célula al controlador. Asegúrese de que no pueda caer al agua.
3. Desenrosque las tuercas roscadas de los racores de PVC que conectan la célula a las tuberías.
4. Vacíe el agua residual (déjela escurrir en un recipiente antes de devolverla a la piscina).
5. Retire completamente la célula de los racores. NO tire de la célula ni la transporte por el cable.

Limpieza

UTILICE SIEMPRE UN PRODUCTO DESINCRUSTANTE ESPECÍFICO PARA LAS CÉLULAS DE LOS CLORADORES DE PISCINA Y SIGA ESCRUPULOSAMENTE LAS INSTRUCCIONES DE USO Y SEGURIDAD DEL FABRICANTE.

LA UTILIZACIÓN DE UN PRODUCTO INADECUADO O DEMASIADO CONCENTRADO (ÁCIDO PURO) PUEDE PROVOCAR DAÑOS VISIBLES E IRREVERSIBLES EN LA CÉLULA, NO CUBIERTOS POR LA GARANTÍA Y POTENCIALMENTE PELIGROSOS.

CUANDO LIMPIE LA CÉLULA, UTILICE SIEMPRE PROTECCIÓN ADECUADA, COMO GUANTES DE GOMA Y PROTECCIÓN OCULAR.

TRABAJE SIEMPRE EN UNA ZONA BIEN VENTILADA. LAS SALPICADURAS DE ÁCIDO PUEDEN CAUSAR LESIONES GRAVES Y/O DAÑOS MATERIALES.

NUNCA AÑADA AGUA AL ÁCIDO.

1. Desmonte la célula como se ha descrito anteriormente.
2. Tapone un extremo de la célula con un tapón de limpieza (suministrado como opción). Sujete la cubeta en posición vertical, con el tapón hacia abajo.
3. Vierta el descalcificador directamente en la cubeta hasta que cubra las placas.
4. Espere de 10 a 20 minutos, agitando el tubo regularmente.
5. Compruebe que no quedan restos de cal. Repita la operación si es necesario.
6. Cuando ya no quede cal, enjuague la célula y su cableado con agua limpia.
7. Limpie el cableado con un paño suave y vuelva a instalar la célula y su cableado.
→ Si es necesario, consulte "Conexión hidráulica", página 78 y siguientes.



INVERNADA

Invernada activa

Cuando las temperaturas son bajas, se necesita muy poco cloro. Si realiza un invernaje activo de su piscina, bastará con utilizar la función de cubierta.

Sin embargo, si la temperatura del agua desciende por debajo de 15°C, el clorador no producirá cloro y entrará en error (EL). Esta función prolonga la vida útil de la célula.

Si la temperatura del agua sigue bajando hasta helarse, la célula resultará dañada por el agua helada, al igual que la fontanería de su piscina.

Antes de la primera helada, por precaución, desmonte la célula (véase "Desmontaje", página 21), cerrando el bypass para aislar el circuito.

Guarde la célula en un lugar seco.

Invernada pasiva

En zonas sujetas a periodos severos o prolongados de frío glacial, antes de la primera helada, asegúrese de vaciar toda el agua de la bomba, el filtro y los conductos de alimentación y retorno.

Como medida de precaución, desmonte la célula (véase "Desmontaje", página 21) cerrando el bypass para aislar el circuito y, a continuación, guarde su célula en un lugar seco.

Guarde su célula en un lugar seco.

Reinicio de la primavera

Cuando ponga en marcha la piscina después de un largo periodo de inactividad, no ponga en marcha el clorador hasta que la química del agua, en particular el pH y la concentración de sal, se hayan reequilibrado y vuelto a sus niveles ideales. Para más detalles, consulte la "Tablas de tarifas recomendadas", página 9.

También es un buen momento para comprobar todos los demás parámetros.

ATENCIÓN: SI DEJA LA PISCINA DESPUÉS DEL INVERNAJE CON EL AGUA VERDE, EL CLORADOR NO PODRÁ COMPENSAR EL AGUA VERDE. PUEDE SER NECESARIO AÑADIR UNA PIZCA DE CLORO DE VEZ EN CUANDO. PARA ELLO, NO PONGA EL CLORO DIRECTAMENTE EN EL SKIMMER, SINO EN UN DIFUSOR FLOTANTE. ASEGÚRESE DE DESCONECTAR PREVIAMENTE EL CLORADOR PARA NO DAÑAR LA CÉLULA.

SOLUCIÓN DE PROBLEMAS



SI DEJA LA PISCINA DESPUÉS DEL INVERNAJE CON EL AGUA VERDE, EL CLORADOR NO PODRÁ COMPENSAR EL AGUA VERDE. PUEDE SER NECESARIO AÑADIR UNA PIZCA DE CLORO DE VEZ EN CUANDO. PARA ELLO, NO PONGA EL CLORO DIRECTAMENTE EN EL SKIMMER, SINO EN UN DIFUSOR FLOTANTE.

SI NECESITA REALIZAR UN TRATAMIENTO DE CHOQUE CON CLORO, ASEGÚRESE DE APAGAR EL CLORADOR PREVIAMENTE PARA EVITAR DAÑAR LA CÉLULA.

COMPROBACIONES DE TODO EL SISTEMA

Aunque nuestro clorador se fabrica con sumo cuidado, puede averiarse.

EN CASO DE AVERÍA Y/O MAL FUNCIONAMIENTO, DEBE DESCONECTARSE LA ALIMENTACIÓN ELÉCTRICA Y NO DEBE INTENTARSE REPARAR LA AVERÍA.

LAS REPARACIONES SÓLO PUEDEN SER EFECTUADAS POR UN SERVICIO DE ASISTENCIA TÉCNICA AUTORIZADO UTILIZANDO PIEZAS DE RECAMBIO ORIGINALES.

El incumplimiento de las cláusulas anteriores puede influir negativamente en el funcionamiento seguro del electrolizador.

No obstante, otros factores inherentes al clorador pueden afectar al rendimiento del tratamiento. En caso de que surja un problema con la calidad del agua (por ejemplo, que el agua empiece a ponerse verde), compruebe los siguientes puntos:

- ✓ Compruebe que la toma de corriente sigue enchufada.
- ✓ Compruebe que la alimentación eléctrica sigue conectada y que no se ha disparado la protección diferencial (o el disyuntor aguas arriba). En caso de duda, llame a un profesional.
- ✓ Compruebe que los parámetros del agua son correctos. Consulte la "Tablas de tarifas recomendadas", página 9, para más detalles.
- ✓ Compruebe que el caudal de agua esté comprendido entre 5 m³/h y 28 m³/h.
- ✓ Compruebe que el tiempo de filtración es suficiente: **Tiempo de filtración = (T^{agua})/2**
- ✓ Compruebe que el tiempo de filtración incluye el tiempo de funcionamiento de su clorador: deje un margen de un cuarto de hora sobre el tiempo de filtración antes y después del tiempo de funcionamiento de su clorador.

Para un tratamiento óptimo, le aconsejamos que seleccione la tasa de producción en función de la temperatura del agua y que utilice el modo BOOST si las condiciones lo hacen necesario (temperatura o uso elevados). En función del uso y de la piscina (volumen, exposición a la vegetación, luz solar, etc.), puede ser necesario aumentar o disminuir la velocidad.

SOLUCIÓN DE PROBLEMAS

LISTA DE CÓDIGOS DE ERROR Y SUS SOLUCIONES

Cuando su clorador encuentra un problema que le impide funcionar, le avisa de la naturaleza del problema mediante un código de error. Consulte la tabla siguiente para conocer la naturaleza del error y las soluciones adaptadas a cada situación.

Código	Descripción	Solución
E1	Protección contra el sobrecalentamiento	<ol style="list-style-type: none">1. Pulse el botón "OK" durante 5 segundos para borrar la alarma de fallo y, después, reduzca la velocidad de producción.2. Instale el controlador en una zona con buena ventilación y disipación del calor.
EL	Alarma de baja temperatura del agua (modo invierno)	<p>La temperatura operativa del agua es de 15-45°C. Cuando la temperatura del agua desciende por debajo de 15°C, el sistema pasa al modo invierno y deja de producir cloro. Cuando la temperatura del agua vuelva a ser normal, la indicación de avería se borrará automáticamente.</p> <ol style="list-style-type: none">1. Compruebe que la temperatura real del agua es normal (15-45°C).2. Si la temperatura real del agua es normal, sustituya el sensor de temperatura.
EH	Alarma de alta temperatura del agua	<p>La temperatura de funcionamiento del agua oscila entre 15 y 45°C. Cuando la temperatura del agua supera los 45°C, la producción de cloro se detiene. Cuando la temperatura del agua vuelva a ser normal, la indicación de avería se borrará automáticamente.</p> <ol style="list-style-type: none">1. Compruebe si la temperatura real del agua es superior a 45°C.2. Si la temperatura real del agua es normal, sustituya el sensor de temperatura.
E3	Caudal de agua insuficiente	<p>El rango de funcionamiento normal del caudalímetro se sitúa entre 5 m³/h y 28 m³/h.</p> <ol style="list-style-type: none">1. Compruebe si hay agua o aire en la célula.2. Compruebe que las válvulas de entrada y salida de agua están abiertas.3. Si su bomba de circulación tiene velocidad regulable, compruebe que la velocidad se adapta a las necesidades de caudal del RACER.4. Compruebe y limpie las tuberías, el filtro y la bomba para garantizar un caudal suficiente.5. Compruebe la dirección del caudal indicada en el sensor de caudal.6. Retire el caudalímetro y compruebe manualmente su funcionamiento: pulse el interruptor de caudal y observe si el controlador detecta el caudal. Si el caudal sigue sin detectarse, sustituya el caudalímetro.7. En caso contrario, póngase en contacto con su distribuidor.



SOLUCIÓN DE PROBLEMAS



Código	Descripción	Solución
E5	La salinidad es demasiado baja	<p>Este mensaje de error sugiere que la concentración de sal en la piscina es inferior a 2700 ppm.</p> <ol style="list-style-type: none"> Comprobar si la salinidad del agua está entre 2700 y 4500 ppm. (La concentración ideal de sal es de unas 3500 ppm.) <ul style="list-style-type: none"> → Si la salinidad está fuera del rango normal, siga el procedimiento "¿Cómo puedo restablecer la concentración óptima de sal en el agua?", página 73. Cuando se produzca esta alarma, RACER calculará la cantidad de sal que debe añadir según sus ajustes. Si la salinidad es normal, compruebe si la vida útil restante de la célula (placa de titanio) es inferior al 10%. <ul style="list-style-type: none"> → Véase "Consultar el historial", página 87. → Si el tiempo de funcionamiento acumulado de la célula se acerca a las 10.000 h, sustituya la célula. Si no, póngase en contacto con su distribuidor.
E6	Temperatura anormal en la electrónica	<ol style="list-style-type: none"> Pulse el botón "OK" durante 5 segundos para borrar la alarma de avería. Si el fallo vuelve a producirse, sustituya la tarjeta de alimentación.
E7	Température de l'eau anormale	<ol style="list-style-type: none"> Compruebe que el sensor de temperatura está correctamente conectado. Si lo está, sustituya el sensor.
EA	Défaillance de l'électrode	<ol style="list-style-type: none"> Comprobar si la salinidad del agua se sitúa entre 2700 y 4500 ppm. (La concentración salina ideal se sitúa en torno a 3500 ppm). Compruebe que el electrodo está bien conectado. Sustituya la célula. Si no, póngase en contacto con su distribuidor.
E9	Température anormale du boîtier de contrôle	<ol style="list-style-type: none"> Cuando la temperatura de la caja de control es inferior a 78°C, la avería puede borrarse automáticamente: pulse el botón "OK" durante 5 segundos para borrar la alarma de avería y, a continuación, reduzca el ritmo de producción. Instale el controlador en un lugar con buena ventilación y disipación del calor. Sustituya la placa de circuito impreso.
E10	Anomalie du capteur de température du boîtier	<ol style="list-style-type: none"> Pulse el botón "OK" durante 5 segundos para borrar la alarma de avería. Vuelva a colocar la tarjeta de PC.



SOLUCIÓN DE PROBLEMAS



Código	Descripción	Solución
T3	Recordatorio para sustituir la célula de electrólisis	<ol style="list-style-type: none">1. Pulse el botón "OK" durante 5 segundos para borrarla.2. Vuelva a colocar la célula.3. A continuación, en la interfaz del historial (véase "Consultar el historial", página 87), mantenga pulsado el botón "OK" durante 5 segundos para restablecer el contador de vida de la célula.
EP	Anomalía de la potencia de salida	<p>El programador debe instalarse en un lugar bien ventilado, que disipe el calor y alejado de la luz solar directa.</p> <ol style="list-style-type: none">1. Espere a que baje la temperatura del controlador.<ul style="list-style-type: none">→ Si reanuda automáticamente el funcionamiento normal, significa que la fuente de alimentación estaba bajo protección de alta temperatura.→ Si no puede reanudar el funcionamiento, la fuente de alimentación está dañada o ha llegado al final de su vida útil.2. En el segundo caso, sustituya la fuente de alimentación.

LISTA DE ACCIONES QUE DEBEN EVITARSE

- ✗ No utilice fertilizantes cerca de su piscina. Los fertilizantes son una de las muchas fuentes que contienen nitratos o fosfatos, provocando una gran demanda de cloro en el agua de la piscina y depósitos en la célula.
- ✗ No utilice nunca ácido puro para ajustar el pH. Los depósitos de subproductos pueden dañar la célula.
- ✗ No añada ningún producto químico al agua (incluida la sal) si el clorador está en funcionamiento (apáguelo y espere al menos 24 horas antes de volver a ponerlo en marcha).
- ✗ No añada ningún producto químico (incluida la sal) directamente a los skimmers.
- ✗ No permita que los niveles de salinidad desciendan por debajo de 2,7 g/l (2700 ppm).

GARANTÍA

El clorador RACER está garantizado contra todo defecto de material y de fabricación, en condiciones normales de utilización y de uso no comercial, durante un período de **cuatro** años, de conformidad con lo siguiente:

- Se requiere una prueba de compra.
- Esta garantía limitada se aplica a la caja de control.
- Se extiende exclusivamente al comprador original del sistema de clorador y no es transferible.
- El clorador está destinado a ser utilizado en una piscina privada; cualquier uso comercial anula todas las garantías.

La garantía no se aplica en los siguientes casos:

- Mal funcionamiento o daños resultantes de una instalación, utilización o reparación no conformes con las instrucciones de seguridad.
- Mal funcionamiento o daños debidos a una utilización incorrecta del clorador, de conformidad con las recomendaciones del fabricante, tal como se indica en el presente manual.
- Mal funcionamiento o daños causados por un entorno químico inadecuado en la piscina.
- Mal funcionamiento debido a la falta de mantenimiento de las propiedades químicas del agua a un nivel adecuado, de conformidad con las recomendaciones del fabricante, tal como se indica en el presente manual.
- Mal funcionamiento o daños resultantes de sabotaje, accidentes, sobrecarga eléctrica, abuso, negligencia, reparaciones no autorizadas o no cualificadas, alteraciones del producto, incendio, inundación o daños por heladas, actos de la naturaleza y actos de Dios.
- Mal funcionamiento o daños resultantes de condiciones inadecuadas para el uso previsto del aparato.
- Mal funcionamiento o daños causados por el uso de accesorios no autorizados.
- Daños o deterioro del hormigón, la piedra natural, la madera o las superficies sintéticas en las proximidades de la piscina.

Exención de responsabilidad: Esta garantía limitada constituye la garantía completa.

No se aplica ninguna otra garantía, ya sea expresa o implícita. Esta garantía limitada le otorga derechos legales específicos, que varían de un país a otro. En ningún caso seremos responsables de daños consecuentes, especiales o indirectos de ningún tipo, incluidos, entre otros, lesiones personales, daños materiales o daños o pérdida de equipos. El agente/instalador no se hace responsable de los gastos que puedan surgir durante la instalación o el mantenimiento.

Las reparaciones realizadas durante el periodo de garantía deben ser aprobadas por un técnico autorizado antes de ser llevadas a cabo. La garantía quedará anulada si el aparato es reparado por una persona no autorizada por la empresa.

Las piezas garantizadas serán sustituidas o reparadas a discreción de la empresa. Las piezas defectuosas deben devolverse a nuestros talleres durante el periodo de garantía para que ésta quede cubierta. La garantía no cubre los gastos de mano de obra ni de sustitución no autorizada. La devolución de la pieza defectuosa no está cubierta por la garantía.

CONTACTAR CON EL SERVICIO DE ATENCIÓN AL CLIENTE

Póngase en contacto con el servicio posventa directamente en la tienda donde adquirió su producto para realizar su solicitud.

RACER[®]

LA RÉFÉRENCE ÉQUIPEMENT DE PISCINES

Tampon du revendeur

Distributor's stamp
Sello del distribuidor



08-2025