

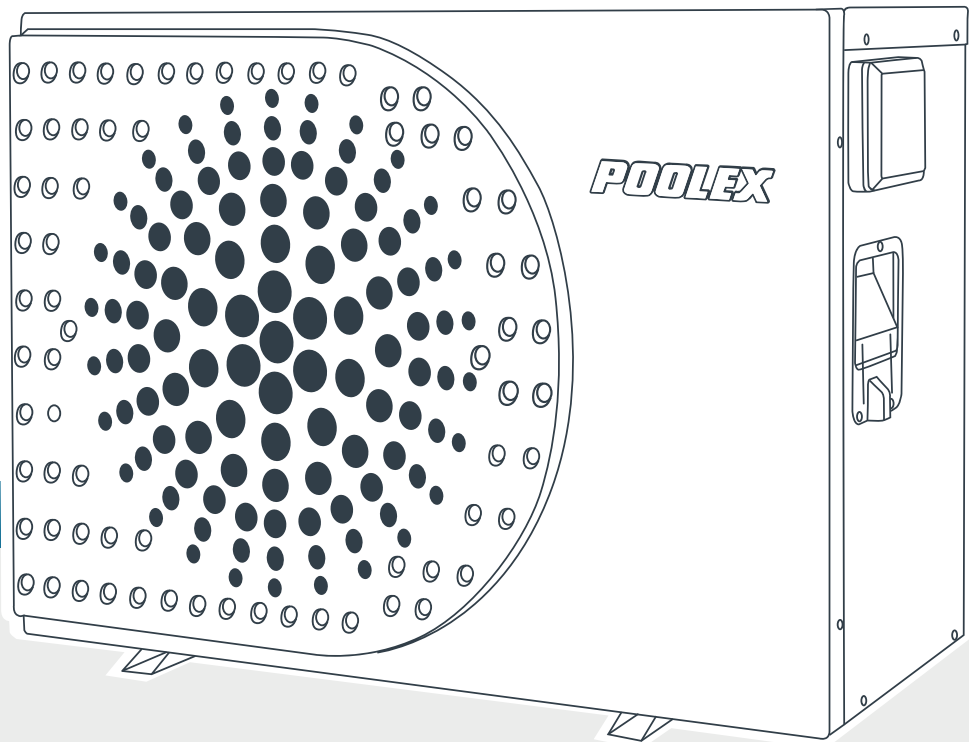



# POOLEX

## JETLINE SELECTION FI



-  Manuel d'installation et d'utilisation
-  Installation and user manual
-  Manual de usuario y instalación
-  Manuale d'installazione e d'uso
-  Installations und Gebrauchsanleitung
-  Installatie en gebruikershandleiding

 *Cher client,*

*Nous vous remercions pour votre achat et pour la confiance que vous accordez à nos produits.*

*Nos produits sont le résultat d'années de recherche dans le domaine de la conception et de la production de pompe à chaleur pour piscine et spa. Notre ambition, vous fournir un produit de qualité aux performances hors normes.*

*Nous avons réalisé ce manuel avec le plus grand soin afin que vous puissiez tirer le meilleur de votre pompe à chaleur Poolex.*

 *Dear customer,*

*Thank you for your purchase and your trust in our products.*

*Our products are the result of years of research in the design and manufacture of heat pumps for pools. Our goal is to deliver high-quality products with exceptional performance.*

*We took great care to put together this manual so you can get the most out of your Poolex heat pump.*

 *Estimado(a) cliente,*

*Agradecemos que haya comprado este producto y que haya confiado en nuestra empresa.*

*Nuestros productos son el fruto de años de investigación en el sector del diseño y de la producción de bombas de calor para las piscinas. Nuestro objetivo es ofrecerle un producto de calidad con un rendimiento excepcional.*

*Hemos redactado este manual de tal forma que podrá aprovechar al máximo su Poolex bomba de calor.*

 *Gentile cliente,*

*La ringraziamo per il Suo acquisto e per la sua fiducia nei nostri prodotti.*

*Essi sono il risultato di anni di ricerche nella progettazione e produzione di pompe di calore per piscine. Il nostro scopo è di fornir. Le un prodotto di qualità con prestazioni fuori dal comune.*

*Abbiamo preparato questo manuale con la massima cura affinché Lei possa sfruttare al meglio la Sua pompa di calore Poolex.*

 *Sehr geehrter Kunde,*

*Vielen Dank für Ihren Kauf und das damit verbundene Vertrauen in unsere Produkte.*

*Unsere Produkte sind das Ergebnis einer jahrelangen Forschungsarbeit auf dem Gebiet der Konstruktion und Fertigung von Schwimmbecken-Wärmepumpen. Wir haben den Anspruch, Ihnen ein qualitativ hochwertiges Produkt mit hervorragenden Leistungseigenschaften zu liefern.*

*Die vorliegende Anleitung wurde mit größter Sorgfalt erstellt und soll Ihnen dabei helfen, die Vorzüge Ihrer Poolex-Wärmepumpe bestmöglich zu nutzen.*

 *Geachte klant,*

*Bedankt voor uw aankoop en uw vertrouwen in onze producten.*

*Ons doel is om u een uitzonderlijk goed prester- end kwaliteitsproduct te leveren. Het is onze ambitie om u een kwaliteitsvol product met uitstekende prestaties te leveren.*

*We hebben deze handleiding met de grootste zorg samengesteld, zodat u het maximale uit uw Poolex-warmtepomp kunt halen.*



**Manuel d'installation et d'utilisation**

FR



**Installation and user manual**

EN



**Manual de usuario y instalación**

ES



**Manuale d'installazione e d'uso**

IT



**Installations und Gebrauchsanleitung**

DE



**Installatieen en gebruikershandleiding**

NL

# AVERTISSEMENTS



**Cette pompe à chaleur contient un Gaz frigorigène R32 inflammable.**

**Toute intervention sur le circuit frigorigène est interdite sans une habilitation en cours de validité.**

Avant toute intervention sur le circuit frigorigène, les précautions suivantes sont nécessaires pour un travail en toute sécurité.

## **1. Procédure de travail**

Les travaux doivent être effectués selon une procédure contrôlée, de manière à minimiser les risques de présence de gaz ou de vapeurs inflammables pendant l'exécution des travaux.

## **2. Zone de travail générale**

L'ensemble des personnes se trouvant dans la zone doivent être informées de la nature des travaux en cours. Évitez d'intervenir dans une zone confinée. La zone autour de l'espace de travail doit être divisée, sécurisée et une attention particulière doit être portée aux sources de flamme ou de chaleur à proximité.

## **3. Vérification de la présence de réfrigérant**

La zone doit être vérifiée avec un détecteur de réfrigérant approprié avant et pendant le travail, afin de s'assurer de l'absence de gaz potentiellement inflammable. Assurez-vous que l'équipement de détection des fuites utilisé convient aux réfrigérants inflammables, c'est-à-dire qu'il ne produit pas d'étincelles, est correctement scellé ou présente une sécurité interne.

## **4. Présence d'extincteur**

Si des travaux à chaud doivent être effectués sur l'équipement de réfrigération ou sur toute pièce associée, un équipement d'extinction d'incendie approprié doit être disponible. Installez un extincteur à poudre sèche ou à CO2 près de la zone de travail.

## **5. Aucune source de flamme, de chaleur ou d'étincelle**

Il est totalement interdit d'utiliser une source de chaleur, de flamme ou d'étincelle à proximité directe d'une ou plusieurs pièces ou tuyauteries contenant ou ayant contenu un réfrigérant inflammable. Toutes les sources d'étincelle, y compris le tabagisme, doivent être suffisamment éloignés du lieu d'installation, de réparation, d'enlèvement et de mise au rebut, au cours desquelles un réfrigérant inflammable peut éventuellement être rejeté dans l'espace environnant. Avant le début des travaux, il convient de contrôler l'environnement du matériel afin de s'assurer qu'il n'y a aucun risque d'inflammabilité. Les panneaux «Interdiction de fumer» doivent être affichés.

## **6. Zone ventilée**

Assurez-vous que la zone est à l'air libre ou qu'elle est correctement ventilée avant d'intervenir dans le système ou d'effectuer des travaux à chaud. Une certaine ventilation doit être maintenue pendant la durée des travaux.

## **7. Contrôles des équipements de réfrigération**

Lorsque des composants électriques sont remplacés, ils doivent être adaptés à l'usage prévu et aux spécifications appropriées. Seules les pièces du fabricant peuvent être utilisées. En cas de doute, consultez le service technique du fabricant.

Les contrôles suivants doivent être appliqués aux installations utilisant des réfrigérants inflammables:

- La taille de la charge est conforme à la taille de la pièce dans laquelle les pièces contenant le réfrigérant sont installées;
- Les ventilations et les bouches d'aération fonctionnent correctement et ne sont pas obstruées;
- Si un circuit de réfrigération indirect est utilisé, le circuit secondaire doit être vérifié également.
- Le marquage sur l'équipement reste visible et lisible. Les marques et signes illisibles doivent être corrigés;
- Les tuyaux ou composants de réfrigération sont installés dans une position où ils ne risquent pas d'être exposés à une substance susceptible de corroder les composants contenant du fluide frigorigène

## **8. Vérifications des appareils électriques**

La réparation et la maintenance des composants électriques doivent inclure les contrôles de sécurité initiaux et les procédures d'inspection des composants. S'il existe un défaut susceptible de compromettre la sécurité, aucune alimentation électrique ne doit être connectée au circuit jusqu'à ce que le problème soit résolu.

Les contrôles de sécurité initiaux doivent inclure:

- Que les condensateurs soient déchargés: ceci doit être fait de manière sûre pour éviter la possibilité d'étincelles;
- Qu'aucun composant électrique ni câblage ne sont exposés lors du chargement, de la récupération ou de la purge du système de gaz réfrigérant;
- Qu'il existe une continuité de la mise à la terre.



# À LIRE ATTENTIVEMENT



**Ces instructions d'installation font partie intégrante du produit.  
Elles doivent être remises à l'installateur et conservées par l'utilisateur.**

**En cas de perte du manuel, veuillez vous référer au site :**

**[www.poolex.fr](http://www.poolex.fr)**

Les indications et avertissements contenus dans le présent manuel doivent être lus avec attention et compris car ils fournissent d'importantes informations concernant la manipulation et le fonctionnement de la pompe à chaleur en toute sécurité. **Conservez ce manuel dans un endroit accessible afin de faciliter les futures consultations.**

**L'installation doit être effectuée par un professionnel qualifié** conformément aux réglementations en vigueur et aux instructions du fabricant. Une erreur d'installation peut entraîner des blessures physiques aux personnes ou aux animaux ainsi que des dommages mécaniques pour lesquels le fabricant ne peut en aucun cas être tenu responsable.

**Après avoir déballé la pompe à chaleur, veuillez vérifier le contenu afin de signaler tout dommage éventuel.**

Avant de brancher la pompe à chaleur, assurez-vous que les données fournies par ce manuel sont compatibles avec les conditions d'installation réelles et ne dépassent pas les limites maximales autorisées pour le produit en question.

**En cas de défaut et/ou de dysfonctionnement de la pompe à chaleur, l'alimentation électrique doit être coupée** et aucune tentative de réparation de la panne ne doit être entreprise.

Les travaux de réparation ne doivent être effectués que par un service d'assistance technique agréé en utilisant des pièces détachées originales. Le non-respect des clauses précitées peut avoir une influence négative sur le fonctionnement en toute sécurité de la pompe à chaleur

Pour garantir l'efficacité et le bon fonctionnement de la pompe à chaleur, il est important de veiller à ce qu'elle soit régulièrement entretenue conformément aux instructions fournies

Dans le cas où la pompe à chaleur est vendue ou cédée, veuillez toujours à ce que toute la documentation technique soit transmise avec le matériel au nouveau propriétaire.

Cette pompe à chaleur est exclusivement conçue pour chauffer une piscine. Toutes les autres utilisations doivent être considérées comme inappropriées, incorrectes, voire dangereuses.

Toutes les responsabilités contractuelles ou extra contractuelles du fabricant / distributeur seront considérées comme nulles et non avenues pour les dommages causés par des erreurs d'installation ou de fonctionnement, ou pour cause de non-respect des instructions fournies par ce manuel ou des normes d'installation en vigueur pour l'équipement, objet du présent document.

# SOMMAIRE

<b>1. Généralité</b>	<b>7</b>
1.1 Conditions générales de livraison.....	7
1.2 Consignes de sécurité.....	7
1.3 Traitement des eaux.....	8
<b>2. Description</b>	<b>9</b>
2.1 Contenu du colis.....	9
2.2 Caractéristiques générales.....	9
2.3 Caractéristiques techniques.....	10
2.4 Dimensions de l'appareil.....	12
2.5 Vue éclatée.....	13
<b>3. Installation</b>	<b>14</b>
3.1 Prérequis.....	14
3.2 Emplacement.....	14
3.3 Schéma d'installation.....	15
3.4 Raccordement du kit d'évacuation des condensats.....	15
3.5 Installation de l'appareil sur les supports silencieux.....	15
3.6 Raccordement hydraulique.....	16
3.7 Installation électrique.....	18
3.8 Raccordement électrique.....	19
<b>4. Mise en service</b>	<b>20</b>
4.1 Mise en service.....	20
4.2 Asservissement d'une pompe de circulation.....	20
4.3 Utilisation du manomètre.....	21
4.4 Protection antigel.....	21
<b>5. Utilisation</b>	<b>22</b>
5.1 Boitier de commande filaire.....	22
5.2 Verrouillage / déverrouillage du panneau de commande.....	23
5.3 Choix des modes de fonctionnement.....	23
5.4 Réglages de la température de fonctionnement.....	23
5.5 Réglage de l'horloge.....	24
5.6 Programmation Marche / Arrêt.....	25
5.7 Paramètres du système.....	26
5.8 Paramètres avancés.....	27
5.9 Valeurs d'état.....	29
5.10 WiFi.....	30
<b>6. Maintenance et entretien</b>	<b>35</b>
6.1 Maintenance et entretien.....	35
6.2 Hivernage.....	35
<b>7. Dépannage</b>	<b>36</b>
7.1 Pannes et anomalies.....	36
7.2 Liste des anomalies.....	36
7.3 Erreurs Module inverter.....	38
<b>8. Garantie</b>	<b>39</b>
8.1 Conditions générales de garantie.....	39

# 1. GÉNÉRALITÉ

## 1.1 Conditions générales de livraison

Tout matériel, même franco de port et d'emballage, voyage aux risques et périls de son destinataire.

La personne chargée de la réception de l'appareil doit effectuer un contrôle visuel pour constater tout dommage éventuel subi par la pompe à chaleur durant le transport (circuit frigorifique, carrosserie, armoire électrique, châssis). Celui-ci doit faire des réserves écrites sur le bordereau de livraison du transporteur s'il constate des dommages provoqués au cours du transport et les confirmer sous 48 heures par courrier recommandé au transporteur.

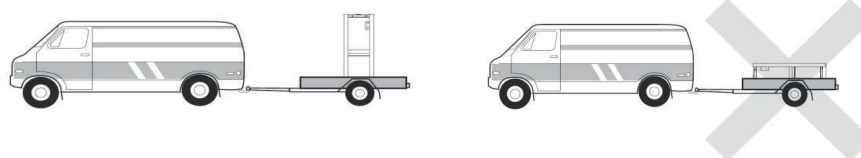

L'appareil doit toujours être stocké et transporté en position verticale sur une palette et dans l'emballage d'origine. Si l'appareil est entreposé ou transporté en position horizontale, attendez au moins 24 heures avant de le brancher.

## 1.2 Consignes de sécurité



**ATTENTION : Veuillez lire attentivement les consignes de sécurité avant d'utiliser l'appareil. Les consignes indiquées ci-après étant essentielles pour la sécurité, veuillez les respecter rigoureusement.**

### Lors de l'installation et de l'entretien

Seule une personne qualifiée peut prendre en main l'installation, la mise en marche, l'entretien et le dépannage, conformément au respect des normes actuelles.

Avant toutes interventions sur l'appareil (installation, mise en service, utilisation, entretien), la personne chargée de ces interventions devra connaître toutes les instructions présentées dans la notice d'installation de la pompe à chaleur ainsi que les éléments techniques du dossier.

N'installez en aucun cas l'appareil à proximité d'une source de chaleur, de matériaux combustibles, ou d'une bouche de reprise d'air de bâtiment.

Si l'installation n'est pas située dans un lieu avec accès réglementé, la grille de protection pour pompe à chaleur est obligatoire.

Ne pas marcher sur la tuyauterie pendant l'installation, le dépannage et la maintenance, sous peine de graves brûlures.

Avant toute intervention sur le circuit frigorifique, arrêter la pompe à chaleur et attendre quelques minutes avant la pose de capteurs de température ou de pressions, sous peine de graves brûlures.

Contrôler le niveau du fluide frigorifique lors de l'entretien de la pompe à chaleur.

Vérifier que les pressostats haute et basse pression sont raccordés correctement sur le circuit frigorifique et qu'ils coupent le circuit électrique en cas de déclenchement, durant le contrôle annuel d'étanchéité de l'appareil.

Vérifier qu'il n'y a pas de trace de corrosion ou de tache d'huile autour des composants frigorifiques.

# 1. GÉNÉRALITÉ

## Lors de l'utilisation

Ne jamais toucher au ventilateur en état de marche sous peine de graves blessures.

Ne pas laisser la pompe à chaleur à la portée des enfants, sous peine de graves blessures causées par les ailettes de l'échangeur de chaleur.

Ne jamais mettre l'unité en état de marche en l'absence d'eau dans la piscine ou si la pompe de circulation est à l'arrêt.

Vérifier le débit d'eau tous les mois et nettoyer le filtre si nécessaire.

## Lors du nettoyage

Couper l'alimentation électrique de l'appareil.

Fermer les vannes d'arrivée et de sortie d'eau.

Ne rien introduire dans les bouches d'entrée et de sortie d'air ou d'eau.

Ne pas rincer l'appareil à grande eau.

## Lors du dépannage

Réaliser les interventions sur le circuit frigorifique selon les règles de sécurité en vigueur.

Faire réaliser l'intervention de brasage par un soudeur qualifié.

En cas de remplacement d'un composant frigorifique défectueux, utiliser uniquement des pièces certifiées par notre centre technique.

En cas de remplacement de tuyauterie, seul les tubes en cuivre conformes à la norme NF EN12735-1 peuvent être utilisés pour le dépannage.

Pour détecter les fuites, lors des tests sous pression :

- Ne jamais utiliser d'oxygène ou air sec, risques d'incendie ou d'explosion.
- Utiliser de l'azote déshydraté ou un mélange d'azote et de réfrigérant.
- La pression du test coté basse et haute pression ne doit pas excéder 42 bars.

## 1.3 Traitement des eaux

Les pompes à chaleur pour piscines Poolex peuvent être utilisées avec tous types de traitement de l'eau.

Cependant, il est impératif que le système de traitement (pompes doseuses Cl, pH, Br et/ou électrolyseur) soit installé après la pompe à chaleur dans le circuit hydraulique.

**Pour éviter toute détérioration de la pompe à chaleur, le pH de l'eau doit être maintenu entre 6,9 et 8,0.**

# 2. DESCRIPTION

## 2.1 Contenu du colis

- ✓ La pompe à chaleur Poolex Jetline Selection FI
- ✓ 2 raccords hydrauliques entrée / sortie (50mm de diamètre)
- ✓ Câble de rallonge pour le tableau de la télécommande
- ✓ Ce manuel d'installation et d'utilisation
- ✓ Kit d'évacuation des condensats
- ✓ **Housse d'hivernage**
- ✓ **4 Patins anti-vibrations** (visserie non fournie)

## 2.2 Caractéristiques générales

Une pompe à chaleur Poolex c'est avant tout :

- ▶ Un haut rendement permettant d'économiser jusqu'à 80% d'énergie par rapport à un système de chauffage classique.
- ▶ Un fluide frigorigène écologique R32 propre et efficace.
- ▶ Un compresseur de grande marque, fiable et performant.
- ▶ Un large évaporateur en aluminium hydrophile pour une utilisation à basse température.
- ▶ Une télécommande intuitive, facile d'utilisation.
- ▶ Un dispositif certifié CE.
- ▶ Une coque en ABS ultra résistante, traitée anti-UV et facile à entretenir.
- ▶ Une conception silencieuse.
- ▶ Un double système antigel pour éviter les dommages dus au gel :
  - Un échangeur révolutionnaire intégrant un système antigel breveté,
  - Un système de veille intelligent pour préserver la tuyauterie et le liner sans vider le bassin en hiver.

## 2. DESCRIPTION

### 2.3 Caractéristiques techniques

Conditions de test	Poolex Jetline Selection FI	75	95	125	155	210
Air <sup>(1)</sup> 26°C Eau <sup>(2)</sup> 26°C	Puissance de chauffage (kW)	6.9~2.04	8.6~2.3	11.8~2.35	14.2~2.37	17.6~2.93
	Puissance en mode Silence (kW)	3.74~2.04	4.90~2.30	6.18~2.35	8.36~2.93	10.36~2.93
	Consommation (kW)	1.15~0.15	1.51~0.17	2.06~0.15	2,41	3.17~0.19
	Consommation mode Silence (kW)	0.41~0.15	0.49~0.17	0.64~0.15	0.88~0.18	1.12~0.19
	<b>COP (Coeff. de performance)</b>	<b>13.6~6.0</b>	<b>14.0~5.7</b>	<b>16.0~5.7</b>	<b>6.0~16.0</b>	<b>5.6~15.6</b>
Air <sup>(1)</sup> 15°C Eau <sup>(2)</sup> 26°C	Puissance de chauffage (kW)	5.3~1.4	6.1~1.5	8.7~1.7	10~1.67	13.4~2.23
	Puissance en mode Silence (kW)	2.80~1.40	3.65~1.50	4.53~1.70	5.89~1.67	7.89~2.23
	Consommation (kW)	1.15~0.22	1.49~0.23	1.89~0.22	2.2~0.21	3.0~0.29
	Consommation mode Silence (kW)	0.44~0.22	0.57~0.23	0.69~0.22	0.76~0.22	1.49~0.27
	<b>COP (Coeff. de performance)</b>	<b>6.5~4.8</b>	<b>6.6~4.7</b>	<b>7.8~4.6</b>	<b>7.8~4.5</b>	<b>7.8~4.5</b>
Air <sup>(1)</sup> 35°C Eau <sup>(2)</sup> 27°C	Puissance de refroidissement (kW)	2,9	4,0	5,0	6,3	8,7
	Consommation (kW)	0,8	1,1	1,6	1,6	2,2
	<b>EER (Coeff. de performance)</b>	<b>3,9</b>	<b>3,8</b>	<b>3,2</b>	<b>4,0</b>	<b>4,0</b>
Air <sup>(1)</sup> 15°C Eau <sup>(2)</sup> 26°C <b>MODE FIX</b>	Puissance de chauffage (kW)	5,3	6,1	8,7	10,0	13,4
	Consommation (kW)	1,2	1,5	1,9	2,2	3,0
	<b>COP (Coeff. de performance)</b>	<b>4,8</b>	<b>4,7</b>	<b>4,6</b>	<b>4,5</b>	<b>4,5</b>
Puissance max. (kW)	1,8	2,0	3,0	3,5	4,0	
Intensité max. (A)	8,0	9,0	13,0	15,0	18,0	
Alimentation	220-240V ~ 50Hz					
Protection	IPX4					
Plage de température de chauffage	15°C~40°C					
Plage de température de refroidissement	8°C~28°C					
Plage de température de fonctionnement	-7°C~43°C					
Dimensions de l'appareil L×P×H (mm)	865×375×656			945×375×656		1143×395×756
Poids de l'appareil (kg)	32,5	34	38	46	57	
Niveau de pression sonore à 1m (dBA) <sup>(3)</sup>	37~50	37~51	38~52	40~55	41~55	
Niveau de pression sonore à 10m (dBA) <sup>(3)</sup>	19~29	19~30	21~31	23~35	23~35	
Raccordement hydraulique (mm)	PVC 50mm					
Échangeur de chaleur	Cuve PVC et Serpentin Titane torsadé					
Débit d'eau min./max. (m <sup>3</sup> /h)	2~4	3~4	4~6	5~7	7~9	
Marque de compresseur	GMCC	MITSUBISHI	MITSUBISHI	MITSUBISHI	MITSUBISHI	
Type de compresseur	Hermetic Rotary DC Inverter Compressor					
Réfrigérant	R32					
Réfrigérant chargée (kg)	0.3	0.45	0.55	0.65	1	
Moteur ventilateur	DC Fan Motor					
Perte de charge (mCE)	1.1					
Volume max. de la piscine (m <sup>3</sup> ) <sup>(4)</sup>	30-45	40-50	45-65	65-80	80-110	
Télécommande	Écran de contrôle LCD rétroéclairé filaire					
Mode	Eco Booster & Eco Silence (Inverter) / Chauffage / Refroidissement					

Les caractéristiques techniques de nos pompes à chaleur sont données à titre indicatif, nous nous réservons le droit de modifier ces données sans préavis.

<sup>1</sup> Température ambiante de l'air

<sup>2</sup> Température initiale de l'eau

<sup>3</sup> Bruit à 1 m, à 4 m et à 10 m selon les directives EN ISO 3741 et EN ISO 354

<sup>4</sup> Calculé pour une piscine privée creusée recouverte d'une bâche à bulle.

## 2. DESCRIPTION

Conditions de test	Poorex Jetline Selection FI	155T	210T	305T
Air <sup>(1)</sup> 26°C Eau <sup>(2)</sup> 26°C	Puissance de chauffage (kW)	14.2~2.37	17.6~2.93	30.5~9.2
	Puissance en mode Silence (kW)	8.36~2.93	10.36~2.93	15.2~9.2
	Consommation (kW)	2,41	3.17~0.19	5.63~0.69
	Consommation mode Silence (kW)	0.88~0.18	1.12~0.19	1.87~0.69
	<b>COP (Coeff. de performance)</b>	<b>6.0~16.1</b>	<b>5.6~15.6</b>	<b>13.2~5.4</b>
Air <sup>(1)</sup> 15°C Eau <sup>(2)</sup> 26°C	Puissance de chauffage (kW)	10~1.67	13.4~2.23	24~6.3
	Puissance en mode Silence (kW)	5.89~1.67	7.89~2.23	11.3~6.3
	Consommation (kW)	2.2~0.21	3.0~0.29	5.29~0.83
	Consommation mode Silence (kW)	0.76~0.22	1.49~0.27	1.8~0.83
	<b>COP (Coeff. de performance)</b>	<b>7.8~4.5</b>	<b>7.8~4.5</b>	<b>7.6~4.6</b>
Air <sup>(1)</sup> 35°C Eau <sup>(2)</sup> 27°C	Puissance de refroidissement (kW)	6,3	8,7	14,0
	Consommation (kW)	1,6	2,2	4,7
	<b>EER (Coeff. de performance)</b>	<b>4,0</b>	<b>4,0</b>	<b>3,0</b>
Air <sup>(1)</sup> 15°C Eau <sup>(2)</sup> 26°C <b>MODE FIX</b>	Puissance de chauffage (kW)	10,0	13,4	24
	Consommation (kW)	2,2	3,0	5.29
	<b>COP (Coeff. de performance)</b>	<b>4,5</b>	<b>4,5</b>	<b>4.54</b>
Puissance max. (kW)	5,5	6,5	10	
Intensité max. (A)	8,0	11,0	15	
Alimentation	380-415V 3N ~ 50Hz			
Protection	IPX4			
Plage de température de chauffage	15°C~40°C			
Plage de température de refroidissement	8°C~28°C			
Plage de température de fonctionnement	-7°C~43°C			
Dimensions de l'appareil L×P×H (mm)	945×375×656	1143×395×756	1175×545×857	
Poids de l'appareil (kg)	48,5	58,5	95	
Niveau de pression sonore à 1m (dBA) <sup>(3)</sup>	40~55	41~55	50~65	
Niveau de pression sonore à 10m (dBA) <sup>(3)</sup>	23~35	23~35	29-39	
Raccordement hydraulique (mm)	PVC 50mm			
Échangeur de chaleur	Cuve PVC et Serpentin Titane torsadé			
Débit d'eau min./max. (m <sup>3</sup> /h)	5~7	7~9	11~13	
Marque de compresseur	MITSUBISHI	MITSUBISHI	GMCC	
Type de compresseur	Hermetic Rotary DC Inverter Compressor			
Réfrigérant	R32			
Réfrigérant chargée (kg)	0,65	1	1,55	
Moteur ventilateur	DC Fan Motor			
Perte de charge (mCE)	1.1			
Volume max. de la piscine (m <sup>3</sup> ) <sup>(4)</sup>	65~80	80~110	130~170	
Télécommande	Écran de contrôle LCD rétroéclairé filaire			
Mode	Eco Booster & Eco Silence (Inverter) / Chauffage / Refroidissement			

Les caractéristiques techniques de nos pompes à chaleur sont données à titre indicatif, nous nous réservons le droit de modifier ces données sans préavis.

<sup>1</sup> Température ambiante de l'air

<sup>2</sup> Température initiale de l'eau

<sup>3</sup> Bruit à 1 m, à 4 m et à 10 m selon les directives EN ISO 3741 et EN ISO 354

<sup>4</sup> Calculé pour une piscine privée creusée recouverte d'une bâche à bulle.

## 2. DESCRIPTION

### 2.4 Dimensions de l'appareil

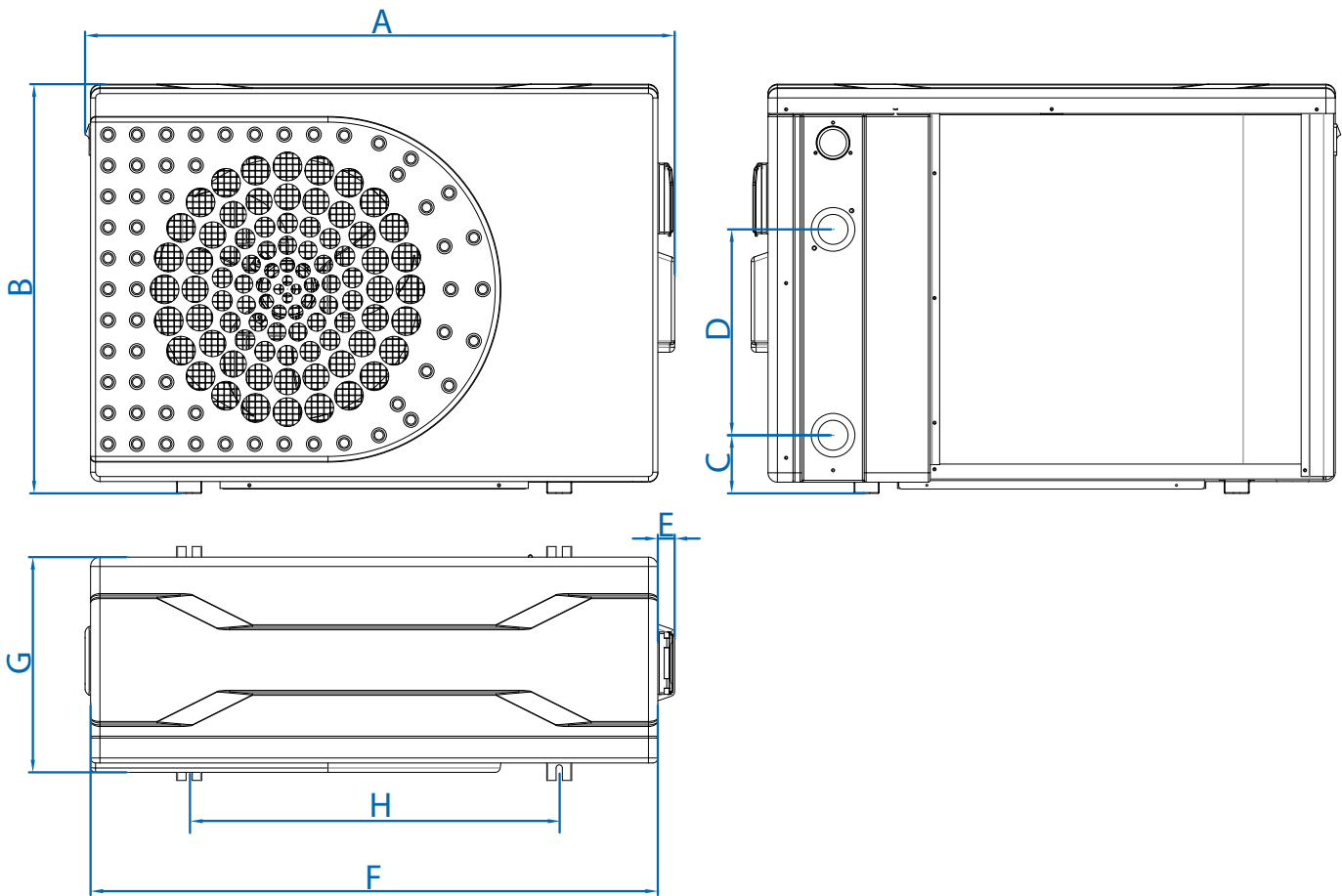

Dimensions en mm

Jetline Selection FI	75 / 95 / 125	155 / 155T	210 / 210T	305T
A	865	945	1143	1175
B	656	656	756	857
C	103	93	71	93
D	260	330	350	390
E	27	27	27	30
F	829	909	1107	1137
G	343	343	363	510
H	590	593	790	743

## 2. DESCRIPTION

### 2.5 Vue éclatée

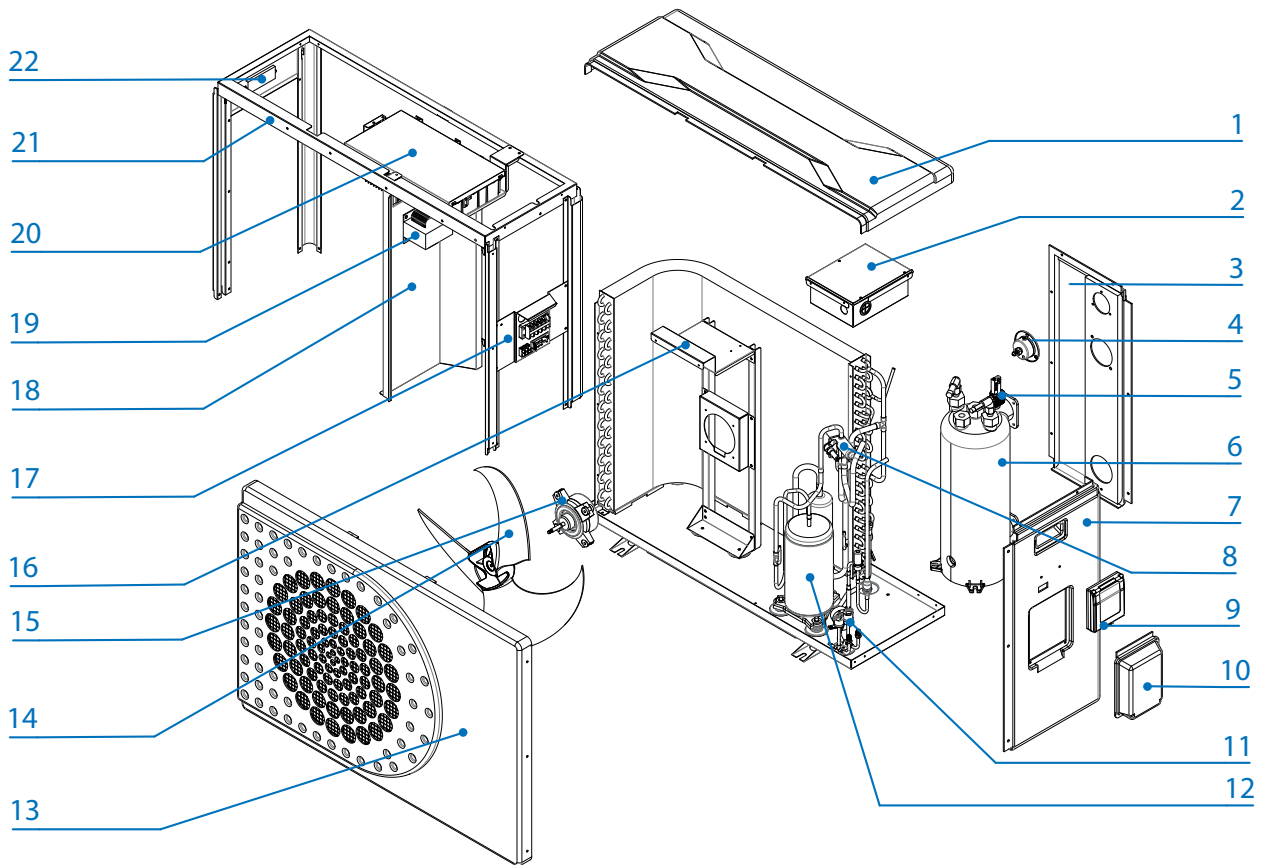

- |                                     |                                    |
|-------------------------------------|------------------------------------|
| 1. Panneau supérieur                | 12. Compresseur                    |
| 2. Boîtier de commande électrique   | 13. Panneau avant                  |
| 3. Panneau arrière                  | 14. Hélice du ventilateur          |
| 4. Manomètre                        | 15. Moteur du ventilateur          |
| 5. Capteur de débit                 | 16. Support du ventilateur         |
| 6. Échangeur de chaleur             | 17. Bornier électrique             |
| 7. Panneau droit                    | 18. Support central                |
| 8. Tuyauterie gaz                   | 19. Transformateur électrique      |
| 9. Boîtier de commande électrique   | 20. Boîtier de commande électrique |
| 10. Couvercle du boîtier électrique | 21. Châssis                        |
| 11. Capteur de pression hp/bp       | 22. Poignée droite                 |

# 3. INSTALLATION



**ATTENTION : L'installation doit être réalisée par un professionnel qualifié.**

**Ce chapitre est purement indicatif et doit être vérifié et adapté le cas échéant en fonction des conditions d'installation.**

## 3.1 Prérequis

### Matériel nécessaire à l'installation de votre pompe à chaleur :

- Un câble d'alimentation adapté à la puissance de l'appareil.
- Un kit *By-Pass* et un ensemble de tubes PVC adapté à votre installation ainsi que du décapant, de la colle PVC et du papier de verre.
- Un jeu de 4 chevilles et vis d'expansion adapté à votre support afin de fixer l'appareil.
- Nous vous conseillons de raccorder l'appareil à votre installation à l'aide de tubes PVC souples afin d'atténuer la propagation des vibrations.
- Des plots de fixation adaptés peuvent être utilisés afin de surélever l'appareil.

## 3.2 Emplacement

### Veillez respecter les règles suivantes pour le choix de l'emplacement de la pompe à chaleur

1. Le futur emplacement de l'appareil doit être facile d'accès pour une utilisation et une maintenance aisée.
2. L'appareil doit être installé au sol, idéalement fixé sur un plancher béton de niveau. Assurez-vous que le plancher soit suffisamment stable et qu'il puisse supporter le poids de l'appareil.
3. Un dispositif d'évacuation d'eau doit être prévu à proximité de l'appareil pour préserver la zone où il est installé.
4. Si besoin, l'appareil peut être surélevé grâce à des plots adaptés et prévus pour supporter le poids de l'appareil.
5. Vérifiez que l'appareil est correctement aéré, que la bouche de sortie d'air n'est pas orientée vers les fenêtres d'immeubles voisins et qu'aucun retour de l'air vicié n'est possible. De plus, prévoyez un espace suffisant autour de l'appareil pour les opérations d'entretien et de maintenance.
6. L'appareil ne doit pas être installé dans un endroit exposé à l'huile, à des gaz inflammables, des produits corrosifs, des composés sulfureux ou à proximité d'équipements haute fréquence.
7. N'installez pas l'appareil à proximité d'une route ou d'un chemin pour éviter les éclaboussures de boue.
8. Pour prévenir les nuisances de voisinage, veillez à installer l'appareil de sorte qu'il soit orienté vers la zone la moins sensible au bruit.
9. Conservez, autant que possible, l'appareil hors de portée des enfants.

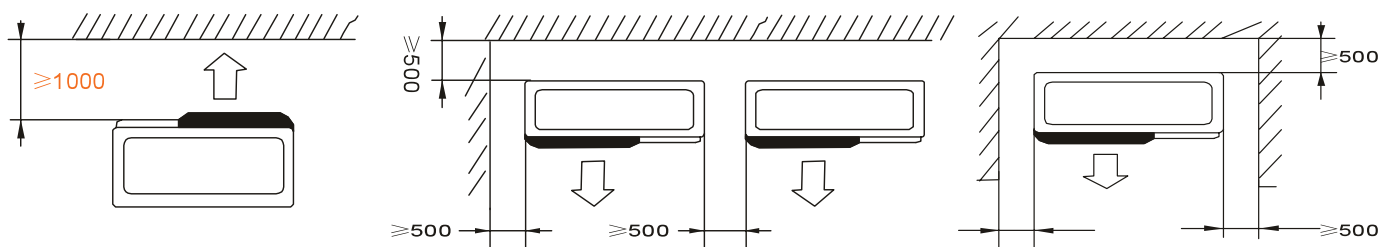

Dimensions en mm

**Ne rien mettre à moins de 2.5m devant la pompe à chaleur.**

**Laissez 50 cm d'espace vide sur les côtés et à l'arrière de la pompe à chaleur.**

**Ne laissez aucun obstacle au-dessus ou devant l'appareil !**

# 3. INSTALLATION

## 3.3 Schéma d'installation

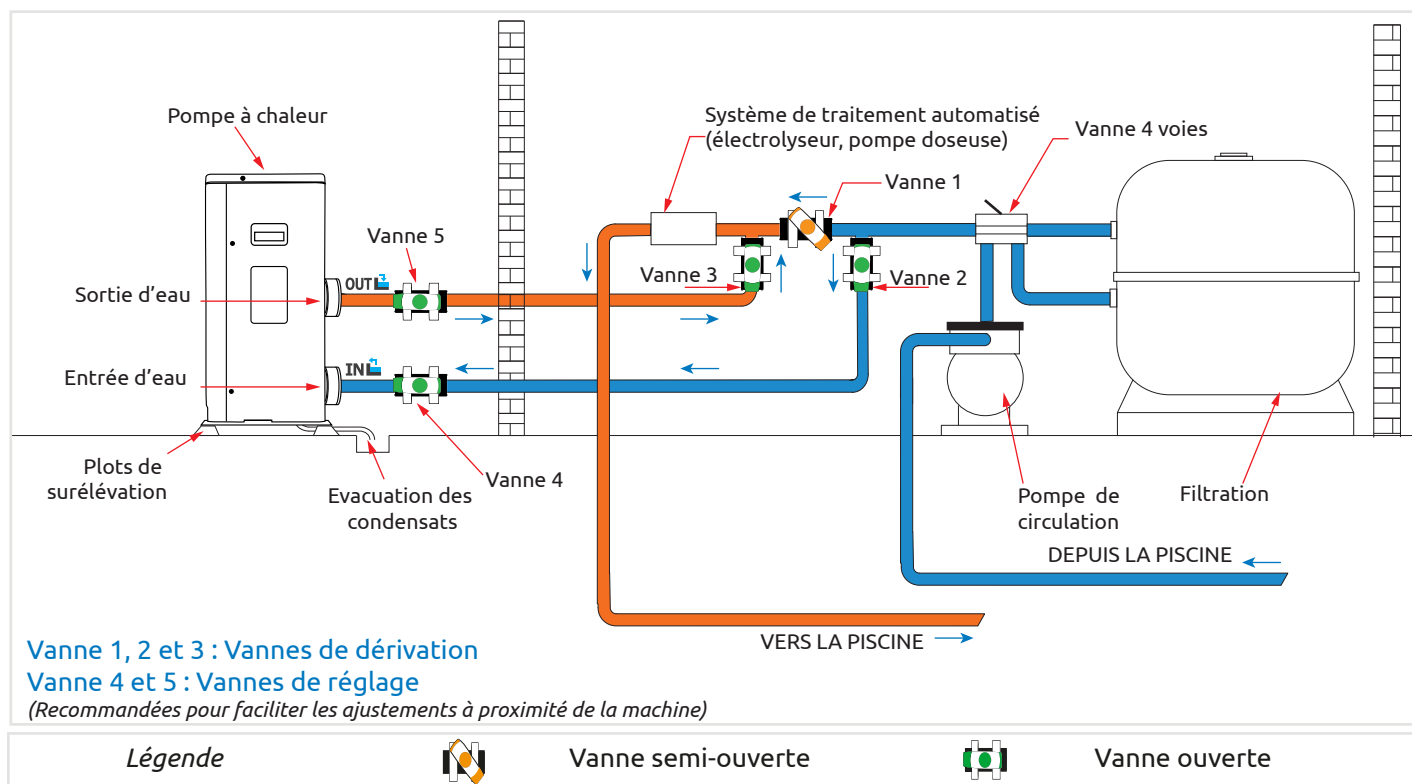

## 3.4 Raccordement du kit d'évacuation des condensats

Lors de son fonctionnement, la pompe à chaleur est sujette à un phénomène de condensation. Cela va se traduire par un écoulement d'eau, plus ou moins important selon le taux d'humidité. Pour canaliser cet écoulement, nous vous conseillons d'installer le kit d'évacuation des condensats.

Comment installer le kit d'évacuation des condensats ?

Installez la pompe à chaleur en la surélevant d'au moins 10 cm à l'aide de plots solides et résistants à l'humidité, puis raccordez le tuyau d'évacuation à l'ouverture situé en dessous de la pompe.

## 3.5 Installation de l'appareil sur les supports silencieux

Afin de minimiser les nuisances sonores liées aux vibrations de la pompe à chaleur, celle-ci peut être positionnée sur des patins anti-vibration.

Pour cela il vous suffit de placer un patin entre chacun des pieds de l'appareil et son support, puis de fixer au support la pompe à chaleur à l'aide de vis adaptées.

# 3. INSTALLATION



**ATTENTION : L'installation doit être réalisée par un professionnel qualifié.**

Ce chapitre est purement indicatif et doit être vérifié et adapté le cas échéant en fonction des conditions d'installation.

## 3.6 Raccordement hydraulique

### Montage By-Pass

La pompe à chaleur doit être raccordée au bassin à l'aide d'un montage en By-Pass.

Un By-Pass est un montage constitué 3 vannes permettant de réguler le débit circulant dans la pompe à chaleur.

Lors d'opérations de maintenance, le By-Pass permet d'isoler la pompe à chaleur du circuit sans arrêter votre installation.

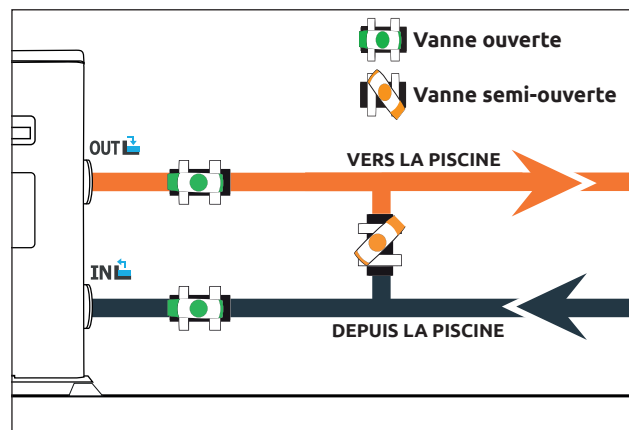

### Réalisation d'un raccordement hydraulique avec kit By-Pass



**ATTENTION : Ne pas faire couler d'eau dans le circuit hydraulique dans les 2 heures qui suivent le collage.**

**Étape 1 :** Effectuez les mesures nécessaires pour la découpe de vos tuyaux.

**Étape 2 :** Coupez les tuyaux en PVC à l'aide d'une scie en effectuant une coupe droite.

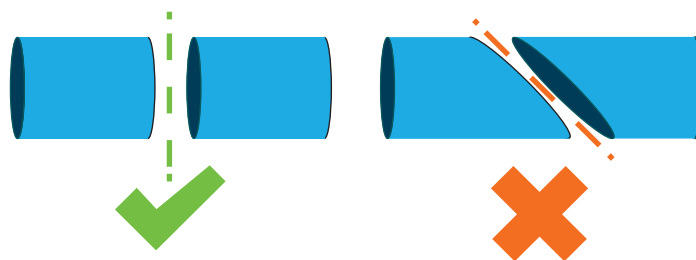

**Étape 3 :** Assemblez votre circuit hydraulique sans le coller afin de vérifier qu'il s'ajuste parfaitement à votre installation, puis démonter les tuyaux à raccorder.

**Étape 4 :** Ébavurez les extrémités des tuyaux coupés avec du papier de verre.

**Étape 5 :** Appliquez du décapant sur les extrémités des tuyaux qui vont être raccordés.

**Étape 6 :** Appliquez la colle au même endroit.

**Étape 7 :** Assemblez les tuyaux.

**Étape 8 :** Nettoyez la colle restante sur le PVC.

**Étape 9 :** Laissez sécher 2H minimum avant de mettre le circuit hydraulique en eau.

# 3. INSTALLATION

## Montage en By-Pass d'une pompe à chaleur

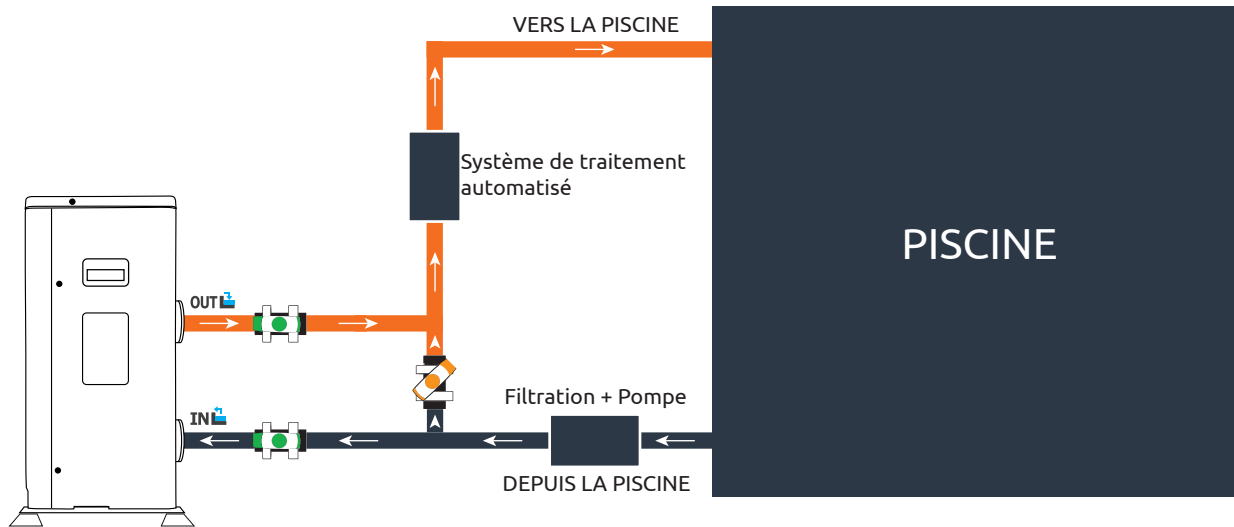

Légende



Vanne semi-ouverte



Vanne ouverte

## Montage en By-Pass de plusieurs pompes à chaleur

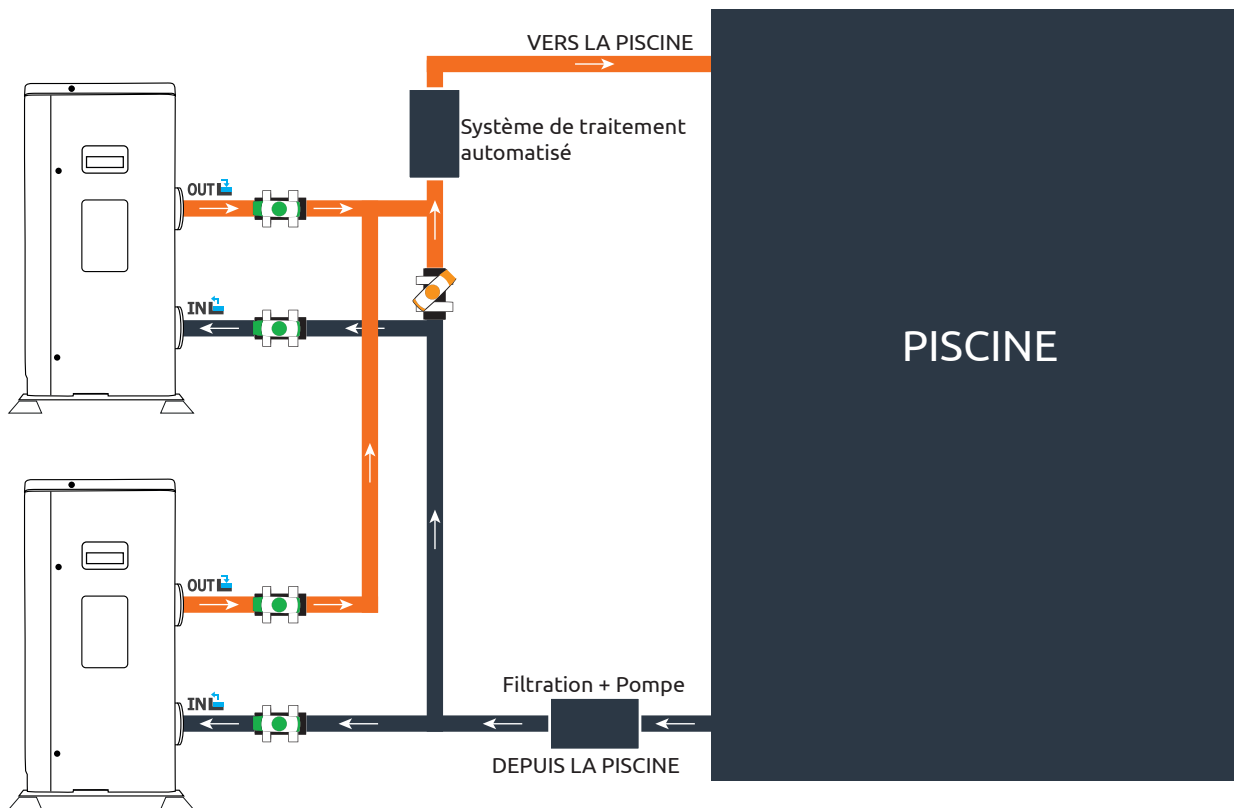

Légende



Vanne semi-ouverte



Vanne ouverte

Le filtre situé en amont de la pompe à chaleur doit être nettoyé régulièrement pour que l'eau du circuit soit propre et ainsi éviter les problèmes de fonctionnement liés à la saleté ou au colmatage du filtre.

# 3. INSTALLATION



**ATTENTION : L'installation doit être réalisée par un professionnel qualifié.**

**Ce chapitre est purement indicatif et doit être vérifié et adapté le cas échéant en fonction des conditions d'installation.**

## 3.7 Installation électrique

Pour fonctionner en toute sécurité et conserver l'intégrité de votre installation électrique, l'appareil doit être raccordé à une alimentation générale en respectant les règles suivantes:

En amont, l'alimentation électrique générale doit être protégée par un interrupteur différentiel de 30 mA.

La pompe à chaleur doit être raccordée à un disjoncteur courbe D adapté (voir tableau ci-dessous) en conformité avec les normes et réglementations en vigueur dans le pays où le système est installé.

Le câble d'alimentation est à adapter en fonction de la puissance de l'appareil et de la longueur de câble nécessaire à l'installation (voir tableau ci-dessous). Le câble doit être approprié à une utilisation en extérieur.

Dans le cas d'un système triphasé, il est impératif de respecter l'ordre de branchement des phases. En cas d'inversion de phase, le compresseur de la pompe à chaleur ne fonctionnera pas.

Dans les lieux publics, l'installation d'un bouton d'arrêt d'urgence à proximité de la pompe à chaleur est obligatoire.

Modèles	Alimentation	Courant maximal (A)	Diamètre du câble	Protection magnéto-thermique (courbe D)
Jetline Selection FI 75	Monophasé 220-240V/1N~50Hz	8	RO2V 3x2.5 mm <sup>2</sup>	10 A
Jetline Selection FI 95		10	RO2V 3x2.5 mm <sup>2</sup>	16 A
Jetline Selection FI 125		13	RO2V 3x2.5 mm <sup>2</sup>	16 A
Jetline Selection FI 155		15	RO2V 3x4 mm <sup>2</sup>	20 A
Jetline Selection FI 210		21	RO2V 3x4 mm <sup>2</sup>	25 A
Jetline Selection FI 155 T	Triphasé 380-415V/3N ~ 50Hz	8	RO2V 5x2.5 mm <sup>2</sup>	10 A
Jetline Selection FI 210 T		11	RO2V 5x2.5 mm <sup>2</sup>	16 A
Jetline Selection FI 305 T		15	RO2V 5x2.5 mm <sup>2</sup>	20 A

<sup>1</sup> Section du câble prévue pour une longueur maximale de 10m. Au delà veuillez demander l'avis d'un électricien.

# 3. INSTALLATION

## 3.8 Raccordement électrique



**ATTENTION : L'alimentation électrique de la pompe à chaleur doit être impérativement coupée avant toute intervention.**

**Veillez suivre les instructions ci-après afin de raccorder électriquement la pompe à chaleur.**

**Étape 1 :** Démontez le panneau électrique latéral à l'aide d'un tournevis afin d'accéder au bornier électrique.

**Étape 2 :** Insérez le câble dans l'unité de la pompe à chaleur en passant par l'ouverture prévue à cet effet.

**Étape 3 :** Raccordez le câble d'alimentation au bornier selon le schéma ci-dessous.

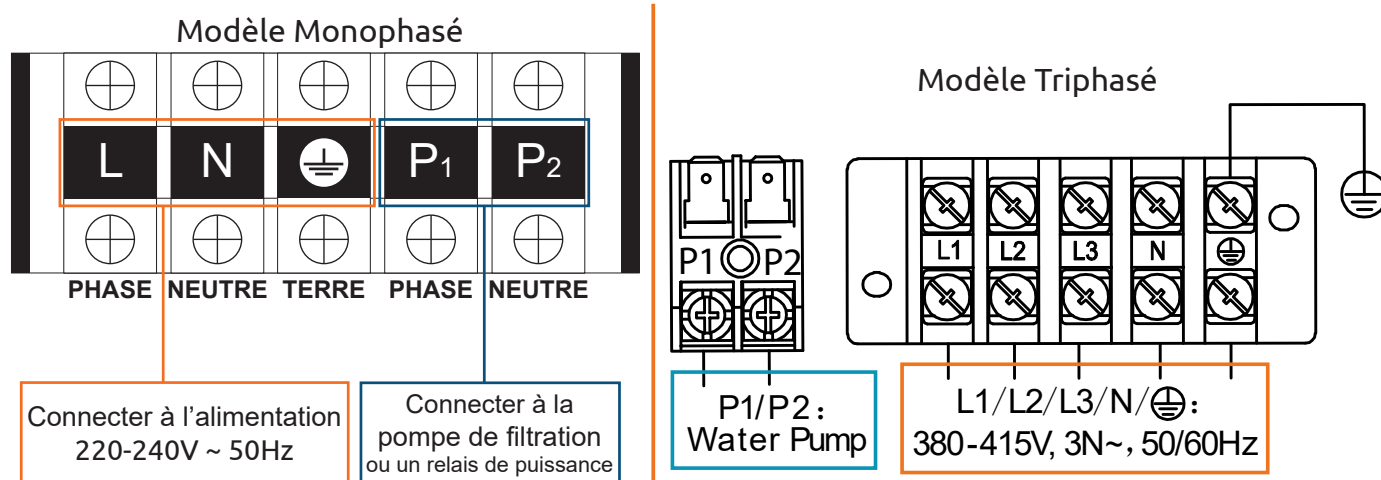

**Étape 4 :** Refermez le panneau de la pompe à chaleur avec soin.

### Asservissement d'une pompe de circulation

Selon le type d'installation, vous pouvez également raccorder une pompe de circulation aux bornes P<sub>1</sub> et P<sub>2</sub> afin que celle-ci fonctionne de pair avec la pompe à chaleur.



**ATTENTION : L'asservissement d'une pompe dont la puissance est supérieure à 5A (1000W) nécessite l'utilisation d'un relais de puissance.**

# 4. MISE EN SERVICE

## 4.1 Mise en service

### Conditions d'utilisation

Pour que la pompe à chaleur fonctionne normalement, la température ambiante de l'air doit être comprise entre -7°C et 43°C.

### Consignes préalables

Avant la mise en service de la pompe à chaleur, veuillez :

- ✓ Vérifiez que l'appareil est bien fixé et stable.
- ✓ Vérifiez que le manomètre indique bien une pression supérieure à 80 psi.
- ✓ Vérifiez la bonne tenue des câbles électriques sur leurs bornes de raccordement.
- ✓ Contrôlez le raccordement à la terre.
- ✓ Vérifiez que les raccords hydrauliques sont correctement serrés, et qu'il n'y ait pas de fuite d'eau.
- ✓ Vérifiez que l'eau circule bien dans la pompe à chaleur et que le débit est suffisant.
- ✓ Retirez tout objet inutile ou outil autour de l'appareil.

### Mise en service

1. Enclenchez la protection d'alimentation électrique de l'appareil (interrupteur différentiel et disjoncteur).
2. Activer la pompe de circulation si celle-ci n'est pas asservie.
3. Vérifiez l'ouverture du By-Pass et des vannes de réglage.
4. Activez la pompe à chaleur en appuyant une fois sur .
5. Réglez l'horloge de la télécommande.
6. Sélectionnez la température souhaitée en utilisant l'un des modes de la télécommande.
7. Le compresseur de la pompe à chaleur s'activera au bout de quelques instants.

Voilà il ne reste plus qu'à attendre que la température souhaitée soit atteinte.

**ATTENTION : Dans des conditions normales, une pompe à chaleur adaptée permet de réchauffer l'eau du bassin de 1°C à 2°C par jour. Il est donc tout à fait normal de ne pas ressentir une différence de température en sortie de circuit lorsque la pompe à chaleur fonctionne.**

**Un bassin chauffé doit être couvert pour éviter toute déperdition de chaleur.**



## 4.2 Asservissement d'une pompe de circulation

Si vous avez raccordé une pompe de circulation aux bornes P1 et P2, celle-ci est automatiquement alimentée lorsque la pompe à chaleur fonctionne.

# 4. MISE EN SERVICE

## 4.3 Utilisation du manomètre

Le manomètre permet de contrôler la pression du fluide frigorigène contenu dans la pompe à chaleur. Les valeurs qu'il indique, peuvent être très différentes selon le climat, la température et la pression atmosphérique.

### Lorsque la pompe à chaleur est en marche :

L'aiguille du manomètre indique la pression du fluide frigorigène.

*Plage d'utilisation moyenne entre 250 et 400 PSI selon la température ambiante et la pression atmosphérique.*

### Lorsque la pompe à chaleur est à l'arrêt :

L'aiguille indique la même valeur que la température ambiante (à quelques degrés près) et la pression atmosphérique correspondante (entre 150 à 350 PSI maximum).

### Après une longue période d'inutilisation :

Vérifiez le manomètre avant de remettre la pompe à chaleur en marche. Celui-ci doit afficher au moins 80 PSI.

Si la pression du manomètre devient trop basse, la pompe à chaleur indiquera un message d'erreur et se mettra automatiquement en sécurité.

Cela signifie qu'une fuite de fluide frigorigène s'est produite et que vous devez faire appel à un technicien qualifié pour sa recharge.

## 4.4 Protection antigel



**ATTENTION : Pour que le programme antigel fonctionne la pompe à chaleur doit être alimentée et la pompe de circulation doit être active. En cas d'asservissement de la pompe de circulation par la pompe à chaleur, celle-ci sera automatiquement activée.**

Lorsque la pompe à chaleur est en veille, le système surveille la température ambiante et la température de l'eau afin d'activer le programme antigel si nécessaire.

Le programme antigel s'active automatiquement lorsque la température ambiante ou la température de l'eau est inférieure à 2°C et lorsque la pompe à chaleur est arrêtée depuis plus de 120 minutes.

Lorsque le programme antigel est actif, la pompe à chaleur active son compresseur et la pompe de circulation afin de réchauffer l'eau et ce jusqu'à ce que la température de l'eau soit supérieure à 2°C.

La pompe à chaleur sort automatiquement du mode antigel lorsque la température ambiante est supérieure ou égale à 2°C ou lorsque l'utilisateur active la pompe à chaleur.

# 5. UTILISATION

## 5.1 Boîtier de commande filaire

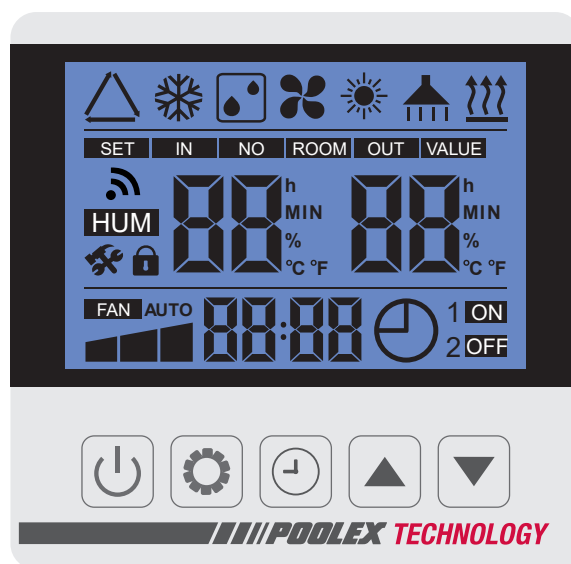

**Avant de commencer, assurez-vous que la pompe de filtration fonctionne et que l'eau circule au travers de la pompe à chaleur.**

Avant de paramétrer votre température de consigne, familiarisez vous avec les différents symboles représentés par la télécommande :

	+nE	Mode refroidissement Full Inverter		Vitesse compresseur
	+nE	Mode chauffage Full Inverter	FAN	Ventilateur
		Mode Auto Full Inverter	IN	Température d'entrée d'eau
	+H I	Mode chauffage boost		Menu paramètres
	+H I	Mode refroidissement boost	°C	Unité de température
	+L □	Mode chauffage Eco Silence	00:00	Horloge
	+L □	Mode refroidissement Eco Silence		Programmation horloge
		Dégivrage		Verrouillage clavier
SET		Réglage de température	1 ON 2 OFF	Programmation On Off
00		Température de consigne et d'entrée d'eau		Wifi

# 5. UTILISATION

## 5.2 Verrouillage / déverrouillage du panneau de commande

Pour déverrouiller le panneau de commande, appuyez 5 secondes sur le bouton .

Si aucune action n'a été faite sur le boîtier de commande pendant 60 secondes, le panneau de commande se verrouille.

*Remarque : Le déverrouillage fonctionne même lorsque l'appareil est éteint. Lorsque l'appareil est allumé, il affiche toujours le mode de fonctionnement. Si le mode de fonctionnement n'apparaît pas, appuyez sur le bouton  pour allumer l'appareil.*

## 5.3 Choix des modes de fonctionnement

Appuyez sur  pour changer de mode de fonctionnement. Les différents modes apparaissent dans l'ordre suivant :

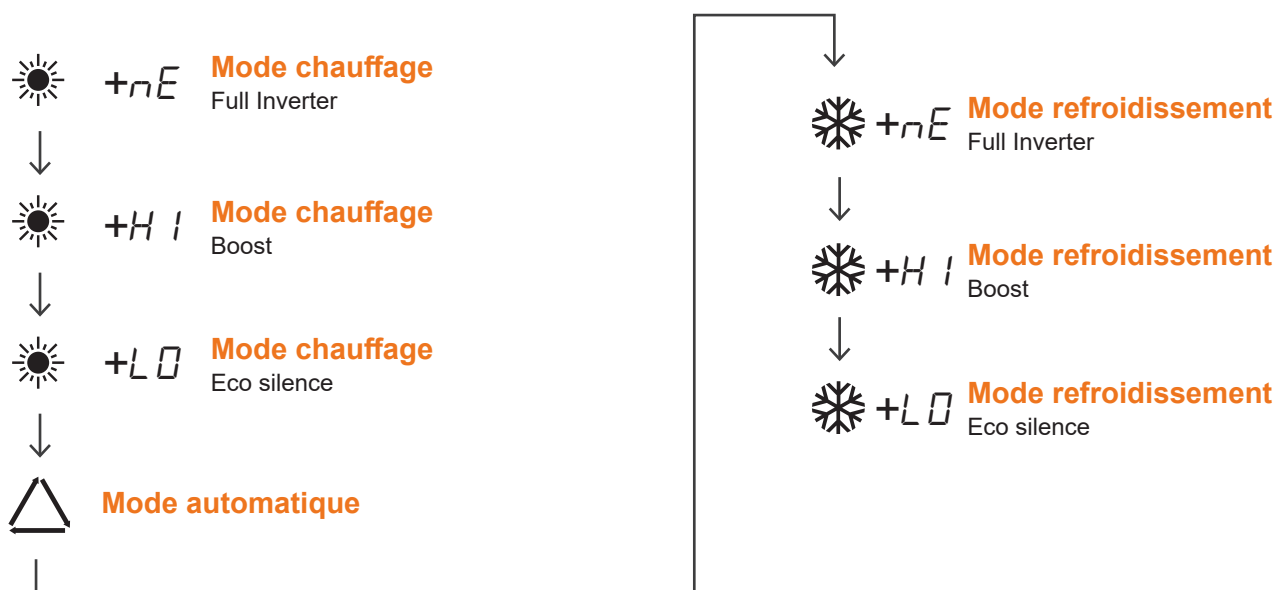

### ATTENTION :

 Lors du passage du mode refroidissement au mode chauffage ou inversement, la pompe à chaleur ne redémarre qu'au bout de 10 minutes.

Lorsque la température de l'eau entrante est inférieure ou égale à la température demandée (temp. de consigne - 1°C), la pompe à chaleur se met en mode chauffage. Le réchauffeur s'arrête lorsque la température de l'eau entrante est supérieure ou égale à la température demandée (temp. de consigne + 1°C).

## 5.4 Réglages de la température de fonctionnement









**Étape 1 :** Déverrouillez le panneau de commande : appuyez 5 secondes sur le bouton .

**Étape 2 :** Appuyez sur  et  pour augmenter ou diminuer la température de consigne.

**Étape 3 :** Appuyez sur  pour confirmer la valeur.

# 5. UTILISATION

## 5.5 Réglage de l'horloge

- Étape 1 :** Appuyez 5 secondes sur  pour entrer dans le mode horloge.
- Étape 2 :** Appuyez sur , les heures clignotent. Appuyez sur  et  pour régler l'heure.
- Étape 3 :** Appuyez sur  à nouveau, les minutes clignotent. Appuyez sur  et  pour régler les minutes.
- Étape 4 :** Appuyez sur  à nouveau pour valider et revenir à l'écran principal.

Étape 1

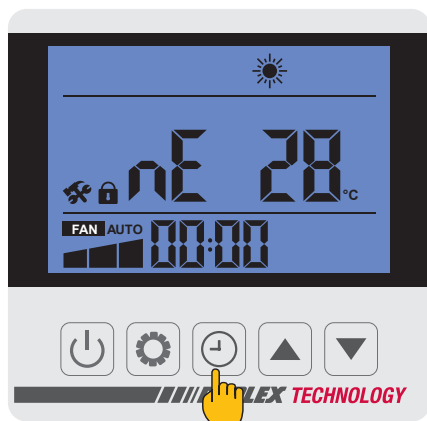

Étape 2

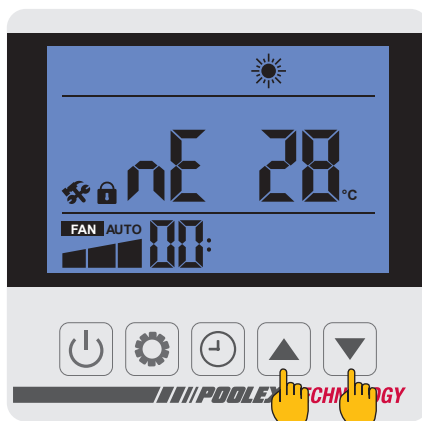

Étape 3

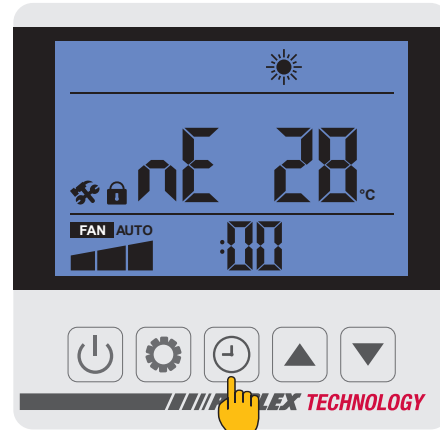

Étape 3

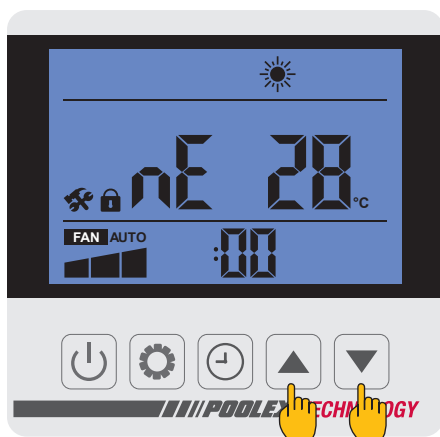

Étape 4

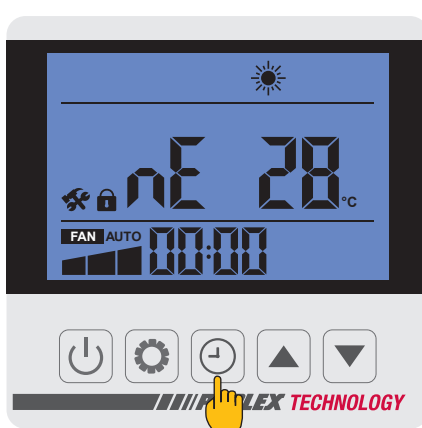

### Bon à savoir













**ATTENTION :** Lors du passage du mode refroidissement au mode chauffage ou inversement, la pompe à chaleur ne redémarre qu'au bout de 10 minutes.

Lorsque la température de l'eau entrante est inférieure ou égale à la température demandée (temp. de consigne - 1°C), la pompe à chaleur se met en mode chauffage. Le réchauffeur s'arrête lorsque la température de l'eau entrante est supérieure ou égale à la température demandée (temp. de consigne + 1°C).

# 5. UTILISATION

## 5.6 Programmation Marche / Arrêt

Cette fonction permet de programmer l'heure de mise en marche et d'arrêt. Vous pouvez programmer jusqu'à 2 départs et arrêts différents. Le réglage se fait comme suit :

- Étape 1 :** Appuyez sur  pour accéder à la programmation.
- Étape 2 :** Le premier fuseau clignote, appuyez sur , puis sur  et  pour modifier l'heure de départ du premier fuseau.
- Étape 3 :** Appuyez sur , puis sur  et  pour modifier les minutes de départ du premier fuseau.
- Étape 4 :** Appuyez à nouveau sur  pour modifier l'horaire d'arrêt du premier fuseau.
- Étape 5 :** Appuyez à nouveau sur  pour confirmer les modifications.
- Étape 6 :** Appuyez ensuite sur  et  pour passer au fuseau 2.



# 5. UTILISATION

## 5.7 Paramètres du système



**ATTENTION :** Cette opération sert à faciliter l'entretien et les réparations futures.

Seul un professionnel expérimenté est habilité à modifier les paramètres par défaut.

Les paramètres du système peuvent être vérifiés au moyen de la télécommande en suivant les étapes suivantes.

**Étape 1 :** Restez appuyé sur  pendant 3 secondes pour entrer en mode de vérification des paramètres.

**Étape 2 :** Appuyez sur  et  pour passer d'un paramètre à l'autre.

**Étape 3 :** Appuyez sur  pour sélectionner un paramètre à modifier. (La valeur clignote)

**Étape 4 :** Appuyez sur  et  pour modifier la valeur du paramètre.

**Étape 5 :** Appuyez sur  pour valider la nouvelle valeur du paramètre sélectionné.

**Étape 6 :** Appuyez sur  pour revenir à l'écran principal.

Étape 1

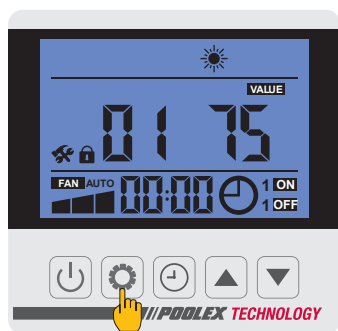

Étape 2

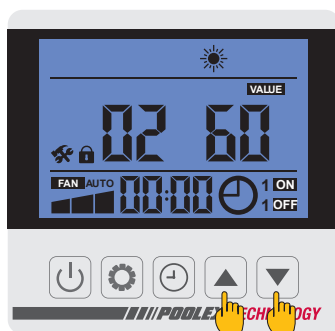

Étape 3

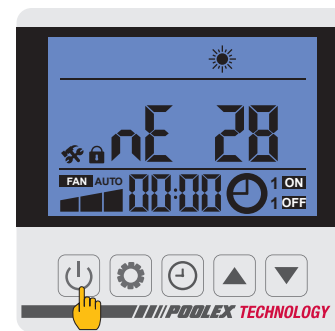

### Tableau des paramètres du système

Code	Désignation	Valeurs	V. défaut
L0	Mode de fonctionnement	0: ON permanent 1 : OFF arrêt 60s après l'arrêt du compresseur, ON 1min toute les 5 minutes	1
L1	Période de fonctionnement de la pompe de filtration	En mode veille, fait fonctionner la pompe 1 minute toutes les 5 minutes.L1=3~180	30
L2	Fonctionnement du Timer	0: Fonction Timer OFF 1: Fonction Timer ON	1
L3	Mémorisation de la fonction Power OFF	0=OFF 1=ON	1
L4	Eclairage des LED	0 : LED éteintes 1 : LED allumées constamment 2 : LED allumées en utilisation, éteinte en mode veille	2
L5	Modes de fonctionnement	Valeurs : 0-3 0= Chauffage seulement 1= Refroidissement seulement 2= Chauffage et refroidissement 3= Refroidissement / Chauffage / Auto / Chauffage express / Chauffage silencieux / Refroidissement express / Refroidissement silencieux	3

# 5. UTILISATION

## 5.8 Paramètres avancés



**ATTENTION :** Cette opération sert à faciliter l'entretien et les réparations futures.  
Seul un professionnel expérimenté est habilité à modifier les paramètres par défaut.



**ATTENTION :** Toute modification des paramètres réservés entraîne automatiquement l'annulation de la garantie.

Les paramètres avancés peuvent être vérifiés au moyen de la télécommande en suivant les étapes suivantes.

**Étape 1 :** Restez appuyé 3 secondes sur + pour entrer en mode de vérification des paramètres.

**Étape 2 :** Entrez le code 1688 :

- Appuyez sur et pour modifier le chiffre clignotant,
- Appuyez sur pour valider chaque chiffre,
- Appuyez sur pour valider le code.

**Étape 3 :** Appuyez sur et pour parcourir les paramètres avancés

**Étape 4 :** Appuyez sur pour sélectionner un paramètre à modifier.

**Étape 5 :** Appuyez sur et pour modifier la valeur du paramètre.

**Étape 6 :** Appuyez sur pour valider la nouvelle valeur du paramètre sélectionné.

**Étape 7 :** Appuyez sur pour revenir à l'écran principal.

Étape 1

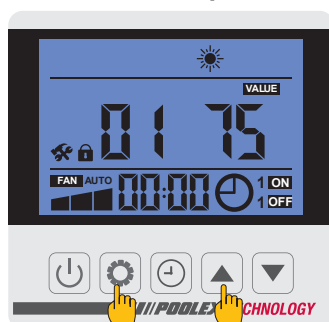

Étape 2

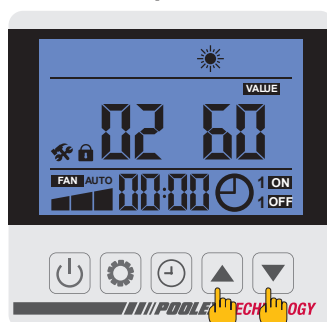

Étape 3



Tableau des paramètres avancés

N°	Description	Plage de valeurs	Paramètre d'usine	Commentaire
H0	Temps d'auto-activation avant le début du dégivrage	30~120	45min	Réglable
H1	Durée maximale du dégivrage	1~25	12min	Réglable
H2	Température de désactivation du dégivrage	1~25	12°C	Réglable
H3	Température d'activation du dégivrage	-20~20	-1°C	Réglable
F0	Ecart de température avant démarrage (chauffage)	0°C~18°C	0°C	Réglable
F1	Ecart de température avant arrêt (chauffage)	0°C~18°C	2°C	Réglable

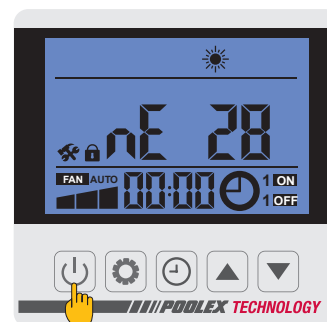

# 5. UTILISATION

N°	Description	Plage de valeurs	Paramètre d'usine	Commentaire
F2	EEV adjust period	10~60 s	30s	Réglable
F3	Ecart de température avant démarrage (refroidissement)	0°C~18°C	0°C	Réglable
F4	Ecart de température avant arrêt (refroidissement)	0°C~18°C	2°C	Réglable
P0	Réglage du coeff. de compensation de la sonde de temp. d'entrée d'eau	-9~9°C	0°C	Réglable
P1	Réservé		--	Réservé
P2	Réservé		--	Réservé
P3	Température de fonctionnement minimum	-19~15°C	-8°C	Réglable
P4	Ecart minimum de température ambiante	2~18°C	2°C	Réglable
P5	Réservé		--	Réservé
Pb	Réchauffeur électrique secondaire	OF: OFF ; ON: ON	OF	
P7	Température de démarrage du réchauffeur électrique	2~15°C	5°C	Réglable
P8	Différence de température entre entrée et sortie d'eau	2~60°C	10°C	Réglable
P9	Température de démarrage du réchauffeur de la plaque inférieure	-9~10°C	0°C	Réglable
P10	Réservé		83	Valeur fixe
P11	Réservé		68	Valeur fixe
P12	Réservé		52	Valeur fixe
P13	Réservé		--	
P14	Réservé		--	
P15	Réservé		--	
P1b	Réservé		--	
P17	Ouverture maximum du détendeur électronique	50~480	480P	Réglable
P18	Fermeture maximum du détendeur électronique	50~300	80P	Réglable
P19	Réservé		--	
P20	Forced recycle refrigerant	OF: OFF ; ON: ON	OF	Réglable
P21	Réservé		--	Réservé
P22	Température de consigne (chauffage) maximum	35~60°C	40°C	Réglable
P23	Température de consigne (chauffage) minimum	15~25°C	15°C	Réglable
P24	Température de consigne (Refroidissement) maximum	25~35°C	28°C	Réglable
P25	Température de consigne (Refroidissement) minimum	2~10°C	8°C	Réglable
⌈0	Test mode	OF: OFF ; ON: ON	OF	
⌈1	Test mode compressor manually	10~120	50Hz	
⌈2	Test mode EEV manually opening	60 ~ 480	350P	
⌈3	Test mode fan speed	1 ~ 150 AC : 1:H, 2:M, 3:L DC: valeur*10 Plage : 300~1500	82	

# 5. UTILISATION

## 5.9 Valeurs d'état

**Étape 1 :** Restez appuyé sur  pendant 3 s. pour entrer en mode de vérification des valeurs d'état.

**Étape 2 :** Appuyez sur  et  pour passer d'un paramètre à l'autre.

**Étape 3 :** Appuyez sur  pour revenir à l'écran principal.

Code	Description	Note
F1	Température de refoulement du compresseur	
F2	Température d'aspiration du compresseur	
F3	Température de l'eau à l'entrée	
F4	Température de l'eau à la sortie	
F5	Température extérieure du serpent	
F6	Temp. ambiante extérieure	
F7	Temp. IPM	
F8	Temp. de la batterie intérieure	
F9	Réserve	
F10	Réserve	
F11	Réserve	
Ft	Fréquence cible du compresseur	
Fr	Fréquence actuelle du compresseur	
1F	Ouverture de l'EEV principale	
2F	Ouverture de l'EEV auxiliaire	
od	Mode de fonctionnement	1 : refroidissement   4 : chauffage
Pr	Vitesse du ventilateur	AC - 1:H 2:M 3:L DC - valeur*10
dF	Condition de dégivrage	
Oil	Situation de retour d'huile	
r1	Réserve	
r2	Interrupteur de chauffage de fond	
r3	Réserve	
5FF	Interrupteur de la vanne à 4 voies	
HF	Réserve	
PF	Réserve	
PFF	Réserve	
Pu	Interrupteur de la pompe à eau	
RH	Interrupteur de vitesse du ventilateur AC H	
Rd	Interrupteur de vitesse du ventilateur AC M	
RL	Interrupteur de vitesse du ventilateur AC L	
dcU	Tension du bus CC	
dcC	Courant du compresseur de l'onduleur (A)	
RcU	Tension d'entrée	
RcC	Courant d'entrée	
HE1	Code d'erreur historique	
HE2	Code d'erreur historique	
HE3	Code d'erreur historique	
HE4	Code d'erreur historique	
Pr	Version du protocole	
5r	Version du logiciel	

# 5. UTILISATION

## 5.10 WiFi

### 5.11.1. Téléchargement & Installation de l'application «Poolex»

#### À propos de l'application Poolex :

Le contrôle à distance de votre pompe à chaleur nécessite la création d'un compte « Poolex ».

L'application « Poolex » permet de contrôler à distance vos appareils de piscine, où que vous soyez. Vous pouvez ajouter et contrôler plusieurs appareils à la fois. Les appareils compatibles avec Smart Life ou Tuya (en fonction des pays), sont également compatibles avec l'application « Poolex ».

Avec l'application « Poolex » partagez avec d'autres comptes « Poolex » les appareils que vous avez paramétré, recevez en temps réel des alertes de fonctionnement et créez des scénarios avec plusieurs appareils, en fonction des données météo de l'application (géolocalisation indispensable).

Utiliser l'application « Poolex », c'est aussi participer à l'amélioration continue de nos produits.

#### iOS :

Scannez ou recherchez «Poolex» sur l'App Store afin de télécharger l'application :

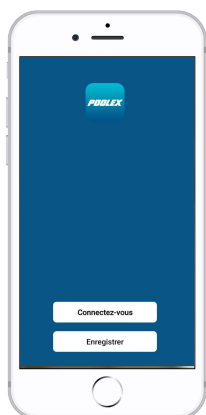

Attention, vérifiez bien la compatibilité de votre téléphone et la version de votre OS avant d'installer l'application.

#### Android :

Scannez ou recherchez «Poolex» sur Google Play afin de télécharger l'application :



Attention, vérifiez bien la compatibilité de votre téléphone et la version de votre OS avant d'installer l'application.

# 5. UTILISATION

## 5.11.2. Paramétrage de l'application



**ATTENTION :** Avant de commencer, assurez vous d'avoir bien téléchargé l'application «Poolex», d'être connecté à votre réseau WiFi local et que votre pompe à chaleur est alimentée électriquement et en fonction.

Le contrôle à distance de votre pompe à chaleur nécessite la création d'un compte «Poolex». Si vous avez déjà un compte «Poolex», veuillez-vous connecter et passer directement à l'étape 3.

**Étape 1 :** Appuyez sur «Créer un nouveau compte» puis sélectionnez votre mode d'enregistrement «Email» ou «Téléphone», un code de vérification vous sera envoyé.

Saisissez votre adresse email ou votre numéro de téléphone puis cliquez sur «**Obtenir le code de vérification**».

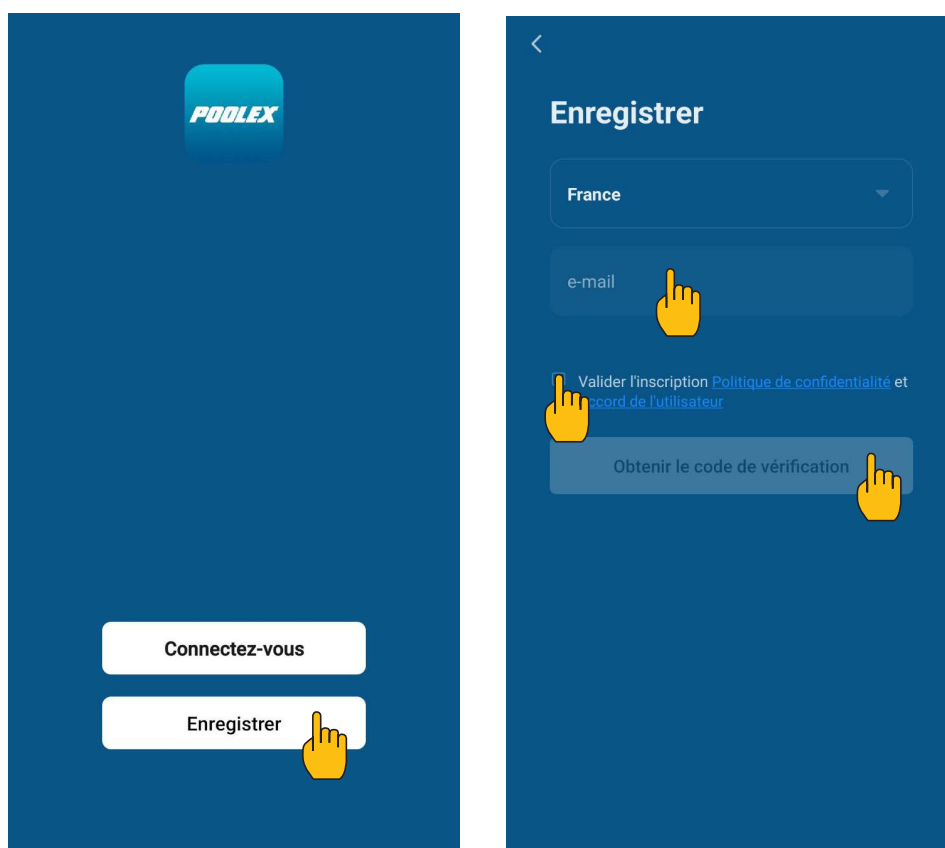

**Étape 2 :** Saisissez le code de vérification reçu par email ou par téléphone afin de valider votre compte.

**Félicitations, vous faites maintenant partie de la communauté «Poolex».**

# 5. UTILISATION

**Étape 3 (conseillé) :** Ajoutez une pièce en appuyant sur «...», puis appuyez sur «Ajouter une pièce», saisissez maintenant le nom de la pièce à ajouter («Piscine» par exemple), puis appuyez sur «Terminé».

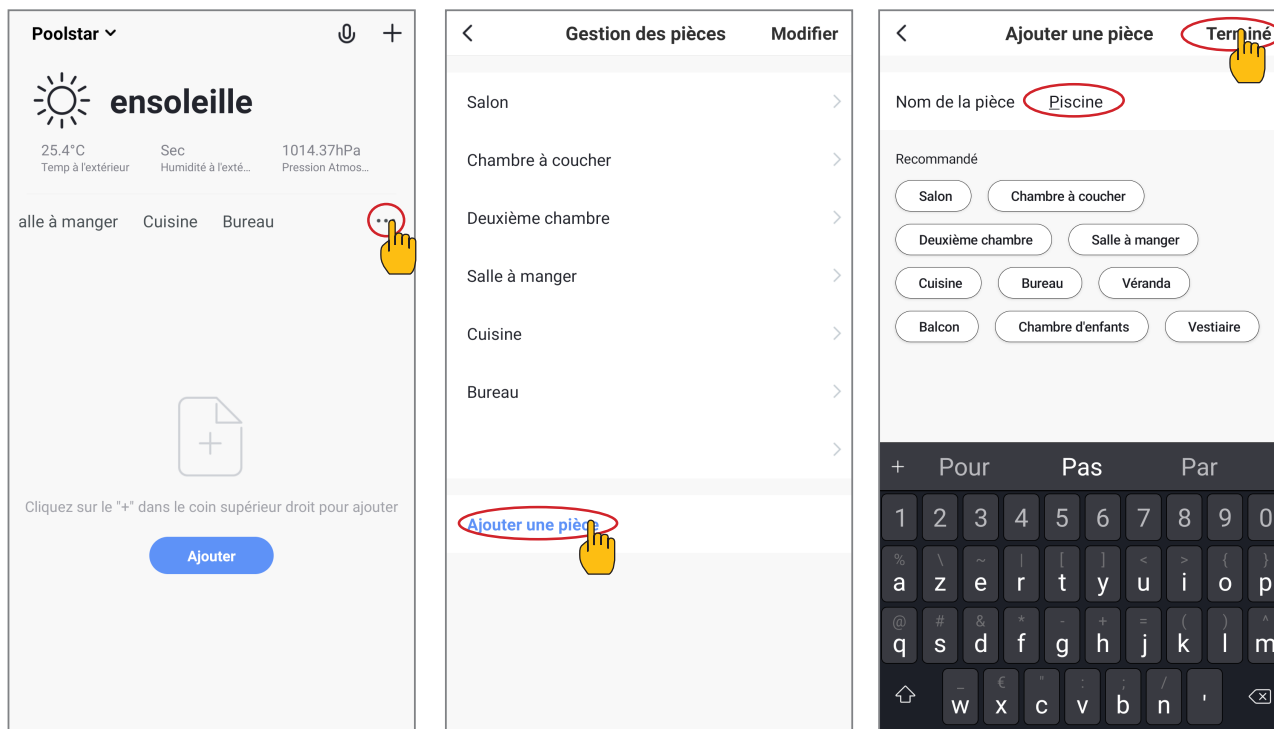

**Étape 4 :** Ajoutez maintenant un appareil à votre pièce «Piscine» : Appuyez sur «Ajouter», ou sur le «+» puis «Gros appareils...» puis «Chauffe-eau», à ce stade, laissez votre smartphone sur l'écran «Ajouter» et passez à l'étape d'appairage du boîtier de commande, soit en mode EZ, soit en mode AP.

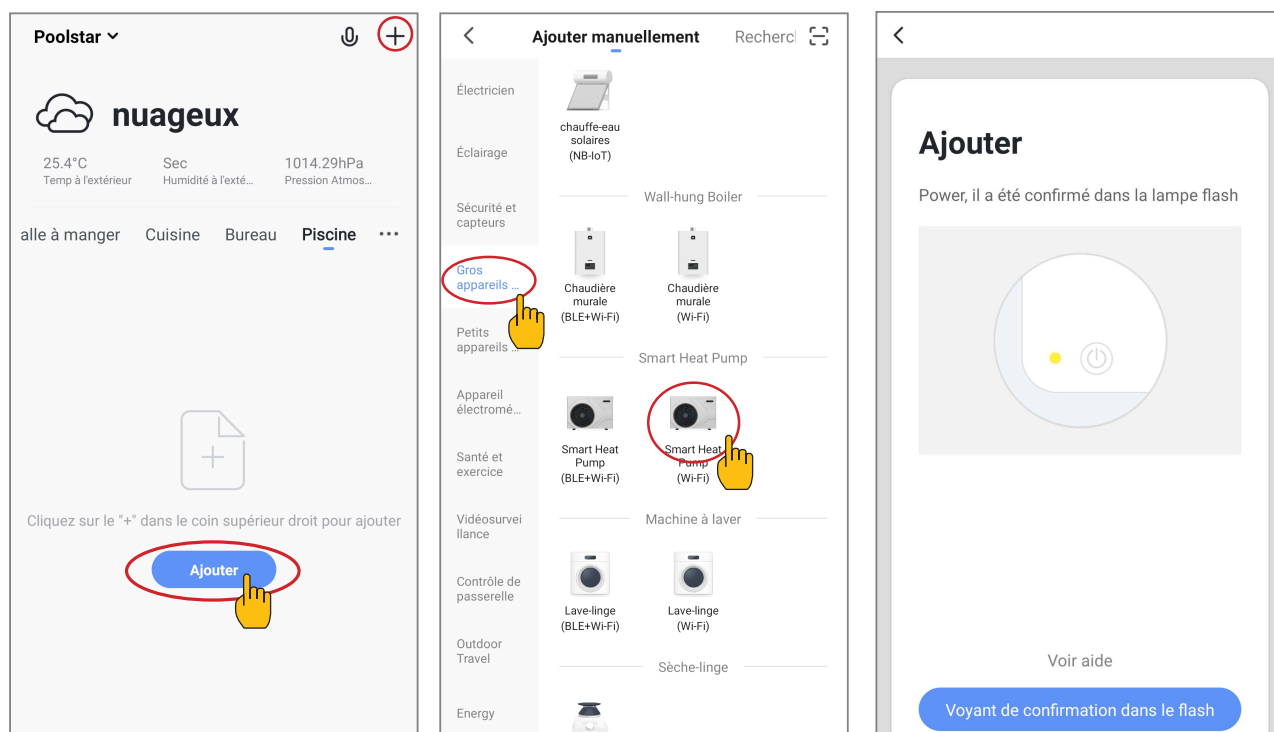



# 5. UTILISATION

## 5.11.3 Appairage de la pompe à chaleur

**ATTENTION** L'application «*Poolex*» ne supporte que les réseaux WiFi 2.4GHz.

Si votre réseau WiFi utilise la fréquence 5GHz, rendez-vous dans l'interface de votre réseau WiFi domestique pour créer un second réseau WiFi 2,4GHz (disponible pour la plupart des Box Internet, routeurs et point d'accès WiFi).

- Étape 1 :** Sur votre smartphone, choisissez le réseau WiFi de votre maison, saisissez le mot de passe WiFi et appuyez sur «Confirmer».
- Étape 2 :** Activez le mode appairage sur votre pompe à chaleur : Appuyez sur  +  simultanément pendant 5s. Lorsque le voyant  clignote rapidement, le boîtier de commande est prêt à être appairé.

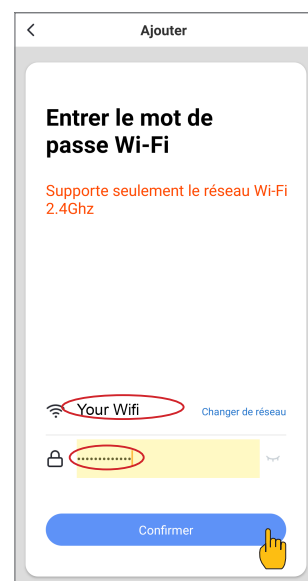

**Note :** Le clignotement s'arrête lorsque le boîtier est connecté au WiFi

L'appairage réussi, vous pouvez renommer votre pompe à chaleur Poolex puis appuyez sur «Terminé».

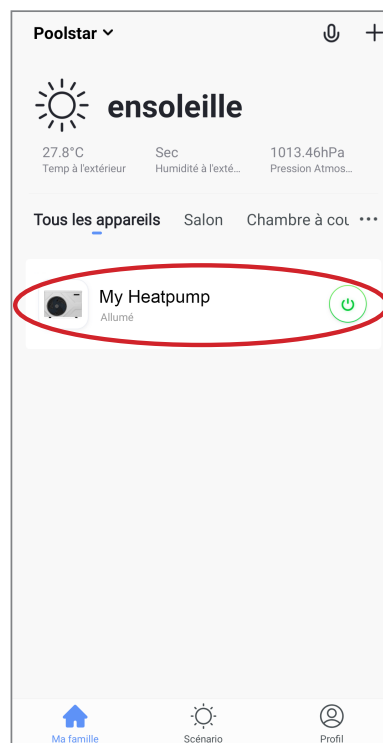
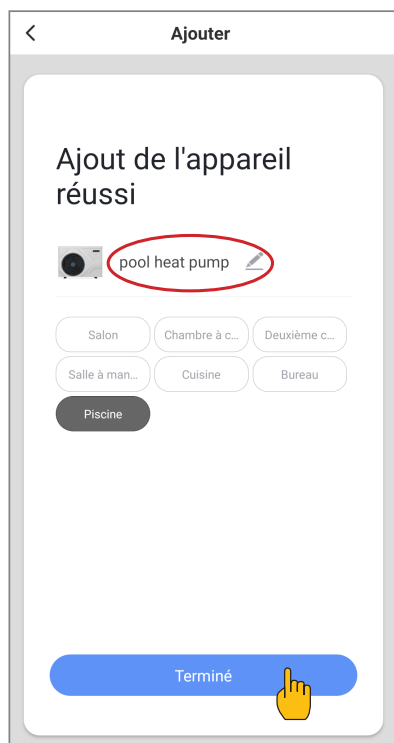

Félicitation, votre pompe à chaleur est maintenant pilotable depuis votre smartphone.

# 5. UTILISATION

## 5.11.4. Pilotage

### Présentation de l'interface utilisateur

- 1 Température actuelle du bassin
- 2 Température de consigne
- 3 Mode de fonctionnement actuel
- 4 Allumer / éteindre la Pompe à chaleur
- 5 Changer la température
- 6 Changer de mode de fonctionnement
- 7 Paramétrage des plages de fonctionnement



### Configurer les plages de fonctionnement de la pompe à chaleur

**Étape 1 :** Créez une programmation horaire, choisissez l'heure, le ou les jours de la semaine concernés, et l'action (allumer ou éteindre), puis sauvegarder.

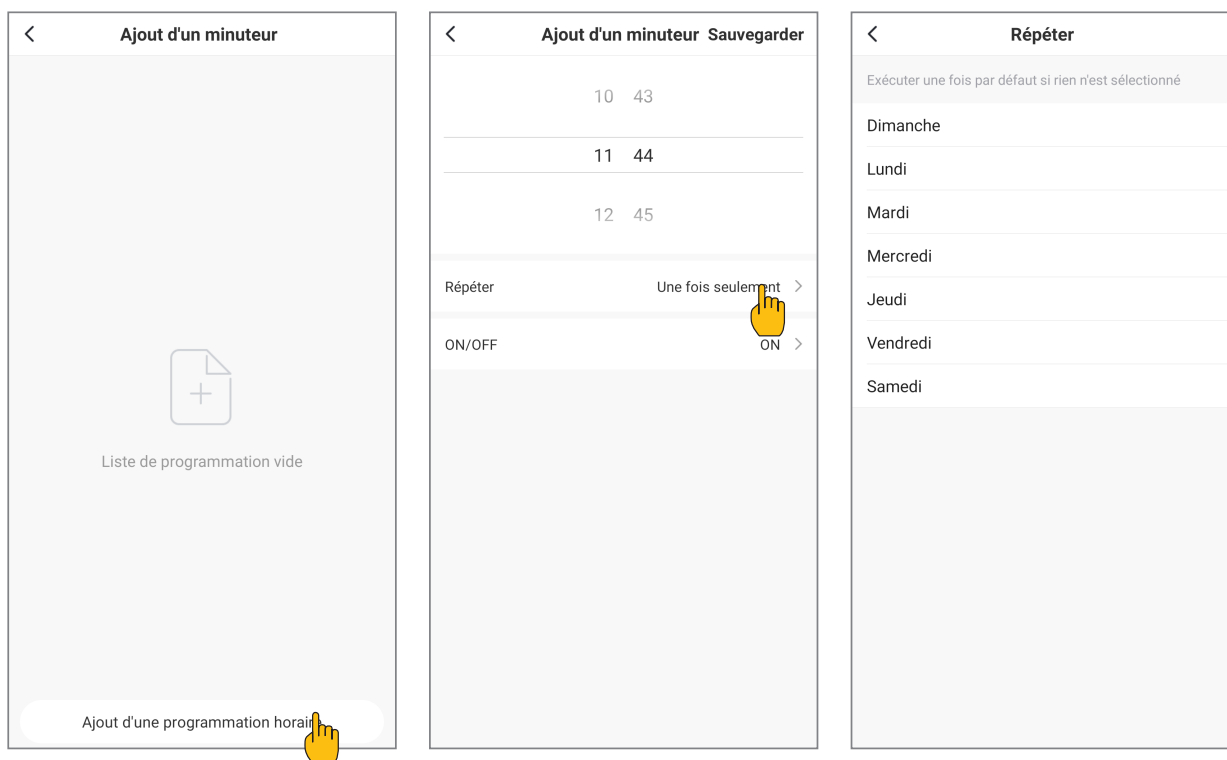

**Étape 2 :** Pour supprimer une plage horaire, appuyez longtemps sur cette dernière.

# 6. MAINTENANCE ET ENTRETIEN

## 6.1 Maintenance et entretien



**ATTENTION : Avant d'entreprendre des travaux de maintenance sur l'appareil, assurez-vous d'avoir coupé l'alimentation électrique.**

### Nettoyage

Le boîtier de la pompe à chaleur doit être nettoyé avec un chiffon humide. L'utilisation de détergents ou d'autres produits ménagers pourraient dégrader la surface du boîtier et en altérer ses propriétés.

L'évaporateur à l'arrière de la pompe à chaleur peut être nettoyé avec précautions à l'aide d'un aspirateur à brosse souple.

### Maintenance annuelle

Les opérations suivantes doivent être exécutées par une personne qualifiée au moins une fois par an.

- ✓ Effectuer les contrôles de sécurité.
- ✓ Vérifier la bonne tenue des câbles électriques.
- ✓ Vérifier le raccordement des masses à la terre.
- ✓ Contrôler l'état du manomètre et la présence de fluide frigorigène

## 6.2 Hivernage

En basse saison, lorsque la température ambiante est inférieure à 3°C, une pompe à chaleur arrêtée doit être hiverner pour éviter tout dommage causé par le gel.

### Hivernage en 4 étapes

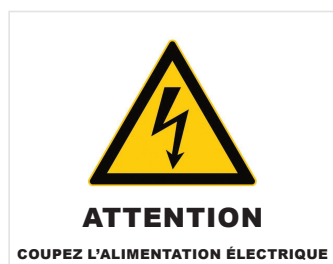

#### Étape 1

Coupez l'alimentation de la pompe à chaleur.

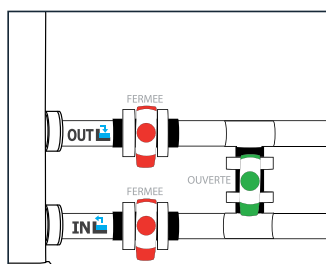

#### Étape 2

Ouvrez la vanne By-Pass. Fermez les vannes d'entrée et de sortie.

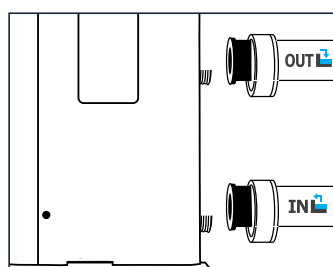

#### Étape 3

Dévissez les conduits d'eau afin d'évacuer toute l'eau contenue dans la pompe à chaleur.

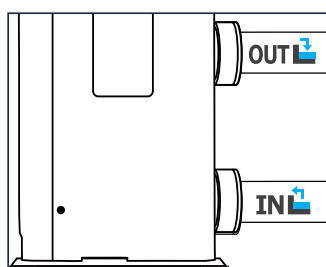

#### Étape 4

Revissez les conduits ou obstruez-les à l'aide de chiffons afin d'éviter à tout corps étranger de pénétrer dans la tuyauterie.

Enfin recouvrez la pompe de sa housse d'hivernage.



**Si une pompe de circulation est asservie à la pompe à chaleur, veuillez également la vidanger.**

# 7. DÉPANNAGE



**ATTENTION :** Dans des conditions normales, une pompe à chaleur adaptée permet de réchauffer l'eau du bassin de 1°C à 2°C par jour. Il est donc tout a fait normal de ne pas ressentir une différence de température en sortie de circuit lorsque la pompe à chaleur fonctionne.

Un bassin chauffé doit être couvert pour éviter toute déperdition de chaleur.

## 7.1 Pannes et anomalies

En cas de problème, l'écran de la pompe à chaleur affiche le symbole **Er** ainsi qu'un code d'anomalie à la place des indications de température. Veuillez vous référer au tableau ci-contre pour trouver les causes possibles d'une anomalie et les actions à prévoir.

Exemples de code erreur :

Code erreur 03

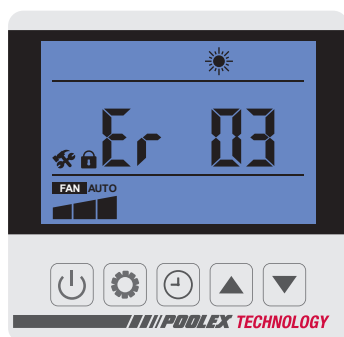

Code erreur 04

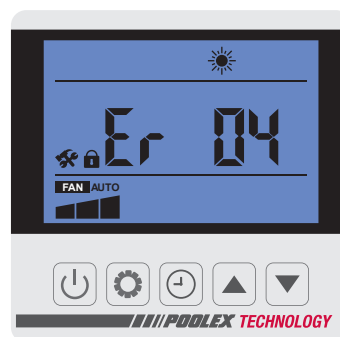

Code erreur 21

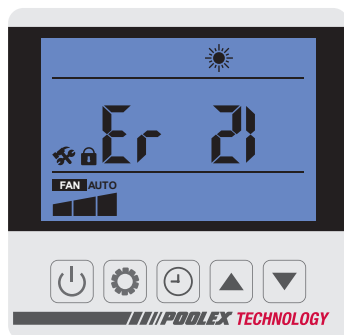

Code erreur 32

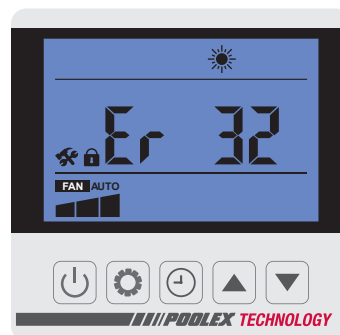

## 7.2 Liste des anomalies

Code	Anomalies	Causes possibles	Actions
03	Dysfonctionnement détecteur de débit	Pas assez d'eau dans l'échangeur	Vérifiez la bonne circulation de l'eau dans la pompe à chaleur, et l'ouverture des vannes entrée/sortie du By Pass
		Capteur débranché ou défectueux	Reconnectez ou remplacez le capteur
04	Protection antigel	La protection s'enclenche lorsque la température ambiante est trop faible et que l'appareil est en veille	Aucune intervention n'est nécessaire

# 7. DÉPANNAGE

Code	Anomalies	Causes possibles	Actions
05	Protection haute pression	Débit d'eau insuffisant	Vérifiez la bonne circulation de l'eau dans la pompe à chaleur, et l'ouverture des vannes entrée/sortie du By Pass
		Surcharge en fluide frigorigène	Réajustez la charge en fluide frigorigène
		Vanne 4 voies défectueuse	Remplacez la vanne 4 voies
		Pressostat haute pression déconnecté ou défectueux	Reconnectez ou remplacez le pressostat
06	Protection basse pression	Fluide frigorigène insuffisant	Réajustez la charge en fluide frigorigène
		Vanne 4 voies défectueuse	Remplacez la vanne 4 voies
		Pressostat basse pression déconnecté ou défectueux	Reconnectez ou remplacez le pressostat
09	Problème de connexion entre la carte électronique et la télécommande filaire	Mauvaise connexion	Vérifiez les câbles de connexion entre la télécommande et la carte électronique
		Télécommande filaire défectueuse	Remplacez la télécommande
		Carte électronique défectueuse	Remplacez la carte électronique
10	Problème de connexion entre la carte électronique et le module inverter	Mauvaise connexion	Vérifiez les câbles de connexion entre le module inverter et la carte électronique
		Module inverter défectueux	Remplacez le module inverter
		Carte électronique défectueuse	Remplacez la carte électronique
11	Différence de température trop grande entre la température de l'eau d'entrée et de sortie	Débit d'eau insuffisant	Le code d'erreur disparaîtra après trois minutes et l'appareil recommencera à fonctionner. Si ce code d'erreur apparaît trois fois, éteignez l'appareil pour effacer l'erreur.
12	Température de l'air évacuée trop élevée	Manque en fluide frigorigène	Réajustez la charge en fluide frigorigène
13	Protection contre la température ambiante	La température ambiante est au-delà de la plage de température de travail unitaire	Arrêt du fonctionnement de l'unité
		Le capteur est anormal ou trop proche de la surface de l'échangeur de chaleur	Changer la position du capteur de température ambiante en position droite
14	Température de l'eau à la sortie trop basse pour le mode de refroidissement	Débit d'eau insuffisant	Vérifier le fonctionnement de la pompe à eau et les ouvertures des vannes d'entrée/sortie du by-pass
15	Dysfonctionnement du capteur de température d'entrée d'eau	Capteur débranché ou défectueux	Reconnectez ou remplacez le capteur
16	Dysfonctionnement du capteur de l'évaporateur	Capteur débranché ou défectueux	Reconnectez ou remplacez le capteur
18	Dysfonctionnement du capteur de température de sortie d'air	Capteur débranché ou défectueux	Reconnectez ou remplacez le capteur
20	Protection du module inverter (voir paragraphe suivant pour plus de détails)	Problème sur le module inverter	Redémarrez la pompe à chaleur Remplacez le module inverter
		Compresseur défaillant	Remplacez le compresseur
21	Dysfonctionnement du capteur de température ambiante	Capteur débranché ou défectueux	Reconnectez ou remplacez le capteur
23	Température de l'eau trop basse à la sortie pour le mode refroidissement	Débit d'eau insuffisant	Vérifiez la bonne circulation de l'eau dans la pompe à chaleur, et l'ouverture des vannes entrée/sortie du By Pass
27	Dysfonctionnement du capteur de température de sortie d'eau	Capteur débranché ou défectueux	Reconnectez ou remplacez le capteur

# 7. DÉPANNAGE

Code	Anomalies	Causes possibles	Actions
29	Dysfonctionnement du capteur de température d'entrée d'air	Capteur débranché ou défectueux	Reconnectez ou remplacez le capteur
32	Température de l'eau trop élevée à la sortie pour le mode chauffage	Débit d'eau insuffisant	Vérifiez la bonne circulation de l'eau dans la pompe à chaleur, et l'ouverture des vannes entrée/sortie du By Pass
33	Protection de la température extérieure du serpentin trop élevée pour refroidir plus	Température ambiante ou température de l'eau trop élevée	Assurez-vous que l'unité fonctionne dans la plage de température disponible pour la température ambiante et la température de l'eau.
		Mauvais échangeur de chaleur pour évaporateur	Vérifier si l'évaporateur est bloqué et propre
		Canalisation de gaz bloquée pour le système de refroidissement	Vérifier si la conduite de gaz est obstruée
		Capteur de température défectueux	Remplacer le capteur de température
		Moteur du ventilateur défectueux	Vérifier et remplacer le moteur du ventilateur
34	Erreur du moteur du ventilateur	Moteur du ventilateur défectueux	Remplacer le moteur du ventilateur
		PCB défectueux	Remplacer le circuit imprimé
		Lame de ventilateur défectueuse ou bloquée	Nettoyer la lame du ventilateur ou la remplacer par une neuve
35	Protection du compresseur	La vitesse du compresseur est trop élevée	Le compresseur réduira sa vitesse automatiquement
		La température de l'eau est trop élevée	Vérifiez la bonne circulation de l'eau dans la pompe à chaleur, et l'ouverture des vannes entrée/sortie du By Pass
		La température ambiante est trop élevée, le volume d'air brassé par le ventilateur n'est pas assez important	Vérifiez que le ventilateur fonctionne correctement et que l'entrée d'air n'est pas obstruée
42	Dysfonctionnement du capteur de température d'échangeur	Capteur débranché ou défectueux	Reconnectez ou remplacez le capteur
99	Erreur logiciel	PCB défectueux	Remplacer le circuit imprimé
		Mauvaise version du logiciel	Mettre à jour la version du logiciel

## 7.3 Erreurs Module inverter

L'erreur 20 est complétée par un autre nombre informatif, renseigné dans le tableau suivant :

Code	Anomalies	Causes possibles	Actions
1	IPM courant excessif	Défaillance du module IPM	Remplacer le module onduleur
2	Défaillance du compresseur	Défaillance du compresseur	Remplacer le compresseur
1b	Tension du bus DC trop faible	Tension d'entrée trop faible/défaillance du module PFC	Vérifier la tension d'entrée/remplacer le module
2b0	Tension d'entrée AC élevée	Déséquilibre triphasé à l'entrée	Vérifier l'entrée de la tension triphasée
2b4	Tension d'entrée AC trop faible	Tension d'entrée trop faible	Vérifier la tension d'entrée
288	Température de l'IPM trop élevée	Défaillance du moteur du ventilateur/obstruction du conduit d'air	Vérifier le moteur du ventilateur/le conduit d'air

# 8. GARANTIE

## 8.1 Conditions générales de garantie

La société Poolstar garantit au propriétaire d'origine les défauts matériels et les défauts de fabrication de la pompe à chaleur Poolex Jetline Selection Fi pendant une période de deux (2) ans.

Le compresseur est garanti pendant une période de cinq (5) ans

L'échangeur à tube en titane est quinze (15) ans contre la corrosion chimique, sauf dommage dû au gel.

Les autres composants du condenseur sont sous garantie pendant deux (2) ans.

La date d'entrée en vigueur de la garantie est la date de première facturation.

La garantie ne s'applique pas dans les cas suivants :

- Dysfonctionnement ou dommage dérivant d'une installation, d'une utilisation ou d'une réparation non conforme aux consignes de sécurité.
- Dysfonctionnement ou dommage dérivant d'un milieu chimique impropre de la piscine.
- Dysfonctionnement ou dommage dérivant de conditions impropres à la destination d'usage de l'appareil.
- Dommage dérivant d'une négligence, d'un accident ou de cas de force majeure.
- Dysfonctionnement ou dommage dérivant de l'utilisation d'accessoires non autorisés.

Les réparations prises en charges pendant la période de garantie doivent être approuvées avant leur réalisation et confiées à un technicien agréé. La garantie est caduque en cas de réparation de l'appareil par une personne non autorisée par la société Poolstar.

Les pièces garanties seront remplacées ou réparées à la discrétion de Poolstar. Les pièces défectueuses doivent être retournées dans nos ateliers pendant la période de garantie pour être prises en charge. La garantie ne couvre pas les frais de main d'oeuvre ou de remplacement non autorisés. Le retour de la pièce défectueuse n'est pas pris en charge par la garantie.

Madame, Monsieur,

**Une question ? Un problème ? Ou simplement enregistrer votre garantie, retrouvez-nous sur notre site internet :**

**<https://assistance.poolstar.fr/>**

Nous vous remercions de votre confiance  
et vous souhaitons une excellente baignade.



*Vos coordonnées pourront être traitées conformément à la Loi Informatique et Liberté du 6 janvier 1978 et ne seront divulguées à quiconque.*

# WARNING



***This heat pump contains a flammable refrigerant R32.***

***Any intervention on the refrigerant circuit is prohibited without a valid authorization.***

***Before working on the refrigerant circuit, the following precautions are necessary for safe work.***

## **1. Work procedure**

*The work must be carried out according to a controlled procedure, in order to minimize the risk of presence of flammable gases or vapors during the execution of the works.*

## **2. General work area**

*All persons in the area must be informed of the nature of the work in progress. Avoid working in a confined area. The area around the work area should be divided, secured and special attention should be paid to nearby sources of flame or heat.*

## **3. Verification of the presence of refrigerant**

*The area should be checked with a suitable refrigerant detector before and during work to ensure that there is no potentially flammable gas. Make sure that the leak detection equipment used is suitable for flammable refrigerants, ie it does not produce sparks, is properly sealed or has internal safety.*

## **4. Presence of fire extinguisher**

*If hot work is to be performed on the refrigeration equipment or any associated part, appropriate fire extinguishing equipment must be available. Install a dry powder or CO2 fire extinguisher near the work area.*

## **5. No source of flame, heat or spark**

*It is totally forbidden to use a source of heat, flame or spark in the direct vicinity of one or more parts or pipes containing or having contained a flammable refrigerant. All sources of ignition, including smoking, must be sufficiently far from the place of installation, repair, removal and disposal, during which time a flammable refrigerant may be released into the surrounding area. Before starting work, the environment of the equipment should be checked to ensure that there is no risk of flammability. «No smoking» signs must be posted.*

## **6. Ventilated area**

*Make sure the area is in the open air or is properly ventilated before working on the system or performing hot work. Some ventilation must be maintained during the duration of the work.*

## **7. Controls of refrigeration equipment**

*When electrical components are replaced, they must be suitable for the intended purpose and the appropriate specifications. Only the parts of the manufacturer can be used. If in doubt, consult the technical service of the manufacturer. The following controls should be applied to installations using flammable refrigerants:*

- *The size of the load is in accordance with the size of the room in which the rooms containing the refrigerant are installed;*
- *Ventilation and air vents work properly and are not obstructed;*
- *If an indirect refrigeration circuit is used, the secondary circuit must also be checked.*
- *The marking on the equipment remains visible and legible. Illegible marks and signs must be corrected;*
- *Refrigeration pipes or components are installed in a position where they are unlikely to be exposed to a substance that could corrode components containing refrigerant*

## **8. Verification of electrical appliances**

*Repair and maintenance of electrical components must include initial safety checks and component inspection procedures. If there is a defect that could compromise safety, no power supply should be connected to the circuit until the problem is resolved.*

*Initial security checks must include:*

- *That the capacitors are discharged: this must be done in a safe way to avoid the possibility of sparks;*
- *No electrical components or wiring are exposed during loading, recovery or purging of the refrigerant gas system;*
- *There is continuity of grounding.*



# PLEASE READ CAREFULLY.



**These installation instructions are an integral part of the product.**

**They must be given to the installer and retained by the user.**

**If the manual is lost, please consult the website:**

**[www.poolex.fr](http://www.poolex.fr)**

The instructions and recommendations contained in this manual should be read carefully and understood since they provide valuable information concerning the heat pump's safe handling and operation. **Keep this manual in an accessible place for easy future reference.**

**Installation must be carried out by a qualified professional person** in accordance with current regulations and the manufacturer's instructions. An installation error may cause physical injury to persons or animals as well as mechanical damage for which the manufacturer can under no circumstances be held responsible.

**After unpacking the heat pump, please check the contents in order to report any damage.**

Prior to connecting the heat pump, ensure that the information provided in this manual is compatible with the actual installation conditions and does not exceed the maximum limits authorised for this particular product.

**In the event of a defect and/or malfunction of the heat pump, the electricity supply must be disconnected** and no attempt made to repair the fault.

Repairs must be undertaken only by an authorised technical service organisation using original replacement parts. Failure to comply with the above-mentioned clauses may have an adverse effect on the heat pump's safe operation.

To guarantee the heat pump's efficiency and satisfactory operation, it is important to ensure its regular maintenance in accordance with the instructions provided.

If the heat pump is sold or transferred, always make sure that all technical documentation is transmitted with the equipment to the new owner.

This heat pump is designed solely for heating a swimming pool. Any other use must be considered as being inappropriate, incorrect or even hazardous.

Any contractual or non-contractual liability of the manufacturer/distributor shall be deemed null and void for damage caused by installation or operational errors, or due to non-compliance with the instructions provided in this manual or with current installation norms applicable to the equipment covered by this document.

# CONTENTS

<b>1. General</b>	<b>43</b>
1.1 General Terms of Delivery .....	43
1.2 Safety instructions.....	43
1.3 Water treatment .....	44
<b>2. Description</b>	<b>45</b>
2.1 Package contents .....	45
2.2 General characteristics .....	45
2.3 Technical specifications.....	46
2.4 Unit dimensions.....	48
2.5 Exploded view.....	49
<b>3. Installation</b>	<b>50</b>
3.1 Pre-requirements.....	50
3.2 Location.....	50
3.3 Installation layout.....	51
3.4 Connecting the condensation draining kit.....	51
3.5 Installing the unit on noise-damping supports.....	51
3.6 Hydraulic connection.....	52
3.7 Electrical installation.....	54
3.8 Electrical connection .....	55
<b>4. Operation</b>	<b>56</b>
4.1 Operation.....	56
4.2 Servo-control of circulating pump.....	56
4.3 Using the pressure gauge.....	57
4.4 Antifreeze protection.....	57
<b>5. Use</b>	<b>58</b>
5.1 Wired remote control.....	58
5.4 Key lock and unlock.....	59
5.2 Operating mode selector.....	59
5.3 Temperature setting.....	59
5.5 Setting the clock.....	60
5.6 Programming Start/Stop.....	61
5.7 User settings.....	62
5.8 Advanced settings.....	63
5.9 Status values.....	65
5.10 WiFi.....	66
<b>6. Maintenance and servicing</b>	<b>71</b>
6.1 Maintenance and servicing.....	71
6.2 Winter storage.....	71
<b>7. Repairs</b>	<b>72</b>
7.1 Breakdowns and faults.....	72
7.2 List of faults.....	72
7.3 Errors.....	74
<b>8. Warranty</b>	<b>75</b>
8.1 General warranty conditions.....	75

# 1. GENERAL

## 1.1 General Terms of Delivery

All equipment, even if shipped 'free of carriage and packing', is dispatched at the consignee's own risk.

The person responsible for receiving the equipment must carry out a visual inspection to identify any damage to the heat pump during transport (refrigerant system, body panels, electrical control box, frame). He/ she must note down on the carrier's delivery note any remarks concerning damage caused during transport and confirm them to the carrier by registered letter within 48 hours.

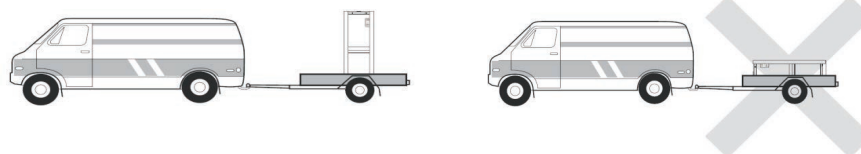

The equipment must always be stored and transported vertically on a pallet and in its original packaging. If it is stored or transported horizontally, wait at least 24 hours before switching it on.

## 1.2 Safety instructions



**WARNING: Please read carefully the safety instructions before using the equipment. The following instructions are essential for safety so please strictly comply with them.**

### During installation and servicing

Only a qualified person may undertake installation, start-up, servicing and repairs, in compliance with current standards.

Before operating or undertaking any work on the equipment (installation, commissioning, usage, servicing), the person responsible must be aware of all the instructions in the heat pump's installation manual as well as the technical specifications.

Under no circumstances install the equipment close to a source of heat, combustible materials or a building's air intake.

If installation is not in a location with restricted access, a heat pump protective grille must be fitted.

To avoid severe burns, do not walk on pipework during installation, repairs or maintenance.

To avoid severe burns, prior to any work on the refrigerant system, turn off the heat pump and wait several minutes before placing temperature and pressure sensors.

Check the refrigerant level when servicing the heat pump.

Check that the high and low pressure switches are correctly connected to the refrigerant system and that they turn off the electrical circuit if tripped during the equipment's annual leakage inspection.

Check that there is no trace of corrosion or oil stains around the refrigerant components.

### During use

To avoid serious injuries, never touch the fan when it is operating.

Keep the heat pump out of the reach of children to avoid serious injuries caused by the heat exchanger's blades.

Never start the equipment if there is no water in the pool or if the circulating pump is stopped.

Check the water flow rate every month and clean the filter if necessary.

# 1. GENERAL

## During cleaning

Switch off the equipment's electricity supply.

Close the water inlet and outlet valves.

Do not insert anything into the air or water intakes or outlets.

Do not rinse the equipment with water.

## During repairs

Carry out work on the refrigerant system in accordance with current safety regulations.

Brazing should be performed by a qualified welder.

When replacing a defective refrigerant component, use only parts certified by our technical department.

When replacing pipework, only copper pipes conforming to Standard NF EN12735-1 may be used for repairs.

When pressure-testing to detect leaks:

To avoid the risks of fire or explosion, never use oxygen or dry air.

Use dehydrated nitrogen or a mixture of nitrogen and refrigerant.

The low and high side test pressure must not exceed 42 bar.

## 1.3 Water treatment

Poolex heat pumps for swimming pools can be used with all types of water treatment systems.

Nevertheless, it is essential that the treatment system (chlorine, pH, bromine and/or salt chlorinator metering pumps) is installed after the heat pump in the hydraulic circuit.

**To avoid any deterioration to the heat pump, the water's pH must be maintained between 6.9 and 8.0.**

# 2. DESCRIPTION

## 2.1 Package contents

- ✓ Heat pump Poolex Jetline Selection FI
- ✓ 2 hydraulic inlet/outlet connectors (50mm diameter)
- ✓ Extension cable for remote control panel
- ✓ This installation and user manual
- ✓ Condensation draining kit
- ✓ **Winter storage cover**
- ✓ **4 anti-vibration pads (fastenings not supplied)**

## 2.2 General characteristics

A Poolex heat pump has the following features:

- ▶ High performance with up to 80% energy savings compared to a conventional heating system.
- ▶ Clean, efficient and environmentally friendly R32 refrigerant.
- ▶ Reliable high output leading brand compressor.
- ▶ Wide hydrophilic aluminium evaporator for use at low temperatures.
- ▶ CE certification.
- ▶ User-friendly intuitive remote control.
- ▶ Heavy duty ABS shell, anti-UV treated and easy to maintain.
- ▶ Designed to be silent.
- ▶ Dual antifreeze system to avoid frost damage:
  - Revolutionary exchanger with patented antifreeze system.
  - A smart monitoring system to preserve the pipework and liner without emptying the pool in winter.

## 2. DESCRIPTION

### 2.3 Technical specifications

Test conditions	Poolex Jetline Selection FI	75	95	125	155	210
Air <sup>(1)</sup> 26°C Water <sup>(2)</sup> 26°C	Heating power (kW)	6.9~2.04	8.6~2.3	11.8~2.35	14.2~2.37	17.6~2.93
	Power in mode Silence (kW)	3.74~2.04	4.90~2.30	6.18~2.35	8.36~2.93	10.36~2.93
	Consumption (kW)	1.15~0.15	1.51~0.17	2.06~0.15	2,41	3.17~0.19
	Consumption in Silence (kW)	0.41~0.15	0.49~0.17	0.64~0.15	0.88~0.18	1.12~0.19
	<b>COP (Coeff. of performance)</b>	<b>13.6~6.0</b>	<b>14.0~5.7</b>	<b>16.0~5.7</b>	<b>6.0~16.0</b>	<b>5.6~15.6</b>
Air <sup>(1)</sup> 15°C Water <sup>(2)</sup> 26°C	Heating power (kW)	5.3~1.4	6.1~1.5	8.7~1.7	10~1.67	13.4~2.23
	Power in mode Silence (kW)	2.80~1.40	3.65~1.50	4.53~1.70	5.89~1.67	7.89~2.23
	Consumption (kW)	1.15~0.22	1.49~0.23	1.89~0.22	2.2~0.21	3.0~0.29
	Consumption in Silence (kW)	0.44~0.22	0.57~0.23	0.69~0.22	0.76~0.22	1.49~0.27
	<b>COP (Coeff. of performance)</b>	<b>6.5~4.8</b>	<b>6.6~4.7</b>	<b>7.8~4.6</b>	<b>7.8~4.5</b>	<b>7.8~4.5</b>
Air <sup>(1)</sup> 35°C Water <sup>(2)</sup> 27°C	Cooling capacity (kW)	2,9	4,0	5,0	6,3	8,7
	Consumption (kW)	0,8	1,1	1,6	1,6	2,2
	<b>EER (Coeff. of performance)</b>	<b>3,9</b>	<b>3,8</b>	<b>3,2</b>	<b>4,0</b>	<b>4,0</b>
Air <sup>(1)</sup> 15°C Water <sup>(2)</sup> 26°C <b>MODE FIX</b>	Heating power (kW)	5,3	6,1	8,7	10,0	13,4
	Consumption (kW)	1,2	1,5	1,9	2,2	3,0
	<b>COP (Coeff. of performance)</b>	<b>4,8</b>	<b>4,7</b>	<b>4,6</b>	<b>4,5</b>	<b>4,5</b>
Maximum power (kW)	1,8	2,0	3,0	3,5	4,0	
Maximum current (A)	8,0	9,0	13,0	15,0	18,0	
Electricity supply	220-240V ~ 50Hz					
Protection	IPX4					
Heating temperature range	15°C~40°C					
Cooling temperature range	8°C~28°C					
Operating temperature range	-7°C~43°C					
Unit dimensions L x W x H (mm)	865×375×656				945×375×656	1143×395×756
Unit weight (kg)	32,5	34	38	46	57	
Sound pressure level at 1 m (dBA) <sup>(3)</sup>	37~50	37~51	38~52	40~55	41~55	
Sound pressure level at 10 m (dBA) <sup>(3)</sup>	19~29	19~30	21~31	23~35	23~35	
Hydraulic connection (mm)	PVC 50mm					
Heat exchanger	PVC tank and twisted Titanium coil					
Min. / Max. water flow rate (m³/h)	2~4	3~4	4~6	5~7	7~9	
Compressor	GMCC	MITSUBISHI	MITSUBISHI	MITSUBISHI	MITSUBISHI	
Compressor type	Hermetic Rotary DC Inverter Compressor					
Refrigerant	R32					
Refrigerant mass (kg)	0.3	0.45	0.55	0.65	1	
Fan motor	DC Fan Motor					
Load loss (mCE)	1.1					
Max. pool volume (m³) <sup>(4)</sup>	30-45	40-50	45-65	65-80	80-110	
Remote control	Wired backlit LCD control screen					
Mode	Eco Booster & Eco Silence (Inverter) / Heating / Cooling					

The technical specifications of our heat pumps are provided for information purposes only. We reserve the right to make changes without prior notice.

<sup>1</sup> Ambient air temperature

<sup>2</sup> Initial water temperature

<sup>3</sup> Noise at 1 m, at 4 m and at 10 m in accordance with Directives EN ISO 3741 and EN ISO 354

<sup>4</sup> Calculated for an in-ground private swimming pool covered with a bubble cover.

## 2. DESCRIPTION

Test conditions	Poolex Jetline Selection FI	155T	210T	305T
Air <sup>(1)</sup> 26°C Water <sup>(2)</sup> 26°C	Heating power (kW)	14.2~2.37	17.6~2.93	30.5~9.2
	Power in mode Silence (kW)	8.36~2.93	10.36~2.93	15.2~9.2
	Consumption (kW)	2,41	3.17~0.19	5.63~0.69
	Consumption in Silence (kW)	0.88~0.18	1.12~0.19	1.87~0.69
	<b>COP (Coeff. of performance)</b>	<b>6.0~16.1</b>	<b>5.6~15.6</b>	<b>13.2~5.4</b>
Air <sup>(1)</sup> 15°C Water <sup>(2)</sup> 26°C	Heating power (kW)	10~1.67	13.4~2.23	24~6.3
	Power in mode Silence (kW)	5.89~1.67	7.89~2.23	11.3~6.3
	Consumption (kW)	2.2~0.21	3.0~0.29	5.29~0.83
	Consumption in Silence (kW)	0.76~0.22	1.49~0.27	1.8~0.83
	<b>COP (Coeff. of performance)</b>	<b>7.8~4.5</b>	<b>7.8~4.5</b>	<b>7.6~4.6</b>
Air <sup>(1)</sup> 35°C Water <sup>(2)</sup> 27°C	Cooling capacity (kW)	6,3	8,7	14,0
	Consumption (kW)	1,6	2,2	4,7
	<b>EER (Coeff. of performance)</b>	<b>4,0</b>	<b>4,0</b>	<b>3,0</b>
Air <sup>(1)</sup> 15°C Water <sup>(2)</sup> 26°C <b>MODE FIX</b>	Heating power (kW)	10,0	13,4	24
	Consumption (kW)	2,2	3,0	5.29
	<b>COP (Coeff. of performance)</b>	<b>4,5</b>	<b>4,5</b>	<b>4.54</b>
Maximum power (kW)	5,5	6,5	10	
Maximum current (A)	8,0	11,0	15	
Electricity supply	380-415V 3N ~ 50Hz			
Protection	IPX4			
Heating temperature range	15°C~40°C			
Cooling temperature range	8°C~28°C			
Operating temperature range	-7°C~43°C			
Unit dimensions L x W x H (mm)	945×375×656	1143×395×756	1175×545×857	
Unit weight (kg)	48,5	58,5	95	
Sound pressure level at 1 m (dBA) <sup>(3)</sup>	40~55	41~55	50~65	
Sound pressure level at 10 m (dBA) <sup>(3)</sup>	23~35	23~35	29-39	
Hydraulic connection (mm)	PVC 50mm			
Heat exchanger	PVC tank and twisted Titanium coil			
Min. / Max. water flow rate (m³/h)	5~7	7~9	11~13	
Compressor	MITSUBISHI	MITSUBISHI	GMCC	
Compressor type	Hermetic Rotary DC Inverter Compressor			
Refrigerant	R32			
Refrigerant mass (kg)	0,65	1	1,55	
Fan motor	DC Fan Motor			
Load loss (mCE)	1.1			
Max. pool volume (m³) <sup>(4)</sup>	65~80	80~110	130~170	
Remote control	Wired backlit LCD control screen			
Mode	Eco Booster & Eco Silence (Inverter) / Heating / Cooling			

The technical specifications of our heat pumps are provided for information purposes only. We reserve the right to make changes without prior notice.

<sup>1</sup> Ambient air temperature

<sup>2</sup> Initial water temperature

<sup>3</sup> Noise at 1 m, at 4 m and at 10 m in accordance with Directives EN ISO 3741 and EN ISO 354

<sup>4</sup> Calculated for an in-ground private swimming pool covered with a bubble cover.

## 2. DESCRIPTION

### 2.4 Unit dimensions

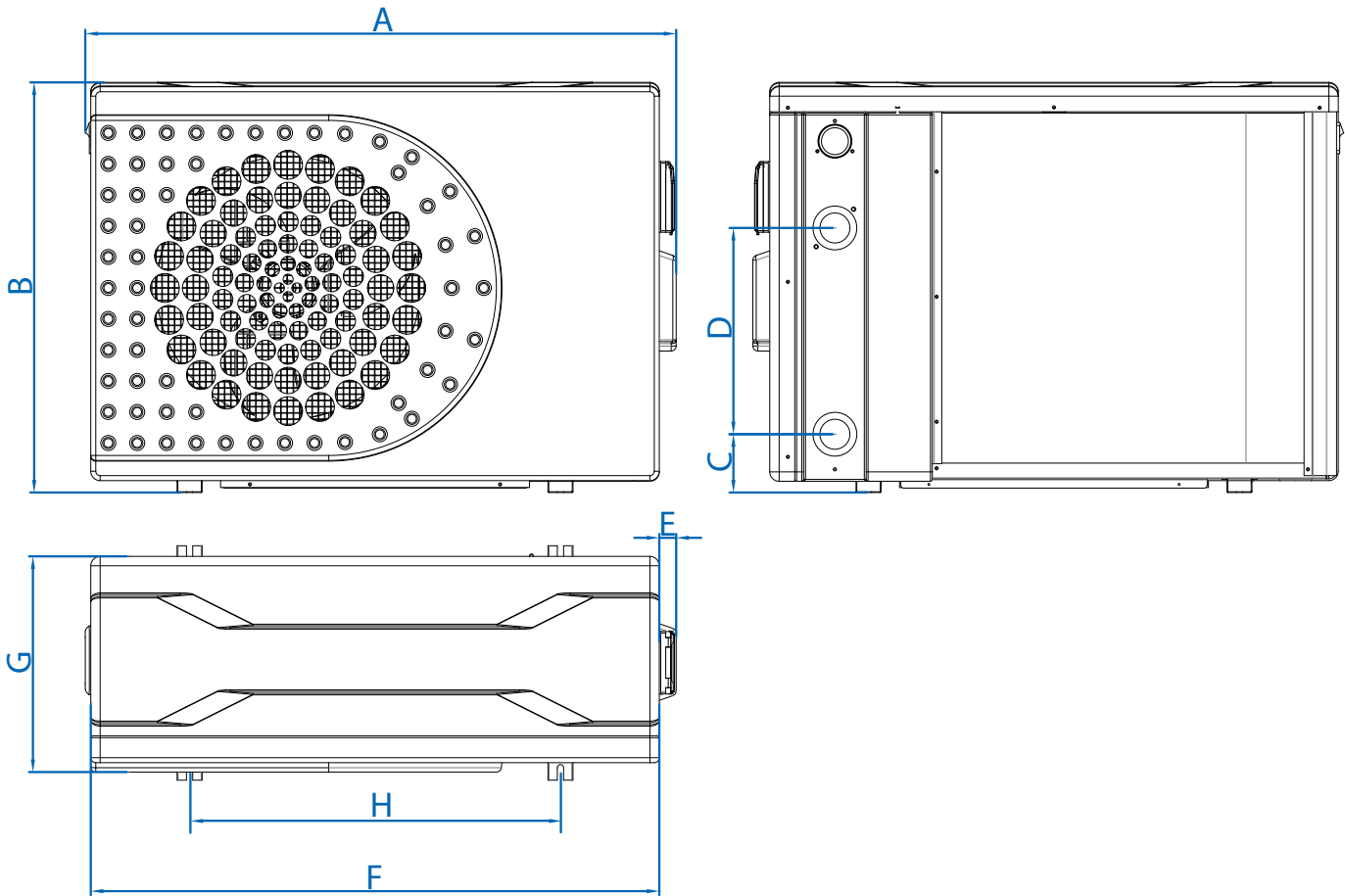

Dimensions en mm

Jetline Selection FI	75 / 95 / 125	155 / 155T	210 / 210T	305T
A	865	945	1143	1175
B	656	656	756	857
C	103	93	71	93
D	260	330	350	390
E	27	27	27	30
F	829	909	1107	1137
G	343	343	363	510
H	590	593	790	743

## 2. DESCRIPTION

### 2.5 Exploded view

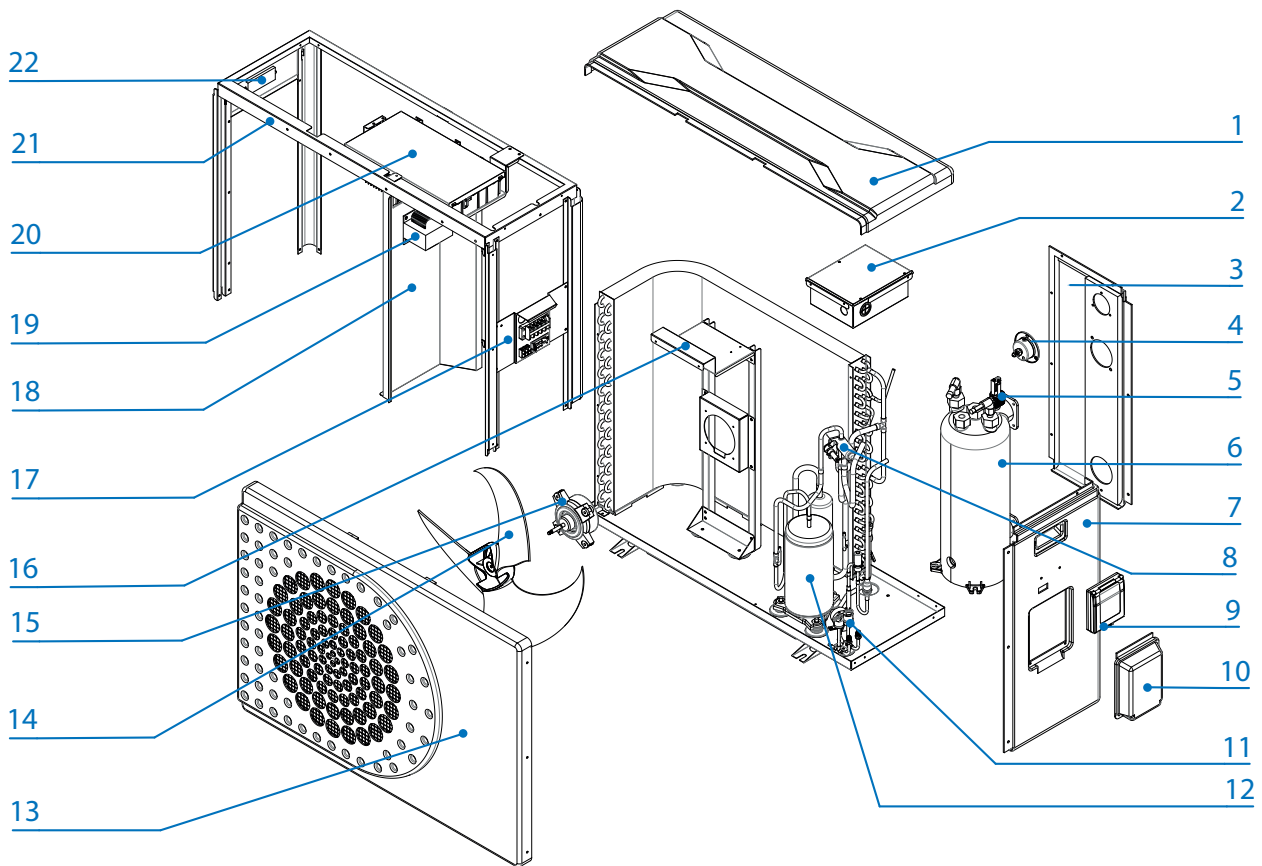

- |                           |                               |
|---------------------------|-------------------------------|
| 1. Top panel              | 12. Compressor                |
| 2. Logic board box        | 13. Front panel               |
| 3. Back panel             | 14. Fan blade                 |
| 4. Pressure gauge         | 15. Fan motor                 |
| 5. Water Flow Switch      | 16. Fan support               |
| 6. Heat exchanger         | 17. Electrical terminal block |
| 7. Right side panel       | 18. Middle support            |
| 8. Gas pipe               | 19. Electric transformer      |
| 9. Electrical control box | 20. Electrical control box    |
| 10. Electrical box cover  | 21. Base frame                |
| 11. Pressure switch hp/bp | 22. Right hand grip           |

# 3. INSTALLATION



**WARNING: Installation must be carried out by a qualified engineer.**

This section is provided for information purposes only and must be checked and adapted if necessary according to the actual installation conditions.

## 3.1 Pre-requirements

### Equipment necessary for the installation of your heat pump:

Power supply cable suitable for the unit's power requirements.

A *By-Pass* kit and an assembly of PVC tubing suitable for your installation as well as stripper, PVC adhesive and sandpaper.

A set of wall plugs and expansion screws suitable to attach the unit to your support.

We recommend that you connect the unit to your installation by means of flexible PVC pipes in order to reduce the transmission of vibrations.

Suitable fastening studs may be used to raise the unit.

## 3.2 Location

### Please comply with the following rules concerning the choice of heat pump location.

1. The unit's future location must be easily accessible for convenient operation and maintenance.
2. It must be installed on the ground, fixed ideally on a level concrete floor. Ensure that the floor is sufficiently stable and can support the weight of the unit.
3. A water drainage device must be provided close to the unit in order to protect the area where it is installed.
4. If necessary, the unit may be raised by using suitable mounting pads designed to support its weight.
5. Check that the unit is properly ventilated, that the air outlet is not facing the windows of neighbouring buildings and that the exhaust air cannot return. In addition, provide sufficient space around the unit for servicing and maintenance operations.
6. The unit must not be installed in an area exposed to oil, flammable gases, corrosive products, sulphurous compounds or close to high frequency equipment.
7. To prevent mud splashes, do not install the unit near a road or track.
8. To avoid causing nuisance to neighbours, make sure the unit is installed so that it is positioned towards the area that is least sensitive to noise.
9. Keep the unit as much as possible out of the reach of children.

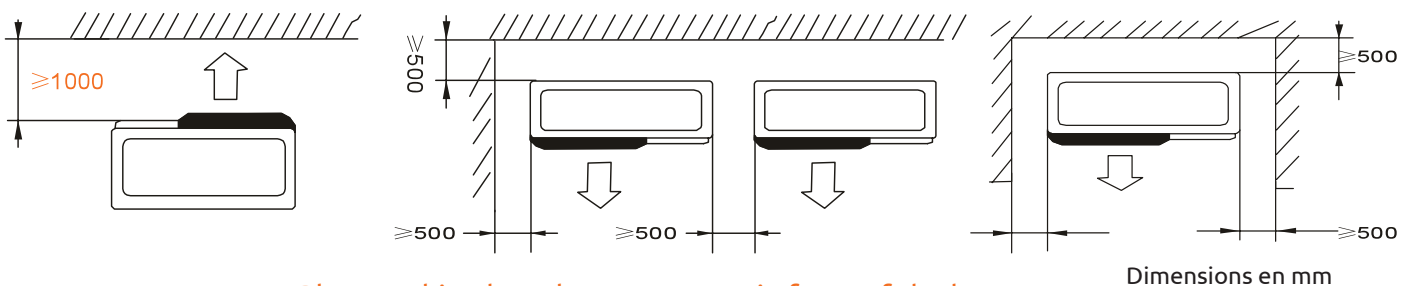

Place nothing less than one metre in front of the heat pump.

Leave 50 cm of empty space around the sides and rear of the heat pump.

**Do not leave any obstacle above or in front of the unit!**

# 3. INSTALLATION

## 3.3 Installation layout

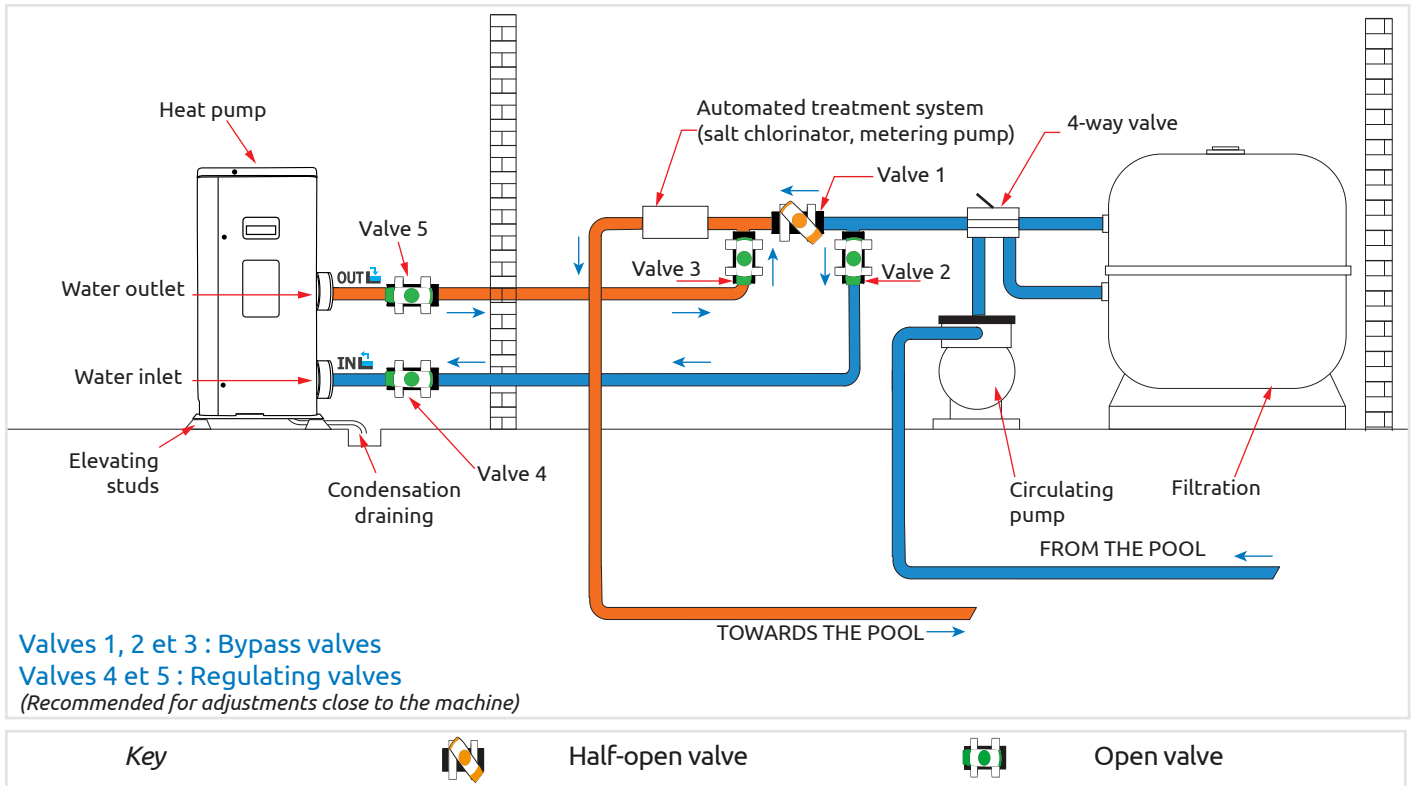

## 3.4 Connecting the condensation draining kit

While operating, the heat pump is subject to condensation. This will result in a more or less large run-off of water, depending on the degree of humidity. To channel this flow, we recommend that you install the condensation drainage kit.

How do you install the condensation drainage kit?

Install the heat pump, raising it at least 10 cm with solid water-resistant pads, then connect the drainage pipe to the opening located under the pump.

## 3.5 Installing the unit on noise-damping supports

In order to minimise the noise pollution associated with heat pump vibrations, it can be positioned on vibration absorbing pads.

To do this, you simply have to position a pad between each of the unit's feet and its support, and then fix the heat pump to the support with suitable screws.

# 3. INSTALLATION



**WARNING: Installation must be carried out by a qualified engineer.**

This section is provided for information purposes only and must be checked and adapted if necessary according to the actual installation conditions.

## 3.6 Hydraulic connection

### By-Pass assembly

The heat pump must be connected to the pool by means of a By-Pass assembly.

A By-Pass is an assembly consisting of 3 valves that regulate the flow circulating in the heat pump.

During maintenance operations, the By-Pass permits the heat pump to be isolated from the system without interrupting your installation.

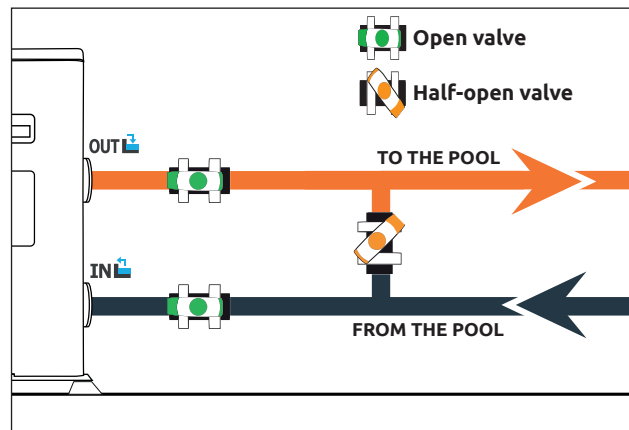

### Making a hydraulic connection with the By-Pass kit



**WARNING: Do not run water through the hydraulic circuit for 2 hours after applying the adhesive.**

- Step 1:** Take the necessary steps to cut your pipes.
- Step 2:** Make a straight perpendicular cut through the PVC pipes with a saw.

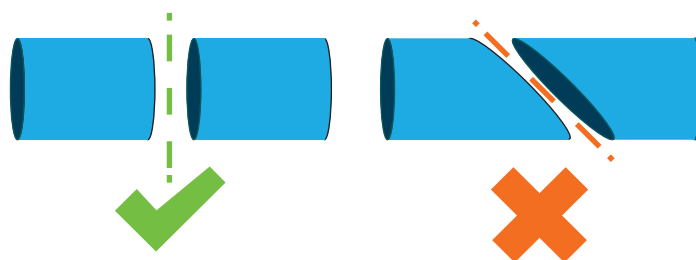

- Step 3:** Assemble your hydraulic circuit without connecting it in order to check that it perfectly fits your installation, then dismantle the pipes to be connected.
- Step 4:** Chamfer the ends of the cut pipes with sandpaper.
- Step 5:** Apply stripper to the ends of the pipes to be connected.
- Step 6:** Apply the adhesive in the same place.
- Step 7:** Assemble the pipes.
- Step 8:** Clean off any adhesive remaining on the PVC.
- Step 9:** Leave to dry for at least 2 hours before putting the hydraulic circuit into water.

# 3. INSTALLATION

## By-Pass assembly for one heat pump

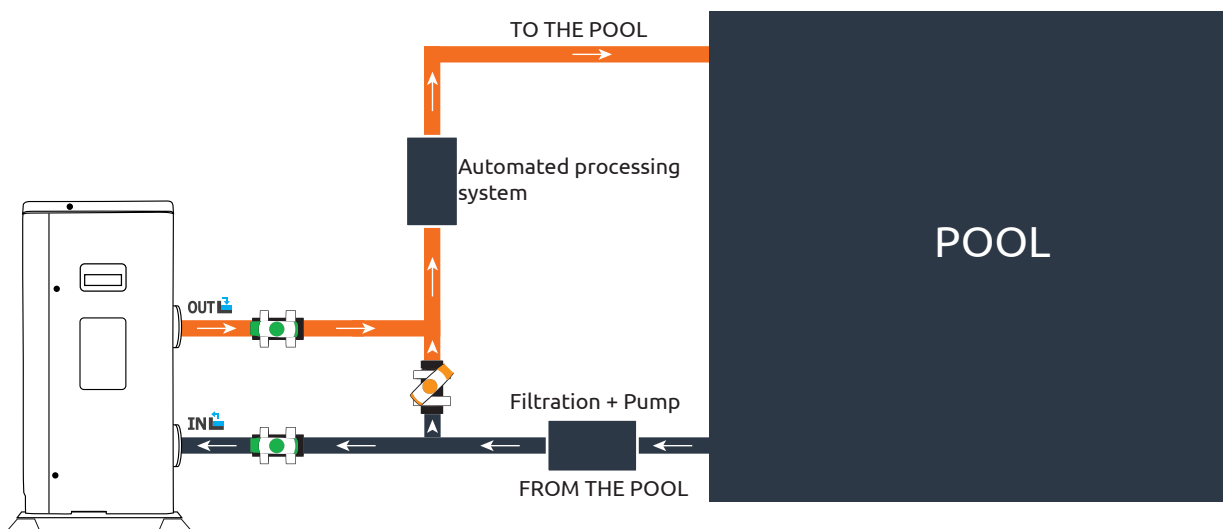

## By-Pass assembly for more than one heat pump

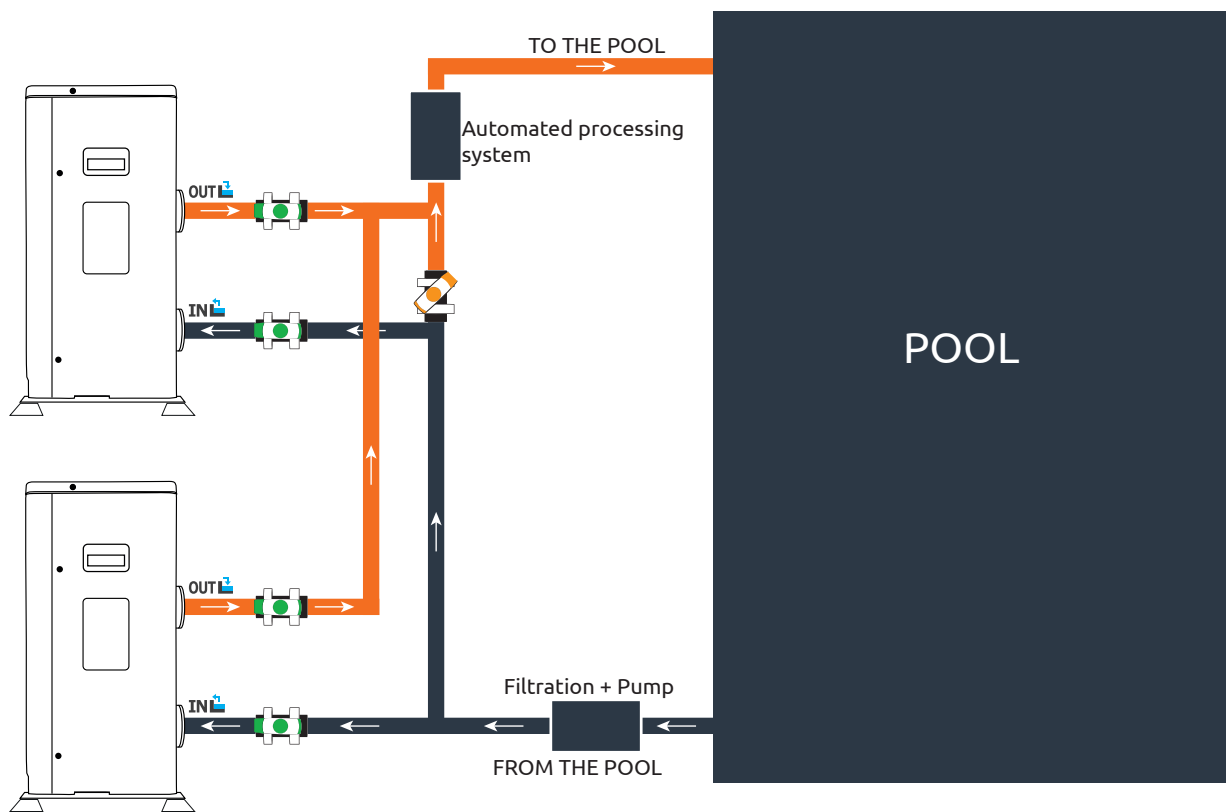

The filter located upstream of the heat pump must be regularly cleared so that the water in the system is clean, thus avoiding the operational problems associated with dirt or clogging in the filter.

# 3. INSTALLATION



**WARNING: Installation must be carried out by a qualified engineer.**

This section is provided for information purposes only and must be checked and adapted if necessary according to the actual installation conditions.

## 3.7 Electrical installation

To function safely and maintain the integrity of your electrical system, the unit must be connected to a general electricity supply in accordance with the following regulations:

Upstream, the general electricity supply must be protected by a 30 mA differential switch.

The heat pump must be connected to a suitable D-curve circuit breaker (see table below) in accordance with current standards and regulations in the country where the system is installed.

The electricity supply cable must be adapted to match the unit's rated power and the length of wiring required by the installation (see table below). The cable must be suitable for outdoor use.

For a three-phase system, it is essential to connect the phases in the correct sequence.

If the phases are inverted, the heat pump's compressor will not work.

In places open to the public, it is mandatory to install an emergency stop button close to the heat pump.

Models	Electricity supply	Max. current	Cable diameter	Protection Thermal-magnetic (D curve) protection
Jetline Selection FI 75	Single-phase 220-240V/1N~50Hz	8	RO2V 3x2.5 mm <sup>2</sup>	10 A
Jetline Selection FI 95		10	RO2V 3x2.5 mm <sup>2</sup>	16 A
Jetline Selection FI 125		13	RO2V 3x2.5 mm <sup>2</sup>	16 A
Jetline Selection FI 155		15	RO2V 3x4 mm <sup>2</sup>	20 A
Jetline Selection FI 210		21	RO2V 3x4 mm <sup>2</sup>	25 A
Jetline Selection FI 155 T	Three-phase 380-415V/3N ~ 50Hz	8	RO2V 5x2.5 mm <sup>2</sup>	10 A
Jetline Selection FI 210 T		11	RO2V 5x2.5 mm <sup>2</sup>	16 A
Jetline Selection FI 305 T		15	RO2V 5x2.5 mm <sup>2</sup>	20 A

<sup>1</sup> Cable cross-section suitable for max. length 10 metres. For longer than 10 metres, consult an electrician.

# 3. INSTALLATION

## 3.8 Electrical connection

**⚠ WARNING:** The heat pump's power supply **MUST** be disconnected before any operation.

Please comply with the following instructions to electrically connect the heat pump.

- Step 1:** Detach the electrical side panel with a screwdriver to access the electrical terminal block.
- Step 2:** Insert the cable into the heat pump unit by passing it through the opening provided for that purpose.
- Step 3:** Connect the power supply cable to the terminal block in accordance with the diagram below.

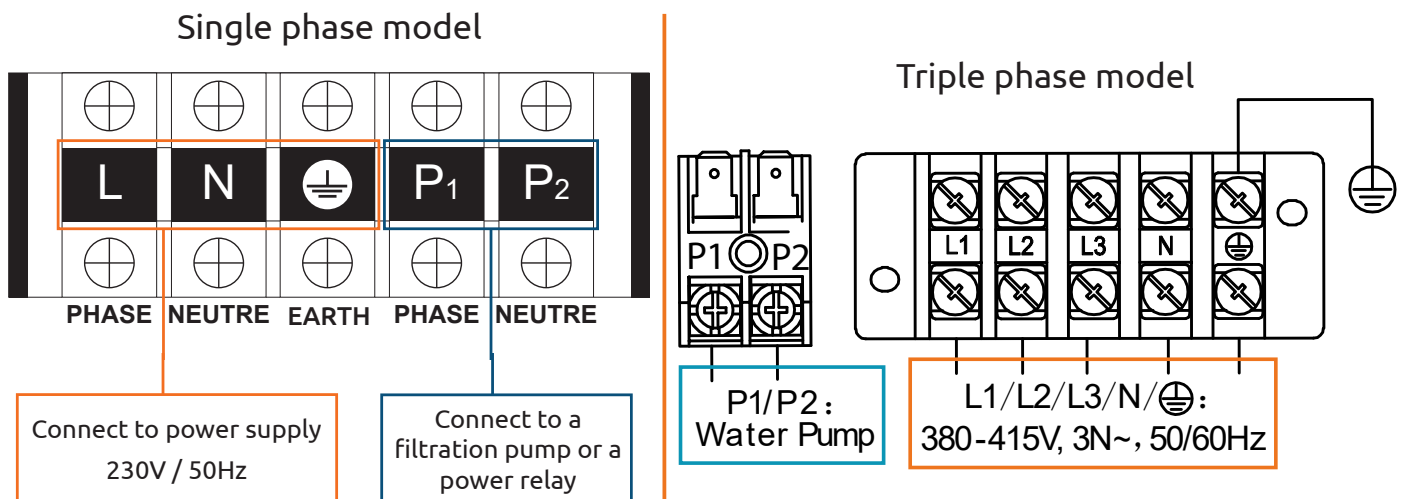

- Step 4:** Carefully close the heat pump panel.

### Servo-control of circulating pump

Depending on the type of installation, you can also connect a circulating pump to terminals P1 and P2 so that this operates in tandem with the heat pump.

**⚠ WARNING:** Servo-control of a pump whose power exceeds 5A (1000W) requires the use of a power relay.

# 4. OPERATION

## 4.1 Operation

### Conditions of use

For the heat pump to operate normally, the ambient air temperature must be between -7°C and 43°C.

### Recommendations prior to start-up

Before activating the heat pump, please:

- ✓ Check that the unit is firmly secured and stable.
- ✓ Check that the gauge indicates a pressure greater than 80 psi.
- ✓ Check that the electrical wiring is properly connected to the terminals.
- ✓ Check the earthing.
- ✓ Check that the hydraulic connections are tight and that there is no leakage of water.
- ✓ Check that the water is circulating correctly in the heat pump and that the flow rate is adequate.
- ✓ Remove any unnecessary object or tool from around the unit.

### Operation

1. Activate the unit's power supply protection (differential switch and circuit-breaker).
2. Activate the circulating pump if it is not servo-controlled.
3. Check the By-Pass opening and the control valves.
4. Activate the heat pump by pressing once on .
5. Adjust the remote control clock.
6. Select the required temperature by using one of the remote control's mode.
7. The heat pump's compressor will start up after a few moments.

All you have to do now is wait until the required temperature is reached.

 **WARNING: Under normal conditions, a suitable heat pump can heat the water in a swimming pool by 1°C to 2°C per day. It is therefore quite normal to not feel any temperature difference in the system when the heat pump is working.**

**A heated pool must be covered to avoid any loss of heat.**

## 4.2 Servo-control of circulating pump

If you have connected a circulating pump to terminals P1 and P2, it is automatically electrically powered when the heat pump operates.

# 4. OPERATION

## 4.3 Using the pressure gauge

The gauge is for monitoring the pressure of the refrigerant contained in the heat pump.

The values it indicates can vary considerably, depending on the climate, temperature and atmospheric pressure.

### When the heat pump is in operation:

The gauge's needle indicates the refrigerant pressure.

*Mean operating range between 250 and 400 PSI, depending on the ambient temperature and atmospheric pressure.*

### When the heat pump is shut down:

The needle indicates the same value as the ambient temperature (within a few degrees) and the corresponding atmospheric pressure (between 150 and 350 PSI maximum).

### If left unused for a long period of time :

Check the pressure gauge before starting up the heat pump. It must indicate at least 80 PSI.

If the pressure goes down too much, the heat pump will display an error message and automatically go into 'safe' mode.

This means that there has been a leakage of refrigerant and that you must call a qualified technician to replace it.

## 4.4 Antifreeze protection



**WARNING: For the antifreeze system to work, the heat pump must be powered and the circulating pump activated. If the circulating pump is servo-controlled by the heat pump, it will be automatically activated.**

When the heat pump is on standby, the system monitors the ambient temperature and the water temperature in order to activate the antifreeze programme if required.

The antifreeze programme is automatically activated when the ambient temperature or the temperature of the water is less than 2°C and when the heat pump has been shut down for more than 120 minutes.

When the antifreeze programme is running, the heat pump activates its compressor and the circulating pump so as to reheat the water until the water temperature exceeds 2°C.

The heat pump automatically leaves the antifreeze mode when the ambient temperature is greater than or equal to 2°C or when the heat pump is activated by the user.





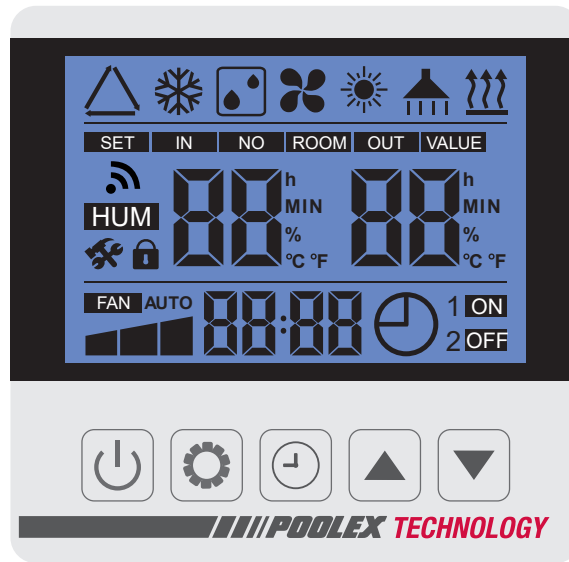















# 5. USE

## 5.1 Wired remote control



**Before starting, ensure that the filtration pump is working and that water is circulating through the heat pump.**

Prior to setting your required temperature, you must first select an operating mode for your heat pump:

- |   |      |                                      |   |                         |
|---|------|--------------------------------------|---|-------------------------|
|  | +nE  | Cooling mode<br>Full Inverter        |  | Speed compressor        |
|  | +nE  | Heating Mode<br>Full Inverter        |  | Fan speed               |
|  |      | Automatic mode<br>Full Inverter      |  | inlet water temperature |
|  | +H I | Heating Mode boost                   |  | Parameters menu         |
|  | +H I | Cooling boost                        |  | Temperature unit        |
|  | +L □ | Heating Mode Eco Silence             |  | Clock                   |
|  | +L □ | Cooling Eco Silence                  |  | Timer function          |
|  |      | Defrost                              |  | Keypad lock             |
|   |      | Temperature setting                  |  | Timer On/Off            |
|   |      | Setpoint and water inlet temperature |  | Wifi                    |

# 5. USE

## 5.4 Key lock and unlock

To unlock the control panel, press  for 5 seconds

If no action has been taken on the control unit for 60 seconds, the control panel will lock.

*Note: Unlocking works even when the device is switched off. When the appliance is switched on, it always displays the operating mode. If the operating mode is not displayed, press the button to switch the appliance on.*

## 5.2 Operating mode selector

Push on  to change the operating mode. The different modes appear in the following order:

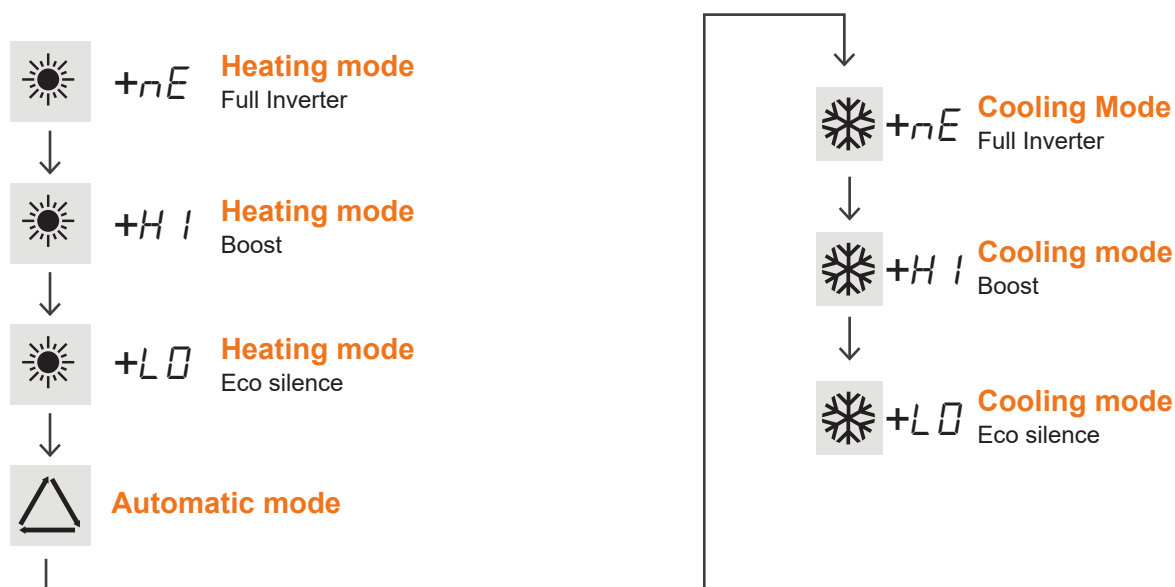

### WARNING:

When the cooling mode switches to heating mode or vice-versa, the heat pump will restart after 10 minutes.

**When the incoming water temperature is less than or equal to the required temperature (setpoint temperature - 1°C), the heat pump will switch to heating mode. The compressor will stop when the temperature of the incoming water is greater than or equal to the required temperature (setpoint temperature + 1°C).**

## 5.3 Temperature setting









**Step 1:** Unlock the control panel: press the button  for 5 seconds.

**Step 2:** Press  and  to increase or decrease the set temperature.

**Step 3:** Press  to confirm the value.

# 5. USE

## 5.5 Setting the clock

- Step 1:** Press 5s  to enter current time setting.
- Step 2:** Press , the hours are blinking. Push  and  to adjust the hours.
- Step 3:** Press , the minutes are blinking. Push  and  to adjust the minutes.
- Step 4:** Press  to validate and return to the main screen.

Step 1

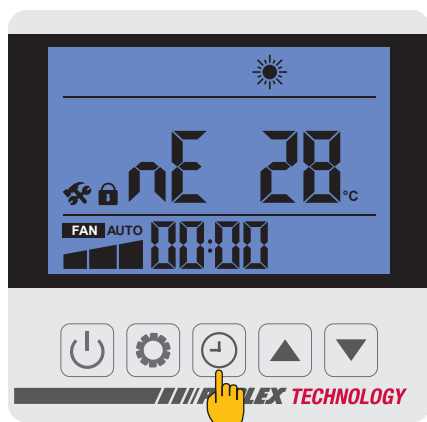

Step 2

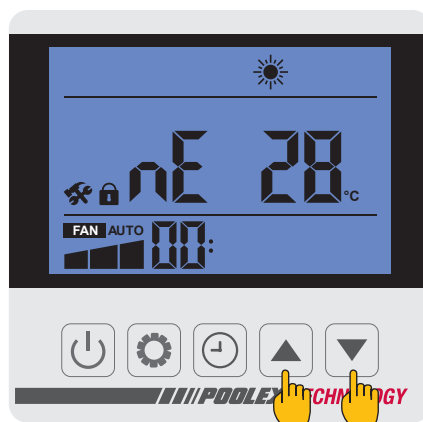

Step 3

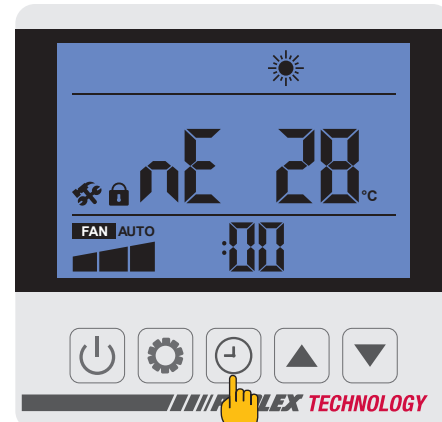

Step 3

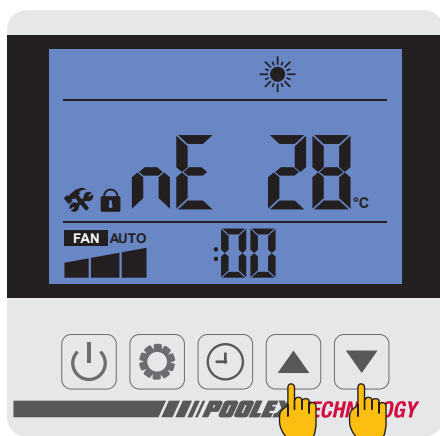

Step 4

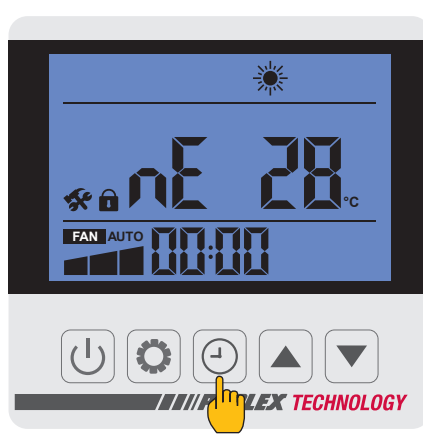

### Useful information













**WARNING:** When the cooling mode switches to heating mode or vice-versa, the heat pump will restart after 10 minutes.

When the incoming water temperature is higher or equal to the required temperature (setpoint temperature + 1°C), the heat pump will switch to cooling mode. The compressor will stop when the temperature of the incoming water is less than or equal to the required temperature (setpoint temperature - 1°C).

# 5. USE

## 5.6 Programming Start/Stop

This function is for programming the Start/Stop timing. You can programme up to 2 different Start/Stop timings. Setting is as follows:

- Step 1:** Push  to enter into timer functions.
- Step 2:** Timer 1 blinking, press  to enter timer ON 1 hour setting, then press  and  to modify the value of starting hours.
- Step 3:** Press  key again, minute are blinking, then press  and  to modify the value of starting minutes.
- Step 4:** Press  again to modify timer OFF, same way as upon.
- Step 5:** Press  again to confirm Timer ON / OFF.
- Step 6:** Press  and  to set timer ON OFF 2 setting.

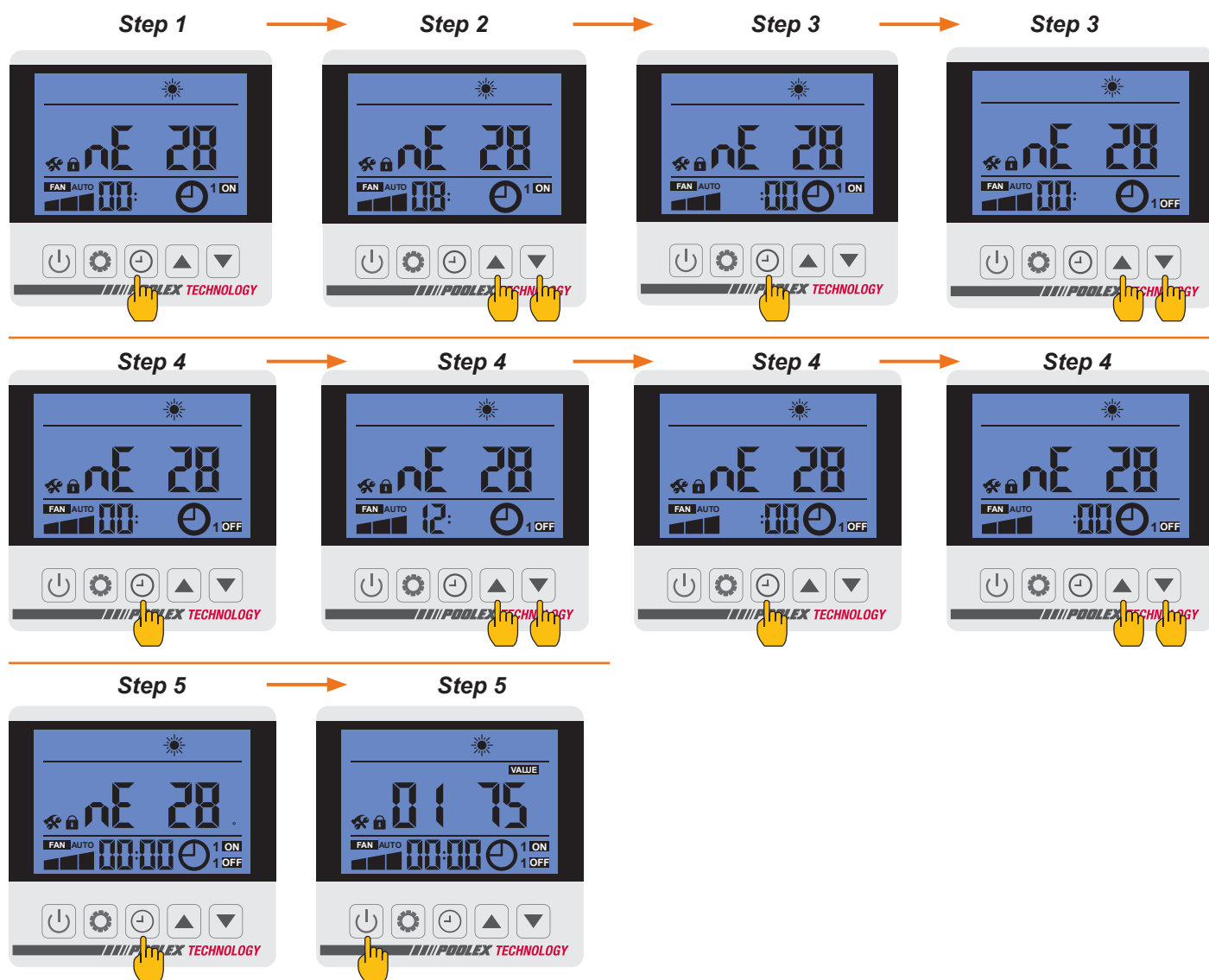









# 5. USE

## 5.7 User settings



**WARNING:** This operation is used to assist servicing and future repairs. The default settings should only be modified by an experienced professional person.

The status values can be checked via the remote control by following these steps.

- Step 1:** Press and hold  for 3 seconds to enter parameter check mode.
- Step 2:** Press  and  to move from one parameter to another.
- Step 3:** Press  to select a parameter to modify. (The value flashes)
- Step 4:** Press  and  to change the parameter value.
- Step 5:** Press  to confirm the new value of the selected parameter.
- Step 6:** Press  to return to the main screen.

Step 1

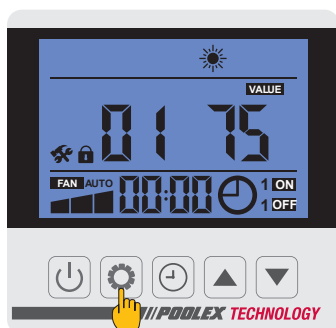

Step 2

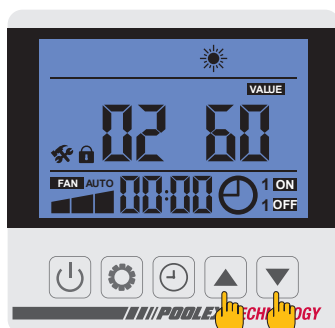

Step 3

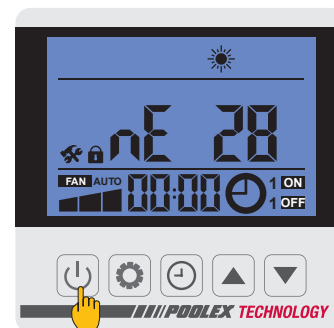

Code	Name	Range	Default
L0	Water pump working mode	0: ON constantly 1: OFF 60s after compressor off,Pump ON 5 min Per L1 min.	1
L1	Water pump working period	In standby mode,water pump work 5 min per L1 min. L1=3~180	30
L2	Timer setting	0: Timer function OFF 1: Timer function ON	1
L3	Power OFF remember function	0=OFF 1=ON	1
L4	Background light setting	0: No background light 1: light ON constantly 2: light on if operating, light off if no operation	2
L5	Unit operation mode	Range : 0-3 0=Heating only 1=Cooling only 2=Heating&cooling 3=Cooling/heating/auto/quick heating/Silence heating mode/quick cooling/silence cooling mode	3

# 5. USE

## 5.8 Advanced settings



**WARNING:** This operation is used to assist servicing and future repairs. The default settings should only be modified by an experienced professional person.





**WARNING:** Any change to the reserved settings will automatically void the warranty.

The advanced settings can be checked via the remote control by following these steps.

**Step 1:** Press and hold  for 3 seconds to enter parameter check mode.

**Step 2:** Enter the code 1688 :

➤ Press  and  to change the flashing digit,

➤ Press  to confirm each digit,

➤ Press  to confirm the code.

**Step 3:** Press  and  to move from one parameter to another.

**Step 4:** Press  to select a parameter to modify. (The value flashes)

**Step 5:** Press  and  to change the parameter value.

**Step 6:** Press  to confirm the new value of the selected parameter.

**Step 7:** Press  to return to the main screen.

Step 1

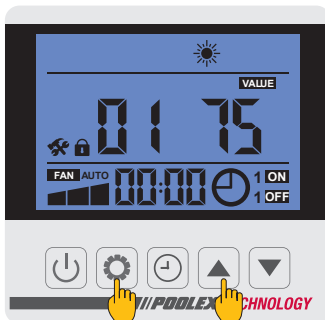

Step 2

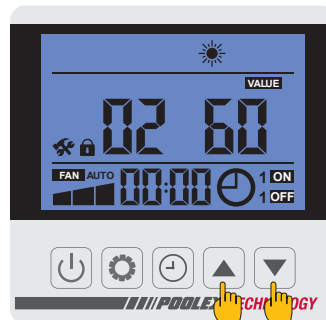

Step 3

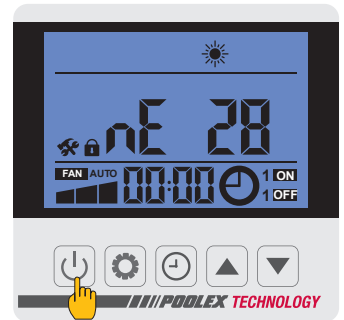

# 5. USE

Nr	Description	Range	Default	Remarks
H0	Accumulate heating operation time	30~120	45min	Adjustable
H1	Defrosting maximum speed	1~25	12min	Adjustable
H2	Stop defrosting temperature	1~25	12°C	Adjustable
H3	Start defrosting temperature	-20~20	-1°C	Adjustable
F0	Heating temperature difference before start	0°C~18°C	0°C	Adjustable
F1	Heating temperature difference before stop	0°C~18°C	2°C	Adjustable
F2	EEV adjust period	10~60 s	30s	Adjustable
F3	Cooling temperature difference before start	0°C~18°C	0°C	Adjustable
F4	Cooling temperature difference before stop	0°C~18°C	2°C	Adjustable
P0	Compensate temperature	-9~9°C	0°C	Adjustable
P1	Reserve		--	Reserve
P2	Reserve		--	Reserve
P3	Minimum working temperature	-19~15°C	-8°C	Adjustable
P4	Minimum ambient temperature difference	2~18°C	2°C	Adjustable
P5	Reserve		--	Reserve
Pb	Auxiliary heater	OF: OFF ; ON: ON	OF	Adjustable
P7	Temperature auxiliary heater start	2~15°C	5°C	Adjustable
P8	Temperature difference between inlet and outlet protection	2~60°C	10°C	Adjustable
P9	Bottom plate heater temperature start	-9~10°C	0°C	Adjustable
P10	Reserve		83	Fixed value
P11	Reserve		68	Fixed value
P12	Reserve		52	Fixed value
P13	Reserve		--	Reserve
P14	Reserve		--	Reserve
P15	Reserve		--	Reserve
P1b	Reserve		--	Reserve
P17	EEV Maximum opening	50~480	480P	Adjustable
P18	EEV Minimum opening	50~300	80P	Adjustable
P19	Reserve		--	Reserve
P20	Forced recycle refrigerant	OF: OFF ; ON: ON	OF	Adjustable
P21	Reserve		--	Reserve
P22	Heating maximum setting temperature	35~60°C	38°C	Adjustable
P23	Heating minimum setting temperature	15~25°C	15°C	Adjustable
P24	Cooling maximum setting temperature	25~35°C	30°C	Adjustable
P25	Cooling minimum setting temperature	2~10°C	8°C	Adjustable
C0	Test mode	OF: OFF ; ON: ON	OF	Adjustable
C1	Test mode compressor manually	10~120	50Hz	Adjustable
C2	Test mode EEV manually opening	60 ~ 480	350P	Adjustable
C3	Test mode fan speed	1 ~ 150 AC: 1:H, 2:M, 3:L DC: value*10 Range: 300~1500	82	Adjustable

# 5. USE

## 5.9 Status values

**Step 1:** Press and hold  for 3 seconds to enter status check mode.

**Step 2:** Press  and  to move from one parameter to another.

**Step 3:** Press  to return to the main screen.

Code	Description	Note
<i>F1</i>	Air discharge temp.	
<i>F2</i>	Air suction temp.	
<i>F3</i>	Inlet water temp.	
<i>F4</i>	Outlet water temp.	
<i>F5</i>	Outdoor coil temp.	
<i>Fb</i>	Outdoor ambient temp.	
<i>F7</i>	IPM temp.	
<i>F8</i>	Indoor coil temp.	
<i>F9</i>	Reserve	
<i>F10</i>	Reserve	
<i>F11</i>	Reserve	
<i>Ft</i>	Target compressor frequency	
<i>Fr</i>	Current compressor frequency	
<i>IF</i>	Main EEV opening	
<i>2F</i>	Auxiliary EEV opening	
<i>od</i>	Operation mode	1 : cooling   4 : heating
<i>Pr</i>	Fan speed	AC - 1:H 2:M 3:L DC - value*10
<i>dF</i>	Defrosting condition	
<i>Oil</i>	Oil return situation	
<i>r1</i>	Reserve	
<i>r2</i>	Bottom heater switch	
<i>r3</i>	Reserve	
<i>SFF</i>	4 way valve switch	
<i>HF</i>	Reserve	
<i>PF</i>	Reserve	
<i>PIF</i>	Reserve	
<i>Pu</i>	Water pump switch	
<i>RH</i>	AC fan H speed switch	
<i>Rd</i>	AC fan M speed switch	
<i>RL</i>	AC fan L speed switch	
<i>dcU</i>	DC bus voltage	
<i>dcI</i>	Inverter compressor current(A)	
<i>AcU</i>	Input voltage	
<i>AcI</i>	Input current	
<i>HE1</i>	History error code	
<i>HE2</i>	History error code	
<i>HE3</i>	History error code	
<i>HE4</i>	History error code	
<i>Pr</i>	Protocol version	
<i>Sr</i>	Software version	

# 5. USE

## 5.10 WiFi

### 5.11.1. Downloading & Installing the app

#### About the Poolex application :

To control your heat pump remotely, you need to create a Poolex account.

The Poolex application lets you remotely control your pool equipment, wherever you are. You can add and control several appliances at once. Appliances that are compatible with Smart Life or Tuya (depending on the country) are also compatible with the Poolex application.

With the Poolex application, you can share the devices you've set up with other Poolex accounts, receive real-time operating alerts and create scenarios with several devices, based on the application's weather data (geolocation essential).

Using the Poolex application also means taking part in the continuous improvement of our products.

#### iOS :

Search for «Poolex» in the App Store to download the app:

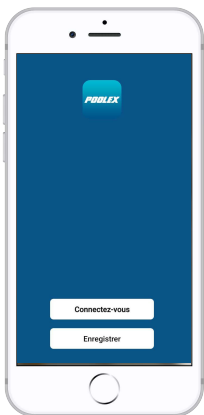

Check the compatibility of your phone and the version of your OS before installing the application

#### Android :

Search for «Poolex» on Google Play to download the app :

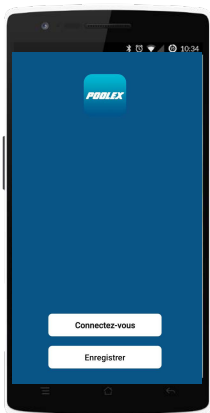

Check the compatibility of your phone and the version of your OS before installing the application

# 5. USE

## 5.11.2. Setting up the app

 **WARNING** : Before you begin, make sure you have downloaded the «Poolex» app, connected to your local WiFi network, and that your heat pump is electrically powered and running.

You'll need to create a «Poolex» account to control your heat pump remotely. If you already have a Poolex account, please log in and go directly to step 3.

Step 1 : Click on «Create new account» and choose to register by «Email» or «Phone,» where a verification code will be sent to you.

Enter your email address or phone number and click «Send verification code».

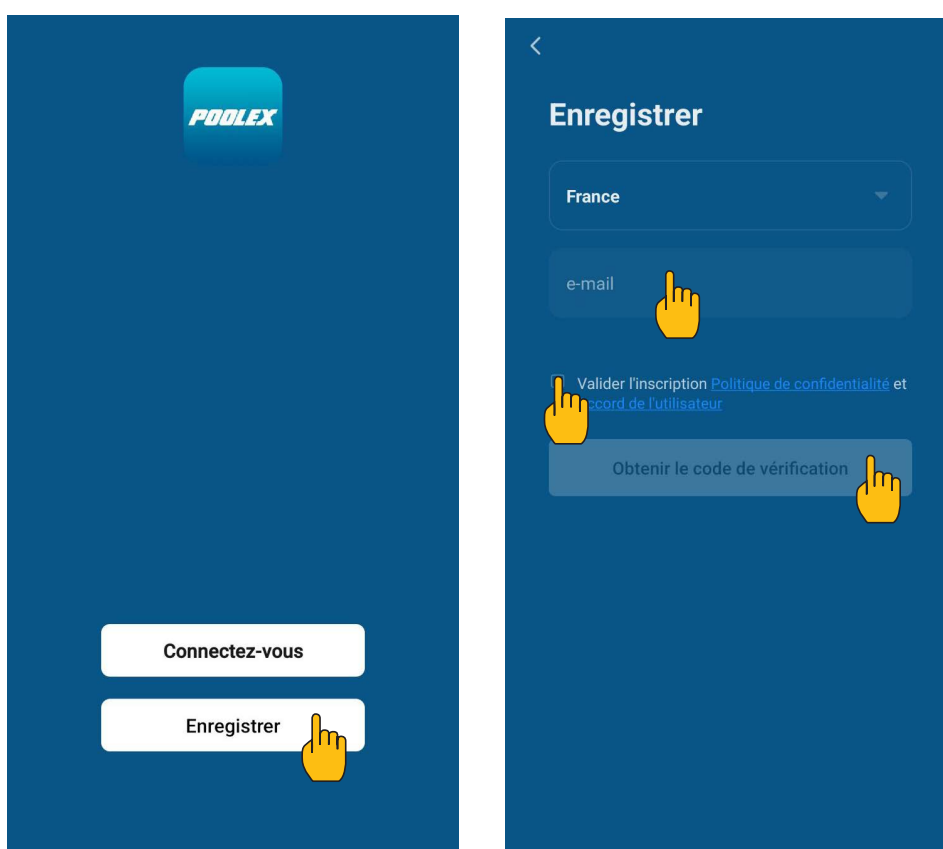

Step 2 : Enter the verification code received by email or phone to validate your account.

Congratulations! You are now part of the «Poolex» community.

# 5. USE

**Step 3 (Recommended):** Add an object by clicking «...» and then «Add Object.» Enter its name («Pool» for example), then click «Done.»

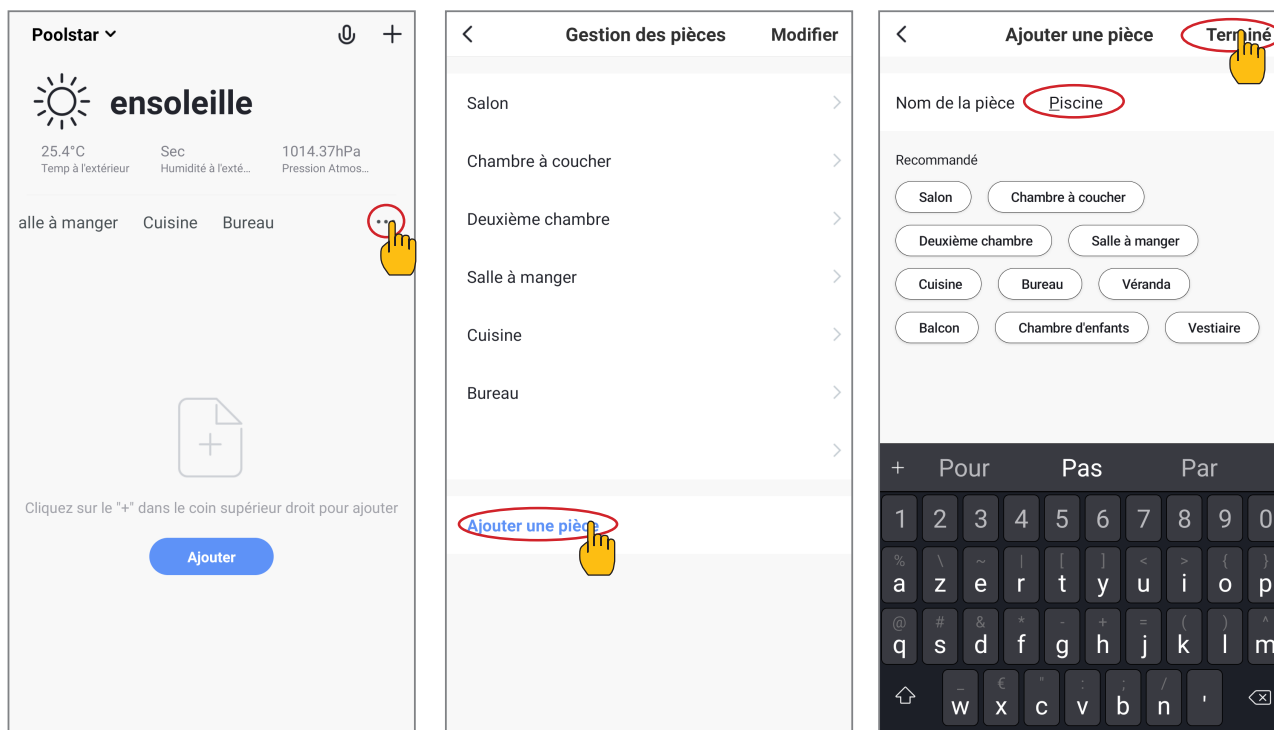

**Step 4 :** Now add a device to your «Pool»

Click «Add» or «+» and then «Large appliances...» followed by «Water heater.»

At this point, leave your smartphone on the «Add» screen and go to the pairing step for your control box.

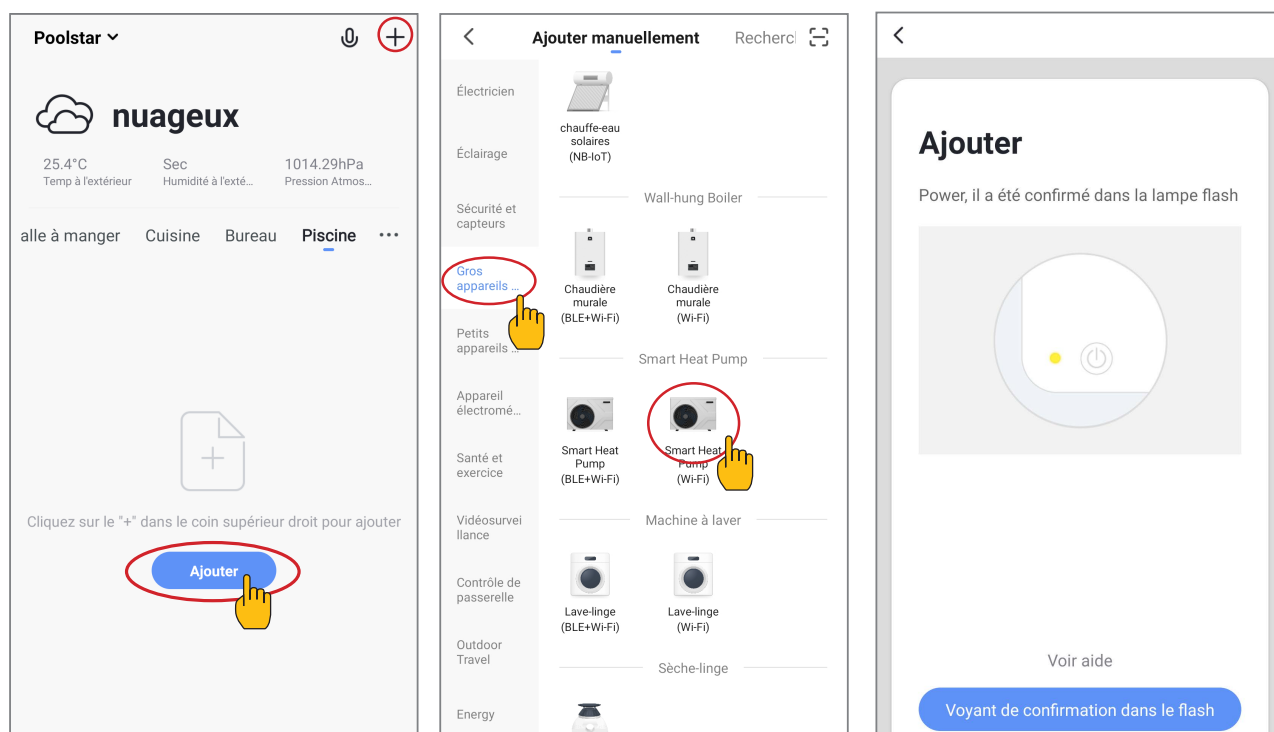

# 5. USE

## 5.11.3 Pairing the heat pump



**CAUTION:** The “Poolex” application only supports 2.4GHz WiFi networks.

If your WiFi network uses the 5GHz frequency, go to the interface of your home WiFi network to create a second 2.4GHz WiFi network (available for most Internet boxes, routers and WiFi access points).

- Step 1:** From your smartphone, choose your home WiFi network, enter the WiFi password and press “Confirm”.
- Step 2:** Activate the pairing mode on your heat pump :  
Push + simultaneously for 5s. When flashes quickly, the control unit is ready to be paired.



**Note:** The flashing stops when the box is connected to WiFi

The pairing is successful, you can rename your Poolex heat pump then press «Done».

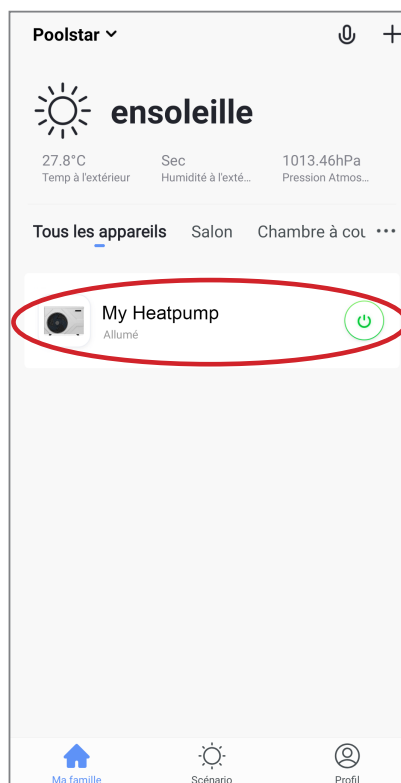
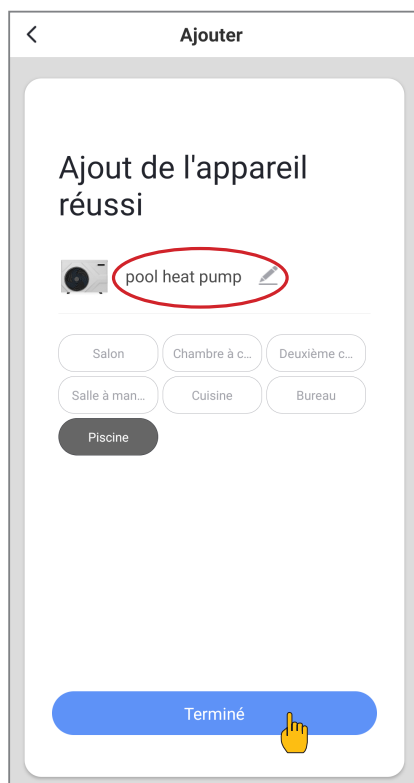

**Congratulations, your heat pump can now be controlled from your smartphone.**

# 5. USE

## 5.11.4. Controlling

### Interface

- 1 Current pool temperature
- 2 Temperature setpoint
- 3 Current operating mode
- 4 Switch the heat pump on/off
- 5 Change the temperature
- 6 Change the operating mode
- 7 Set the operating range



### Configure the operating ranges for the heat pump

**Step 1 :** Create a schedule, choose the time, day(s) of the week(s), and the action (turn on or off) and save.

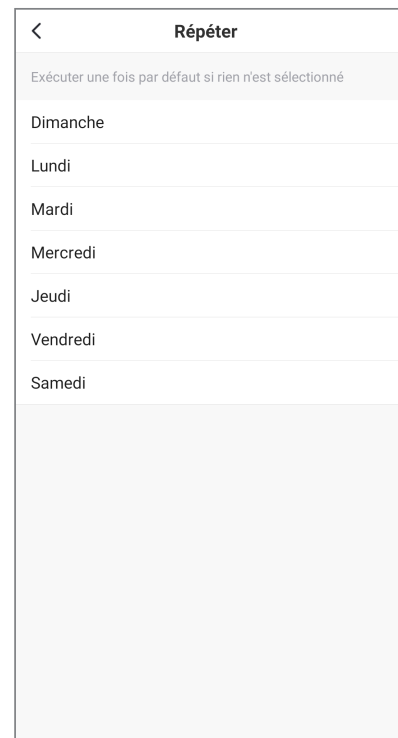
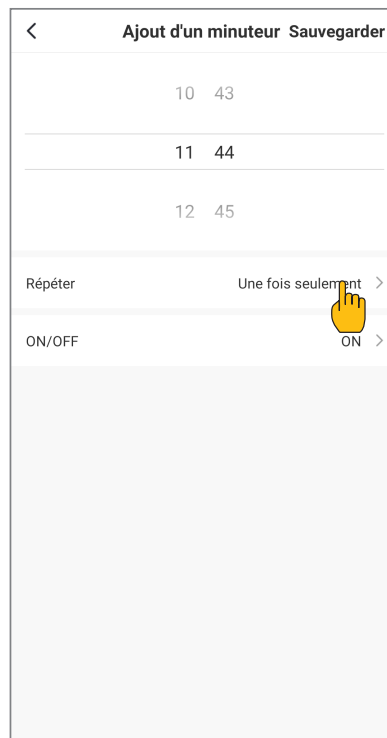
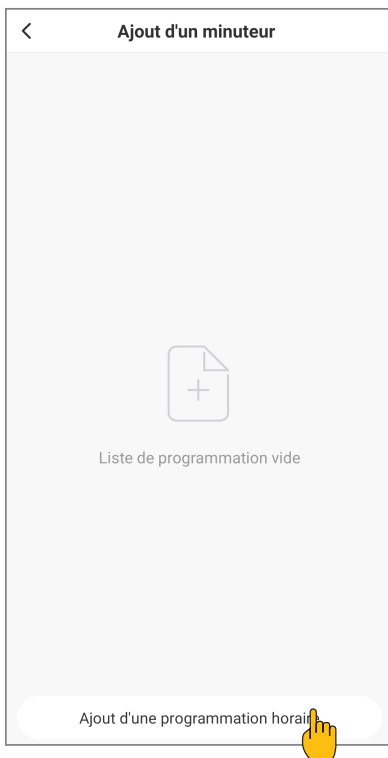

**Step 2 :** To delete a time slot, press on it and hold.

# 6. MAINTENANCE AND SERVICING

## 6.1 Maintenance and servicing



**WARNING:** Before undertaking maintenance work on the unit, ensure that you have disconnected the electrical power supply.

### Cleaning

The heat pump's casing must be cleaned with a damp cloth. The use of detergents or other household products could damage the surface of the casing and affect its properties.

The evaporator at the rear of the heat pump must be carefully cleaned with a vacuum cleaner and soft brush attachment.

### Annual maintenance

The following operations must be undertaken by a qualified person at least once a year.

- ✓ Carry out safety checks.
- ✓ Check the integrity of the electrical wiring.
- ✓ Check the earthing connections.
- ✓ Monitor the state of the pressure gauge and the presence of refrigerant.

## 6.2 Winter storage

In the winter months when the ambient temperature is lower than 3°C, a shut-down heat pump must be winterised to avoid any frost damage.

### Winterising in 4 steps



#### Step 1

Disconnect the heat pump from the power supply.

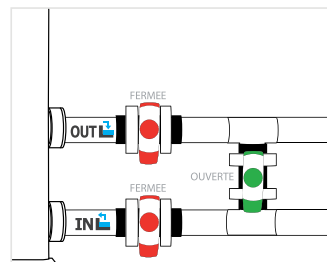

#### Step 2

Open the By-Pass valve. Close the inlet and outlet valves.

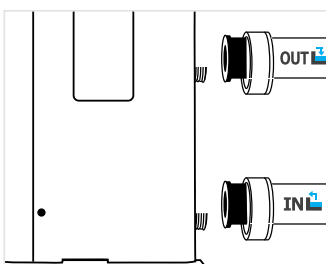

#### Step 3

Unscrew the water pipes in order to drain any water from the heat pump.

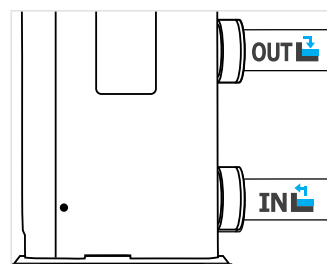

#### Step 4

Screw back the drain plug and pipes or block them with rags so as to prevent any foreign bodies from getting into the circuit.

Finally, protect the pump with its winter storage cover.



If a circulating pump is servo-controlled by the heat pump, drain this also.

# 7. REPAIRS



**WARNING:** Under normal conditions, a suitable heat pump can heat the water in a swimming pool by 1°C to 2°C per day. It is therefore quite normal to not feel any temperature difference in the system when the heat pump is working.

A heated pool must be covered to avoid any loss of heat.

## 7.1 Breakdowns and faults

In the event of a problem, the heat pump's screen displays a fault symbol  $E_r$  instead of temperature indications. Please consult the table opposite to find the possible causes of a fault and the actions to be taken.

Fault code examples:

*Fault code 03*

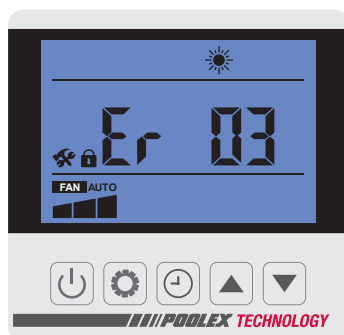

*Fault code 04*

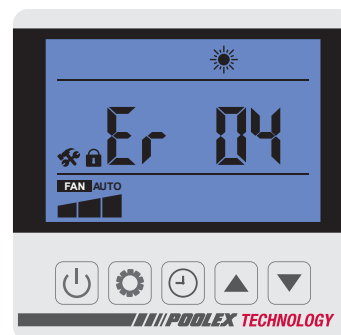

*Fault code 21*

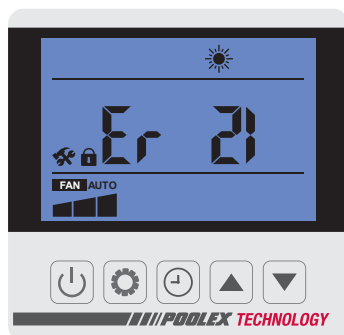

*Fault code 32*

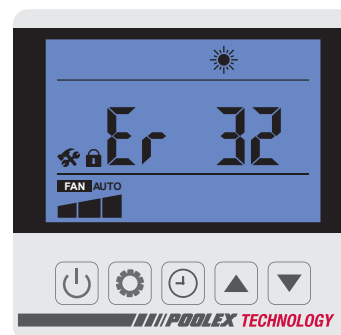

## 7.2 List of faults

Code	Fault	Possible causes	Action
03	Flow sensor malfunction	Insufficient water in heat exchanger	Check your water circuit operation and the opening of the By-Pass valves
		Sensor disconnected or defective	Reconnect or replace sensor
04	Antifreeze protection	Protection activated when the ambient temperature is too low and the unit is on standby	No intervention is necessary
05	High pressure protection	Insufficient water flow	Check water pump operation and openings of By-Pass inlet/outlet valves
		Excess refrigerant gas	Readjust the refrigerant volume
		Defective 4-way valve	Replace the 4-way valve
		High pressure switch disconnected or defective	Reconnect or replace high pressure switch

# 7. REPAIRS

Code	Fault	Possible causes	Action
0b	Low pressure protection	Insufficient refrigerant gas	Readjust the refrigerant volume
		Defective 4-way valve	Replace valve
		Low pressure switch disconnected or defective	Reconnect or replace low pressure switch
09	Connection problem between PCB and wired remote control	Bad connection	Check wiring connections between remote control and PCB
		Defective wired remote control	Replace remote control
		Defective PCB	Replace PCB
10	Connection problem between PCB and inverter module	Bad connection	Check wiring connections between PCB and inverter module
		Defective inverter module	Replace inverter module
		Defective PCB	Replace PCB
11	Temperature difference too big between inlet and outlet water temperature	Insufficient water flow	The error code will disappear after three minutes and the unit will start working again. If this error code occurs three times, switch off the unit to clear the error.
12	Vented air temperature too high	Insufficient refrigerant gas	Readjust the refrigerant volume
13	Ambient temperature protection	The ambient temperature is beyond the unit working temperature range	Unit stop working
		The sensor is abnormal or too close to the heat exchanger surface	Change the position for ambient temperature sensor to right position
14	Water temperature at outlet too low for cooling mode	Insufficient water flow	Check water pump operation and openings of By-Pass inlet/outlet valves
15	Water intake temperature sensor malfunction	Sensor disconnected or defective	Reconnect or replace sensor
1b	Outside coil temperature error	Sensor disconnected or defective	Reconnect or replace sensor
18	Vented temperature error	Sensor disconnected or defective	Reconnect or replace sensor
20	Inverter module protection (see next paragraph for more details)	Defective inverter module	Power off the heat pump and restart Replace inverter module
		Compressor is defective	Replace the compressor
21	Ambient temperature error	Sensor disconnected or defective	Reconnect or replace sensor
23	Water temperature at outlet too low for cooling mode	Insufficient water flow	Check water pump operation and openings of By-Pass inlet/outlet valves
27	Water outlet error	Sensor disconnected or defective	Reconnect or replace sensor
29	Backed temperature error	Sensor disconnected or defective	Reconnect or replace sensor
32	Outlet temperature too high for heating mode protection	Insufficient water flow	Vérifiez la bonne circulation de l'eau dans la pompe à chaleur, et l'ouverture des vannes entrée/sortie du By Pass
33	Outdoor coil temperature too high protection for cooling mode	Ambient temperature or water temperature too high	Make sure the unit is working in available temp. range for ambient and water temp.
		Poor heat exchanger for evaporator	Check if the evaporator is blocked and clean
		Gas pipe blocked for cooling system	Check if the gas pipe is blocked
		Defective temperature sensor	Replace temperature sensor
		Defective fan motor	Check and replace fan motor
34	Fan motor error	Defective fan motor	Replace fan motor
		Defective PCB	Replace PCB
		Defective fan blade or blocked	Clean the fan blade or replace a new one
35	Compressor current protection	The speed of compressor is too high	Compressor will be lower the speed auto
		Water temperature is too high	Check water pump operation and openings of By-Pass inlet/outlet valves
		Ambient temperature is too high, air volume is too little	Check the fan is working properly and the air inlet is unobstructed
42	Inside coil temperature error	Sensor disconnected or defective	Reconnect or replace sensor
99	Software error	Defective PCB	Replace PCB
		Wrong software version	Update the software version

# 7. REPAIRS

## 7.3 Errors

Error 20 is supplemented by another informative number, given in the following table:

Code	Anomalies	Causes possibles	Actions
1	IPM excessive current	IPM module failure	Replace the inverter module
2	Compressor failure	Compressor failure	Replace the compressor
1b	DC bus voltage too low	Input voltage too low/PFC module failure	Check input voltage/replace module
2b0	AC input voltage too high	Input three-phase unbalance	Check input the 3-phase voltage
2b4	AC input voltage too low	Input voltage too low	Check input voltage
288	IPM temp too high	Fan motor failure/Air duct blockage	Check fan motor/air duct

# 8. WARRANTY

## 8.1 General warranty conditions

The Poolstar Company guarantees the original owner against defective materials and faults in the manufacture of the Poolex Jetline Selection Fi heat pump for a period of two (2) years.

The compressor is guaranteed for a period of five (5) years.

The titanium tube heat exchanger is guaranteed for a period of fifteen (15) years against chemical corrosion, except for frost damage.

The condenser's other components are guaranteed for two (2) years.

The warranty becomes effective on the date of the first invoice.

The warranty does not apply in the following cases:

- Malfunction or damage arising from an installation, usage or repair that is not in compliance with the safety instructions.
- Malfunction or damage arising from a chemical agent that is unsuitable for the pool.
- Malfunction or damage arising from conditions that are unsuitable for the equipment's purposes of use.
- Damage arising from negligence, accident or force majeure.
- Malfunction or damage arising from the use of unauthorised accessories.

Repairs undertaken during the warranty period must be approved prior to being carried out by an authorised technician. The warranty shall be null and void if the repair to the equipment is carried out by a person who is not authorised by the Poolstar company.

The guaranteed parts shall be replaced or repaired at Poolstar's discretion. Defective parts must be returned to our workshops to be covered during the warranty period. The warranty does not cover labour costs or unauthorised replacements. The return of the defective part is not covered by the warranty.

Dear customer,

**A question? A problem? Or simply register your warranty, find us on our website:**

**<https://assistance.poolstar.fr/>**

Thank you for your trust and support. Happy bathing!



*Your personal information is processed in accordance with the French Data Protection Act of 06 January 1978 and will not be shared with 3rd parties.*

# ADVERTENCIA



**ATENCIÓN: ESTA BOMBA DE CALOR CONTIENE UN GAS REFRIGERANTE INFLAMABLE R32.**  
*Cualquier intervención en el circuito de refrigerante debe ser realizada por personal especializado o cualificado.*

*Antes de realizar cualquier trabajo de mantenimiento o reparación en dicha bomba de calor se debe leer detenidamente las siguientes recomendaciones necesarias para un trabajo seguro.*

## **1. Procedimiento de trabajo**

*El trabajo debe llevarse a cabo de acuerdo con un procedimiento definido, para minimizar el riesgo de presencia de gases o vapores inflamables durante la ejecución de los trabajos.*

## **2. Área de trabajo general.**

*Todas las personas en el área deben ser informadas de la naturaleza del trabajo a realizar. Evite trabajar en un espacio confinado y sin ventilación apropiada. El lugar alrededor del área de trabajo debe estar dividido y asegurado, se debe prestar especial atención a las fuentes cercanas de calor o equipos que puedan producir arcos eléctricos, llamas, incendios...etc.*

## **3. Riesgo de explosión o incendio.**

*Está totalmente prohibido utilizar una fuente de calor, llama o chispa eléctrica cerca de la bomba de calor, piezas o tuberías que contengan o hayan contenido refrigerante inflamable R32. Todas las fuentes de ignición deben encontrarse lo suficientemente retiradas del lugar de instalación, reparación o tratamiento de eliminación del gas refrigerante, durante un proceso de mantenimiento o reparación existe la posibilidad de que se libere gas refrigerante inflamable en el área circundante. Por lo que se aconseja verificar el entorno antes de realizar cualquier trabajo en el equipo y asegurarse de que no existe riesgo de explosión o ignición. Se recomienda NO FUMAR cerca del equipo, tampoco es aconsejable fumar mientras se realizan trabajos de mantenimiento o reparación ya que existe un alto riesgo de explosión o incendio, que podría desencadenar con el hipotético resultado de lesiones graves e incluso riesgo de muerte. Deben colocarse carteles de «No fumar». En el recinto*

## **4. Verificación de la presencia de refrigerante.**

*Se debe revisar el espacio con un detector de refrigerante adecuado antes y durante el trabajo para asegurarse de que no haya gas refrigerante potencialmente inflamable. Asegúrese de que el equipo de detección de fugas utilizado sea adecuado para refrigerantes inflamables, es decir, que no produzca chispas, que esté debidamente sellado o que tenga seguridad interna.*

## **5. Presencia de extintor de incendios.**

*Si se debe realizar un trabajo en el circuito de refrigeración o en cualquier pieza asociada, debe tener a mano el equipo de extinción de incendios adecuado. Instale un extintor de polvo seco o CO2 cerca del lugar de trabajo.*

## **6. Zona ventilada.**

*Asegúrese de que el área de trabajo esté al aire libre o que esté se encuentre con la ventilación apropiada, antes de realizar cualquier trabajo en el circuito de refrigeración se debe mantener y asegurar una renovación de aire continua, ya que existe riesgo grave para su salud o la salud de cualquier operario.*

## **7. Controles electrónicos o eléctricos del circuito de refrigeración.**

*Cuando se deba reemplazar un componente electrónico o eléctrico este debe ser el adecuado para el propósito previsto del reemplazado y cumplir las especificaciones apropiadas. Solo se pueden utilizar componentes o recambios suministrados y testeados por el fabricante. En caso de duda, consultar al servicio técnico del fabricante.*

## **8. Verificación y montaje de componentes electrónicos o eléctricos en el circuito refrigerante.**

*La reparación, sustitución o mantenimiento de componentes electrónicos o eléctricos del circuito refrigerante deben ser realizados por personal cualificado que conozcan los controles de seguridad iniciales y procedimientos de inspección de seguridad de dichos componentes. Si se detecta un defecto en cualquier componente que pueda comprometer la seguridad física o poner en riesgo la salud de cualquier persona o usuario del equipo, se debe desconectar inmediatamente de la fuente de alimentación el equipo. No volver a conectar hasta que el problema haya sido resuelto.*

*Seguir las siguientes recomendaciones de control antes de realizar cualquier trabajo de mantenimiento o sustitución de cualquier componente:*

- *El equipo debe estar desconectado de cualquier fuente de alimentación.*
- *Los condensadores deben ser descargados: esto debe hacerse de manera segura para evitar la posibilidad de chispas.*
- *No se debe exponer los componentes electrónicos, eléctricos ni el cableado al gas refrigerante: durante la carga, recuperación o purga del sistema de gas refrigerante.*
- *El equipo debe estar protegido y debe verificarse si hay continuidad de puesta a tierra.*



# LÉALO CON ATENCIÓN



**Estas instrucciones de instalación forman parte esencial del producto y deben entregarse al instalador. Una vez instalado el producto, el usuario deberá guardarlas. En caso de perder el manual, consulte el sitio web :**

**[www.poolex.es](http://www.poolex.es)**

Las instrucciones y recomendaciones recogidas en este manual deben leerse con atención y comprenderse, puesto que contienen información muy útil sobre el funcionamiento y la manipulación segura de la bomba de calor. **Guarde este manual en un lugar accesible su futura consulta.**

**La instalación debe ser realizada por un profesional cualificado**, de acuerdo con la normativa vigente y con las instrucciones del fabricante. Un error de instalación podría provocar daños físicos a personas o animales, así como un daño mecánico del que el fabricante no se hace responsable en ningún caso.

**Una vez desembalada la bomba de calor, compruebe su contenido para informar de cualquier daño.**

Antes de conectar la bomba de calor, compruebe que la información que contiene este manual es compatible con las condiciones de instalación reales, y que no exceda de los límites máximos autorizados para este producto en concreto.

**En caso de defecto o mal funcionamiento de la bomba de calor, corte la fuente de alimentación y no intente reparar el fallo.**

Las reparaciones deben ser realizadas únicamente por la empresa de servicio técnico autorizada y con piezas de repuesto originales. El incumplimiento de las cláusulas anteriores podría impedir el funcionamiento seguro de la bomba de calor.

Para garantizar la eficiencia y el buen funcionamiento de la bomba de calor es importante realizar un mantenimiento periódico de acuerdo con las instrucciones adjuntas.

En el caso de que la bomba de calor sea vendida o traspasada, asegúrese siempre de que se entrega toda la documentación técnica al nuevo propietario junto con el equipo.

Esta bomba de calor está diseñada exclusivamente para calentar una piscina. Cualquier otro uso se considerará inapropiado, incorrecto e, incluso, peligroso.

Toda responsabilidad contractual o no contractual del fabricante o distribuidor se considerará nula cuando se refiera a un daño provocado por errores de operación o de instalación, o por el incumplimiento de las instrucciones que acompañan a este manual o de las normas de instalación aplicables al equipo descrito en este documento.

# ÍNDICE

<b>1. Generalidades</b>	<b>79</b>
1.1 Condiciones generales de entrega	79
1.2 Instrucciones de seguridad	79
1.3 Tratamiento del agua	80
<b>2. Descripción</b>	<b>81</b>
2.1 Contenido del paquete	81
2.2 Características generales	81
2.3 Especificaciones técnicas	82
2.4 Dimensiones de la unidad	84
2.5 Vista en despiece	85
<b>3. Instalación</b>	<b>86</b>
3.1 Requisitos previos	86
3.2 Localización	86
3.3 Esquema de la instalación	87
3.4 Conexión del kit de evacuación de condensados	87
3.5 Instalación de la unidad sobre soportes amortiguadores del sonido	87
3.6 Conexión hidráulica	88
3.7 Instalación eléctrica	90
3.8 Conexión eléctrica	91
<b>4. Puesta en servicio</b>	<b>92</b>
4.1 Puesta en servicio	92
4.2 Servorregulación de una bomba de circulación	92
4.3 Uso del manómetro	93
4.4 Protección anticongelante	93
<b>5. Utilización</b>	<b>94</b>
5.1 Caja de mando cableada	94
5.2 Bloqueo / desbloqueo del panel de control	95
5.3 Elección de los modos de funcionamiento	95
5.4 Ajustes de la temperatura de funcionamiento	95
5.5 Ajuste del reloj	96
5.6 Programación Arranque /Parada	97
5.7 Configuración del usuario	98
5.8 Ajustes avanzados	99
5.9 Valores de estado	101
5.10 WiFi	102
<b>6. Mantenimiento y servicio</b>	<b>107</b>
6.1 Mantenimiento y servicio técnico	107
6.2 Almacenamiento en invierno	107
<b>7. Reparaciones</b>	<b>108</b>
7.1 Averías y errores	108
7.2 Lista de errores	108
7.3 Errores Módulo inverter	110
<b>8. Garantía</b>	<b>111</b>
8.1 Condiciones generales de la garantía	111

# 1. GENERALIDADES

## 1.1 Condiciones generales de entrega

Todo el equipo, aun cuando se transporte “franco de porte y embalaje”, se entrega por cuenta y riesgo del destinatario.

El responsable de la recepción del equipo debe llevar a cabo una inspección visual para detectar cualquier daño sufrido por la bomba de calor durante su transporte (sistema de refrigeración, paneles de la carcasa, caja de control eléctrico, marco, etc.). Asimismo, debe escribir en la nota de entrega del transportista los comentarios relativos al daño sufrido durante el transporte y confirmárselos al transportista por carta certificada en el plazo de 48 horas.

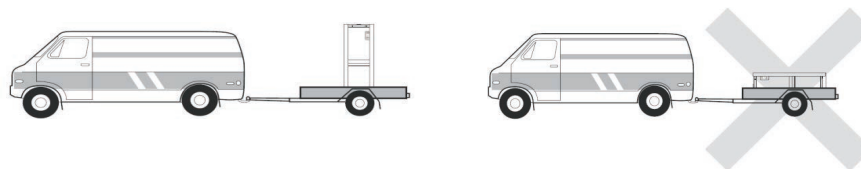

El equipo debe almacenarse y transportarse en todo momento en posición vertical sobre un palé, y en su embalaje original. En caso de guardarse o transportarse en posición horizontal, espere un mínimo de 24 horas antes de encenderlo.

## 1.2 Instrucciones de seguridad



**ADVERTENCIA:** Lea atentamente las instrucciones de seguridad antes de usar el equipo. Las siguientes instrucciones son fundamentales para la seguridad, por lo que deben cumplirse estrictamente.

### Durante la instalación y el mantenimiento

Los servicios de instalación, puesta en marcha, mantenimiento y reparación solo podrán ser realizados por un técnico especializado y en cumplimiento de las normas vigentes.

Antes de manipular o realizar cualquier trabajo en el equipo (instalación, puesta en marcha, uso, mantenimiento), el responsable debe conocer todas las instrucciones contenidas en el manual de instalación de la bomba de calor, así como sus especificaciones técnicas.

No instale nunca el equipo cerca de una fuente de calor, materiales combustibles o el conducto de entrada de aire de un edificio.

Si la instalación no se realiza en un lugar con acceso restringido, deberá colocarse una rejilla para proteger la bomba de calor.

No pise las tuberías mientras se llevan a cabo trabajos de instalación, reparación o mantenimiento, a riesgo de sufrir quemaduras graves.

Para evitar quemaduras graves, antes de empezar a trabajar con el sistema de refrigeración apague la bomba de calor y espere varios minutos para instalar los sensores de temperatura y de presión.

Compruebe el nivel del refrigerante cuando realice el mantenimiento de la bomba de calor.

Compruebe que los interruptores de presión alta y baja estén correctamente conectados al sistema de refrigeración y que apaguen el circuito eléctrico si se disparan durante la inspección anual para la detección de fugas.

Compruebe que no hay señales de corrosión ni manchas de aceite alrededor de las piezas del sistema de refrigeración.

# 1. GENERALIDADES

## Durante el uso

Para evitar lesiones graves, no toque nunca el ventilador mientras esté en funcionamiento.

Mantenga la bomba de calor fuera del alcance de los niños para evitar las lesiones graves que pueden ocasionar las cuchillas del intercambiador del calor.

Jamás encienda el equipo si la piscina está vacía o si la bomba de circulación está parada.

Compruebe el caudal de agua todos los meses y limpie el filtro cuando sea necesario.

## Durante la limpieza

Desconecte el equipo de la fuente de alimentación.

Cierre las válvulas de entrada y salida de agua.

No introduzca ningún objeto en los orificios de entrada o salida de agua o de aire.

No aclare el equipo con agua.

## Durante las reparaciones

Las reparaciones del sistema de refrigeración deben realizarse siguiendo las normas de seguridad vigentes.

Los trabajos de soldadura fuerte deberían ser realizados por un soldador cualificado.

Para sustituir un componente del sistema de refrigeración defectuoso, utilice solo piezas homologadas por nuestro departamento técnico.

En caso de sustitución de tuberías deberán usarse únicamente tuberías de cobre conformes con la Norma NF EN12735-1 para las reparaciones.

Cuando se realicen pruebas de presión para la detección de fugas:

- Para evitar el riesgo de incendio o explosión, no utilice nunca oxígeno ni aire seco.
- Utilice nitrógeno deshidratado o una mezcla de nitrógeno y refrigerante.
- La presión de prueba alta y baja no debe superar los 42 bares.

## 1.3 Tratamiento del agua

Las bombas de calor Poolex para piscinas pueden usarse con todo tipo de sistemas de tratamiento de agua.

No obstante, es imprescindible que el sistema de tratamiento de agua (con bombas dosificadoras de cloro, pH, bromo o electrólisis de sal) se instale después que la bomba de calor en el circuito hidráulico.

**Para evitar que la bomba de calor se deteriore, el Ph del agua debe mantenerse entre 6,9 y 8,0.**

# 2. DESCRIPCIÓN

## 2.1 Contenido del paquete

- ✓ Bomba de calor Poolex Jetline Selection FI
- ✓ 2 conectores hidráulicos de entrada/salida (50mm de diámetro)
- ✓ Cable de extensión para el panel del mando a distancia
- ✓ Este manual de usuario y de instalación
- ✓ Kit de evacuación de condensados
- ✓ **Carcasa para proteger la bomba en invierno**
- ✓ **4 almohadillas antivibraciones** (no se incluyen fijaciones)

## 2.2 Características generales

Una bomba de calor Poolex tiene las siguientes características:

- ▶ Alto rendimiento con un ahorro energético de hasta el 80% en comparación con otros sistemas de calentamiento convencionales.
- ▶ Refrigerante R32 limpio, eficiente y respetuoso con el medio ambiente.
- ▶ Compresor fiable de marca superior y alto rendimiento.
- ▶ Amplio evaporador de aluminio hidrofílico para uso a temperaturas bajas.
- ▶ Mando a distancia intuitivo y de fácil manejo.
- ▶ Carcasa ABS muy resistente, con tratamiento anti-UV y de fácil mantenimiento.
- ▶ Certificación CE.
- ▶ Diseño silencioso.
- ▶ Doble sistema anticongelante para evitar los daños provocados por la escarcha:
  - Revolucionario intercambiador con sistema anticongelante patentado.
  - Sistema de control inteligente para conservar las tuberías y el liner sin necesidad de vaciar la piscina en invierno.

## 2. DESCRIPCIÓN

### 2.3 Especificaciones técnicas

Condiciones de las pruebas	Poolex Jetline Selection FI	75	95	125	155	210
Aire <sup>(1)</sup> 26°C Agua <sup>(2)</sup> 26°C	Calefacción (kW)	6.9~2.04	8.6~2.3	11.8~2.35	14.2~2.37	17.6~2.93
	Calefacción en modo silencioso (kW)	3.74~2.04	4.90~2.30	6.18~2.35	8.36~2.93	10.36~2.93
	Consumo (kW)	1.15~0.15	1.51~0.17	2.06~0.15	2,41	3.17~0.19
	Consumo en modo silencioso (kW)	0.41~0.15	0.49~0.17	0.64~0.15	0.88~0.18	1.12~0.19
	<b>COR (Coeficiente de rendimiento)</b>	<b>13.6~6.0</b>	<b>14.0~5.7</b>	<b>16.0~5.7</b>	<b>6.0~16.0</b>	<b>5.6~15.6</b>
Aire <sup>(1)</sup> 15°C Agua <sup>(2)</sup> 26°C	Calefacción (kW)	5.3~1.4	6.1~1.5	8.7~1.7	10~1.67	13.4~2.23
	Calefacción en modo silencioso (kW)	2.80~1.40	3.65~1.50	4.53~1.70	5.89~1.67	7.89~2.23
	Consumo (kW)	1.15~0.22	1.49~0.23	1.89~0.22	2.2~0.21	3.0~0.29
	Consumo en modo silencioso (kW)	0.44~0.22	0.57~0.23	0.69~0.22	0.76~0.22	1.49~0.27
	<b>COR (Coeficiente de rendimiento)</b>	<b>6.5~4.8</b>	<b>6.6~4.7</b>	<b>7.8~4.6</b>	<b>7.8~4.5</b>	<b>7.8~4.5</b>
Aire <sup>(1)</sup> 35°C Agua <sup>(2)</sup> 27°C	capacidad de refrigeración (kW)	2,9	4,0	5,0	6,3	8,7
	Consumo (kW)	0,8	1,1	1,6	1,6	2,2
	<b>EER (Coeficiente de rendimiento)</b>	<b>3,9</b>	<b>3,8</b>	<b>3,2</b>	<b>4,0</b>	<b>4,0</b>
Aire <sup>(1)</sup> 15°C Agua <sup>(2)</sup> 26°C <b>MODE FIX</b>	Calefacción (kW)	5,3	6,1	8,7	10,0	13,4
	Consumo (kW)	1,2	1,5	1,9	2,2	3,0
	<b>COR (Coeficiente de rendimiento)</b>	<b>4,8</b>	<b>4,7</b>	<b>4,6</b>	<b>4,5</b>	<b>4,5</b>
Potencia máxima (kW)	1,8	2,0	3,0	3,5	4,0	
Corriente máxima (A)	8,0	9,0	13,0	15,0	18,0	
Alimentación	220-240V ~ 50Hz					
Protección	IPX4					
Rango de temperatura de calentamiento	15°C~40°C					
Rango de temperatura de enfriamiento	8°C~28°C					
Rango de funcionamiento	-7°C~43°C					
Dimensiones de la unidad L x W x H (mm)	865x375x656			945x375x656	1143x395x756	
Peso de la unidad (kg)	32,5	34	38	46	57	
Nivel de presión acústica a 1m (dBA) <sup>(3)</sup>	37~50	37~51	38~52	40~55	41~55	
Nivel de presión acústica a 10m (dBA) <sup>(3)</sup>	19~29	19~30	21~31	23~35	23~35	
Conexión hidráulica (mm)	PVC 50mm					
Intercambiador de calor	Depósito de PVC y bobina de titanio retorcida					
Caudal mínimo / máxima de agua (m <sup>3</sup> /h)	2~4	3~4	4~6	5~7	7~9	
Marca del compresor	GMCC	MITSUBISHI	MITSUBISHI	MITSUBISHI	MITSUBISHI	
Tipo de compresor	Compresor rotativo hermético Inverter CC					
Refrigerante	R32					
Refrigerante cargado (kg)	0.3	0.45	0.55	0.65	1	
Motor del ventilador	Motor del ventilador de CC					
Pérdida de carga (mCE)	1.1					
Volumen máximo de la piscina (m <sup>3</sup> ) <sup>(4)</sup>	30-45	40-50	45-65	65-80	80-110	
Mando a distancia	Pantalla de control LCD retroiluminada con cable					
Modo	Eco Booster & Eco Silence (Inverter) / Calefacción / Refrigeración					

Las especificaciones técnicas de nuestras bombas de calor se indican a modo meramente informativo. La empresa se reserva el derecho a efectuar cambios sin previo aviso.

<sup>1</sup> Temperatura ambiente

<sup>2</sup> Temperatura inicial del agua

<sup>3</sup> Ruido a 1 m y a 10 m conforme con las Directivas EN ISO 3741 y EN ISO 354

<sup>4</sup> Calculado para una piscina privada a ras de suelo protegida con una cubierta de burbujas.

## 2. DESCRIPCIÓN

Condiciones de las pruebas	Poolex Jetline Selection FI	155T	210T	305T
Aire <sup>(1)</sup> 26°C Agua <sup>(2)</sup> 26°C	Calefacción (kW)	14.2~2.37	17.6~2.93	30.5~9.2
	Calefacción en modo silencioso (kW)	8.36~2.93	10.36~2.93	15.2~9.2
	Consumo (kW)	2,41	3.17~0.19	5.63~0.69
	Consumo en modo silencioso (kW)	0.88~0.18	1.12~0.19	1.87~0.69
	<b>COR (Coeficiente de rendimiento)</b>	<b>6.0~16.1</b>	<b>5.6~15.6</b>	<b>13.2~5.4</b>
Aire <sup>(1)</sup> 15°C Agua <sup>(2)</sup> 26°C	Calefacción (kW)	10~1.67	13.4~2.23	24~6.3
	Calefacción en modo silencioso (kW)	5.89~1.67	7.89~2.23	11.3~6.3
	Consumo (kW)	2.2~0.21	3.0~0.29	5.29~0.83
	Consumo en modo silencioso (kW)	0.76~0.22	1.49~0.27	1.8~0.83
	<b>COR (Coeficiente de rendimiento)</b>	<b>7.8~4.5</b>	<b>7.8~4.5</b>	<b>7.6~4.6</b>
Aire <sup>(1)</sup> 35°C Agua <sup>(2)</sup> 27°C	capacidad de refrigeración (kW)	6,3	8,7	14,0
	Consumo (kW)	1,6	2,2	4,7
	<b>EER (Coeficiente de rendimiento)</b>	<b>4,0</b>	<b>4,0</b>	<b>3,0</b>
Aire <sup>(1)</sup> 15°C Agua <sup>(2)</sup> 26°C <b>MODE FIX</b>	Calefacción (kW)	10,0	13,4	24
	Consumo (kW)	2,2	3,0	5.29
	<b>COR (Coeficiente de rendimiento)</b>	<b>4,5</b>	<b>4,5</b>	<b>4.54</b>
Potencia máxima (kW)	5,5	6,5	10	
Corriente máxima (A)	8,0	11,0	15	
Alimentación	380-415V 3N ~ 50Hz			
Protección	IPX4			
Rango de temperatura de calentamiento	15°C~40°C			
Rango de temperatura de enfriamiento	8°C~28°C			
Rango de funcionamiento	-7°C~43°C			
Dimensiones de la unidad L x W x H (mm)	945×375×656	1143×395×756	1175×545×857	
Peso de la unidad (kg)	48,5	58,5	95	
Nivel de presión acústica a 1m (dBA) <sup>(3)</sup>	40~55	41~55	50~65	
Nivel de presión acústica a 10m (dBA) <sup>(3)</sup>	23~35	23~35	29-39	
Conexión hidráulica (mm)	PVC 50mm			
Intercambiador de calor	Depósito de PVC y bobina de titanio retorcida			
Caudal mínimo / máxima de agua (m³/h)	5~7	7~9	11~13	
Marca del compresor	MITSUBISHI	MITSUBISHI	GMCC	
Tipo de compresor	Compresor rotativo hermético Inverter CC			
Refrigerante	R32			
Refrigerante cargado (kg)	0,65	1	1,55	
Motor del ventilador	Motor del ventilador de CC			
Pérdida de carga (mCE)	1.1			
Volumen máximo de la piscina (m³) <sup>(4)</sup>	65~80	80~110	130~170	
Mando a distancia	Pantalla de control LCD retroiluminada con cable			
Modo	Eco Booster & Eco Silence (Inverter) / Calefacción / Refrigeración			

Las especificaciones técnicas de nuestras bombas de calor se indican a modo meramente informativo. La empresa se reserva el derecho a efectuar cambios sin previo aviso.

<sup>1</sup> Temperatura ambiente

<sup>2</sup> Temperatura inicial del agua

<sup>3</sup> Ruido a 1 m y a 10 m conforme con las Directivas EN ISO 3741 y EN ISO 354

<sup>4</sup> Calculado para una piscina privada a ras de suelo protegida con una cubierta de burbujas.

## 2. DESCRIPCIÓN

### 2.4 Dimensiones de la unidad

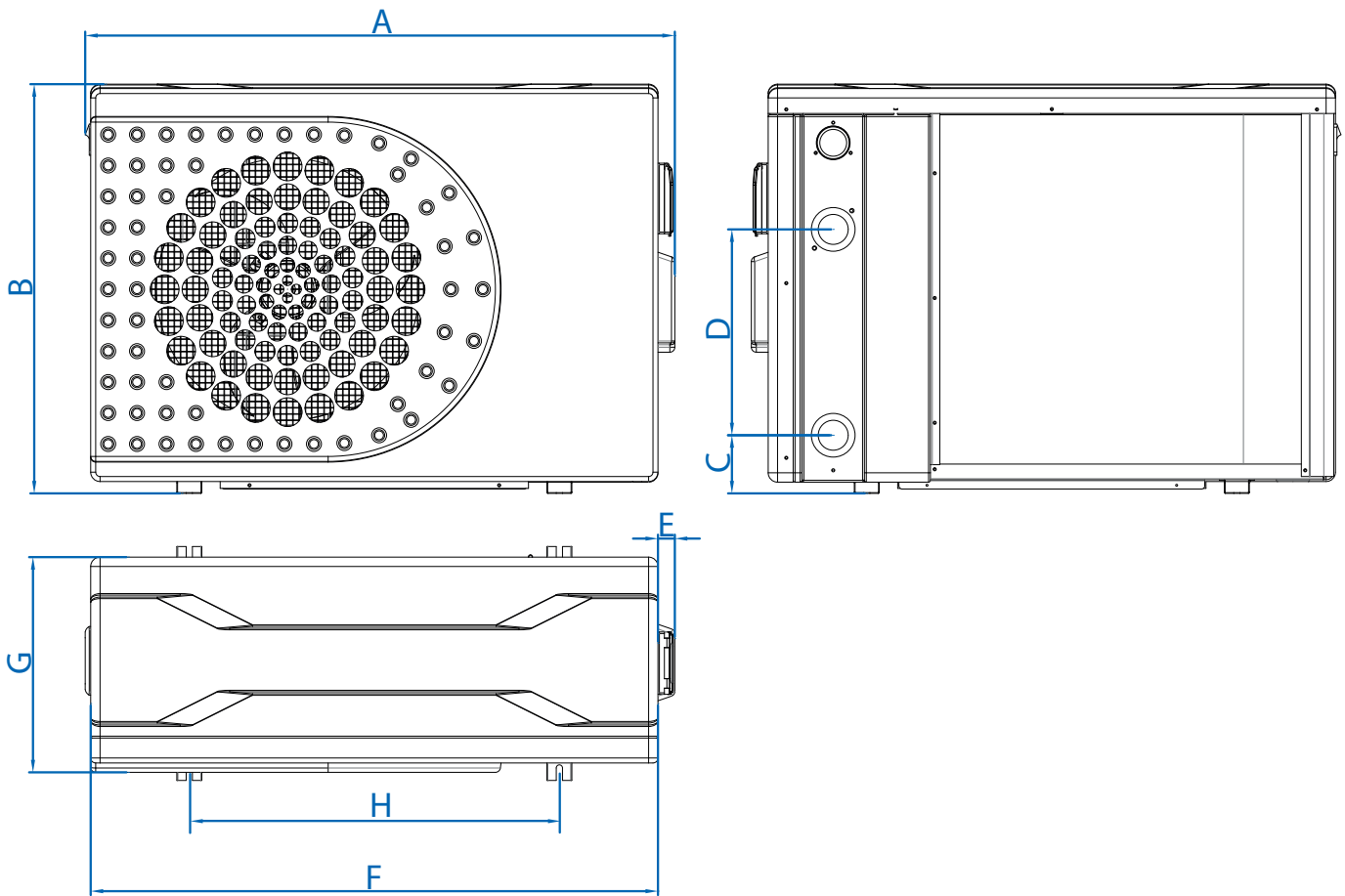

Dimensiones en mm

Jetline Selection FI	75 / 95 / 125	155 / 155T	210 / 210T	305T
A	865	945	1143	1175
B	656	656	756	857
C	103	93	71	93
D	260	330	350	390
E	27	27	27	30
F	829	909	1107	1137
G	343	343	363	510
H	590	593	790	743

## 2. DESCRIPCIÓN

### 2.5 Vista en despiece

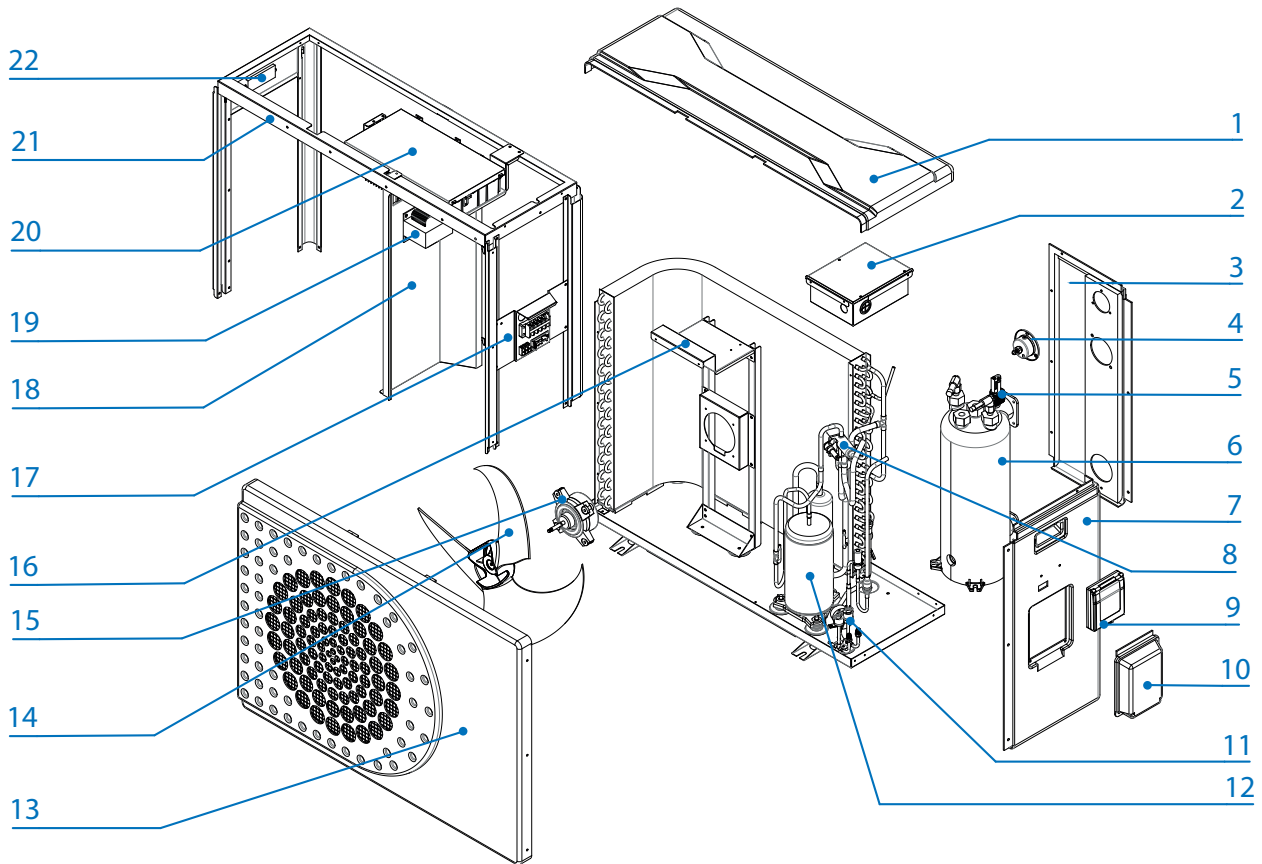

- |                               |                             |
|-------------------------------|-----------------------------|
| 1. Panel superior             | 12. Compresor               |
| 2. Caja de mando eléctrica    | 13. Panel delantero         |
| 3. Panel trasero              | 14. Hélice del ventilador   |
| 4. Manómetro                  | 15. Motor del ventilador    |
| 5. Sensor de flujo            | 16. Soporte del ventilador  |
| 6. Intercambiador de calor    | 17. Caja eléctrica          |
| 7. Panel derecho              | 18. Soporte central         |
| 8. Tubería gas                | 19. Transformador eléctrico |
| 9. Caja de mando eléctrica    | 20. Caja de mando eléctrica |
| 10. Tapa de la caja eléctrica | 21. Bastidor                |
| 11. Sensor de presión hp/bp   | 22. Asa derecha             |

# 3. INSTALACIÓN



**ADVERTENCIA:** La instalación debe ser realizada por un técnico cualificado. Esta sección se incluye a título meramente informativo y debe comprobarse y adaptarse cuando sea necesario a las condiciones reales de la instalación.

## 3.1 Requisitos previos

### Equipo necesario para la instalación de la bomba de calor:

- Cable de alimentación adecuado para los requisitos de potencia de la unidad.
- Un kit de derivación y un juego de tubos de PVC adecuados para la instalación, además de decapante, adhesivo de PVC y lija.
- Un juego de tacos y tornillos de expansión para fijar la unidad a su soporte.
- Recomendamos que conecte la unidad a su instalación mediante tuberías flexibles de PVC para reducir la transmisión de vibraciones.
- Pueden utilizarse tornillos de fijación apropiados para elevar la unidad.

## 3.2 Localización

### Siga las siguientes reglas a la hora de elegir la localización de la bomba de calor.

1. La futura ubicación de la unidad debe ser fácilmente accesible para su buena manipulación y mantenimiento.
2. Debe instalarse en el suelo, idealmente fijada sobre una superficie nivelada de hormigón. Compruebe que el suelo es suficientemente estable y capaz de soportar el peso de la unidad.
3. Deberá colocarse un dispositivo de drenaje cerca de la unidad para proteger la zona en la que se instale.
4. En caso necesario, la unidad puede elevarse utilizando almohadillas elevadoras diseñadas para soportar su peso.
5. Compruebe que la unidad está bien ventilada, que la salida de aire no está orientada hacia las ventanas de edificios colindantes y que el aire de escape no pueda volver. Además, deje espacio suficiente alrededor de la unidad para los trabajos de puesta en servicio y mantenimiento.
6. La unidad no debe instalarse en una zona expuesta a gasolina, gases inflamables, productos corrosivos o componentes sulfurados ni cerca de equipos de alta frecuencia.
7. Para evitar salpicaduras de barro, no instale la unidad cerca de una carretera o camino.
8. Para no ocasionar molestias a los vecinos, compruebe que la unidad esté orientada hacia la zona menos sensible al ruido.
9. Mantenga la unidad fuera del alcance de los niños en la medida de lo posible.

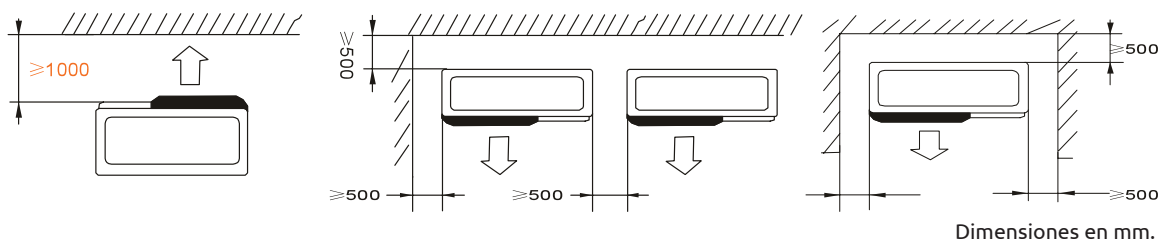

Dimensiones en mm.

No coloque ningún objeto a menos de un metro de distancia por delante de la bomba de calor.

Deje un espacio libre de 50 cm a los lados y por la parte posterior de la bomba de calor.

**No deje ningún obstáculo por encima ni por delante de la unidad.**

# 3. INSTALACIÓN

## 3.3 Esquema de la instalación

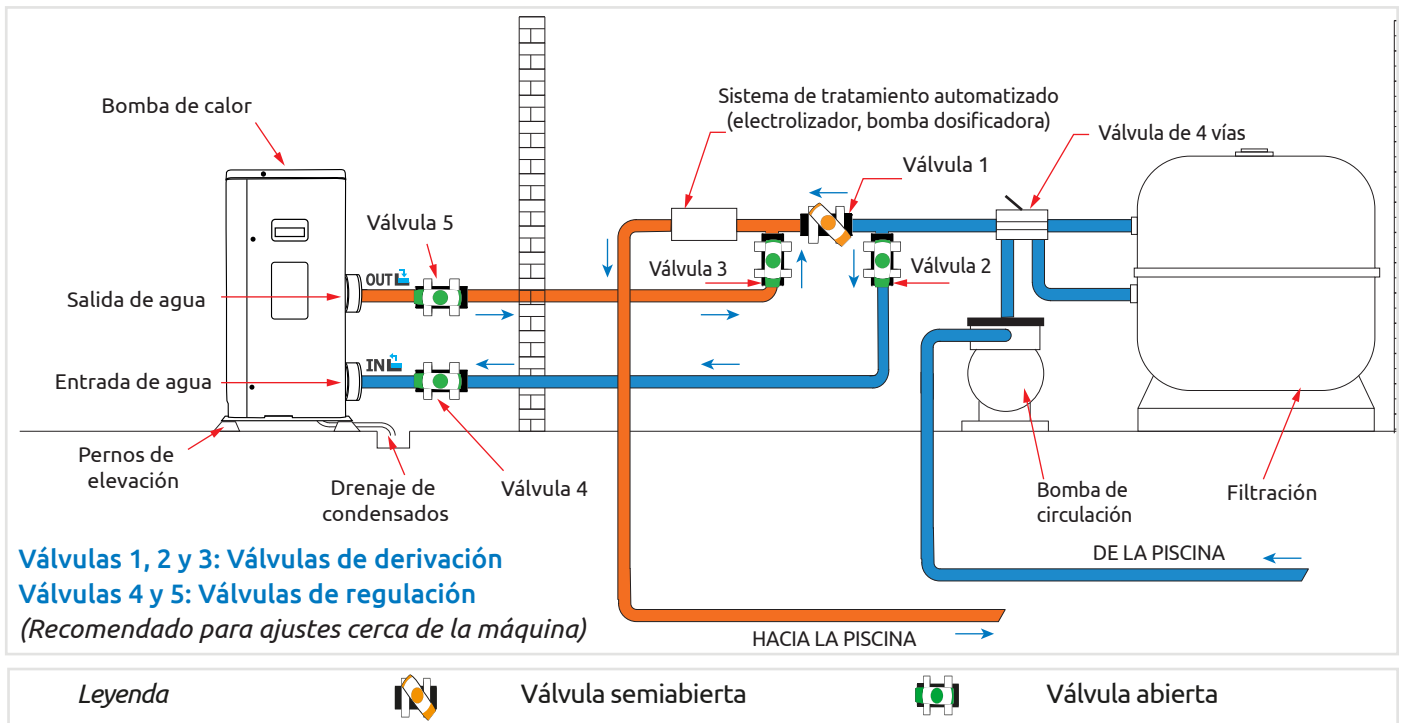

## 3.4 Conexión del kit de evacuación de condensados

Mientras está en funcionamiento, la bomba de calor produce una condensación. Ello provocará una cantidad más o menos grande de agua residual, en función del grado de humedad. Para canalizar este flujo de agua le recomendamos que instale el kit de evacuación de condensados.

¿Cómo se instala el kit de evacuación de condensados?

Instale la bomba de calor, elevándola al menos 10 cm mediante las almohadillas sólidas y resistentes al agua y, a continuación, empalme la tubería de evacuación al orificio que encontrará debajo de la bomba.

## 3.5 Instalación de la unidad sobre soportes amortiguadores del sonido

Para reducir la contaminación acústica relacionada con las vibraciones de la bomba de calor, esta puede instalarse sobre unas almohadillas que absorben dichas vibraciones.

Para hacerlo solo tiene que colocar una almohadilla entre cada una de las patas de la unidad y su soporte y, a continuación, fijar la bomba de calor al soporte con los tornillos adecuados.

# 3. INSTALACIÓN



**ADVERTENCIA:** La instalación debe ser realizada por un técnico cualificado. Esta sección se incluye a título meramente informativo y debe comprobarse y adaptarse cuando sea necesario a las condiciones reales de la instalación.

## 3.6 Conexión hidráulica

### Montaje del sistema de derivación

La bomba de calor debe conectarse a la piscina mediante un sistema de derivación.

Un sistema de derivación está formado por 3 válvulas que regulan el caudal que circula por la bomba de calor.

Durante los trabajos de mantenimiento, el sistema de derivación permite aislar la bomba de calor del resto del sistema sin interrumpir la instalación.

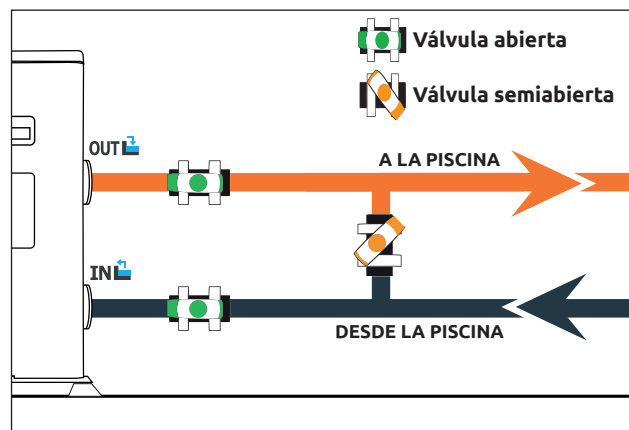

### Conexión hidráulica con el kit de derivación



**ADVERTENCIA:** No haga circular agua por el circuito hidráulico hasta que transcurran 2 horas desde la aplicación del adhesivo.

- Paso 1:** Corte las tuberías según necesite.
- Paso 2:** Realice un corte recto y perpendicular en las tuberías de PVC con una sierra.

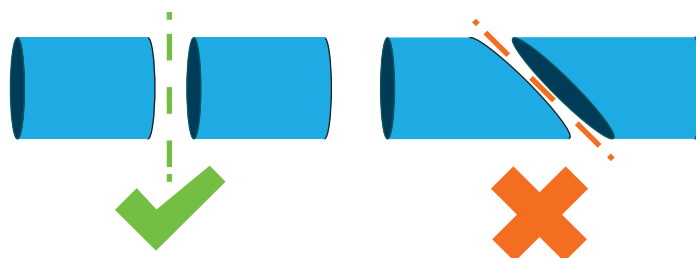

- Paso 3:** Monte el circuito hidráulico sin conectarlo para comprobar que encaja perfectamente en su instalación; a continuación, desmonte las tuberías que deba conectar.
- Paso 4:** Lime con papel de lija los extremos de las tuberías cortadas.
- Paso 5:** Aplique decapante en los extremos de las tuberías que haya que conectar.
- Paso 6:** Aplique el adhesivo en el mismo lugar.
- Paso 7:** Ensamble las tuberías.
- Paso 8:** Limpie los restos de adhesivo que queden en el PVC.
- Paso 9:** Deje secar durante al menos 2 horas antes de introducir el circuito hidráulico en el agua.

# 3. INSTALACIÓN

## Montaje del sistema de derivación para una bomba de calor

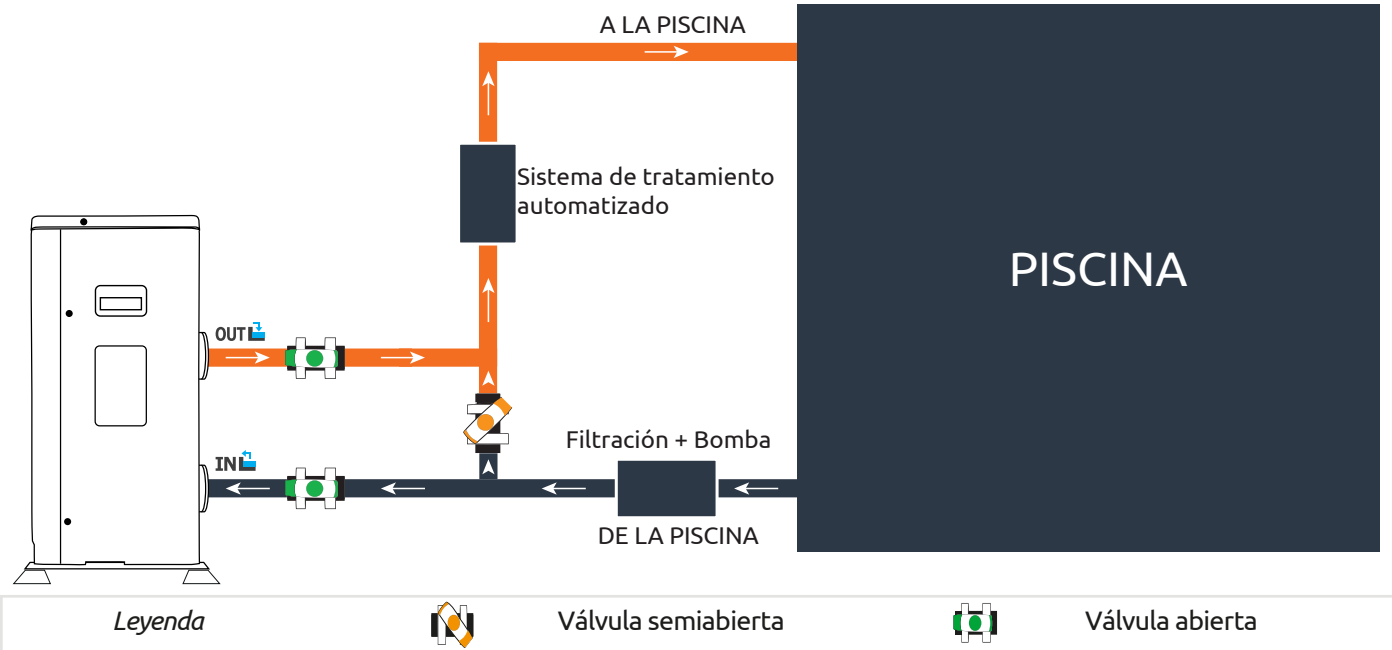

## Montaje del sistema de derivación para más de una bomba de calor

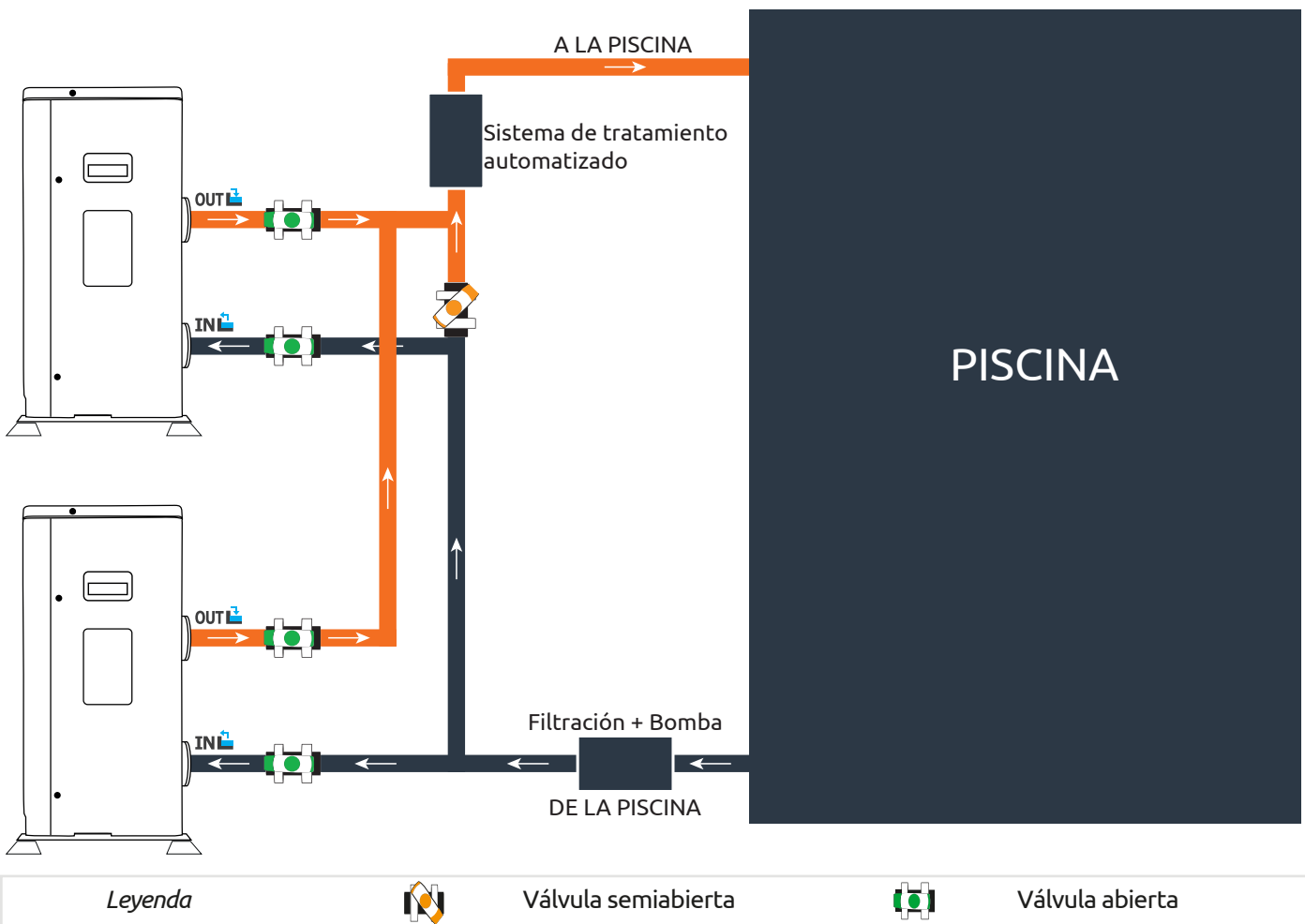

El filtro ubicado antes de la bomba de calor debe limpiarse regularmente para que el agua del sistema esté limpia y evitar de este modo problemas de funcionamiento derivados de la suciedad o el atascamiento del filtro.

# 3. INSTALACIÓN



**ADVERTENCIA:** La instalación debe ser realizada por un técnico cualificado.

Esta sección se incluye a título meramente informativo y debe comprobarse y adaptarse cuando sea necesario a las condiciones reales de la instalación.

## 3.7 Instalación eléctrica

Para que la bomba funcione de forma segura y para proteger el sistema eléctrico, la unidad debe conectarse a la red general de acuerdo con las normas siguientes:

En la fuente de suministro, la alimentación eléctrica debe estar protegida por un diferencial de 30 mA.

La bomba de calor debe conectarse a un interruptor automático adecuado de curva D. (ver tabla más abajo) de acuerdo con las normas y estándares vigentes en el país en el que se realice la instalación.

El cable de alimentación debe estar adaptado a la potencia de la unidad y a la longitud del cableado necesario para la instalación (véase tabla más abajo). El cable debe ser apto para uso exterior.

En el caso de un sistema trifásico, es fundamental conectar las fases en el orden correcto. Si se invierten las fases, el compresor de la bomba de calor no funcionará.

En lugares de acceso público es obligatorio instalar un botón de parada de emergencia cerca de la bomba de calor.

Modelos	Alimentación	Corriente máxima (A)	Diámetro del cable <sup>1</sup>	Protección termomagnética (curva D)
Jetline Selection FI 75	Monofase 220-240V/1N~50Hz	8	RO2V 3x2.5 mm <sup>2</sup>	10 A
Jetline Selection FI 95		10	RO2V 3x2.5 mm <sup>2</sup>	16 A
Jetline Selection FI 125		13	RO2V 3x2.5 mm <sup>2</sup>	16 A
Jetline Selection FI 155		15	RO2V 3x4 mm <sup>2</sup>	20 A
Jetline Selection FI 210		21	RO2V 3x4 mm <sup>2</sup>	25 A
Jetline Selection FI 155 T	Trifase 380-415V/3N ~ 50Hz	8	RO2V 5x2.5 mm <sup>2</sup>	10 A
Jetline Selection FI 210 T		11	RO2V 5x2.5 mm <sup>2</sup>	16 A
Jetline Selection FI 305 T		15	RO2V 5x2.5 mm <sup>2</sup>	20 A

1 Sección del cable adecuada para una longitud máxima de 10 metros. Para longitudes superiores a 10 metros, consulte con un electricista.

# 3. INSTALACIÓN

## 3.8 Conexión eléctrica



**ADVERTENCIA:** La bomba de calor DEBE desconectarse de la fuente de alimentación antes de cualquier operación.

Por favor, siga estas instrucciones sobre cómo conectar la bomba de calor a la red eléctrica.

- Paso 1:** Retire el panel lateral eléctrico con un destornillador para acceder al bloque de terminales eléctricos.
- Paso 2:** Introduzca el cable en la unidad de la bomba de calor pasándolo por el orificio existente a tal efecto.
- Paso 3:** Conecte el cable de la toma de corriente al bloque de terminales, como se muestra en el diagrama siguiente.

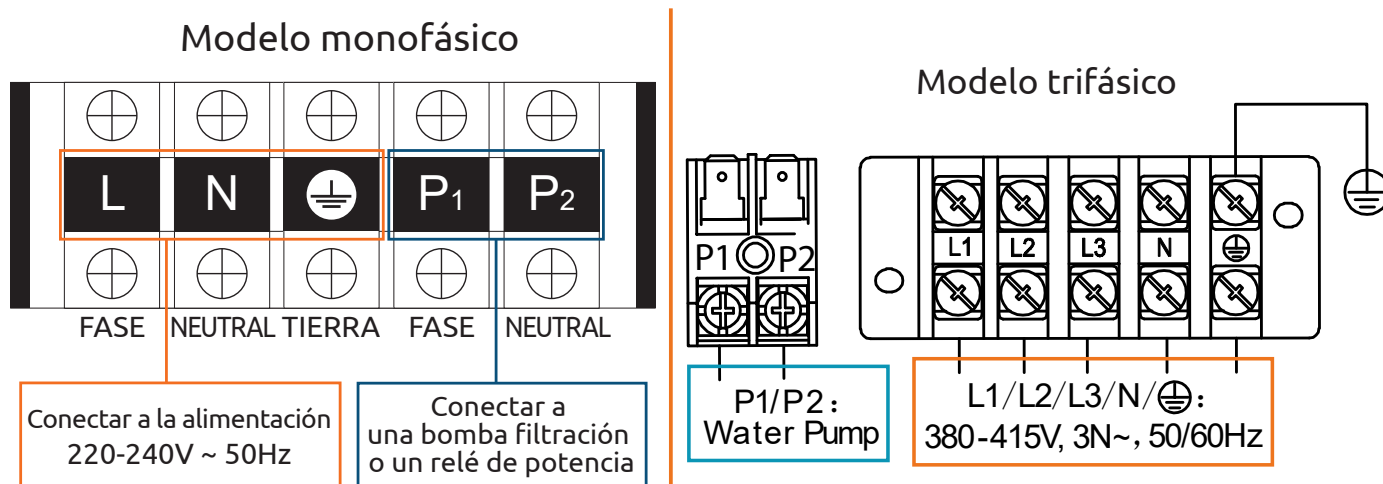

- Paso 4:** Cierre con cuidado el panel de la bomba de calor.

### Servorregulación de la bomba de circulación

Dependiendo del tipo de instalación, también puede conectar una bomba de circulación a las terminales P1 y P2 para que funcione conjuntamente con la bomba de calor.



**ADVERTENCIA:** La servidorregulación de una bomba de potencia superior a 5A (1000W) requiere el uso de un relé de potencia.

# 4. PUESTA EN SERVICIO

## 4.1 Puesta en servicio

### Condiciones de uso

Para que la bomba de calor pueda funcionar con normalidad, la temperatura ambiente debe oscilar entre  $-7^{\circ}\text{C}$  y  $43^{\circ}\text{C}$ .

### Recomendaciones previas a la puesta en marcha

Antes de activar la bomba de calor:

- ✓ Compruebe que la unidad está bien fijada y que es estable.
- ✓ Compruebe que el manómetro indica una presión superior a 80 psi.
- ✓ Compruebe que el cableado eléctrico está correctamente conectado a las terminales.
- ✓ Compruebe la toma de tierra.
- ✓ Compruebe que las conexiones hidráulicas están bien cerradas y que no existen fugas de agua.
- ✓ Compruebe que el agua circula correctamente en la bomba de calor y que el caudal es adecuado.
- ✓ Retire los objetos o herramientas innecesarios que se encuentren alrededor de la unidad.

### Funcionamiento

1. Active la protección de la alimentación eléctrica de la unidad (diferencial y automático).
2. Active la bomba de circulación si está servorregulada.
3. Compruebe la apertura del sistema de derivación y las válvulas de control.
4. Active la bomba de calor pulsando una vez en .
5. Ajuste el reloj del mando a distancia.
6. Seleccione la temperatura requerida usando uno de los modos del mando a distancia.
7. El compresor de la bomba de calor se encenderá al cabo de unos instantes.

Ahora solo tiene que esperar a que se alcance la temperatura requerida.



**ADVERTENCIA:** En condiciones normales, una bomba de calor adecuada puede calentar el agua de una piscina entre  $1^{\circ}\text{C}$  y  $2^{\circ}\text{C}$  diarios. Por tanto, es completamente normal no notar ninguna diferencia térmica en el sistema cuando la bomba de calor está en funcionamiento. Las piscinas climatizadas deben cubrirse para no perder calor.

## 4.2 Servorregulación de una bomba de circulación

Si ha conectado una bomba de circulación a las terminales P1 y P2, esta se activa eléctricamente de forma automática cuando se pone en marcha la bomba de calor.

# 4. PUESTA EN SERVICIO

## 4.3 Uso del manómetro

El manómetro sirve para controlar la presión del fluido refrigerante contenido en la bomba de calor.

Los valores que indica pueden variar considerablemente en función del clima, la temperatura y la presión atmosférica.

### Cuando la bomba de calor está en funcionamiento:

La aguja del manómetro indica la presión del refrigerante.

*Intervalo medio de funcionamiento entre 250 y 400 PSI, dependiendo de la temperatura ambiente y de la presión atmosférica.*

### Cuando la bomba de calor está apagada:

La aguja indica el mismo valor que la temperatura ambiente (con una diferencia de algunos grados) y la presión atmosférica correspondiente (entre 150 y 350 PSI máximo).

### Si no se utiliza durante un tiempo largo:

Compruebe el manómetro antes de poner en marcha la bomba de calor. Debe indicar al menos 80 PSI.

Si la presión baja demasiado, la bomba de calor mostrará un mensaje de error y se pondrá automáticamente en modo «seguro».

Esto significa que se ha producido una fuga de refrigerante y que debe llamar a un técnico cualificado para su sustitución.

## 4.4 Protección anticongelante



**ADVERTENCIA:** Para que el sistema anticongelante funcione, la bomba de calor debe estar en funcionamiento y la bomba de calor debe estar activada. Si la bomba de circulación está servorregulada por la bomba de calor, se activará automáticamente.

Cuando la bomba de calor está en modo de espera, el sistema controla la temperatura ambiente y la del agua para activar el programa anticongelante en caso necesario.

El programa anticongelante se activa automáticamente cuando la temperatura ambiente o la temperatura del agua es inferior a 2°C y cuando la bomba de calor está apagada durante más de 120 minutos.

Cuando está en marcha el programa anticongelante, la bomba de calor activa el compresor y la bomba de circulación para volver a calentar el agua hasta que supere los 2°C.

La bomba de calor sale automáticamente del modo anticongelante cuando la temperatura ambiente es superior o igual a 2°C o cuando la bomba de calor es activada por el usuario.

# 5. UTILIZACIÓN

## 5.1 Caja de mando cableada

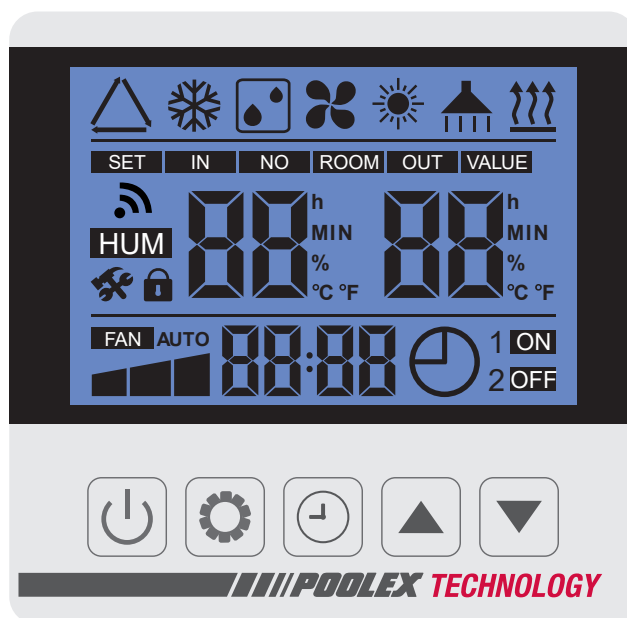

**Antes de comenzar, asegúrese de que la bomba de filtración funcione y que el agua circule a través de la bomba de calor.**

Antes de configurar la temperatura de consigna, familiarícese con los diferentes símbolos representados por el mando a distancia:

 +nE	Modo enfriamiento Full Inverter		Velocidad compresor
 +nE	Modo de calentamiento Full Inverter		Ventilador
	Modo Auto Full Inverter		Temperatura de entrada del agua
 +H !	Modo calentamiento boost		Menú parámetros
 +H !	Modo enfriamiento boost		Unidad de temperatura
 +L □	Modo calentamiento Eco Silencio		Reloj
 +L □	Modo enfriamiento Eco Silencio		Programación reloj
	Descongelación		Bloqueo del teclado
	Ajuste de temperatura		Programación On Off
	Temperatura de consigna y de entrada de agua		Wifi

# 5. UTILIZACIÓN

## 5.2 Bloqueo / desbloqueo del panel de control

Para desbloquear el panel de control, presione durante 5 segundos el botón .

Si no se realiza ninguna acción sobre la caja de mando durante 60 segundos, el panel de control se bloquea.

*Nota: El desbloqueo funciona incluso cuando el aparato está apagado. Cuando el aparato está encendido, siempre muestra el modo de funcionamiento. Si no se muestra el modo de funcionamiento, pulse el botón para encender el aparato.*

## 5.3 Elección de los modos de funcionamiento

Presione en  para cambiar de modo de funcionamiento. Los diferentes modos aparecen en el orden siguiente:

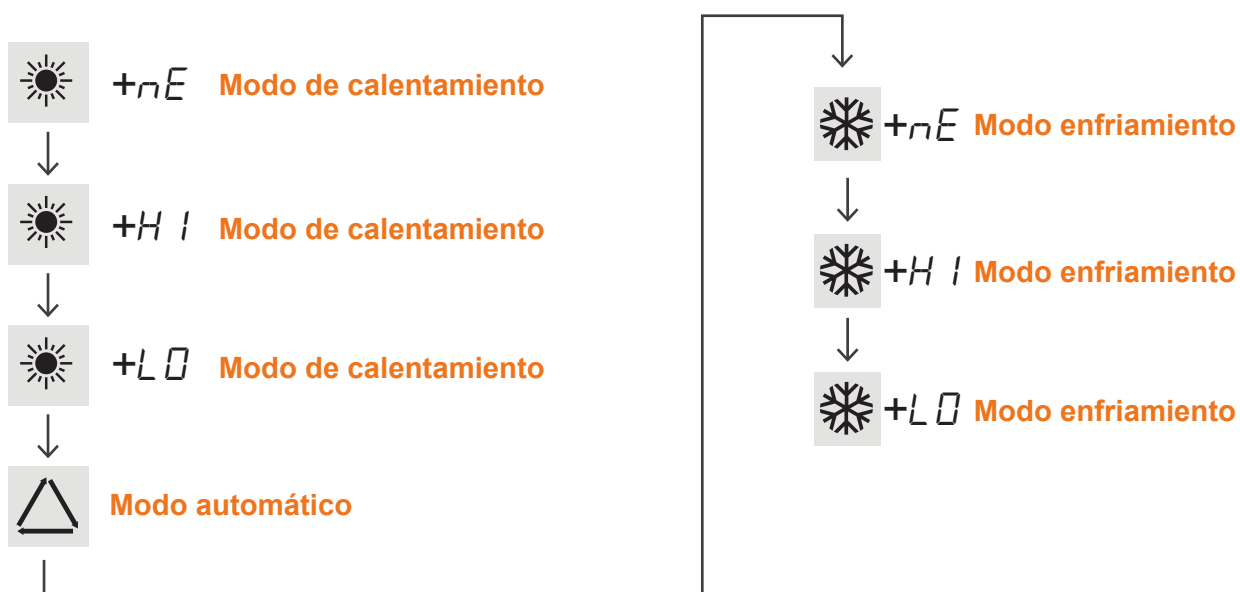

### ATENCIÓN:



Cuando se pasa del modo de enfriamiento al modo de calentamiento o a la inversa, la bomba de calor tarda 10 minutos en arrancar.



Cuando la temperatura del agua entrante es inferior o igual a la temperatura solicitada (temperatura de consigna - 1°C), la bomba de calor se pone en modo de calentamiento. El calentador se para cuando la temperatura del agua entrante es superior o igual a la temperatura solicitada (temperatura de consigna +1°C)

## 5.4 Ajustes de la temperatura de funcionamiento









**Paso 1:** Desbloquee el panel de control: pulse el botón  durante 5 segundos.

**Paso 2:** Pulse  y  para aumentar o disminuir la temperatura programada.

**Paso 3:** Pulse  para confirmar el valor.

# 5. UTILIZACIÓN

## 5.5 Ajuste del reloj

- Paso 1:** Presione 5 segundos sobre  para entrar en el modo reloj.
- Paso 2:** Presione sobre , las horas parpadean. Presione sobre  y  para ajustar la hora.
- Paso 3:** Presione sobre , de nuevo, los minutos parpadean. Presione sobre  y  para ajustar los minutos.
- Paso 4:** Presione sobre , de nuevo para validar y volver a la pantalla principal.

Paso 1

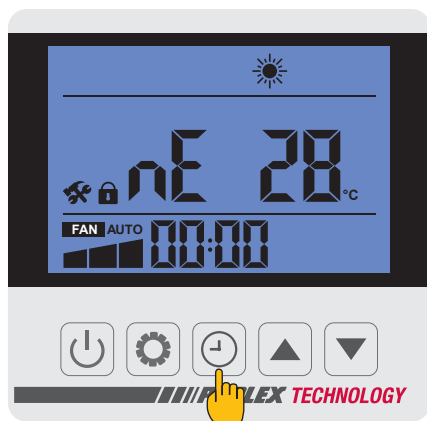

Paso 2

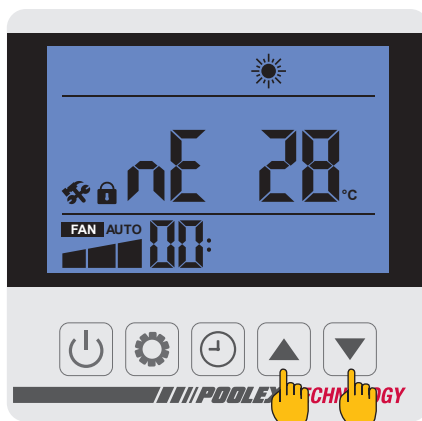

Paso 3

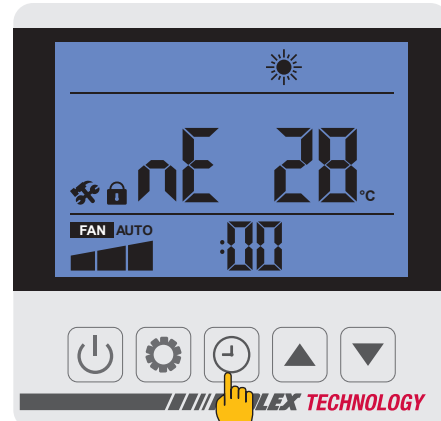

Paso 3

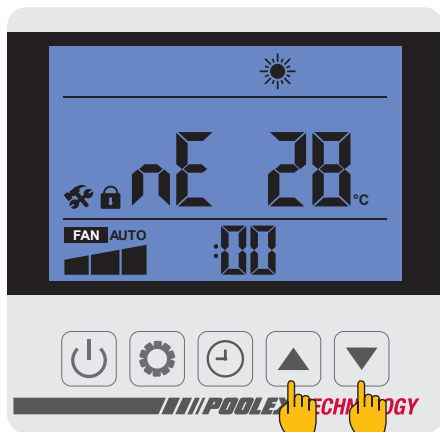

Paso 4

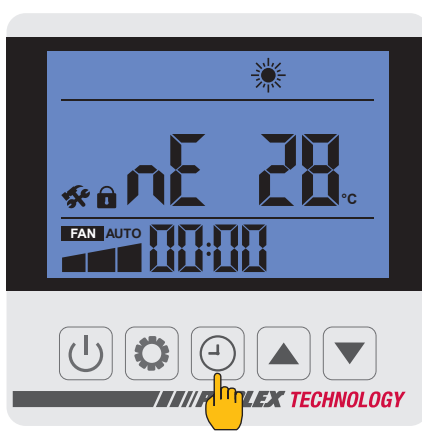

## Conviene saber













**ATENCIÓN:** cuando se pasa del modo de enfriamiento al modo de calentamiento o a la inversa, la bomba de calor tarda 10 minutos en arrancar.

Cuando la temperatura del agua entrante es inferior o igual a la temperatura solicitada (temperatura de consigna - 1°C), la bomba de calor se pone en modo de calentamiento. El calentador se para cuando la temperatura del agua entrante es superior o igual a la temperatura solicitada (temperatura de consigna +1°C).

# 5. UTILIZACIÓN

## 5.6 Programación Arranque /Parada

Esta función permite programar la hora de arranque y de parada. Puede programar hasta 2 arranques y paradas diferentes. La configuración se realiza de la siguiente forma:

- Paso 1:** Presione sobre  para acceder a la programación.
- Paso 2:** El primer bloque parpadea, presione sobre , después sobre  y  para modificar la hora de arranque del primer bloque.
- Paso 3:** Presione sobre , después sobre  y  para modificar los minutos de arranque del primer bloque.
- Paso 4:** Presione de nuevo en  para modificar el horario de parada del primer bloque.
- Paso 5:** Presione de nuevo en  para confirmar las modificaciones.
- Paso 6:** Presione después sobre  y  para pasar al bloque 2.











# 5. UTILIZACIÓN

## 5.7 Configuración del usuario



**ATENCIÓN:** Esta operación sirve para facilitar el mantenimiento y las reparaciones futuras. Solo puede modificar los parámetros predeterminados un profesional experimentado y autorizado.

Los parámetros del sistema se pueden verificar por medio del mando a distancia y siguiendo las siguientes pasos.

- Paso 1:** Mantenga pulsado  durante 3 segundos para acceder al modo de comprobación de parámetros.
- Paso 2:** Pulse  y  para pasar de un parámetro a otro.
- Paso 3:** Pulse  para seleccionar un parámetro a modificar. (El valor parpadea)
- Paso 4:** Pulse  y  para modificar el valor del parámetro.
- Paso 5:** Pulse  para confirmar el nuevo valor del parámetro seleccionado.
- Paso 6:** Pulse  para volver a la pantalla principal.

Paso 1

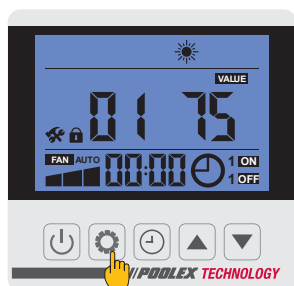

Paso 2

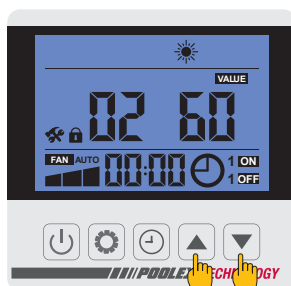

Paso 3

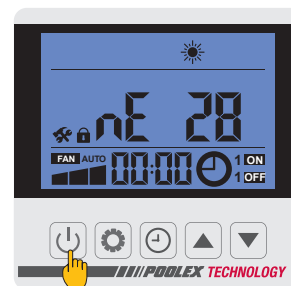

Código	Descripción	Rango de valores	Por defecto
L0	Modo de funcionamiento de la bomba de agua	0: ON constantemente 1: OFF 60s después compresor apagado, Bomba ON 5 min Por L1 min.	1
L1	Periodo de funcionamiento de la bomba de agua	En modo de espera, la bomba de agua funciona 5 min por L1 min. L1=3~180	30
L2	Ajuste del temporizador	0: Función temporizador OFF 1: Función temporizador ON	1
L3	Función de apagado recordatorio	0=OFF 1=ON	1
L4	Ajuste de la luz de fondo	0: sin luz de fondo 1:luz encendida constantemente 2:luz encendida si funciona, luz apagada si no funciona	2
L5	Modo de funcionamiento de la unidad	Rango : 0-3 0=Sólo calefacción 1=Sólo refrigeración 2=Calefacción y refrigeración 3=Enfriamiento/calefacción/auto/calentamiento rápido/modo de calentamiento silencioso/modo de enfriamiento rápido/modo de enfriamiento silencioso	3

# 5. UTILIZACIÓN

## 5.8 Ajustes avanzados















**ATENCIÓN:** Esta operación sirve para facilitar el mantenimiento y las reparaciones futuras. Solo puede modificar los parámetros predeterminados un profesional



**ATENCIÓN:** Cualquier modificación de los parámetros reservados supone automáticamente la anulación de la garantía.

Los ajustes avanzados se pueden verificar por medio del mando a distancia y siguiendo las siguientes pasos.

- Paso 1:** Mantenga pulsado  durante 3 segundos para acceder al modo de comprobación de parámetros.
- Paso 2:** Introduzca el código 1688 :
- Pulse  y  para cambiar el dígito que parpadea,
  - Pulse  para confirmar cada dígito,
  - Pulse  para confirmar el código.
- Paso 3:** Pulse  y  para pasar de un parámetro a otro.
- Paso 4:** Pulse  para seleccionar un parámetro a modificar. (El valor parpadea)
- Paso 5:** Pulse  y  para modificar el valor del parámetro.
- Paso 6:** Pulse  para confirmar el nuevo valor del parámetro seleccionado.
- Paso 7:** Pulse  para volver a la pantalla principal.

Paso 1

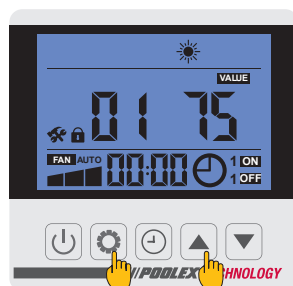

Paso 2

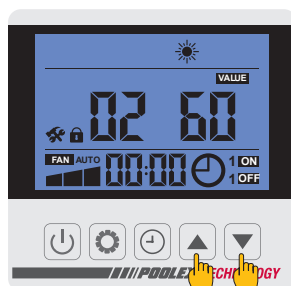

Paso 3

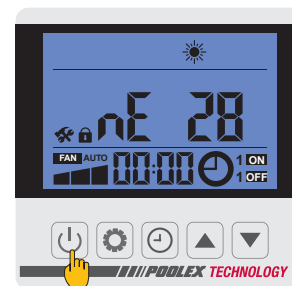

N.	Descripción	Rango de valores	Por defecto	Notas
H0	Acumular tiempo de funcionamiento de la calefacción	30~120	45min	Ajustable
H1	Velocidad máxima de desescarche	1~25	12min	Ajustable
H2	Temperatura de parada de desescarche	1~25	12°C	Ajustable
H3	Temperatura de inicio de desescarche	-20~20	-1°C	Ajustable
F0	Diferencia de temperatura de calefacción antes del arranque	0°C~18°C	0°C	Ajustable
F1	Diferencia de temperatura de calefacción antes de parar	0°C~18°C	2°C	Ajustable
F2	Periodo de ajuste EEV	10~60 s	30s	Ajustable

# 5. UTILIZACIÓN

N.	Descripción	Rango de valores	Por defecto	Notas
F3	Diferencia de temperatura de refrigeración antes del inicio	0°C~18°C	0°C	Ajustable
F4	Diferencia de temperatura de refrigeración antes de la parada	0°C~18°C	2°C	Ajustable
P0	Compensar temperatura	-9~9°C	0°C	Ajustable
P1	Reserva		--	Reservado
P2	Reserva		--	Reservado
P3	Temperatura mínima de trabajo	-19~15°C	-8°C	Ajustable
P4	Diferencia mínima de temperatura ambiente	2~18°C	2°C	Ajustable
P5	Reserva		--	Reservado
Pb	Calefactor auxiliar	OF: OFF ; ON: ON	OF	
P7	Arranque del calentador auxiliar de temperatura	2~15°C	5°C	Ajustable
P8	Diferencia de temperatura entre la protección de entrada y de salida	2~60°C	10°C	Ajustable
P9	Temperatura del calentador de la placa inferior inicio	-9~10°C	0°C	Ajustable
P10	Reserva		83	Valor fijo
P11	Reserva		68	Valor fijo
P12	Reserva		52	Valor fijo
P13	Reserva		--	Reservado
P14	Reserva		--	Reservado
P15	Reserva		--	Reservado
P1b	Reserva		--	Reservado
P17	EEV Apertura máxima	50~480	480P	Ajustable
P18	EEV Apertura mínima	50~300	80P	Ajustable
P19	Reserva		--	Reservado
P20	Refrigerante de reciclaje forzado	OF: OFF ; ON: ON	OF	Ajustable
P21	Reserva		--	Reservado
P22	Temperatura máxima de consigna calefacción	35~60°C	40°C	Ajustable
P23	Temperatura de consigna mínima de calefacción	15~25°C	15°C	Ajustable
P24	Temperatura de ajuste máxima de refrigeración	25~35°C	28°C	Ajustable
P25	Temperatura de ajuste mínima de refrigeración	2~10°C	8°C	Ajustable
⌈0	Modo de prueba	OF: OFF ; ON: ON	OF	Ajustable
⌈1	Modo de prueba compresor manual	10~120	50Hz	Ajustable
⌈2	Modo de prueba EEV apertura manual	60 ~ 480	350P	Ajustable
⌈3	Modo test velocidad ventilador	1 ~ 150 AC : 1:H, 2:M, 3:L CC: valor*10 Alcance : 300~1500	82	Ajustable

# 5. UTILIZACIÓN

## 5.9 Valores de estado

**Paso 1:** Mantenga pulsado  durante 3 segundos para entrar en el modo de comprobación de estado.

**Paso 2:** Pulse  y  para pasar de un parámetro a otro.

**Paso 3:** Pulse  para volver a la pantalla principal.

Código	Descripción	Notas
F1	Temp. descarga aire	
F2	Temp. aspiración aire	
F3	Temp. agua entrada	
F4	Temp. agua salida	
F5	Temp. de la batería exterior	
Fb	Temp. ambiente exterior	
F7	Temp. IPM	
F8	Temp. bobina interior	
F9	Reserva	
F10	Reserva	
F11	Reserva	
Ft	Frecuencia objetivo del compresor	
Fr	Frecuencia actual del compresor	
1F	Apertura EEV principal	
2F	Apertura EEV auxiliar	
od	Modo de funcionamiento	1 : refrigeración   4 : calefacción
Pr	Velocidad del ventilador	AC - 1:H 2:M 3:L CC - valor*10
dF	Situación de desescarche	
Oil	Situación de retorno de aceite	
r1	Reserva	
r2	Interruptor del calentador inferior	
r3	Reserva	
SFF	Interruptor válvula 4 vías	
HF	Reserva	
PF	Reserva	
PFF	Reserva	
Pu	Interruptor de la bomba de agua	
RH	Interruptor de velocidad del ventilador AC H	
Rd	Interruptor de velocidad del ventilador AC M	
RL	Interruptor de velocidad del ventilador AC L	
dcU	Tensión del bus de CC	
dcI	Corriente del compresor del inversor (A)	
RcU	Tensión de entrada	
RcI	Corriente de entrada	
HE1	Código de error histórico	
HE2	Código de error histórico	
HE3	Código de error histórico	
HE4	Código de error histórico	
Pr	Versión del protocolo	
Sr	Versión de software	

# 5. UTILIZACIÓN

## 5.10 WiFi

### 5.11.1. Descarga & Instalación de la aplicación «Poolex»

#### Sobre la aplicación Poolex :

Para controlar su bomba de calor a distancia, debe crear una cuenta Poolex.

La aplicación Poolex te permite controlar a distancia los equipos de tu piscina, estés donde estés. Puede añadir y controlar varios aparatos a la vez. Los aparatos compatibles con Poolex o Tuya (según el país) también son compatibles con la aplicación Poolex.

Con la aplicación Poolex, puedes compartir los aparatos que hayas configurado con otras cuentas Poolex, recibir alertas de funcionamiento en tiempo real y crear escenarios con varios aparatos, basándote en los datos meteorológicos de la aplicación (imprescindible la geolocalización).

Utilizar la aplicación Poolex también significa participar en la mejora continua de nuestros productos.

#### iOS :

Escanee o busque «Poolex» en el App Store para descargar la aplicación:

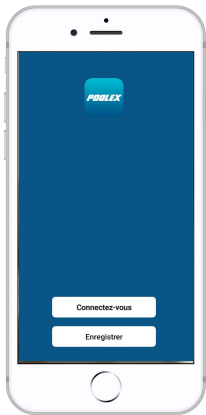

Tenga cuidado, verifique la compatibilidad de su teléfono y la versión de su sistema operativo antes de instalar la aplicación

#### Android :

Escanee o busque «Poolex» en Google Play para descargar la aplicación:

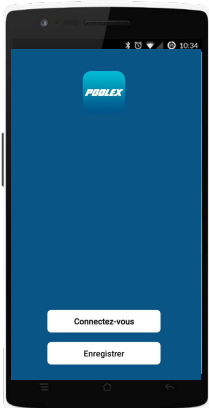

Tenga cuidado, verifique la compatibilidad de su teléfono y la versión de su sistema operativo antes de instalar la aplicación

# 5. UTILIZACIÓN

## 5.11.2. Configuración de la aplicación

 **ATENCIÓN :** Antes de comenzar, asegúrese de haber descargado correctamente la aplicación «Poolex», de estar conectado a su red WiFi local y de que su bomba de calor está enchufada a la red eléctrica y en funcionamiento.

El control a distancia de su bomba de calor necesita la creación de una cuenta «Poolex» Si ya tiene una cuenta «Poolex» conéctese y vaya directamente al paso 3.

**Paso 1 :** Haga clic en «Crear una cuenta nueva» y seleccione su modo de registro «Email» o «Teléfono». Se le enviará un código de verificación.

Indique su dirección email o su número de teléfono y haga clic en «Obtener el código de verificación»

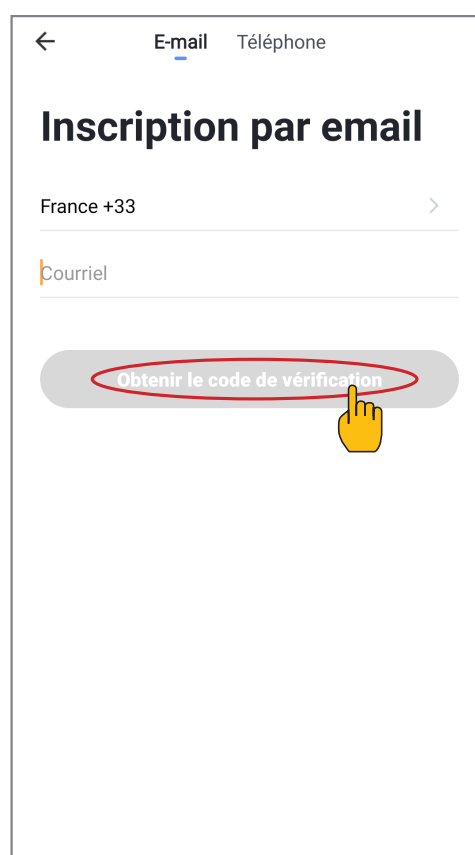
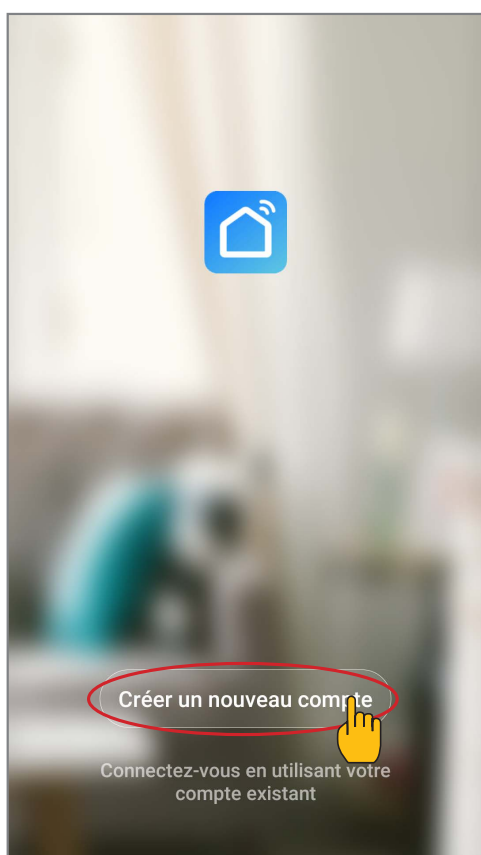

**Paso 2 :** Introduzca el código de verificación, recibido por email o por teléfono, para validar su cuenta.

**Felicidades, ya forma parte de la comunidad «Poolex».**

# 5. UTILIZACIÓN

**Paso 3 (recomendado) :** Añada una estancia haciendo clic en «...» y haga clic en «Añadir una estancia». Grabe ahora el nombre de la estancia a añadir («Piscina» por ejemplo) y haga clic en «Terminado»

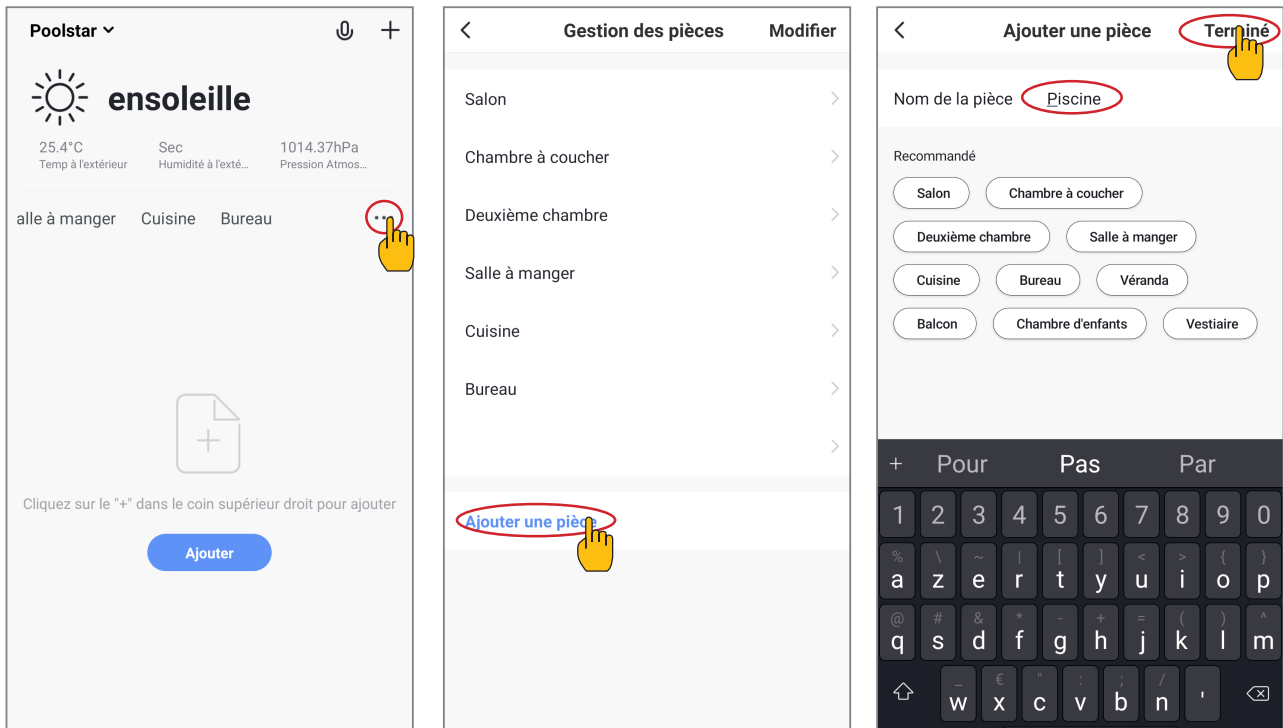

**Paso 4 :** Añada ahora un aparato a su estancia «Piscina»:

Haga clic en «Añadir» o en el «+» y después «Aparatos grandes...» y «Calentador»,

En este paso, deje su smartphone en la pantalla «Añadir» y pase a la sincronización de la caja de mandos.

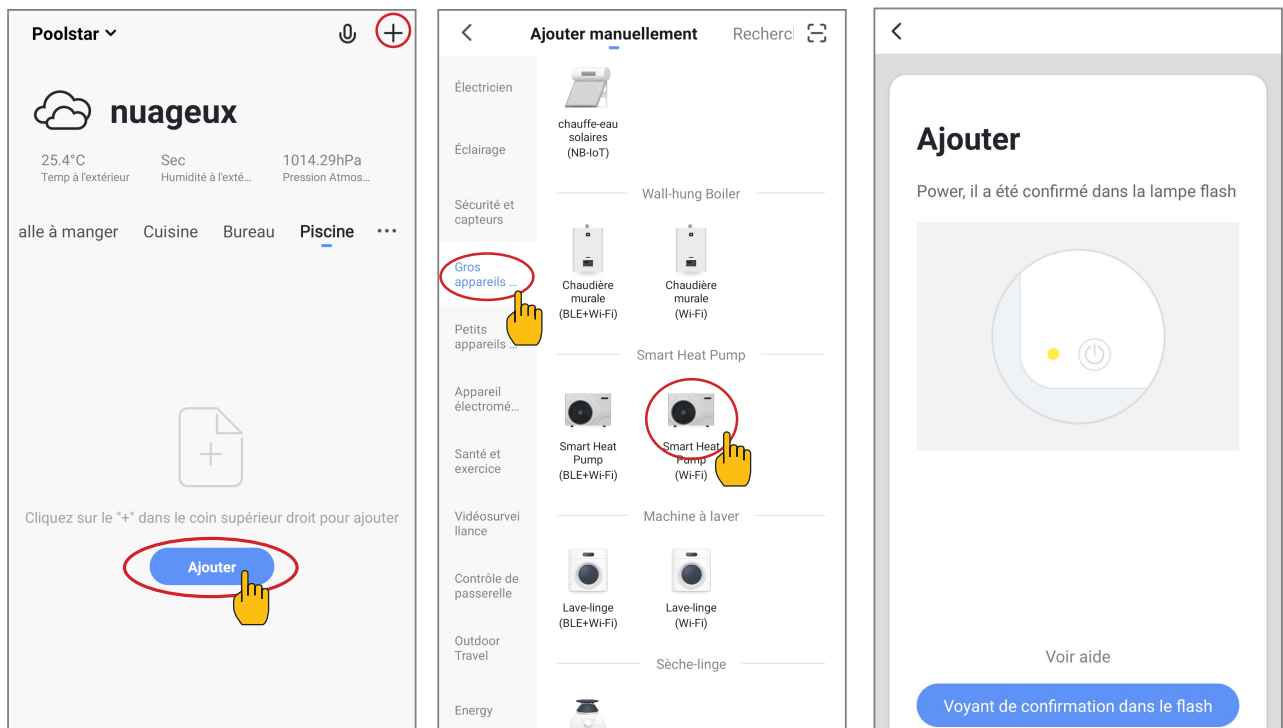

# 5. UTILIZACIÓN

## 5.11.3. Emparejamiento de la bomba de calor



**ATENCIÓN** La aplicación «Poolex» solo es compatible con redes WiFi de 2.4GHz.

Si su red WiFi utiliza la frecuencia de 5GHz, vaya a la interfaz de su red WiFi doméstica para crear una segunda red WiFi de 2.4GHz (disponible para la mayoría de las cajas de Internet, enrutadores y puntos de acceso WiFi).

- Paso 1:** Desde su smartphone, elija la red WiFi de su hogar, introduzca la contraseña de WiFi y presione «Confirmar».
- Paso 2:** Active el modo de emparejamiento en su bomba de calor: Presione + simultáneamente durante 5s. Cuando la luz parpadea rápidamente, la unidad de control está lista para ser emparejada.

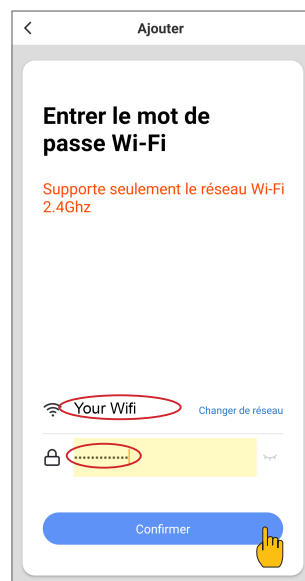

**Nota:** el parpadeo se detiene cuando la caja está conectada a WiFi.

El emparejamiento es exitoso, puede cambiar el nombre de su bomba de calor Poolex y luego presionar «Listo».

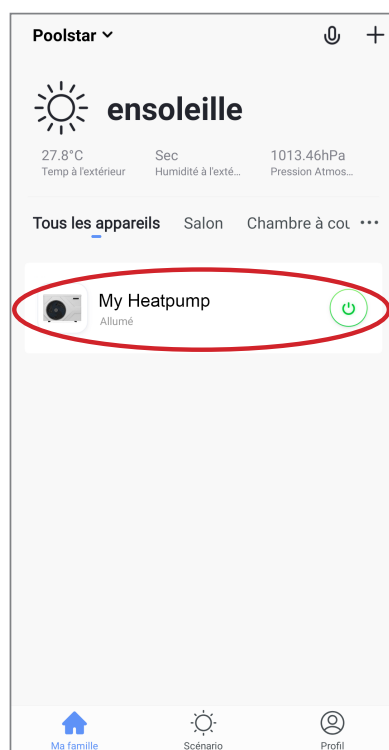
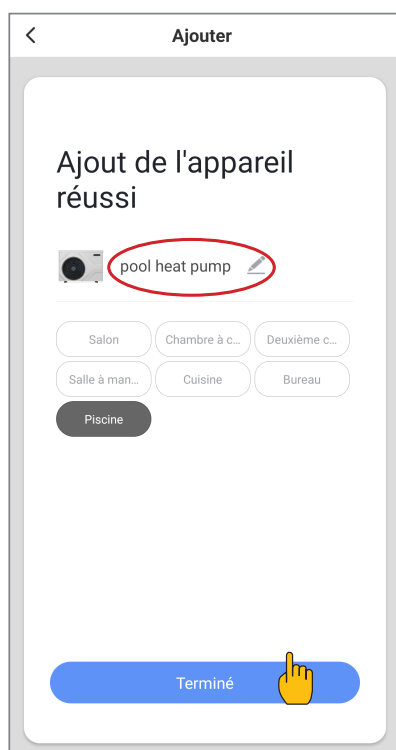

**Felicitaciones, su bomba de calor ahora se puede controlar desde su teléfono inteligente.**

# 5. UTILIZACIÓN

## 5.11.4. Control

### Presentación de la interfaz

- 1 Temperatura actual de la piscina
- 2 Temperatura establecida
- 3 Modo de funcionamiento actual
- 4 Encender/Apagar la bomba de calor
- 5 Cambiar la temperatura
- 6 Cambiar el modo de funcionamiento
- 7 Configuración de los rangos de funcionamiento



### Configurar los rangos de funcionamiento de la bomba de calor

- Paso 1:** Cree una programación horaria. Elija la hora, el o los días de la semana desados y la acción (encender o apagar) y guarde.
- Paso 2:** Para suprimir un rango horario, haga clic durante un tiempo en este último.

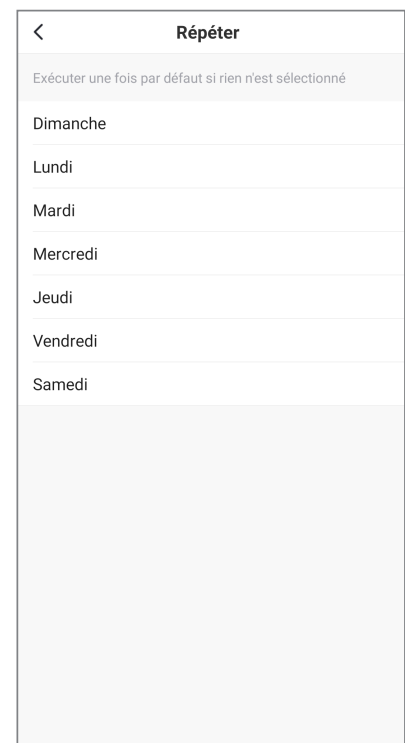
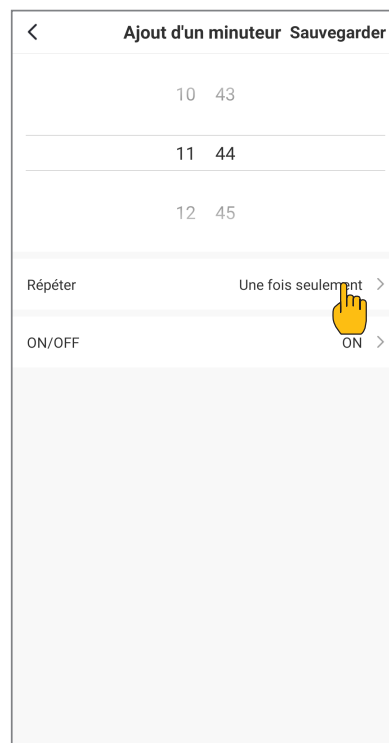
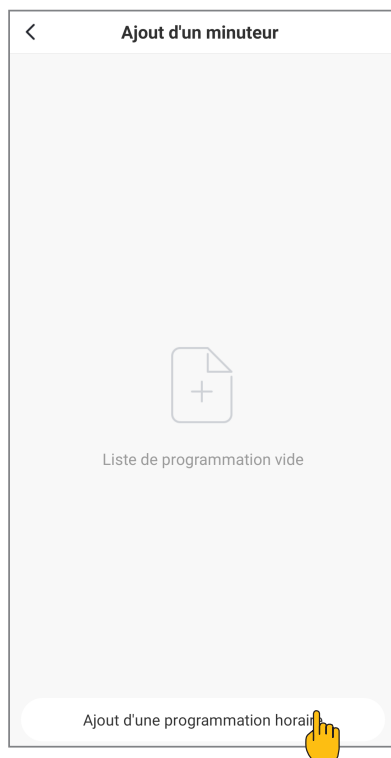

# 6. MANTENIMIENTO Y SERVICIO

## 6.1 Mantenimiento y servicio técnico



**ADVERTENCIA:** Antes de realizar ningún trabajo de mantenimiento en la unidad, compruebe que se ha cortado la alimentación eléctrica.

### Limpieza

Limpie la carcasa de la bomba de calor con un paño húmedo. El uso de detergentes u otros productos de uso doméstico podrían dañar la superficie de la carcasa y afectar a sus propiedades.

El evaporador alojado en la parte trasera de la bomba de calor debe limpiarse con cuidado con una aspiradora o un plumero suave.

### Mantenimiento anual

Al menos una vez al año, un técnico cualificado debe llevar a cabo las siguientes operaciones.

- ✓ Realizar comprobaciones de seguridad.
- ✓ Comprobar el buen estado del cableado eléctrico.
- ✓ Comprobar las conexiones a tierra.
- ✓ Controlar el estado del manómetro y el nivel de refrigerante.

## 6.2 Almacenamiento en invierno

Durante los meses de invierno, cuando la temperatura baje de 3°C, la bomba de calor apagada deberá guardarse bien protegida para no resultar dañada por las heladas.

### Preparación para el invierno en 4 pasos



#### Paso 1

Desconecte la bomba de calor de la fuente de alimentación..

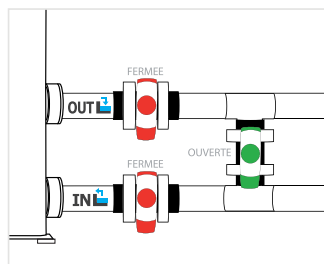

#### Paso 2

Abra la válvula del sistema de derivación. Cierre las válvulas de entrada y de salida..

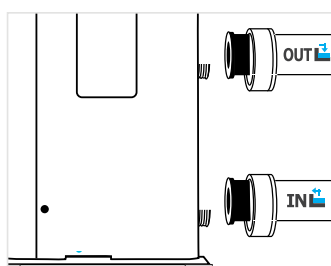

#### Paso 3

Desatornille el tapón de desagüe y las tuberías de agua para evacuar el agua que pueda quedar en la bomba de calor.

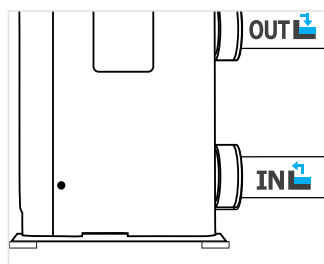

#### Paso 4

Vuelva a atornillar el tapón de desagüe y las tuberías o bloquéelos con trapos para evitar que entren cuerpos extraños en el circuito. Por último, tape la bomba con la cubierta invernal.



**Si una bomba de circulación está servorregulada por la bomba de calor, también deberá drenarla.**

# 7. REPARACIONES



**ADVERTENCIA:** En condiciones normales, una bomba de calor adecuada puede calentar el agua de una piscina entre 1°C y 2°C diarios. Por tanto, es completamente normal no notar ninguna diferencia térmica en el sistema cuando la bomba de calor está en funcionamiento. Las piscinas climatizadas deben cubrirse para no perder calor.

## 7.1 Averías y errores

Cuando la bomba de calor registra un problema técnico en su memoria, muestra el siguiente símbolo  así como un código de error en lugar de las indicaciones de temperatura. Consulte la tabla de al lado para encontrar las posibles causas de una anomalía y las acciones que se deben planificar.

Ejemplos de código de error :

Code erreur 03

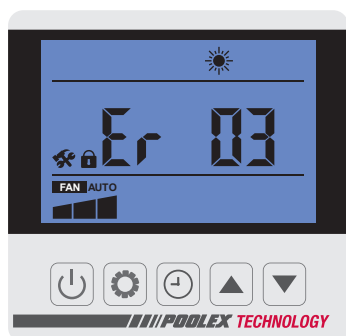

Code erreur 04

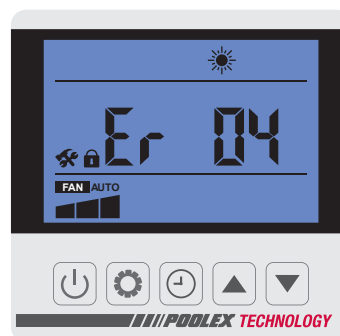

Code erreur 21

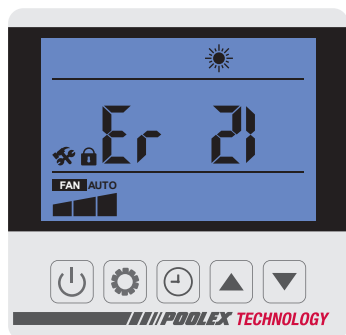

Code erreur 32

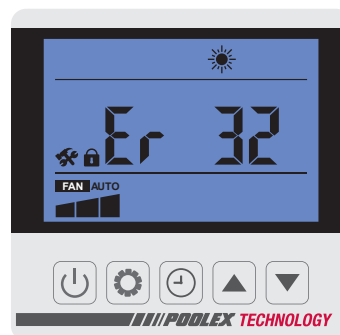

## 7.2 Lista de errores

Código	Anomalías	Causas posibles	Acciones
03	Mal funcionamiento del sensor del caudal	Nivel de agua insuficiente en el intercambiador de calor	Compruebe el funcionamiento del circuito de agua y la apertura de las válvulas del sistema de derivación.
		Sensor del caudal de agua defectuoso	Sustituya el contactor del caudal de agua.
04	Protección anticongelante	Protección activada cuando la temperatura ambiente es demasiado baja y la unidad se encuentra en modo de espera (standby)	No se requiere ninguna intervención

# 7. REPARACIONES

Código	Anomalías	Causas posibles	Acciones
05	Protección de alta y baja presión	Caudal de agua insuficiente	Compruebe el funcionamiento de la bomba de agua y las aberturas de las válvulas de entrada/salida del sistema de derivación.
		Exceso de refrigerante	Reajuste la cantidad de refrigerante
		Válvula de 4 vías defectuosa	Reemplace la válvula de 4 vías
		El interruptor de presión está desconectado o es defectuoso	Vuelva a conectar el interruptor de presión o sustitúyalo por otro.
06	Protección de baja presión	Refrigerante insuficiente	Reajuste la carga de refrigerante
		Válvula de 4 vías defectuosa	Reemplace la válvula de 4 vías
		Interruptor de baja presión desconectado o defectuoso	Reconecte o reemplace el interruptor de presión
09	Problema de conexión entre el PCB y el mando a distancia con cable	Mala conexión	Compruebe las conexiones con cable entre el mando a distancia y el PCB
		Mando a distancia con cable defectuoso	Sustituya el mando a distancia
		PCB defectuoso	Sustituya el PCB
10	Problema de conexión entre el PCB y el módulo inverter	Mala conexión	Compruebe las conexiones con cable entre el módulo inverter y el PCB
		Módulo inverter defectuoso	Sustituya el módulo inverter
		PCB defectuoso	Sustituya el PCB
11	Diferencia de temperatura demasiado grande entre la temperatura del agua de entrada y de salida	Flujo de agua insuficiente	El código de error desaparecerá después de tres minutos y la unidad volverá a funcionar. Si el código de error aparece tres veces, apague la unidad para borrar el error.
12	La temperatura del aire de escape es demasiado alta.	Nivel de gas refrigerante insuficiente	Reajuste la cantidad de refrigerante
13	Protección contra la temperatura ambiente	La temperatura ambiente está más allá del rango de temperatura de trabajo unitario	Parada de la unidad
		El sensor es anormal o demasiado cerca de la superficie del intercambiador de calor	Cambiar la posición del sensor de temperatura ambiente a derecha
14	Temperatura del agua en la salida demasiado baja para el modo de enfriamiento	Flujo de agua insuficiente	Comprobar el funcionamiento de la bomba de agua y las aberturas de las válvulas de entrada/salida del bypass
15	Mal funcionamiento del sensor de temperatura del agua de entrada	El sensor está mal conectado o defectuoso	Vuelva a conectar el sensor o sustituya el sensor
16	Mal funcionamiento del sensor del evaporador	El sensor está mal conectado o defectuoso	Vuelva a conectar el sensor o sustituya el sensor
18	Mal funcionamiento del sensor de temperatura de salida de aire	El sensor está mal conectado o defectuoso	Vuelva a conectar el sensor o sustituya el sensor
20	Protección del módulo inverter	Módulo inverter defectuoso	Restablecer la fuente de alimentación de la bomba de calor
		Compresor defectuoso	Sustituya el compresor
21	Mal funcionamiento del sensor de temperatura externa	El sensor está mal conectado o defectuoso	Vuelva a conectar el sensor o sustituya el sensor

# 7. REPARACIONES

Código	Anomalías	Causas posibles	Acciones
23	La temperatura del agua de salida es demasiado baja para el modo de enfriamiento	Caudal de agua insuficiente	Compruebe el funcionamiento de la bomba de agua y las aberturas de las válvulas de entrada/salida del sistema de derivación.
27	Mal funcionamiento del sensor de temperatura del agua de salida	El sensor está mal conectado o defectuoso	Vuelva a conectar el sensor o sustituya el sensor
29	Mal funcionamiento del sensor de temperatura de entrada de aire	El sensor está mal conectado o defectuoso	Vuelva a conectar el sensor o sustituya el sensor
32	Temperatura del agua demasiado alta en la salida para modo calefacción	Flujo de agua insuficiente	Verifique la buena circulación de agua en la bomba de calor y la apertura de las válvulas de entrada / salida By Pass
33	Protección de la temperatura exterior de la bobina demasiado alta para enfriar más	Temperatura ambiente o temperatura del agua demasiado alta	Asegúrese de que la unidad funciona dentro del rango de temperatura disponible para la temperatura ambiente y la temperatura del agua.
		Mal intercambiador de calor para evaporador	Comprobar si el evaporador está bloqueado y limpio
		Canalización de gas bloqueada para el sistema de refrigeración	Comprobar si la tubería de gas está obstruida
		Sensor de temperatura defectuoso	Sustituir el sensor de temperatura
		Motor del ventilador defectuoso	Comprobar y sustituir el motor del ventilador
34	Error del motor del ventilador	Motor del ventilador defectuoso	Sustituir el motor del ventilador
		PCB defectuoso	Reemplazar la placa de circuito
		Cuchilla del ventilador defectuosa o bloqueada	Limpie la cuchilla del ventilador o cámbiela por una nueva
35	Protección del compresor	La velocidad del compresor es demasiado alta.	El compresor reducirá la velocidad automáticamente
		La temperatura del agua es demasiado alta.	Verifique la buena circulación de agua en la bomba de calor y la apertura de las válvulas de entrada / salida By Pass
		La temperatura ambiente es demasiado alta, el volumen de aire que circula por el ventilador no es lo suficientemente grande	Compruebe que el ventilador funciona correctamente y que la entrada de aire no está bloqueada.
42	Mal funcionamiento del sensor de temperatura del intercambiador.	Sensor desconectado o defectuoso	Reconecte o reemplace el sensor
99	Error del software	PCB defectuoso	Reemplazar la placa de circuito
		Versión incorrecta del software	Actualizar la versión del software

## 7.3 Errores Módulo inverter

Código	Anomalías	Causas posibles	Acciones
1	IPM excessive current	IPM module failure	Replace the inverter module
2	Compressor failure	Compressor failure	Replace the compressor
1b	DC bus voltage too low	Input voltage too low/PFC module failure	Check input voltage/replace module
2b0	AC input voltage too high	Input three-phase unbalance	Check input the 3-phase voltage
2b4	AC input voltage too low	Input voltage too low	Check input voltage
2b8	IPM temp too high	Fan motor failure/Air duct blockage	Check fan motor/air duct

# 8. GARANTÍA

## 8.1 Condiciones generales de la garantía

La empresa Poolstar ofrece al propietario original una garantía de dos (2) años contra materiales defectuosos

y defectos de fabricación de la bomba de calor Poolex Jetline Selection FI.

El compresor está garantizado durante un periodo de cinco (5) años.

El intercambiador de calor tubular de titanio está garantizado durante un periodo de quince (15) años, contra la corrosión química, salvo en caso de daño por heladas.

El resto de piezas del condensador tienen una garantía de dos (2) años.

La garantía entra en vigor en la fecha de la primera factura.

La garantía no será aplicable en los casos siguientes:

- Mal funcionamiento o daño derivados de una instalación, uso o reparación no conformes con las instrucciones de seguridad.
- Mal funcionamiento o daño derivados del uso de un producto químico no adecuado para la piscina.
- Mal funcionamiento o daño derivados de unas condiciones no adecuadas para el uso previsto del equipo.
- Daño atribuible a una negligencia, accidente o fuerza mayor.
- Mal funcionamiento o daño derivados del uso de accesorios no homologados.

Las reparaciones que realicen a cabo dentro del periodo de garantía deben ser aprobadas previamente por un técnico autorizado. La garantía quedará anulada si la reparación del equipo es realizada por una persona no autorizada por la empresa Poolstar.

Las piezas cubiertas por la garantía serán sustituidas o reparadas, a discreción de Poolstar. Las piezas defectuosas deben devolverse a nuestros talleres para estar cubiertas durante el periodo de garantía. La garantía no cubre los costes de mano de obra ni las sustituciones no autorizadas. La garantía no cubre la devolución de la pieza defectuosa.

Estimado/-a señor/-a,

**Una pregunta ? Un problema? O simplemente registre su garantía, encuéntranos en nuestro sitio web:**

**<https://assistance.poolstar.fr/>**

Le agradecemos que haya confiado en nuestros productos.



*Sus datos se tratarán conforme a la ley francesa de protección de datos de 6 de enero de 1978 y no serán revelados a nadie.*

# AVVERTENZE



**Questa pompa di calore contiene un refrigerante infiammabile R32.**

**Qualsiasi intervento sul circuito frigorifero è vietato senza una valida autorizzazione.**

**Prima di lavorare sul circuito del refrigerante, sono necessarie le seguenti precauzioni per un lavoro sicuro.**

## **1. Procedura di lavoro**

Il lavoro deve essere eseguito secondo una procedura controllata, al fine di minimizzare il rischio di presenza di gas o vapori infiammabili durante l'esecuzione dei lavori.

## **2. Area di lavoro generale**

Tutte le persone della zona devono essere informate della natura dei lavori in corso. Evitare di lavorare in un'area ristretta. L'area intorno all'area di lavoro deve essere divisa, assicurata e deve essere prestata particolare attenzione alle fonti vicine di fiamme o di calore.

## **3. Verifica della presenza di refrigerante**

L'area deve essere controllata con un rilevatore di refrigerante adatto prima e durante il lavoro per garantire che non ci sia gas potenzialmente infiammabile. Assicurarsi che l'apparecchiatura di rilevamento delle perdite utilizzata sia idonea per i refrigeranti infiammabili, ovvero che non produca scintille, che sia adeguatamente sigillata o che abbia sicurezza interna.

## **4. Presenza di estintore**

Se devono essere eseguiti lavori a caldo sull'attrezzatura di refrigerazione o su qualsiasi parte associata, devono essere disponibili attrezzature di estinzione adeguate. Installare un estintore a polvere o CO2 vicino all'area di lavoro.

## **5. Nessuna fonte di fiamma, calore o scintilla**

È assolutamente vietato utilizzare una fonte di calore, fiamme o scintille nelle immediate vicinanze di una o più parti o tubazioni contenenti o contenenti un refrigerante infiammabile. Tutte le fonti di accensione, incluso il fumo, devono essere sufficientemente lontane dal luogo di installazione, riparazione, rimozione e smaltimento, durante i quali un refrigerante infiammabile può essere rilasciato nell'area circostante. Prima di iniziare il lavoro, l'ambiente dell'apparecchiatura deve essere controllato per garantire che non vi siano rischi di infiammabilità. I cartelli «No smoking» devono essere affissi.

## **6. Area ventilata**

Assicurarsi che l'area sia all'aria aperta o adeguatamente ventilata prima di intervenire sull'impianto o di eseguire lavori a caldo. Una certa ventilazione deve essere mantenuta durante la durata del lavoro.

## **7. Controlli delle apparecchiature di refrigerazione**

Quando i componenti elettrici vengono sostituiti, devono essere adatti allo scopo previsto e alle specifiche appropriate. È possibile utilizzare solo le parti del produttore. In caso di dubbi, consultare il servizio tecnico del produttore.

I seguenti controlli devono essere applicati agli impianti che utilizzano refrigeranti infiammabili:

- La dimensione del carico è in accordo con le dimensioni della stanza in cui sono installate le stanze contenenti il refrigerante;
- La ventilazione e le prese d'aria funzionano correttamente e non sono ostruite;
- Se si utilizza un circuito di refrigerazione indiretto, è necessario controllare anche il circuito secondario.
- La marcatura sull'attrezzatura rimane visibile e leggibile. Segni e segni illeggibili devono essere corretti;
- I tubi o componenti di refrigerazione sono installati in una posizione in cui è improbabile che possano essere esposti a una sostanza che potrebbe corrodere i componenti contenenti refrigerante

## **8. Verifica degli apparecchi elettrici**

La riparazione e la manutenzione dei componenti elettrici devono includere i primi controlli di sicurezza e le procedure di ispezione dei componenti. Se c'è un difetto che potrebbe compromettere la sicurezza, nessun alimentatore deve essere collegato al circuito fino a quando il problema non viene risolto.

I controlli di sicurezza iniziali devono includere:

- Che i condensatori siano scaricati: questo deve essere fatto in modo sicuro per evitare la possibilità di scintille;
- Nessun componente elettrico o cablaggio è esposto durante il caricamento, il recupero o lo spurgo dell'impianto del gas refrigerante;
- C'è continuità di messa a terra.



# LEGGERE ATTENTAMENTE



**Le presenti istruzioni per l'installazione sono parte integrante del prodotto.**

**L'utente deve fornirle all'installatore e conservarle.**

**In caso di perdita del manuale, consultare il sito:**

**[www.poolex.fr](http://www.poolex.fr)**

Le indicazioni e avvertenze contenute nel presente manuale vanno lette attentamente e comprese poiché forniscono importanti informazioni sulla manipolazione e sul funzionamento della pompa di calore in tutta sicurezza. **Il manuale va conservato in un luogo accessibile per facilitarne le successive consultazioni.**

**L'installazione deve essere effettuata da un professionista** conformemente alle norme vigenti e alle istruzioni del fabbricante. Un errore d'installazione può provocare lesioni fisiche a persone o animali e anche danni meccanici per i quali il fabbricante non può in nessun caso essere considerato responsabile.

**Dopo avere rimosso la pompa di calore dall'imballaggio, verificarne il contenuto per segnalare eventuali danni.**

Prima di collegare la pompa di calore, assicurarsi che le informazioni fornite dal presente manuale siano compatibili con le condizioni d'installazione effettive e non superino i limiti massimi autorizzati per questo prodotto.

**In caso di difetti e/o malfunzionamento della pompa di calore, staccarla dall'alimentazione elettrica e non cercare di riparare il guasto.**

La riparazione deve essere effettuata solo da un servizio di assistenza tecnica autorizzato, utilizzando parti di ricambio originali. Il mancato rispetto di quanto sopra può incidere negativamente sul funzionamento sicuro della pompa di calore.

Per garantire l'efficacia e il buon funzionamento della pompa di calore, è importante assicurarne la regolare manutenzione conformemente alle istruzioni fornite.

Nel caso in cui la pompa di calore venga venduta o ceduta, assicurarsi sempre che, insieme al materiale, venga trasmessa al nuovo proprietario tutta la documentazione tecnica.

Questa pompa di calore è solo adatta al riscaldamento di una piscina. Qualsiasi altro uso è considerato non idoneo, non corretto e persino pericoloso.

Tutte le responsabilità contrattuali o extracontrattuali del fabbricante / distributore saranno considerate decadute nel caso di danni provocati da errori di installazione o funzionamento o dal mancato rispetto delle istruzioni fornite nel presente manuale o delle norme d'installazione vigenti per l'attrezzatura oggetto del presente documento.

# INDICE

<b>1. Aspetti generali</b>	<b>115</b>
1.1 Condizioni generali di consegna.....	115
1.2 Istruzioni di sicurezza.....	115
1.3 Trattamento dell'acqua.....	116
<b>2. Descrizione</b>	<b>117</b>
2.1 Contenuto della confezione.....	117
2.2 Caratteristiche generali.....	117
2.3 Caratteristiche tecniche.....	118
2.4 Dimensioni dell'apparecchio.....	120
2.5 Disegno esploso.....	121
<b>3. Installazione</b>	<b>122</b>
3.1 Requisiti preliminari.....	122
3.2 Ubicazione.....	122
3.3 Schema d'installazione.....	123
3.4 Raccordo del kit di scarico della condensa.....	123
3.5 Installazione dell'apparecchio su supporti antirumore.....	123
3.6 Raccordo idraulico.....	124
3.7 Installazione elettrica.....	126
3.8 Raccordo elettrico.....	127
<b>4. Messa in servizio</b>	<b>128</b>
4.1 Messa in servizio.....	128
4.2 Servo-controllo di una pompa di circolazione .....	128
4.3 Uso del manometro.....	129
4.4 Protezione antigelo.....	129
<b>5. Utilizzo</b>	<b>130</b>
5.1 Unità di comando cablata.....	130
5.2 Blocco/Sblocco del pannello di controllo.....	131
5.3 Scelta delle modalità di funzionamento.....	131
5.4 Impostazioni della temperatura di funzionamento.....	131
5.5 Impostazione dell'orologio.....	132
5.6 Programmazione Avvio/Arresto.....	133
5.7 Impostazioni utente.....	134
5.8 Impostazioni avanzate.....	135
5.9 Valori di stato.....	137
5.10 WiFi.....	138
<b>6. Manutenzione e assistenza</b>	<b>143</b>
6.1 Manutenzione e assistenza.....	143
6.2 Sbrinamento.....	143
<b>7. Riparazioni</b>	<b>144</b>
7.1 Guasti e anomalie.....	144
7.2 Elenco delle anomalie.....	144
7.3 Errori Modulo Inverter.....	146
<b>8. Garanzia</b>	<b>147</b>
8.1 Condizioni generali di garanzia.....	147

# 1. ASPETTI GENERALI

## 1.1 Condizioni generali di consegna

Tutto il materiale, anche franco trasporto e imballaggio, viaggia a rischio e pericolo del destinatario.

La persona responsabile della ricezione dell'apparecchio deve effettuare un controllo visivo per individuare eventuali danni subiti dalla pompa di calore durante il trasporto (circuiti refrigerante, carrozzeria, scatola dei comandi elettrica, telaio). Se individua dei danni avvenuti durante il trasporto, tale persona deve annotarli per iscritto sulla bolla di consegna dello spedizioniere e confermarli entro 48 ore per lettera raccomandata allo spedizioniere stesso.

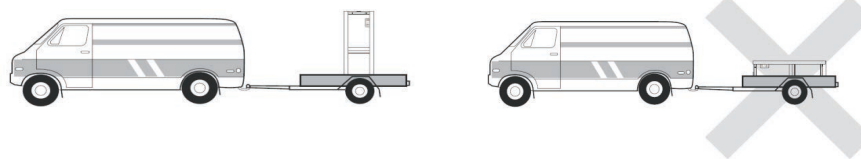

L'apparecchio deve sempre essere conservato e trasportato in posizione verticale su un bancale e nell'imballaggio originario. Se è conservato o trasportato in posizione orizzontale, aspettare almeno 24 ore prima di collegarlo all'alimentazione elettrica.

## 1.2 Istruzioni di sicurezza



**ATTENZIONE:** Leggere attentamente le istruzioni di sicurezza prima di utilizzare l'apparecchio. Le istruzioni riportate di seguito sono essenziali per la sicurezza e, pertanto, vanno seguite rigorosamente.

### Durante l'installazione e la manutenzione

L'installazione, l'accensione, la manutenzione e la riparazione possono essere effettuate solo da una persona qualificata, conformemente alle norme vigenti.

Prima di effettuare qualsiasi intervento sull'apparecchio (installazione, messa in funzione, uso, manutenzione), la persona incaricata dovrà essere a conoscenza di tutte le istruzioni contenute nel manuale d'installazione della pompa di calore e delle caratteristiche tecniche.

L'apparecchio non va installato in nessun caso vicino a una fonte di calore, a materiali combustibili o a una presa d'aria dell'edificio.

Se la pompa di calore non viene posta in un luogo ad accesso limitato, è obbligatorio installare l'apposita griglia di protezione.

Al fine di evitare gravi ustioni, non calpestare le tubazioni durante l'installazione, la riparazione e la manutenzione.

Al fine di evitare gravi ustioni, prima di effettuare qualsiasi intervento sul circuito refrigerante, spegnere la pompa di calore e attendere qualche minuto prima di collocare i sensori di temperatura o di pressione.

Durante la manutenzione della pompa di calore, controllare il livello del fluido frigorifero.

Verificare che i pressostati di alta e bassa pressione siano connessi correttamente al circuito refrigerante e che interrompano il circuito elettrico in caso di attivazione, durante il controllo annuale di tenuta dell'apparecchio.

Verificare che non vi siano tracce di corrosione o macchie d'olio attorno ai componenti del circuito refrigerante.

# 1. ASPETTI GENERALI

## Durante l'uso

Al fine di evitare gravi lesioni, non toccare mai il ventilatore quando è in moto.

Tenere la pompa di calore fuori dalla portata dei bambini al fine di evitare gravi lesioni provocate dalle pale dello scambiatore di calore.

Non mettere mai in moto l'apparecchio se non c'è acqua nella piscina o se la pompa di circolazione è ferma.

Se necessario, verificare la portata dell'acqua ogni mese e pulire il filtro.

## Durante la pulizia

Staccare l'apparecchio dall'alimentazione elettrica.

Chiudere le valvole di ingresso e uscita dell'acqua.

Non introdurre nulla nelle prese d'entrata e uscita dell'aria o dell'acqua.

Non sciacquare l'apparecchio con getti d'acqua.

## Durante la riparazione

Effettuare gli interventi sul circuito refrigerante secondo le norme di sicurezza vigenti.

La brasatura deve essere effettuata da un saldatore qualificato.

In caso di sostituzione di un componente refrigerante difettoso, utilizzare solo parti certificate dal nostro centro tecnico.

In caso di sostituzione di tubazioni, per la riparazione possono essere usati solo tubi di rame conformi alla norma NF EN12735-1.

Durante le prove sotto pressione per individuare eventuali perdite:

- Per evitare il rischio di incendi o esplosioni, non usare mai ossigeno o aria secca.
- Utilizzare azoto secco o un misto di azoto e refrigerante.
- La pressione di prova alta e bassa non deve superare i 42 bar.

## 1.3 Trattamento dell'acqua

Le pompe di calore per piscine Poolex possono essere usate con tutti i sistemi di trattamento dell'acqua.

Tuttavia, è assolutamente necessario che il sistema di trattamento (pompe dosatrici Cl, pH, Br e/o elettrolizzatore) sia installato dopo la pompa di calore nel circuito idraulico.

**Per evitare il deterioramento della pompa di calore, il pH dell'acqua deve essere mantenuto fra 6,9 e 8,0.**

## 2. DESCRIZIONE

### 2.1 Contenuto della confezione

- ✓ La pompa di calore Poolex Jetline Selection FI
- ✓ 2 raccordi idraulici ingresso/ uscita (50mm di diametro)
- ✓ Prolunga per il pannello di comando remoto
- ✓ Il presente manuale d'installazione e d'uso
- ✓ Kit di scarico della condensa
- ✓ **Copertura invernale**
- ✓ **4 pattini antivibrazioni (fissaggi non in dotazione)**

### 2.2 Caratteristiche generali

La pompa di calore Poolex ha le seguenti caratteristiche:

- ▶ Alte prestazioni che consentono di risparmiare fino all'80% di energia rispetto a un sistema di riscaldamento classico.
- ▶ Un fluido frigorigeno R32 ecologico, pulito ed efficace.
- ▶ Un compressore, di un marchio leader, affidabile e ad alte prestazioni.
- ▶ Un evaporatore largo in alluminio idrofilo per un utilizzo a basse temperature.
- ▶ Un dispositivo con certificazione CE.
- ▶ Un telecomando intuitivo di facile utilizzo.
- ▶ Un alloggiamento ABS ultrasensibile, con trattamento anti-UV e di facile manutenzione.
- ▶ Studiata per essere silenziosa.
- ▶ Un doppio sistema antigelo per evitare i danni provocati dal gelo:
  - Uno scambiatore di calore rivoluzionario con integrato un sistema antigelo brevettato,
  - Un sistema di monitoraggio intelligente per proteggere le tubazioni e il liner senza dovere svuotare la vasca d'inverno.

## 2. DESCRIZIONE

### 2.3 Caratteristiche tecniche

Condizioni di prova	Poolex Jetline Selection FI	75	95	125	155	210
Aria <sup>(1)</sup> 26°C Acqua <sup>(2)</sup> 26°C	Potenza termica (kW)	6.9~2.04	8.6~2.3	11.8~2.35	14.2~2.37	17.6~2.93
	Potenza en modalità inverter (kW)	3.74~2.04	4.90~2.30	6.18~2.35	8.36~2.93	10.36~2.93
	Consumo (kW)	1.15~0.15	1.51~0.17	2.06~0.15	2,41	3.17~0.19
	Consumo en modalità inverter (kW)	0.41~0.15	0.49~0.17	0.64~0.15	0.88~0.18	1.12~0.19
	<b>COP (Coeff. di prestazione)</b>	<b>13.6~6.0</b>	<b>14.0~5.7</b>	<b>16.0~5.7</b>	<b>6.0~16.0</b>	<b>5.6~15.6</b>
Aria <sup>(1)</sup> 15°C Acqua <sup>(2)</sup> 26°C	Potenza termica (kW)	5.3~1.4	6.1~1.5	8.7~1.7	10~1.67	13.4~2.23
	Potenza en modalità inverter (kW)	2.80~1.40	3.65~1.50	4.53~1.70	5.89~1.67	7.89~2.23
	Consumo (kW)	1.15~0.22	1.49~0.23	1.89~0.22	2.2~0.21	3.0~0.29
	Consumo en modalità inverter (kW)	0.44~0.22	0.57~0.23	0.69~0.22	0.76~0.22	1.49~0.27
	<b>COP (Coeff. di prestazione)</b>	<b>6.5~4.8</b>	<b>6.6~4.7</b>	<b>7.8~4.6</b>	<b>7.8~4.5</b>	<b>7.8~4.5</b>
Aria <sup>(1)</sup> 35°C Acqua <sup>(2)</sup> 27°C	Potenza refrigerante (kW)	2,9	4,0	5,0	6,3	8,7
	Consummation (kW)	0,8	1,1	1,6	1,6	2,2
	<b>EER (Coeff. di prestazione)</b>	<b>3,9</b>	<b>3,8</b>	<b>3,2</b>	<b>4,0</b>	<b>4,0</b>
Aria <sup>(1)</sup> 15°C Acqua <sup>(2)</sup> 26°C <b>MODE FIX</b>	Potenza termica (kW)	5,3	6,1	8,7	10,0	13,4
	Consummation (kW)	1,2	1,5	1,9	2,2	3,0
	<b>COP (Coeff. di prestazione)</b>	<b>4,8</b>	<b>4,7</b>	<b>4,6</b>	<b>4,5</b>	<b>4,5</b>
Potenza massima (kW)	1,8	2,0	3,0	3,5	4,0	
Corrente massima (A)	8,0	9,0	13,0	15,0	18,0	
Alimentazione	220-240V ~ 50Hz					
Protezione	IPX4					
Intervallo di temperatura di riscaldamento	15°C~40°C					
Intervallo di temperatura di raffreddamento	8°C~28°C					
Intervallo di funzionamento	-7°C~43°C					
Dimensioni dell'apparecchio LxLxA (mm)	865x375x656			945x375x656	1143x395x756	
Peso dell'apparecchio (kg)	32,5	34	38	46	57	
Livello di pressione sonora a 1m (dBA) <sup>(3)</sup>	37~50	37~51	38~52	40~55	41~55	
Livello di pressione sonora a 10m (dBA) <sup>(3)</sup>	19~29	19~30	21~31	23~35	23~35	
Raccordo idraulico (mm)	PVC 50mm					
Scambiatore di calore	Serbatoio in PVC e bobina in titanio ritorta					
Portata d'acqua (m <sup>3</sup> /h)	2~4	3~4	4~6	5~7	7~9	
Marca del compressore	<b>GMCC</b>	<b>MITSUBISHI</b>	<b>MITSUBISHI</b>	<b>MITSUBISHI</b>	<b>MITSUBISHI</b>	
Tipo di compressore	Hermetic Rotary DC Inverter Compressor					
Refrigerante	R32					
Refrigerante caricato (kg)	0.3	0.45	0.55	0.65	1	
Motore del ventilatore	Motore del ventilatore CC					
Perdita di carico (mCE)	1.1					
Volume mass. della piscina (m <sup>3</sup> ) <sup>(4)</sup>	30-45	40-50	45-65	65-80	80-110	
Telecomando	Schermo di controllo LCD retroilluminato cablato					
Modalità	Eco Booster & Eco Silence (Inverter) / Riscaldamento / Raffreddamento					

Le caratteristiche tecniche delle nostre pompe di calore sono fornite a titolo indicativo. Ci riserviamo il diritto di modificarle senza preavviso.

<sup>1</sup> Temperatura ambiente dell'aria

<sup>2</sup> Temperatura iniziale dell'acqua

<sup>3</sup> Rumore a 1 m, e a 10 m secondo le Direttive EN ISO 3741 e EN ISO 354

<sup>4</sup> Calcolato per una piscina privata interrata con copertura a bolle.

## 2. DESCRIPTION

Condizioni di prova	Poorex Jetline Selection FI	155T	210T	305T
Aria <sup>(1)</sup> 26°C Acqua <sup>(2)</sup> 26°C	Potenza termica (kW)	14.2~2.37	17.6~2.93	30.5~9.2
	Potenza en modalità inverter (kW)	8.36~2.93	10.36~2.93	15.2~9.2
	Consumo (kW)	2,41	3.17~0.19	5.63~0.69
	Consumo en modalità inverter	0.88~0.18	1.12~0.19	1.87~0.69
	<b>COP (Coeff. di prestazione)</b>	<b>6.0~16.1</b>	<b>5.6~15.6</b>	<b>13.2~5.4</b>
Aria <sup>(1)</sup> 15°C Acqua <sup>(2)</sup> 26°C	Potenza termica (kW)	10~1.67	13.4~2.23	24~6.3
	Potenza en modalità inverter (kW)	5.89~1.67	7.89~2.23	11.3~6.3
	Consumo (kW)	2.2~0.21	3.0~0.29	5.29~0.83
	Consumo en modalità inverter	0.76~0.22	1.49~0.27	1.8~0.83
	<b>COP (Coeff. di prestazione)</b>	<b>7.8~4.5</b>	<b>7.8~4.5</b>	<b>7.6~4.6</b>
Aria <sup>(1)</sup> 35°C Acqua <sup>(2)</sup> 27°C	Potenza refrigerante (kW)	6,3	8,7	14,0
	Consommation (kW)	1,6	2,2	4,7
	<b>EER (Coeff. di prestazione)</b>	<b>4,0</b>	<b>4,0</b>	<b>3,0</b>
Aria <sup>(1)</sup> 15°C Acqua <sup>(2)</sup> 26°C <b>MODE</b>	Potenza termica (kW)	10,0	13,4	24
	Consommation (kW)	2,2	3,0	5.29
	<b>COP (Coeff. di prestazione)</b>	<b>4,5</b>	<b>4,5</b>	<b>4.54</b>
Potenza massima (kW)	5,5	6,5	10	
Corrente massima (A)	8,0	11,0	15	
Alimentazione	380-415V 3N ~ 50Hz			
Protezione	IPX4			
Intervallo di temperatura di riscaldamento	15°C~40°C			
Intervallo di temperatura di raffreddamento	8°C~28°C			
Intervallo di funzionamento	-7°C~43°C			
Dimensioni dell'apparecchio LxLxA (mm)	945x375x656	1143x395x756	1175x545x857	
Peso dell'apparecchio (kg)	48,5	58,5	95	
Livello di pressione sonora a 1m (dBA) <sup>(3)</sup>	40~55	41~55	50~65	
Livello di pressione sonora a 10m (dBA) <sup>(3)</sup>	23~35	23~35	29-39	
Raccordo idraulico (mm)	PVC 50mm			
Scambiatore di calore	Serbatoio in PVC e bobina in titanio ritorta			
Portata d'acqua (m <sup>3</sup> /h)	5~7	7~9	11~13	
Marca del compressore	MITSUBISHI	MITSUBISHI	GMCC	
Tipo di compressore	Hermetic Rotary DC Inverter Compressor			
Refrigerante	R32			
Refrigerante caricato (kg)	0,65	1	1,55	
Motore del ventilatore	Motore del ventilatore CC			
Perdita di carico (mCE)	1.1			
Volume mass. della piscina (m <sup>3</sup> ) <sup>(4)</sup>	65~80	80~110	130~170	
Telecomando	Schermo di controllo LCD retroilluminato cablato			
Modalità	Eco Booster & Eco Silence (Inverter) / Riscaldamento / Raffreddamento			

Le caratteristiche tecniche delle nostre pompe di calore sono fornite a titolo indicativo. Ci riserviamo il diritto di modificarle senza preavviso.

<sup>1</sup> Temperatura ambiente dell'aria

<sup>2</sup> Temperatura iniziale dell'acqua

<sup>3</sup> Rumore a 1 m, e a 10 m secondo le Direttive EN ISO 3741 e EN ISO 354

<sup>4</sup> Calcolato per una piscina privata interrata con copertura a bolle.

## 2. DESCRIPTION

### 2.4 Dimensioni dell'apparecchio

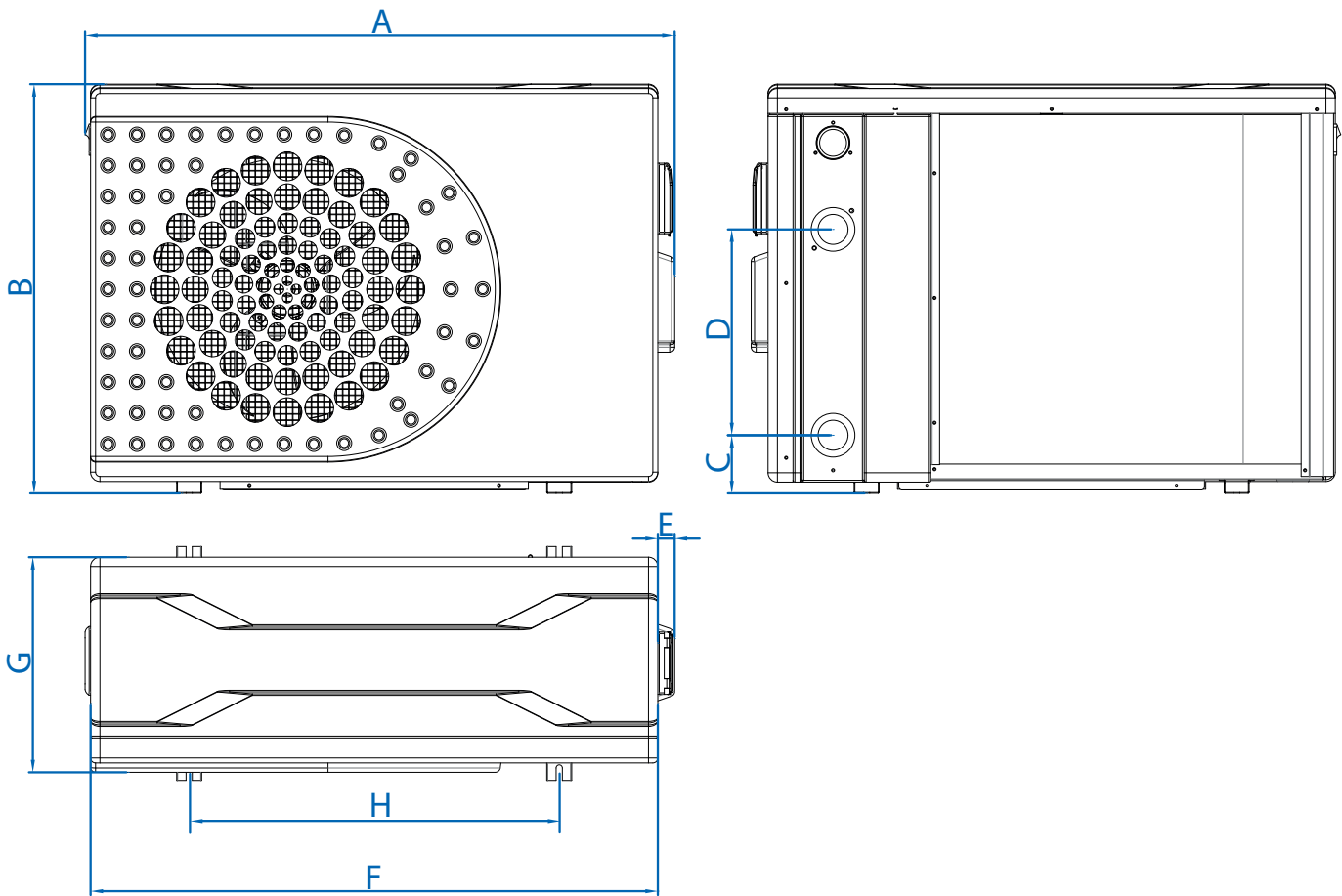

Dimensions en mm

Jetline Selection FI	75 / 95 / 125	155 / 155T	210 / 210T	305 T
A	865	945	1143	1175
B	656	656	756	857
C	103	93	71	93
D	260	330	350	390
E	27	27	27	30
F	829	909	1107	1137
G	343	343	363	510
H	590	593	790	743

## 2. DESCRIZIONE

### 2.5 Disegno esploso

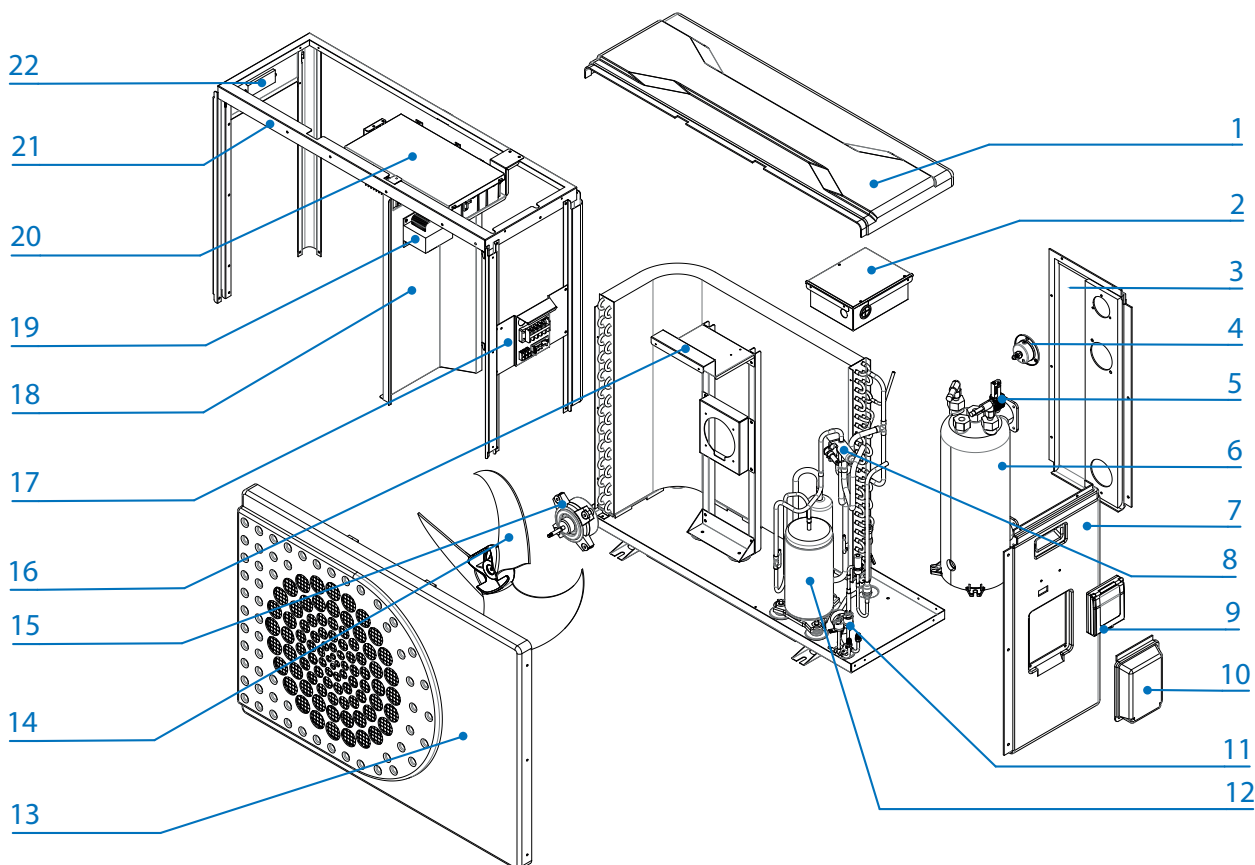

- |                                    |                                |
|------------------------------------|--------------------------------|
| 1. Pannello superiore              | 12. Compressore                |
| 2. Unità di comando elettrico      | 13. Pannello anteriore         |
| 3. Pannello posteriore             | 14. Elica del ventilatore      |
| 4. Manometro                       | 15. Motore del ventilatore     |
| 5. Sensore di flusso               | 16. Supporto del ventilatore   |
| 6. Scambiatore di calore           | 17. Terminale elettrico        |
| 7. Pannello destro                 | 18. Supporto centrale          |
| 8. Tubature gas                    | 19. Trasformatore elettrico    |
| 9. Unità di comando elettrico      | 20. Unità di comando elettrico |
| 10. Coperchio dell'unità elettrica | 21. Telaio                     |
| 11. Sensore di pressione hp/bp     | 22. Impugnatura destra         |

# 3. INSTALLAZIONE



**ATTENZIONE: L'installazione deve essere effettuata da un professionista.**

Questo capitolo è solo a titolo indicativo e deve essere controllato e adattato, se necessario, a seconda delle condizioni di installazione.

## 3.1 Requisiti preliminari

### Materiale necessario all'installazione della vostra pompa di calore

- Un cavo di alimentazione adatto alla potenza dell'apparecchio.
- Un kit by-pass e un insieme di tubi in PVC adatto alla vostra installazione, uno spelafili, colla per PVC e carta vetrata.
- Un set di 4 ancoranti e viti a espansione adatti a fissare il vostro apparecchio al supporto.
- Vi consigliamo di collegare l'apparecchio all'installazione utilizzando tubi in PVC flessibili per attenuare la propagazione delle vibrazioni.
- Si possono utilizzare perni di fissaggio adatti per sollevare l'apparecchio.

## 3.2 Ubicazione

### Osservare le seguenti regole per scegliere l'ubicazione della pompa di calore

1. Il luogo in cui verrà posto l'apparecchio deve essere facilmente accessibile per agevolare l'utilizzo e la manutenzione.
2. L'apparecchio deve essere installato al suolo e, preferibilmente, fissato su una superficie piana di cemento livellata. Assicurarsi che la superficie sia sufficientemente stabile e che possa sostenere il peso dell'apparecchio.
3. Collocare un dispositivo di drenaggio dell'acqua vicino l'apparecchio per proteggere l'area in cui è installato.
4. Se necessario, l'apparecchio può essere sollevato utilizzando degli appositi piedini adatti a sostenerne il peso.
5. Controllare che l'apparecchio sia correttamente ventilato, che la bocchetta di uscita dell'aria non sia diretta verso le finestre degli edifici limitrofi e che non sia possibile il ritorno dell'aria di scarico. Inoltre, lasciare uno spazio sufficiente intorno all'apparecchio per le operazioni di assistenza e manutenzione.
6. L'apparecchio non deve essere installato in un ambiente esposto a olio, gas infiammabili, prodotti corrosivi, composti solforosi o vicino ad apparecchi ad alta frequenza.
7. Per evitare spruzzi di fango, non installare l'apparecchio vicino a una strada o un sentiero.
8. Per evitare di disturbare i vicini, installare l'apparecchio in modo che sia orientato verso la zona meno sensibile al rumore.
9. Tenere l'apparecchio quanto più fuori possibile dalla portata dei bambini.

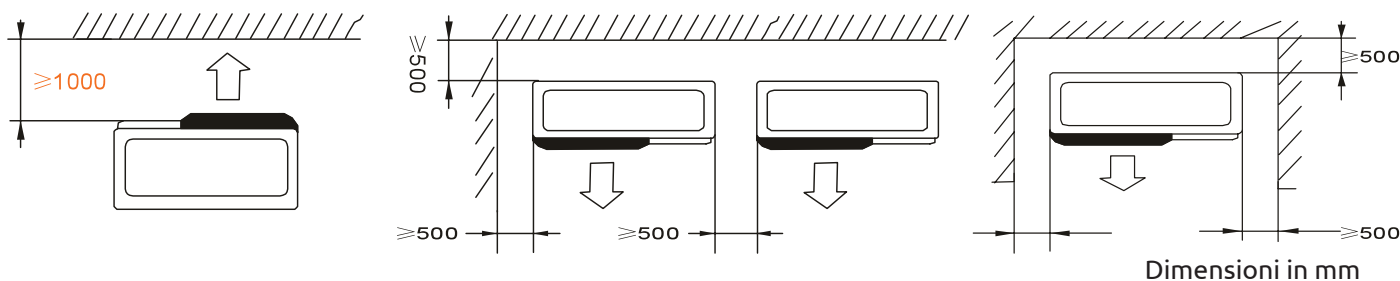

Non collocare nulla a meno di un metro di fronte alla pompa di calore.

Lasciare uno spazio vuoto di 50 cm ai lati e dietro la pompa di calore.

**Non lasciare nessun ostacolo sopra o di fronte all'apparecchio!**

# 3. INSTALLAZIONE

## 3.3 Schema d'installazione

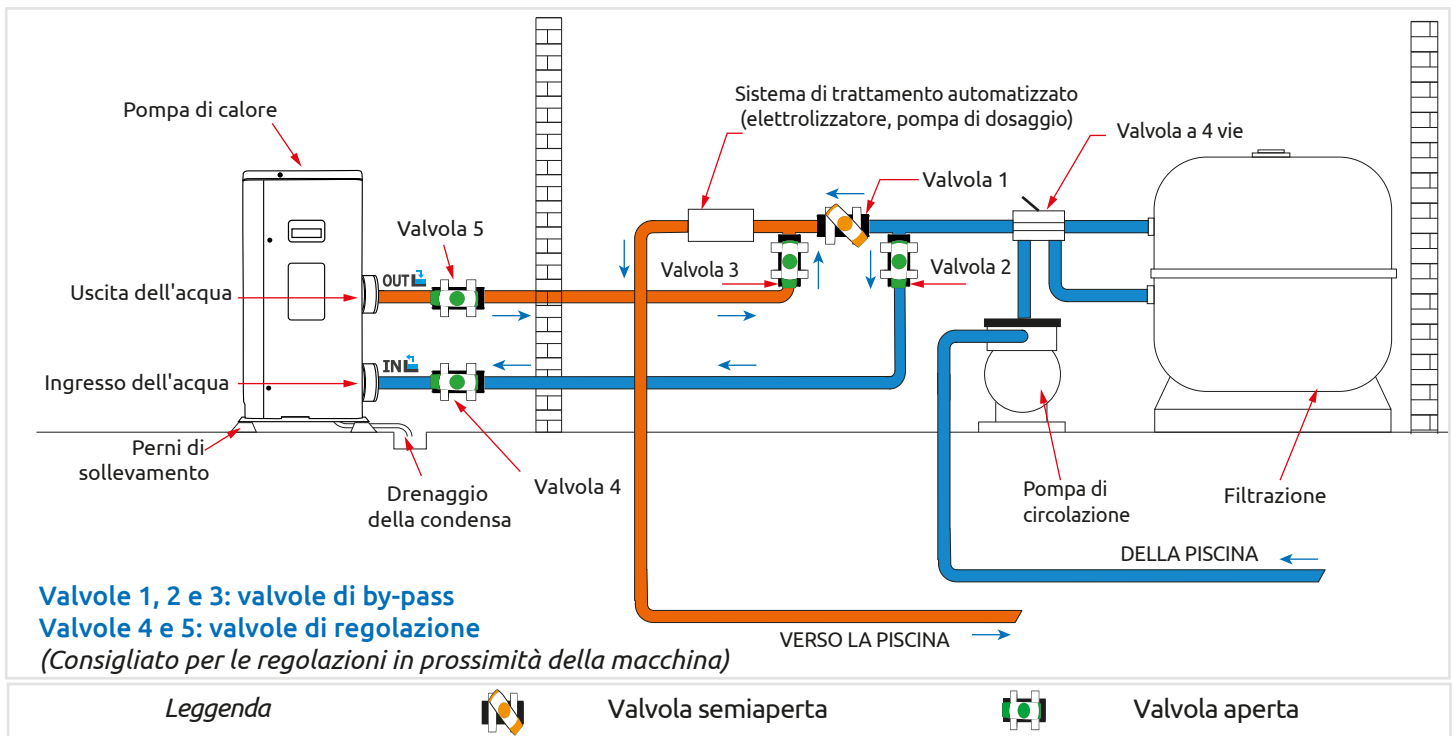

## 3.4 Raccordo del kit di scarico della condensa

Quando è in moto, la pompa di calore è soggetta a formazione di condensa. Ciò provoca un deflusso d'acqua più o meno copioso a seconda del tasso di umidità. Per incanalare tale deflusso, consigliamo di installare il kit di scarico della condensa.

Come si installa il kit di scarico della condensa?

Installare la pompa di calore sollevandola di almeno 10 cm utilizzando dei piedini solidi e resistenti all'umidità, quindi collegare il tubo di scarico all'apertura situata sotto la pompa.

## 3.5 Installazione dell'apparecchio su supporti antirumore

Se si desidera ridurre al minimo il rumore provocato dalle vibrazioni della pompa di calore, la si può collocare su dei pattini antivibrazione.

A tal fine, basta porre un pattino tra ognuno dei piedini dell'apparecchio e il suo supporto, quindi fissare la pompa di calore al supporto con delle apposite viti.

# 3. INSTALLAZIONE



**ATTENZIONE: L'installazione deve essere effettuata da un professionista.**

Questo capitolo è solo a titolo indicativo e deve essere controllato e adattato, se necessario, a seconda delle condizioni di installazione.

## 3.6 Raccordo idraulico

### Montaggio in by-pass

La pompa di calore deve essere collegata alla vasca utilizzando un montaggio in by-pass.

Un by-pass è un montaggio costituito da 3 valvole che consentono di regolare la portata d'acqua che circola nella pompa di calore.

Durante le operazioni di manutenzione, il by-pass consente di isolare la pompa di calore dal circuito senza fermare l'installazione.

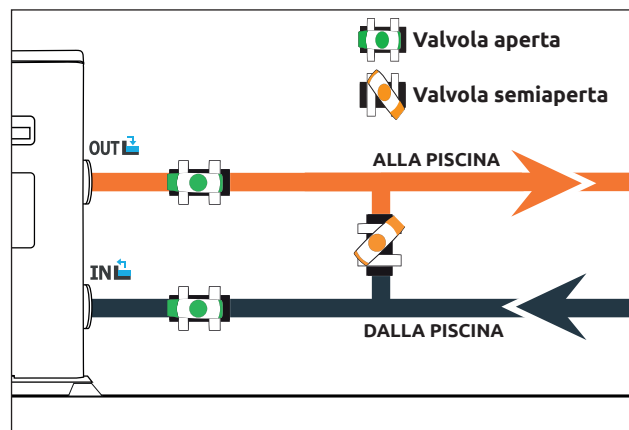

### Realizzazione di un raccordo idraulico con il kit di by-pass



**ATTENZIONE: Non fare scorrere acqua nel circuito idraulico nelle due ore che seguono l'applicazione della colla.**

**Fase 1:** Adottare le misure necessarie per tagliare i tubi.

**Fase 2:** Praticare un taglio dritto attraverso i tubi in PVC con una sega.

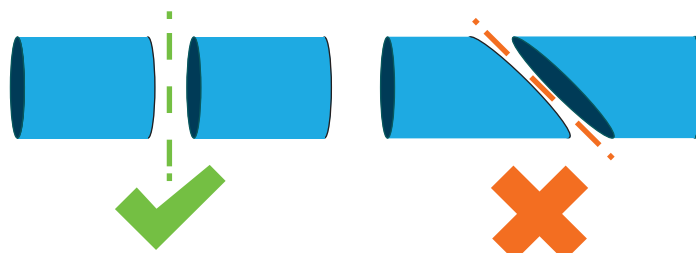

**Fase 3:** Assemblare il circuito idraulico senza collegarlo per accertarsi che si adatti perfettamente all'installazione, quindi smontare i tubi da collegare.

**Fase 4:** Smussare con della carta vetrata le estremità dei tubi tagliati.

**Fase 5:** Applicare uno spelafili sulle estremità dei tubi da collegare.

**Fase 6:** Applicare la colla sullo stesso punto.

**Fase 7:** Assemblare i tubi.

**Fase 8:** Rimuovere la colla rimanente dal PVC.

**Fase 9:** Lasciare asciugare per almeno due ore prima di mettere il circuito idraulico nell'acqua.

# 3. INSTALLAZIONE

## Montaggio in by-pass di una pompa di calore

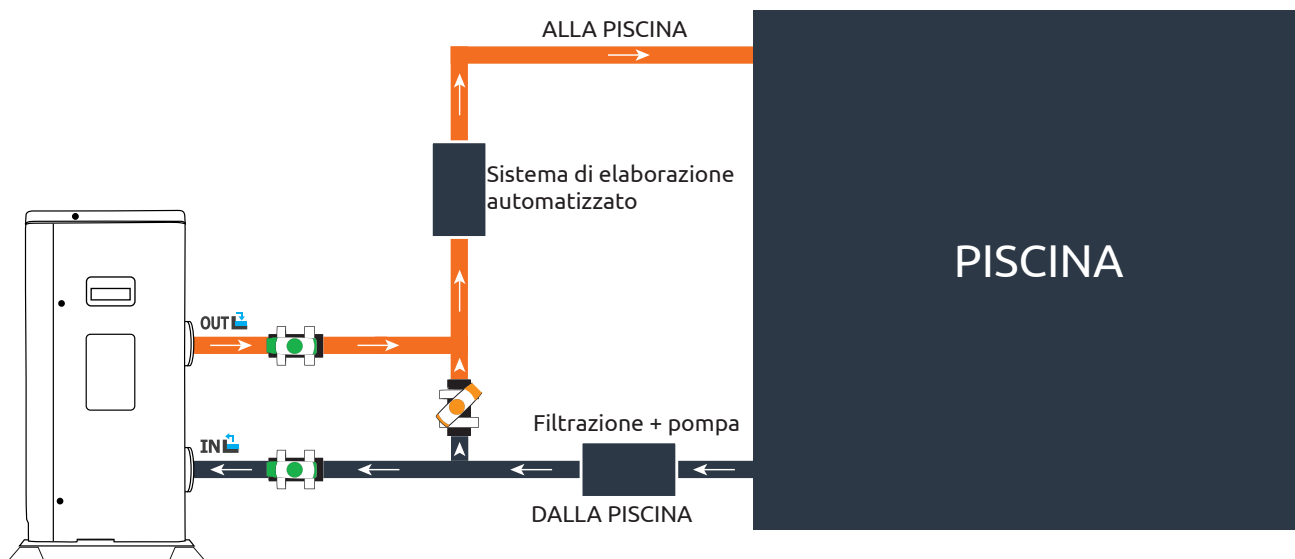

Leggenda



Valvola semiaperta



Valvola aperta

## Montaggio in by-pass di più pompe di calore

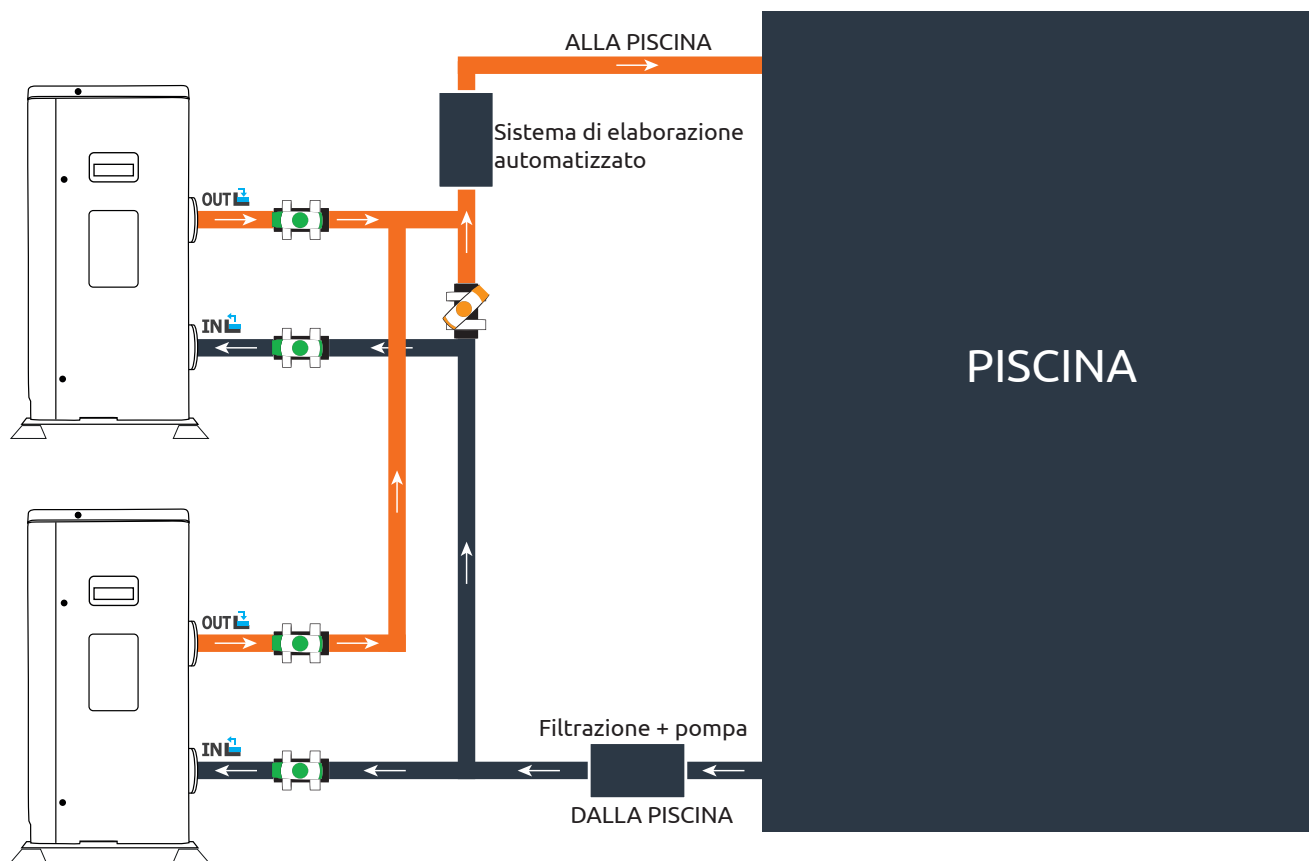

Leggenda



Valvola semiaperta



Valvola aperta

Il filtro a monte della pompa di calore deve essere pulito regolarmente affinché l'acqua del circuito sia pulita e, in tal modo, si evitino problemi di funzionamento dovuti alla sporcizia o all'intasamento del filtro.

# 3. INSTALLAZIONE



**ATTENZIONE: L'installazione deve essere effettuata da un professionista.**

**Questo capitolo è solo a titolo indicativo e deve essere controllato e adattato, se necessario, a seconda delle condizioni di installazione.**

## 3.7 Installazione elettrica

Per funzionare in tutta sicurezza e mantenere integra la vostra installazione elettrica, l'apparecchio deve essere collegato a un'alimentazione elettrica generale osservando le seguenti regole.

A monte, l'alimentazione elettrica generale deve essere protetta da un interruttore differenziale di 30 mA.

La pompa di calore deve essere collegata a un interruttore a curva D conforme (vedere la tabella di seguito) alle norme e regole vigenti nel paese in cui è installato il sistema.

Il cavo di alimentazione va adattato a seconda della potenza dell'apparecchio e della lunghezza del cavo necessario all'installazione (vedere tabella di seguito).. Il cavo deve essere adatto a un uso esterno.

Nel caso di un sistema triFase, è essenziale rispettare l'ordine di collegamento delle fasi.

In caso di inversione di Fase, il compressore della pompa di calore non funzionerà.

Nei luoghi pubblici, è obbligatorio installare un pulsante di arresto d'emergenza vicino alla pompa di calore.

Modelli	Alimentazione	Corrente massima (A)	Diametro del cavo	Protezione magnetotermica (curva D)
Jetline Selection FI 75	Monofase 220-240V/1N~50Hz	8	RO2V 3x2.5 mm <sup>2</sup>	10 A
Jetline Selection FI 95		10	RO2V 3x2.5 mm <sup>2</sup>	16 A
Jetline Selection FI 125		13	RO2V 3x2.5 mm <sup>2</sup>	16 A
Jetline Selection FI 155		15	RO2V 3x4 mm <sup>2</sup>	20 A
Jetline Selection FI 210		21	RO2V 3x4 mm <sup>2</sup>	25 A
Jetline Selection FI 155 T	Trifase 380-415V/3N ~ 50Hz	8	RO2V 5x2.5 mm <sup>2</sup>	10 A
Jetline Selection FI 210 T		11	RO2V 5x2.5 mm <sup>2</sup>	16 A
Jetline Selection FI 305 T		15	RO2V 5x2.5 mm <sup>2</sup>	20 A

<sup>1</sup> Sezione del cavo adatta a una lunghezza massima di 10m. Per lunghezze superiori, chiedere consiglio a un elettricista.

# 3. INSTALLAZIONE

## 3.8 Raccordo elettrico



**ATTENZIONE:** Prima di qualsiasi intervento, è assolutamente necessario scollegare la pompa di calore dall'alimentazione elettrica.

Attenersi alle seguenti istruzioni per effettuare il raccordo elettrico della pompa di calore.

- Fase 1:** Smontare il pannello elettrico laterale con un cacciavite per accedere alla morsetteria.
- Fase 2:** Inserire il cavo nell'unità della pompa di calore facendolo passare attraverso l'apposita apertura.
- Fase 3:** Collegare il cavo di alimentazione alla morsetteria secondo lo schema di seguito.

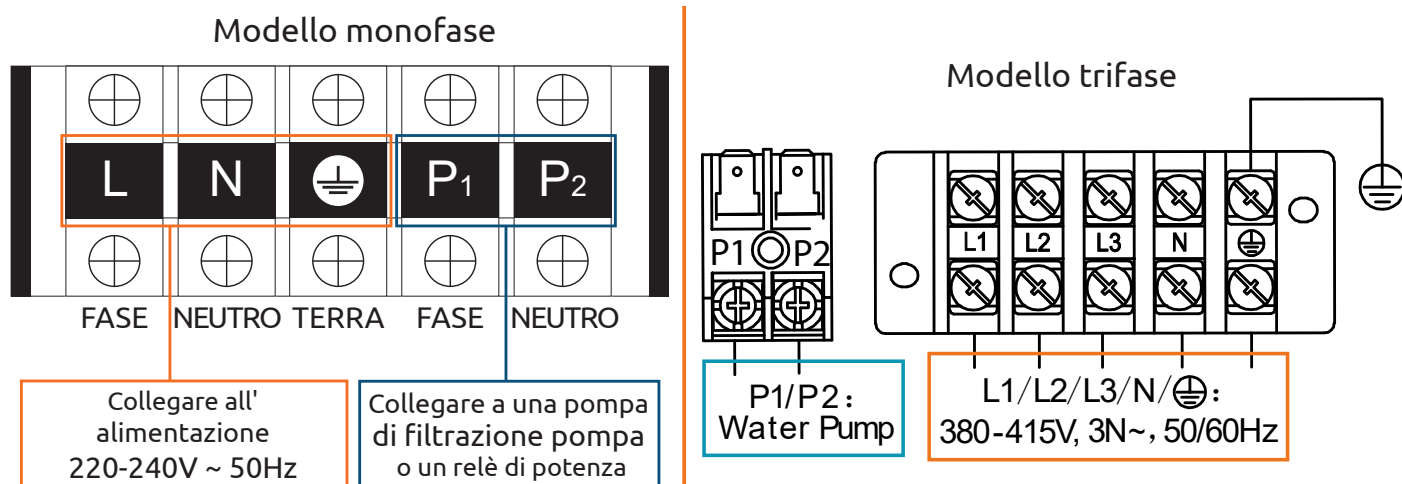

- Fase 4:** Chiudere accuratamente il pannello della pompa di calore.

### Servo-controllo di una pompa di circolazione

A seconda del tipo di installazione, è anche possibile collegare una pompa di circolazione ai morsetti P1 e P2 affinché funzioni in parallelo con la pompa di calore.



**ATTENZIONE:** Il servo-controllo di una pompa di potenza superiore a 5A (1000W) richiede l'utilizzo di un relè di potenza.

# 4. MESSA IN SERVIZIO

## 4.1 Messa in servizio

### Condizioni d'uso

Affinché la pompa di calore funzioni normalmente, la temperatura ambiente dell'aria deve essere compresa tra  $-7^{\circ}\text{C}$  e  $43^{\circ}\text{C}$ .

### Raccomandazioni preliminari

Prima della messa in servizio della pompa di calore:

- ✓ Accertarsi che l'apparecchio sia fissato saldamente e stabile.
- ✓ Accertarsi che il manometro indichi una pressione superiore a 80 psi.
- ✓ Accertarsi che i cavi elettrici siano collegati correttamente ai rispettivi morsetti.
- ✓ Controllare la messa a terra.
- ✓ Accertarsi che i raccordi idraulici siano ben stretti e che non vi siano perdite d'acqua.
- ✓ Accertarsi che l'acqua circoli bene nella pompa di calore e che la portata sia sufficiente.
- ✓ Rimuovere qualsiasi oggetto inutile o attrezzo dall'area circostante l'apparecchio.

### Messa in servizio

1. Attivare la protezione dell'alimentazione elettrica dell'apparecchio (interruttore differenziale e interruttore automatico).
2. Attivare la pompa di circolazione se non è servo-controllata.
3. Controllare l'apertura del by-pass e delle valvole di regolazione.
4. Attivare la pompa di calore premendo una volta .
5. Regolare l'orologio del telecomando.
6. Selezionare la temperatura desiderata utilizzando una delle modalità del telecomando.
7. Il compressore della pompa di calore si attiva dopo qualche istante.

Ora basta aspettare che venga raggiunta la temperatura desiderata.



**ATTENZIONE:** In condizioni normali, una pompa di calore adeguata scalda l'acqua della vasca di  $1^{\circ}\text{C}$  fino  $2^{\circ}\text{C}$  al giorno. È, quindi, del tutto normale non avvertire una differenza di temperatura nel sistema quando la pompa di calore è in moto.

**Una piscina riscaldata deve essere coperta per evitare dispersioni di calore.**

## 4.2 Servo-controllo di una pompa di circolazione

Si vous avez raccordé une pompe de circulation aux bornes P1 et P2, celle-ci est automatiquement alimentée lorsque la pompe à chaleur fonctionne.

# 4. MESSA IN SERVIZIO

## 4.3 Uso del manometro

Il manometro controlla la pressione del fluido frigorifero contenuto nella pompa di calore.

I valori che indica possono variare considerevolmente secondo il clima, la temperatura e la pressione atmosferica.

### Quando la pompa di calore è in moto:

La lancetta del manometro indica la pressione del fluido frigorifero.

*Campo di utilizzo medio tra 250 e 400 PSI a seconda della temperatura ambiente e della pressione atmosferica.*

### Quando la pompa di calore è ferma:

La lancetta indica lo stesso valore della temperatura ambiente (entro qualche grado) e la pressione atmosferica corrispondente (fra 150 e 350 PSI al massimo).

### Dopo un lungo periodo di non utilizzo :

Controllare il manometro prima di rimettere in moto la pompa di calore. Deve indicare almeno 80 PSI.

Se la pressione del manometro si abbassa troppo, la pompa di calore mostra un messaggio d'errore e si mette automaticamente in modalità di sicurezza.

Ciò significa che si è verificata una perdita di fluido frigorifero e che si deve chiamare un tecnico qualificato per ricaricarla.

## 4.4 Protezione antigelo



**ATTENZIONE: Affinché il programma antigelo funzioni, la pompa di calore deve essere alimentata e la pompa di circolazione attivata. Se la pompa di circolazione è servo-controllata dalla pompa di calore, verrà attivata automaticamente.**

Quando la pompa di calore è in modalità di attesa, il sistema controlla la temperatura ambiente e quella dell'acqua al fine di attivare, se necessario, il programma antigelo.

Il programma antigelo si attiva automaticamente quando la temperatura ambiente o quella dell'acqua sono inferiori a 2°C e quando la pompa di calore è ferma da più di 120 minuti.

Quando il programma antigelo è in funzione, la pompa di calore attiva il compressore e la pompa di circolazione per scaldare l'acqua fino a quando la temperatura dell'acqua supera i 2°C.

La pompa di calore esce automaticamente dalla modalità antigelo quando la temperatura ambiente è superiore o uguale a 2°C o quando l'utente attiva la pompa di calore.

# 5. UTILIZZO

## 5.1 Unità di comando cablata

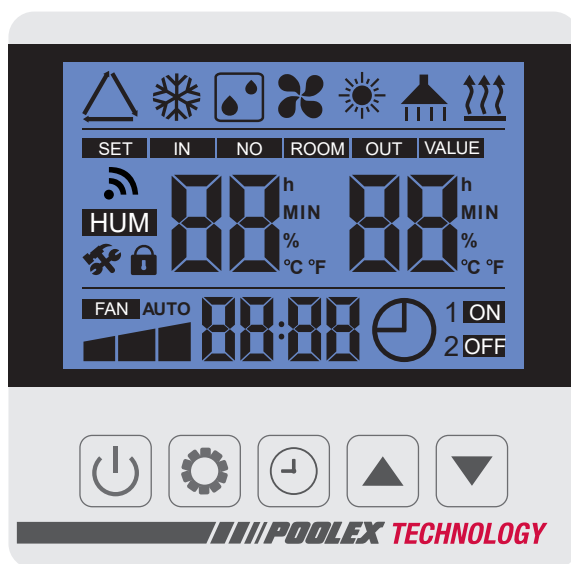

**Prima di iniziare, assicurarsi che la pompa di filtrazione funzioni e che l'acqua scorra attraverso la pompa di calore.**

Prima d'impostare la vostra temperatura di set point, familiarizzate con i diversi simboli rappresentati nel telecomando:

	<b>+nE</b> Modalità raffreddamento Full Inverter		Velocità compressore
	<b>+nE</b> Modalità riscaldamento Full Inverter		Ventilatore
	Modalità Automatica Full Inverter		Temperatura dell'acqua in entrata
	<b>+H I</b> Modalità riscaldamento boost		Menu parametri
	<b>+H I</b> Modalità raffreddamento boost		Unità di temperatura
	<b>+L □</b> Modalità riscaldamento Eco Silence		Orologio
	<b>+L □</b> Modalità raffreddamento Eco Silence		Impostazione orologio
	Sbrinamento		Chiusura della tastiera
	Impostazione della temperatura		Programmazione On/Off
	Temperatura del set point e dell'acqua in entrata		Wifi

# 5. UTILIZZO

## 5.2 Blocco/Sblocco del pannello di controllo

Per sbloccare il pannello di controllo, premete 5 secondi sul pulsante .

Se non viene effettuata alcuna azione sull'unità di comando per 60 secondi, il pannello di controllo si blocca.

*Nota: lo sblocco funziona anche quando l'apparecchio è spento. Quando l'apparecchio è acceso, visualizza sempre la modalità di funzionamento. Se la modalità operativa non è visualizzata, premere il pulsante  per accendere l'apparecchio.*

## 5.3 Scelta delle modalità di funzionamento

Premere su  per cambiare la modalità di funzionamento. Le differenti modalità appariranno nel seguente ordine:

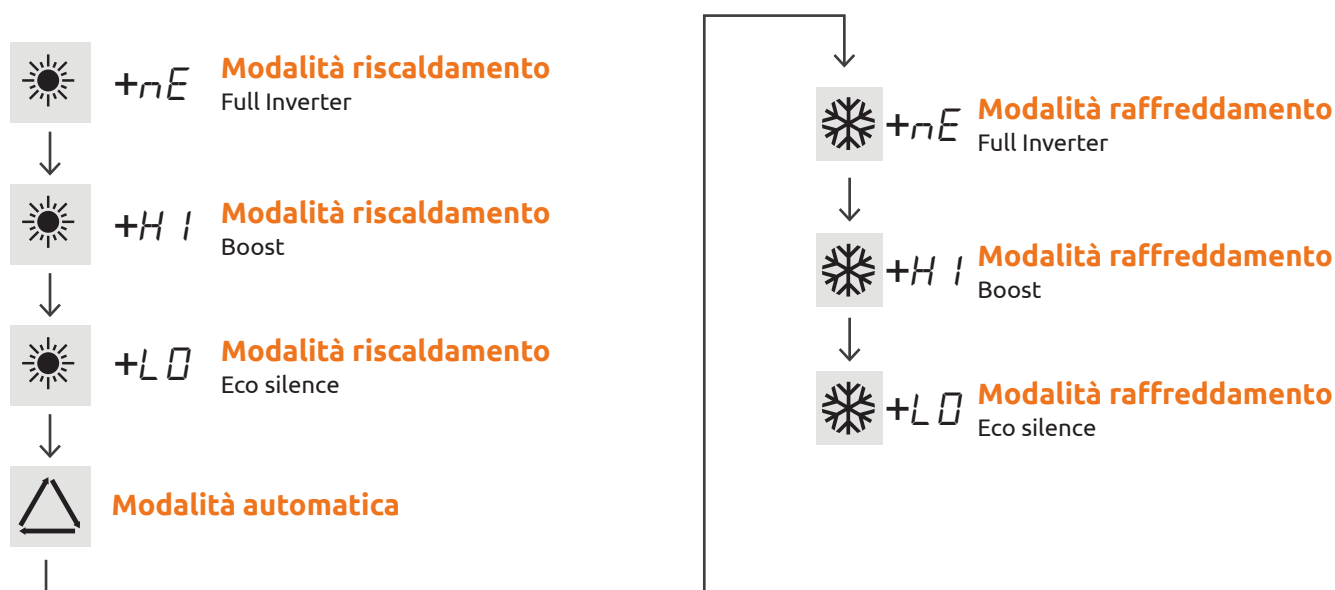

### ATTENZIONE:

 Quando si passa dalla modalità di raffreddamento alla modalità di riscaldamento o viceversa, la pompa di calore si riavvia dopo 10 minuti.

Quando la temperatura dell'acqua in entrata è inferiore o uguale alla temperatura richiesta (temp. di set point - 1°C), la pompa di calore si mette in modalità riscaldamento. Il riscaldatore si arresta quando la temperatura dell'acqua in entrata è superiore o uguale alla temperatura richiesta (temp. di set point + 1°C).

## 5.4 Impostazioni della temperatura di funzionamento









**Fase 1:** Sbloccare il pannello di controllo: premere il pulsante .

**Fase 2:** Premere  e  per aumentare o diminuire la temperatura impostata.

**Fase 3:** Premere  per confermare il valore.

# 5. UTILIZZO

## 5.5 Impostazione dell'orologio

- Fase 1:** Premere per 5 secondi  per accedere alla modalità orologio.
- Fase 2:** Premere  e le ore lampeggiano. Premere  e  per impostare l'ora.
- Fase 3:** Premere di nuovo  per far lampeggiare i minuti. Premere  e  per impostare i minuti.
- Fase 4:** Premere nuovamente  per confermare e tornare alla schermata principale.

Fase 1

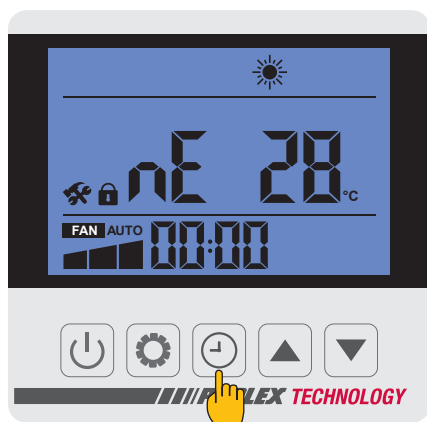

Fase 2

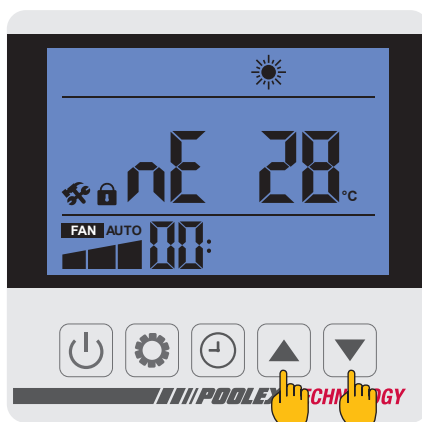

Fase 3

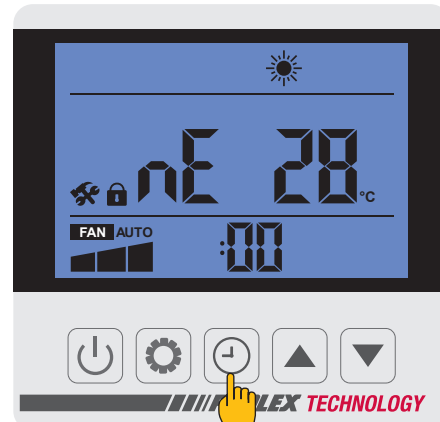

Fase 3

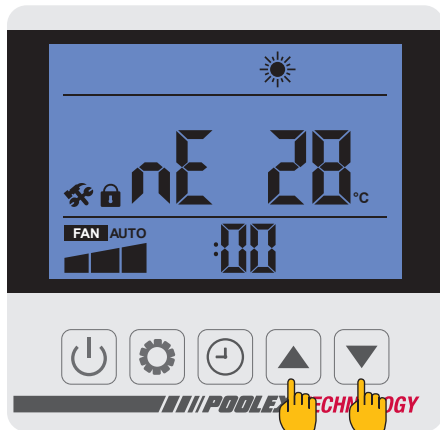

Fase 4

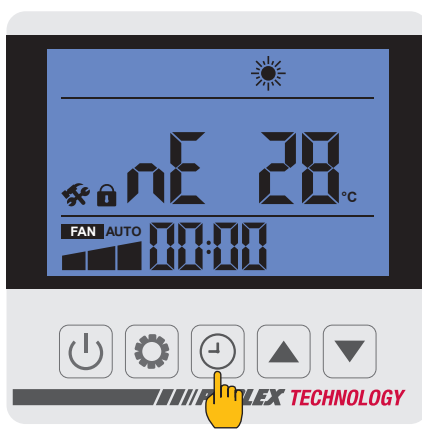

## Buono a sapersi













**ATTENZIONE:** Quando si passa dalla modalità di raffreddamento alla modalità di riscaldamento o viceversa, la pompa di calore si riavvia dopo 10 minuti.

Quando la temperatura dell'acqua in entrata è inferiore o uguale alla temperatura richiesta (temp. di set point - 1°C), la pompa di calore si mette in modalità riscaldamento. Il riscaldatore si arresta quando la temperatura dell'acqua in entrata è superiore o uguale alla temperatura richiesta (temp. di set point + 1°C).

# 5. UTILIZZO

## 5.6 Programmazione Avvio/Arresto

Questa funzione permette di programmare l'ora dell'avvio e dell'arresto. È possibile programmare fino a 2 diversi avvisi e arresti. L'impostazione si fa come segue:

- Fase 1:** Premere  per accedere alla programmazione.
- Fase 2:** Il primo fuso orario lampeggia, premere , poi  e  per modificare l'ora di avvio del primo fuso orario.
- Fase 3:** Premere , poi  e  per modificare i minuti di avvio del primo fuso orario.
- Fase 4:** Premere nuovamente  per modificare l'orario di arresto del primo fuso orario.
- Fase 5:** Premere nuovamente  per confermare le modifiche.
- Fase 6:** Premere in seguito  e  per passare al fuso orario 2.

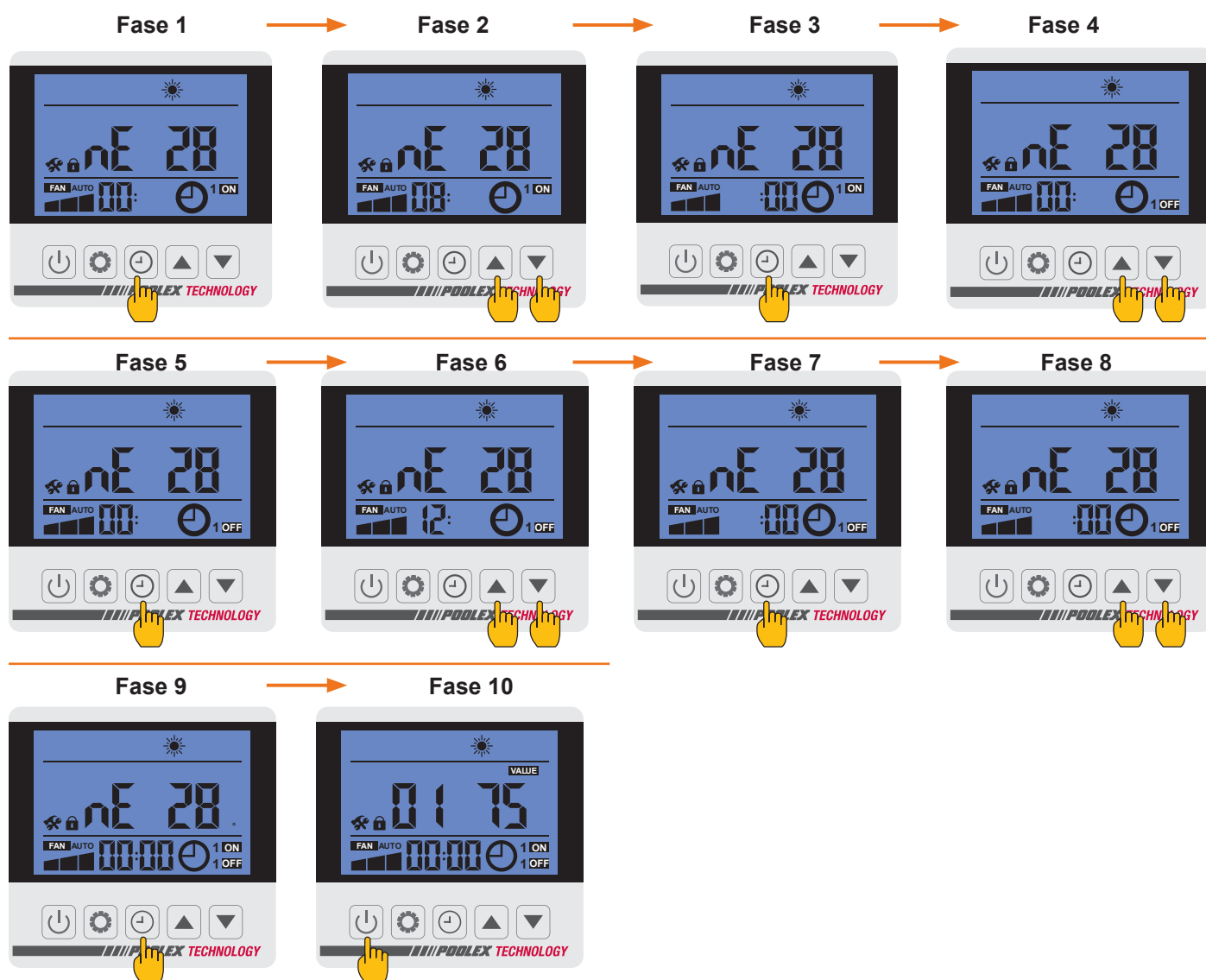









# 5. UTILIZZO

## 5.7 Impostazioni utente



**ATTENZIONE:** Questa operazione serve a facilitare la manutenzione e le riparazioni future. Solo un professionista esperto è abilitato a modificare le impostazioni

I parametri del sistema possono essere controllati con il telecomando seguendo i seguenti passi:

- Fase 1:** Tenete premuto  per 3 secondi per accedere alla modalità di controllo dei parametri.
- Fase 2:** Premere  e  per spostarsi da un parametro all'altro.
- Fase 3:** Premere  per selezionare il parametro da modificare. (Il valore lampeggia)
- Fase 4:** Premere  e  per modificare il valore del parametro.
- Fase 5:** Premere  per confermare il nuovo valore del parametro selezionato.
- Fase 6:** Premere  per ritornare alla schermata principale.

Fase 1

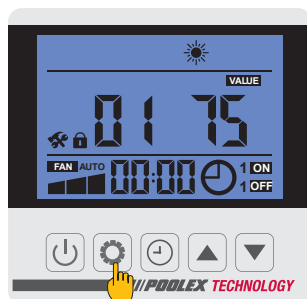

Fase 2

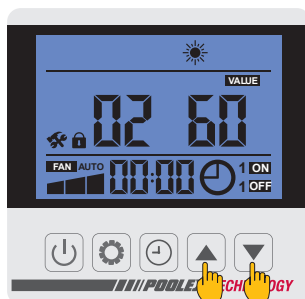

Fase 3

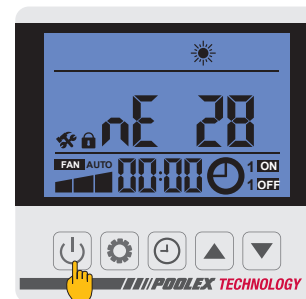

Codice	Descrizione	Intervallo	Predefinito
L0	Modalità di funzionamento della pompa dell'acqua	0: costantemente ON 1: OFF 60s dopo lo spegnimento del compressore, pompa ON 5 min Per L1 min.	1
L1	Periodo di lavoro della pompa dell'acqua	In modalità standby, la pompa dell'acqua lavora 5 minuti per L1 min. L1=3~180	30
L2	Impostazione del timer	0: funzione timer OFF 1: funzione timer ON	1
L3	Funzione di memorizzazione dello spegnimento	0=OFF 1=ON	1
L4	Impostazione luce di fondo	0: nessuna luce di fondo 1: luce costantemente accesa 2:luce accesa se in funzione, luce spenta se non in funzione	2
L5	Modalità di funzionamento dell'unità	Intervallo: 0-3 0=Solo riscaldamento 1=Solo raffreddamento 2=Riscaldamento&raffreddamento 3=Raffreddamento/riscaldamento/auto/riscaldamento rapido/ modalità di riscaldamento silenzioso/raffreddamento rapido/ raffreddamento silenzioso	3

# 5. UTILIZZO

## 5.8 Impostazioni avanzate





 **ATTENZIONE:** Questa operazione serve a facilitare la manutenzione e le riparazioni future. Solo un professionista esperto è abilitato a modificare le impostazioni

 **ATTENZIONE:** Qualsiasi modifica dei parametri riservati comporta automaticamente l'annullamento della garanzia.

Le impostazioni avanzate possono essere controllate con il telecomando seguendo i seguenti passaggi

**Fase 1:** Tenete premuto  per 3 secondi per accedere alla modalità di controllo dei parametri.

**Fase 2:** Immettere il codice 1688 :

- Premere  e  per cambiare la cifra lampeggiante,
- Premere  per confermare ogni cifra,
- Premere  per confermare il codice.

**Fase 3:** Premere  e  per spostarsi da un parametro all'altro.

**Fase 4:** Premere  per selezionare il parametro da modificare. (Il valore lampeggia)

**Fase 5:** Premere  e  per modificare il valore del parametro.

**Fase 6:** Premere  per confermare il nuovo valore del parametro selezionato.

**Fase 7:** Premere  per ritornare alla schermata principale.

Fase 1



Fase 2



Fase 3

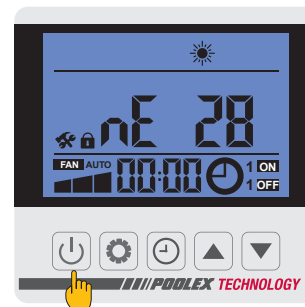

N°	Descrizione	Intervallo	Predefinito	Osservazioni
H0	Tempo di funzionamento del riscaldamento accumulato	30~120	45min	Regolabile
H1	Velocità massima di sbrinamento	1~25	12min	Regolabile
H2	Temperatura di arresto dello sbrinamento	1~25	12°C	Regolabile
H3	Temperatura di avvio dello sbrinamento	-20~20	-1°C	Regolabile
F0	Differenza di temperatura di riscaldamento prima dell'avvio	0°C~18°C	0°C	Regolabile
F1	Differenza di temperatura di riscaldamento prima dell'arresto	0°C~18°C	2°C	Regolabile
F2	Periodo di regolazione EEV	10~60 s	30s	Regolabile
F3	Differenza di temperatura di raffreddamento prima dell'avvio	0°C~18°C	0°C	Regolabile

# 5. UTILIZZO

N°	Descrizione	Intervallo	Predefinito	Osservazioni
F4	Differenza di temperatura di raffreddamento prima dell'arresto	0°C~18°C	2°C	Regolabile
P0	Temperatura di compensazione	-9~9°C	0°C	Regolabile
P1	Riserva		--	Riserva
P2	Riserva		--	Riserva
P3	Temperatura minima di lavoro	-19~15°C	-8°C	Regolabile
P4	Differenza minima di temperatura ambiente	2~18°C	2°C	Regolabile
P5	Riserva		--	Riserva
Pb	Riscaldatore ausiliario	OF: OFF ; ON: ON	OF	Regolabile
P7	Temperatura di avvio del riscaldatore ausiliario	2~15°C	5°C	Regolabile
P8	Differenza di temperatura tra ingresso e uscita protezione	2~60°C	10°C	Regolabile
P9	Avvio della temperatura del riscaldatore del fondo	-9~10°C	0°C	Regolabile
P10	Riserva		83	Valore fisso
P11	Riserva		68	Valore fisso
P12	Riserva		52	Valore fisso
P13	Riserva		--	Riserva
P14	Riserva		--	Riserva
P15	Riserva		--	Riserva
P1b	Riserva		--	Riserva
P17	EEV Apertura massima	50~480	480P	Regolabile
P18	EEV Apertura minima	50~300	80P	Regolabile
P19	Riserva		--	Riserva
P20	Riciclo forzato del refrigerante	OF: OFF ; ON: ON	OF	Regolabile
P21	Riserva		--	Riserva
P22	Temperatura massima di regolazione del riscaldamento	35~60°C	40°C	Regolabile
P23	Temperatura minima di impostazione per il riscaldamento	15~25°C	15°C	Regolabile
P24	Temperatura massima di regolazione del raffreddamento	25~35°C	28°C	Regolabile
P25	Temperatura minima di impostazione del raffreddamento	2~10°C	8°C	Regolabile
C0	Modalità di prova	OF: OFF ; ON: ON	OF	Regolabile
C1	Modalità di prova compressore manuale	10~120	50Hz	Regolabile
C2	Modalità di prova apertura manuale EEV	60 ~ 480	350P	Regolabile
C3	Modalità di prova velocità del ventilatore	1 ~ 150 AC : 1:H, 2:M, 3:L CC: valor*10 Alcanza: 300~1500	82	Regolabile

# 5. UTILIZZO

## 5.9 Valori di stato

**Fase 1:** Tenere premuto  per 3 secondi per accedere alla modalità di controllo dello stato.

**Fase 2:** Premere  e  per spostarsi da un parametro all'altro.

**Fase 3:** Premere  per tornare alla schermata principale.

Codice	Descrizione	Note
F1	Temperatura di mandata dell'Aria.	
F2	Temp. aspirazione Aria	
F3	Temp. ingresso Acqua	
F4	Temperatura Acqua in uscita.	
F5	Temp. bobina esterna	
Fb	Temperatura ambiente esterna.	
F7	Temperatura IPM.	
F8	Temp. bobina interna	
F9	Riserva	
F10	Riserva	
F11	Riserva	
Ft	Frequenza target del compressore	
Fr	Frequenza attuale del compressore	
IF	Apertura EEV principale	
2F	Apertura EEV ausiliario	
od	Modalità di funzionamento	1 : raffreddamento   4 : riscaldamento
Pr	Velocità del ventilatore	AC - 1:H 2:M 3:L DC - valor*10
dF	Condizione di sbrinamento	
OIL	Situazione di ritorno dell'olio	
r1	Riserva	
r2	Interruttore riscaldamento inferiore	
r3	Riserva	
SFF	Interruttore valvola a 4 vie	
HF	Riserva	
PF	Riserva	
PFF	Riserva	
Pu	Interruttore pompa acqua	
RH	Interruttore velocità ventola AC H	
Rd	Interruttore velocità ventola AC M	
RL	Interruttore velocità ventola AC L	
dcU	Tensione bus CC	
dcI	Corrente compressore inverter (A)	
RcU	Tensione d'ingresso	
RcI	Corrente d'ingresso	
HE1	Codice errore storico	
HE2	Codice errore storico	
HE3	Codice errore storico	
HE4	Codice errore storico	
Pr	Versione del protocollo	
Sr	Versione del software	

# 5. UTILIZZO

## 5.10 WiFi

### 5.11.1. Download & Installazione dell'applicazione «Poolex»

#### Sull'applicazione Poolex :

Per controllare la pompa di calore a distanza, è necessario creare un account Poolex.

L'applicazione Poolex consente di controllare a distanza le apparecchiature della piscina, ovunque ci si trovi. È possibile aggiungere e controllare più dispositivi contemporaneamente. Gli apparecchi compatibili con Smart Life o Tuya (a seconda del Paese) sono compatibili anche con l'applicazione Poolex.

Con l'applicazione Poolex, è possibile condividere i dispositivi impostati con altri account Poolex, ricevere avvisi di funzionamento in tempo reale e creare scenari con più dispositivi, in base ai dati meteo dell'applicazione (la geolocalizzazione è essenziale).

Utilizzare l'applicazione Poolex significa anche partecipare al continuo miglioramento dei nostri prodotti.

#### iOS :

Per scaricare l'applicazione, scannerizzate o cercate "Poolex" sull'App Store:

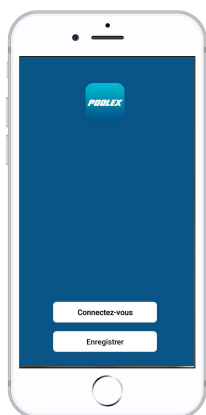

Fai attenzione, controlla la compatibilità del tuo telefono e la versione del tuo sistema operativo prima di installare l'applicazione.

#### Android :

Per scaricare l'applicazione, scannerizzate o cercate "Poolex" su Google Play:

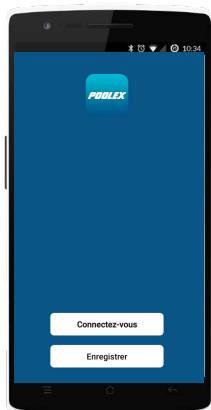

Fai attenzione, controlla la compatibilità del tuo telefono e la versione del tuo sistema operativo prima di installare l'applicazione.

# 5. UTILIZZO

## 5.11.2. Configurazione dell'applicazione



**ATTENZIONE:** prima d'iniziare, assicuratevi di aver scaricato l'applicazione «Poolex», di essere connessi alla vostra rete Wi-Fi locale e che la pompa di calore sia alimentata elettricamente e che sia in funzione.

Il controllo remoto della vostra pompa di calore richiede la creazione di un account «Poolex». Se disponete già di un account «Poolex», effettuare il login e procedere direttamente alla Fase 3.

**Fase 1:** Premere «Creare un nuovo account» e selezionate la modalità di registrazione «E-mail» o «Telefono», vi verrà inviato un codice di verifica.

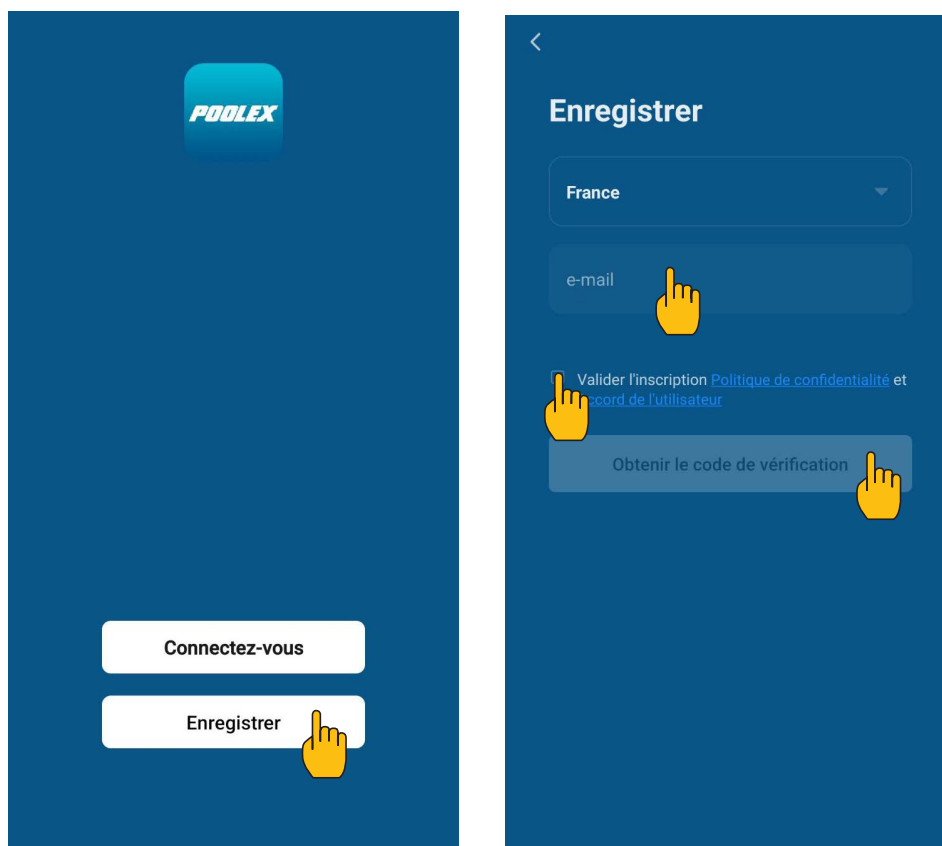

Inserite il vostro indirizzo e-mail o numero di telefono e cliccate «Ottenerne il codice di verifica».

**Fase 2:** Inserite il codice di verifica ricevuto via e-mail o telefono per convalidare il vostro account.

**Congratulazioni, ora fate parte della community «Poolex».**

# 5. UTILIZZO

**Fase 3:** (consigliato) Aggiungete un elemento premendo «...», quindi Premere «Aggiungere un elemento», inserire ora il nome dell'elemento da aggiungere (ad esempio «piscina»), quindi premere «Fine».

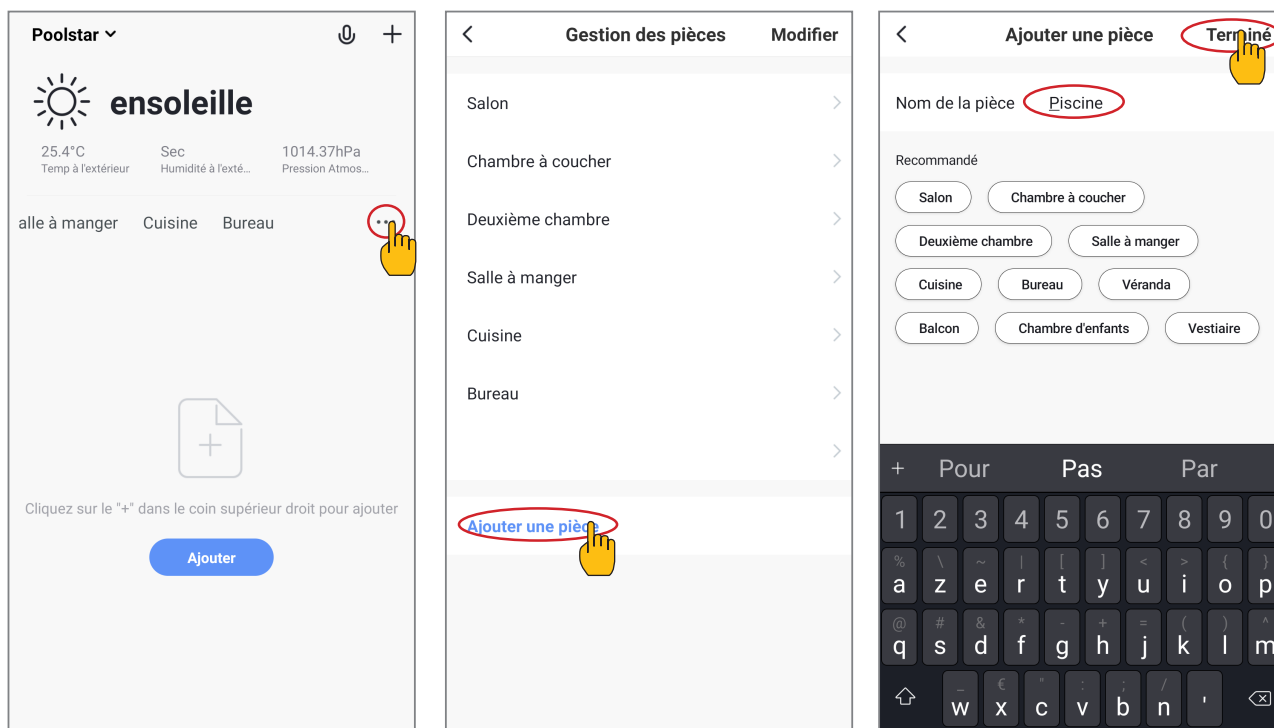

**Fase 4:** Aggiungete ora un apparecchio al vostro elemento «Piscina»: Premere «Aggiungere» o «+» e poi «Grandi apparecchi...» e poi «Scaldabagno», a questo punto, lasciate il vostro smartphone sulla schermata «Aggiungere» e passate alla fase di accoppiamento con il pannello dei comandi.

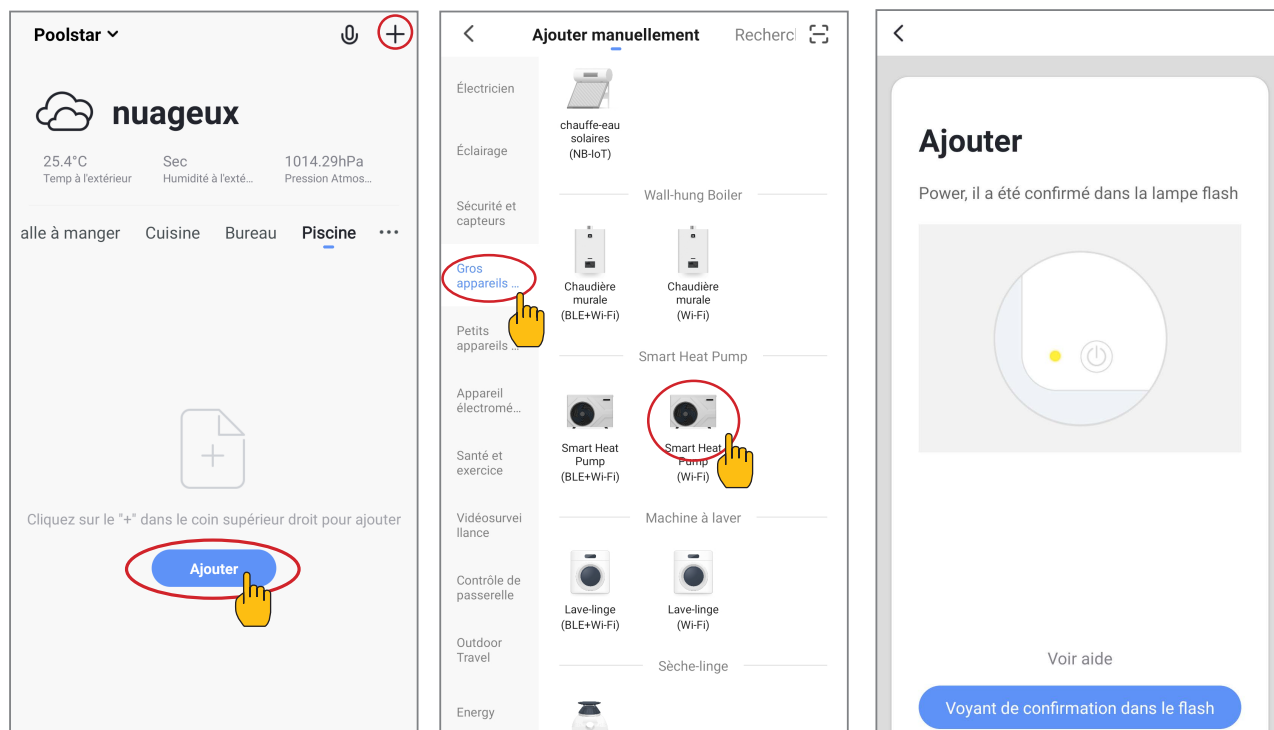

# 5. UTILIZZO

## 5.11.3. Abbinamento della pompa di calore

**ATTENZIONE** L'applicazione «Poolex» supporta solo reti WiFi a 2,4 GHz.

Se la tua rete WiFi utilizza la frequenza di 5 GHz, accedi all'interfaccia della rete WiFi domestica per creare una seconda rete WiFi a 2,4 GHz (disponibile per la maggior parte di Internet Box, router e punto di accesso WiFi).

- Fase 1:** Sul tuo smartphone, scegli la tua rete WiFi domestica, inserisci la password WiFi e premi «Conferma».
- Fase 2:** Attiva la modalità di accoppiamento sulla pompa di calore: Premere + contemporaneamente per 5s. Quando il lampeggia velocemente, la scatola di controllo è pronta per essere accoppiata.

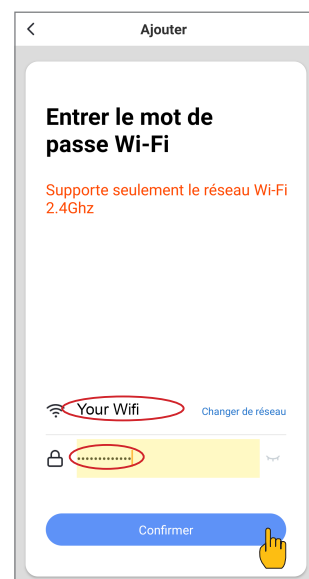

**Nota:** il lampeggio si interrompe quando la scatola è collegata al WiFi

L'accoppiamento è riuscito, puoi rinominare la tua pompa di calore Poolex quindi premere «Fine».

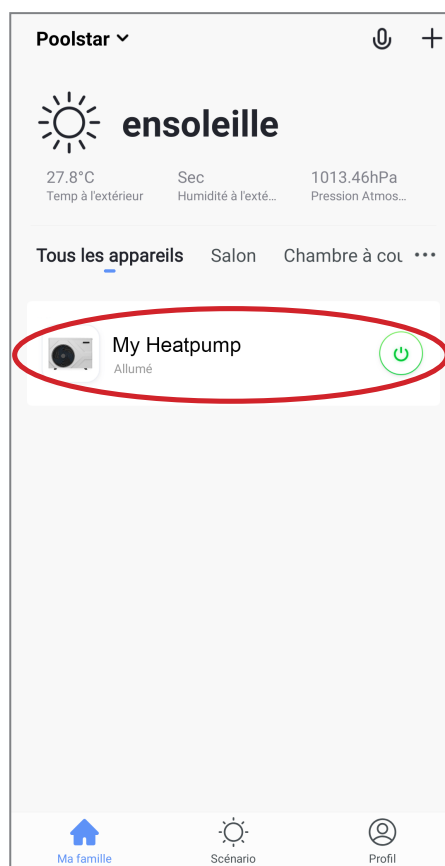
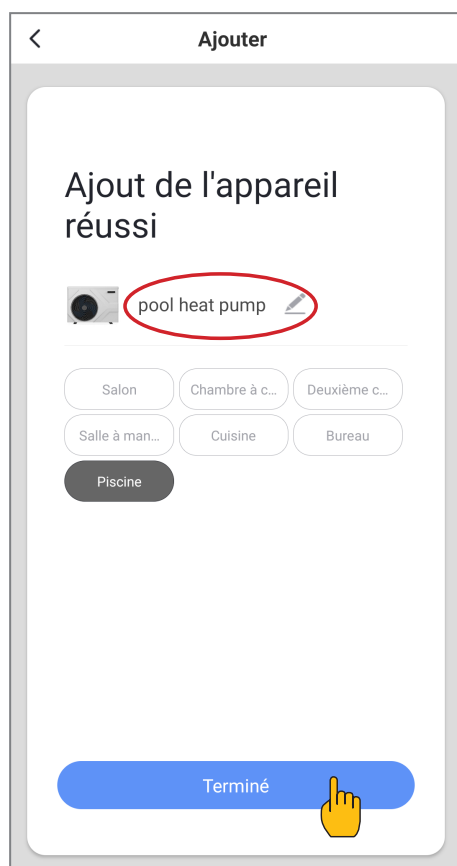

**Congratulazioni, ora la tua pompa di calore può essere controllata dal tuo smartphone.**

# 5. UTILIZZO

## 5.11.4. Comando

### Presentazione dell'interfaccia

- 1 Temperatura attuale del bacino
- 2 Temperatura di riferimento
- 3 Modalità di funzionamento corrente
- 4 Accendere/spegnere la pompa di calore
- 5 Cambiare la temperatura
- 6 Cambiare la modalità di funzionamento
- 7 Parametri degli intervalli di funzionamento



### Configurare gli intervalli di funzionamento della pompa di calore

**Fase 1:** Creare un programma, scegliere l'ora, i giorni della settimana e l'azione (attivare o disattivare) e salvare.

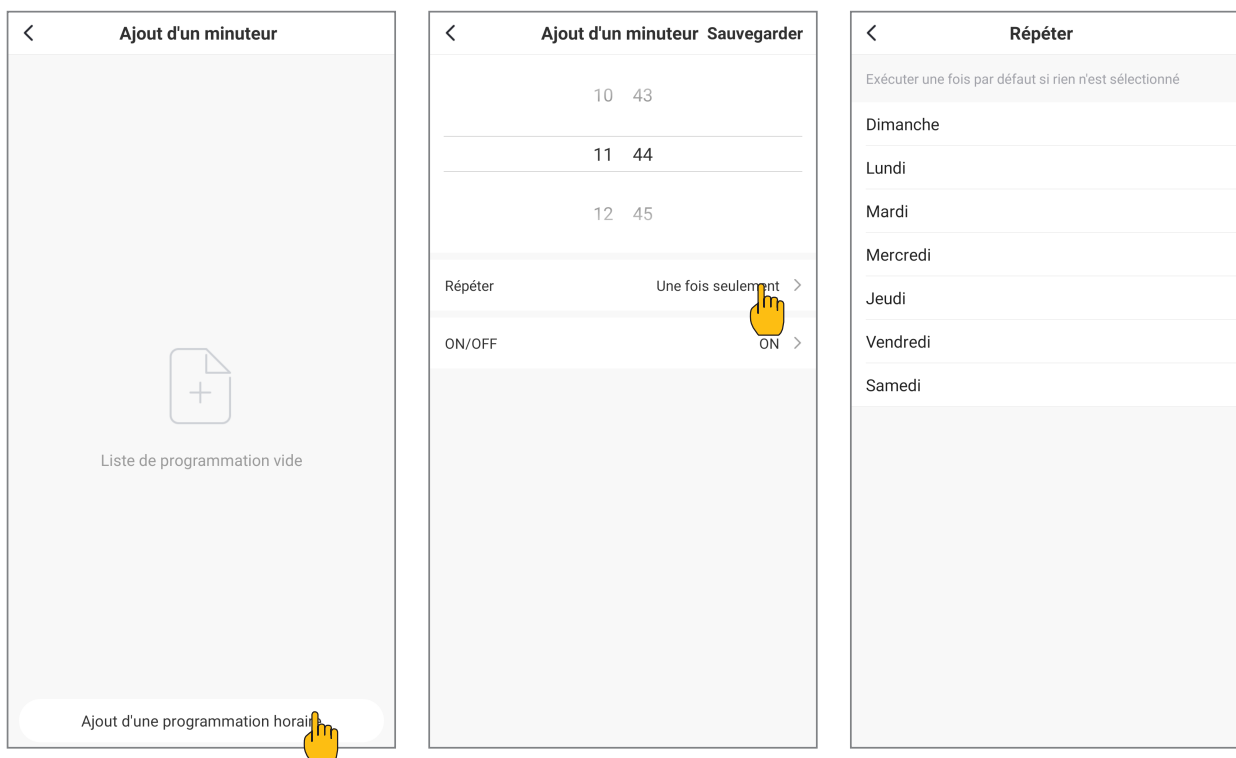

**Fase 2:** Per eliminare una fascia oraria, premere su di essa e tenere premuto.

# 6. MANUTENZIONE E ASSISTENZA

## 6.1 Manutenzione e assistenza



**ATTENZIONE:** Prima di effettuare la manutenzione sull'apparecchio, accertarsi di averlo staccato dall'alimentazione elettrica.

### Pulizia

L'alloggiamento della pompa di calore deve essere pulito con un panno umido. L'uso di detersivi e altri prodotti domestici potrebbe danneggiare la superficie dell'alloggiamento e alterarne le proprietà.

L'evaporatore nella parte posteriore della pompa di calore deve essere pulito con attenzione con un'aspirapolvere a spazzole morbide.

### Manutenzione annuale

Le seguenti operazioni vanno eseguite da una persona qualificata almeno una volta all'anno.

- ✓ Effettuare i controlli di sicurezza.
- ✓ Controllare che i cavi elettrici siano intatti.
- ✓ Controllare il collegamento della messa a terra.
- ✓ Controllare lo stato del manometro e la presenza del fluido frigorifero

## 6.2 Sbrinamento

In bassa stagione, quando la temperatura ambiente è inferiore a 3°C, una pompa di calore ferma deve essere sottoposta a svernamento per evitare i danni provocati dal gelo.

### Svernamento in 4 fasi



#### Fase 1

Staccare la pompa di calore dall'alimentazione elettrica

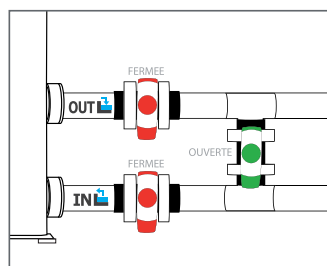

#### Fase 2

Aprire la valvola del bypass. Chiudere le valvole di ingresso e uscita.

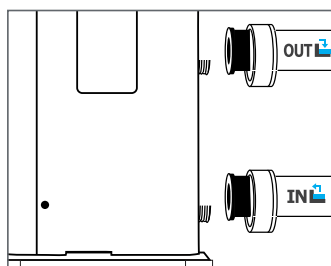

#### Fase 3

Svitare il tappo di scarico e le tubazioni dell'acqua per svuotare tutta l'acqua che si trova nella pompa di calore.

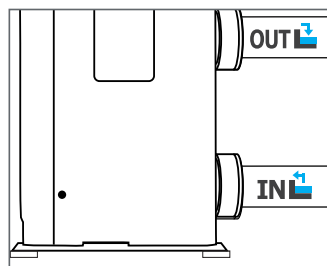

#### Fase 4

Riavvitare il tappo di scarico e i tubi oppure ostruirli con dei panni per impedire a corpi estranei di entrare nelle tubazioni. Coprire infine la pompa con l'apposita copertura invernale.



**Se una pompa di circolazione è servo-controllata dalla pompa di calore, occorre svuotare anche questa.**

# 7. RIPARAZIONI



**ATTENZIONE:** In condizioni normali, una pompa di calore adeguata scalda l'acqua della vasca di 1°C fino 2°C al giorno. È, quindi, del tutto normale non avvertire una differenza di temperatura nel sistema quando la pompa di calore è in moto.

Una piscina riscaldata deve essere coperta per evitare dispersioni di calore.

## 7.1 Guasti e anomalie

Quando la pompa di calore memorizza un problema tecnico, compare il simbolo **Er** così come un codice di errore al posto delle indicazioni di temperatura. Si prega di fare riferimento alla tabella di fronte per trovare le possibili cause di un'anomalia e le azioni da pianificare.

Esempi di codice di errore :

Code erreur 03

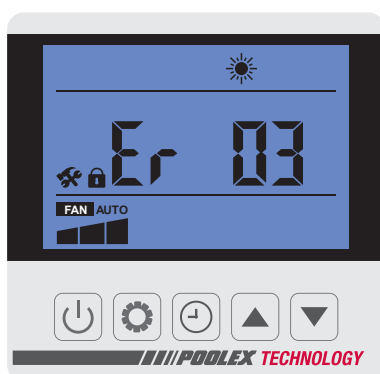

Code erreur 04

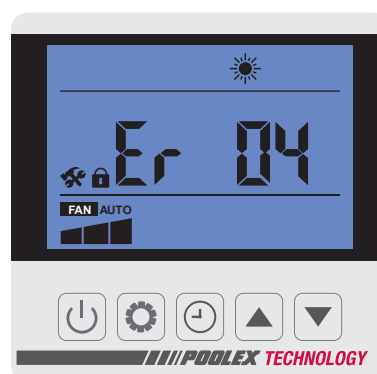

Code erreur 21

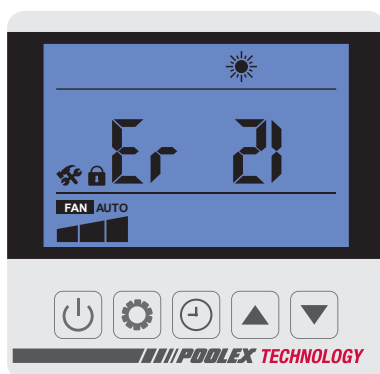

Code erreur 32

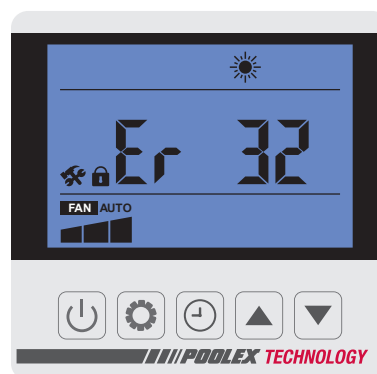

## 7.2 Elenco delle anomalie

Codice	Errore	Possibili cause	Intervento
03	Malfunzionamento del sensore di portata	Quantità d'acqua insufficiente nello scambiatore di calore	Controllare il funzionamento del circuito d'acqua e l'apertura delle valvole del by-pass
		Sensore della portata d'acqua difettoso	Sostituire il contattore della portata d'acqua
04	Protezione antigelo	La protezione si attiva quando la temperatura ambiente è troppo bassa e l'apparecchio è in modalità di attesa	Non è necessario alcun intervento

# 7. RIPARAZIONI

Codice	Errore	Possibili cause	Intervento
05	Protezione alta e bassa pressione	Portata d'acqua insufficiente	Controllare il funzionamento della pompa dell'acqua e l'apertura delle valvole di ingresso/uscita del by-pass
		Sovraccarico di fluido refrigerante	Regolare di nuovo la quantità di fluido frigorifero
		Valvola a 4 vie difettosa	Sostituire la valvola
		Pressostato scollegato o difettoso	Ricollegare o sostituire il pressostato
06	Protezione a bassa pressione	Refrigerante insufficiente	Regolare nuovamente la carica del refrigerante
		Valvola a 4 vie difettosa	Sostituire la valvola a 4 vie
		Pressostato di bassa pressione scollegato o difettoso	Ricollegare o sostituire il pressostato
09	Problema di collegamento fra la scheda a circuito stampato e il telecomando cablato	Cattivo collegamento	Controllare i cavi di collegamento tra il telecomando e la scheda a circuito stampato
		Telecomando cablato difettoso	Sostituire il telecomando
		Scheda a circuito stampato difettosa	Sostituire la scheda a circuito stampato
10	Problema di collegamento tra la scheda elettronica e il modulo inverter	Cattivo collegamento	Controllare i cavi di collegamento tra il telecomando e la scheda a circuito stampato
		Modulo inverter difettoso	Sostituire il modulo inverter
		Scheda a circuito stampato difettosa	Sostituire la scheda a circuito stampato
11	Differenza di temperatura troppo grande tra la temperatura dell'acqua in ingresso e in uscita	Flusso d'acqua insufficiente	Il codice di errore scompare dopo tre minuti e l'apparecchio riprende a funzionare. Se questo codice di errore appare tre volte, spegnere il dispositivo per cancellare l'errore.
12	Temperatura dell'aria sfiatata troppo alta	Gas refrigerante insufficiente	Regolare di nuovo la quantità di fluido frigorifero
13	Protezione contro la temperatura ambiente	La temperatura ambiente è oltre l'intervallo di temperatura di lavoro unitario	Arresto del funzionamento dell'unità
		Il sensore è anormale o troppo vicino alla superficie dello scambiatore di calore	Cambiare la posizione del sensore di temperatura ambiente in posizione verticale
14	Temperatura dell'acqua in uscita troppo bassa per la modalità di raffreddamento	Flusso d'acqua insufficiente	Controllare il funzionamento della pompa dell'acqua e le aperture delle valvole di ingresso/uscita del bypass
15	Malfunzionamento del sensore della temperatura dell'acqua in ingresso	Il sensore è collegato male o difettoso	Ricollegare o sostituire il sensore
16	Malfunzionamento del sensore dell'evaporatore	Il sensore è collegato male o difettoso	Ricollegare o sostituire il sensore
18	Malfunzionamento del sensore della temperatura dell'aria in uscita	Il sensore è collegato male o difettoso	Ricollegare o sostituire il sensore
20	Protezione del modulo inverter (vedere il paragrafo successivo per maggiori dettagli)	Modulo inverter difettoso	Ripristinare l'alimentazione della pompa di calore Sostituire il modulo inverter
		Compressore difettoso	Sostituire il compressore
21	Malfunzionamento del sensore della temperatura esterna	Il sensore è collegato male o difettoso	Ricollegare o sostituire il sensore
23	Temperatura dell'acqua in uscita troppo bassa per la modalità raffreddamento	Portata d'acqua troppo debole	Controllare il funzionamento della pompa dell'acqua e l'apertura delle valvole di ingresso/uscita del by-pass

# 7. RIPARAZIONI

Codice	Errore	Possibili cause	Intervento
27	Malfunzionamento del sensore della temperatura dell'acqua in uscita	Il sensore è collegato male o difettoso	Ricollegare o sostituire il sensore
29	Malfunzionamento del sensore della temperatura dell'acqua in entrata	Il sensore è collegato male o difettoso	Ricollegare o sostituire il sensore
32	Temperatura dell'acqua troppo alta all'uscita per il riscaldamento	Portata d'acqua troppo debole	Controllare il funzionamento della pompa dell'acqua e l'apertura delle valvole di ingresso/uscita del by-pass
33	Protezione della temperatura esterna del serpentino troppo alta per raffreddare più	Temperatura ambiente o temperatura dell'acqua troppo alta	Assicurarsi che l'unità funzioni entro la gamma di temperatura disponibile per la temperatura ambiente e la temperatura dell'acqua.
		Scambiatore di calore difettoso per evaporatore	Controllare se l'evaporatore è bloccato e pulito
		Canalizzazione del gas bloccata per il sistema di raffreddamento	Controllare se il tubo del gas è ostruito
		Sensore di temperatura difettoso	Sostituire il sensore di temperatura
		Motore del ventilatore difettoso	Controllare e sostituire il motore del ventilatore
34	Errore del motore della ventola	Motore del ventilatore difettoso	Sostituire il motore del ventilatore
		PCB difettoso	Sostituire il circuito stampato
		Lama del ventilatore difettosa o bloccata	Pulire la lama del ventilatore o sostituirla con una nuova
35	Protezione compressore	La velocità del compressore è troppo alta	Il compressore ridurrà automaticamente la velocità
		La temperatura dell'acqua è troppo alta	Controllare la buona circolazione dell'acqua nella pompa di calore e l'apertura delle valvole di ingresso / uscita By Pass
		La temperatura ambiente è troppo elevata, il volume d'aria circolato dalla ventola non è abbastanza grande	Verificare che la ventola funzioni correttamente e che l'ingresso dell'aria non sia bloccato
42	Malfunzionamento del sensore di temperatura dello scambiatore	Sensore scollegato o difettoso	Ricollegare o sostituire il sensore
99	Errore del software	PCB difettoso	Sostituire il circuito stampato
		Versione sbagliata del software	Aggiornare la versione del software

## 7.3 Errori Modulo Inverter

L'errore 20 è completato da un altro numero informativo, compilato nella tabella seguente:

Codice	Anomalie	Possibili cause	Azioni
1	IPM corrente eccessiva	IPM guasto del modulo	Sostituire il modulo inverter
2	Compressore guasto	Compressore guasto	Sostituire il compressore
1b	Tensione del DC-bus troppo bassa	Input voltaggio troppo basso/PFC modulo guasto	Check input voltaggio/sostituire il modulo
2b0	AC input voltaggio troppo alto	Sbilanciamento triFase input	Check input voltaggio triFase
2b4	AC input voltaggio troppo basso	Input voltaggio troppo basso	Check input voltaggio
288	IPM temp troppo alta	Guasto motore del ventilatore/ Blocco del condotto dell'aria	Check motore del ventilatore/ condotto dell'aria

# 8. GARANZIA

## 8.1 Condizioni generali di garanzia

La società Poolstar fornisce al proprietario originario una garanzia di due (2) anni contro i difetti nei materiali e di fabbricazione della pompa di calore Poolex Jetline Selection Fi.

Il compressore ha una garanzia di cinque (5) anni.

Lo scambiatore di calore con tubi in titanio una garanzia di quindici (15) anni contro la corrosione chimica, salvo in caso di danni dovuti al gelo.

Gli altri componenti del condensatore sono garantiti per due (2) anni.

La garanzia entra in vigore alla data della prima fattura.

La garanzia non si applica nei casi seguenti:

- Malfunzionamento o danno derivante da un'installazione, da un utilizzo o da una riparazione non conforme alle istruzioni di sicurezza.
- Malfunzionamento o danni dovuti ad agenti chimici non idonei per la piscina.
- Malfunzionamento o danni dovuti a condizioni non idonee all'uso dell'apparecchio.
- Danni dovuti a negligenza, a un incidente o a cause di forza maggiore.
- Malfunzionamento o danno derivante dall'uso di accessori non autorizzati.

Le riparazioni nel periodo di garanzia devono essere approvate prima di essere effettuate e affidate a un tecnico autorizzato. La garanzia decade se l'apparecchio viene riparato da una persona non autorizzata dalla società Poolstar.

Le parti in garanzia saranno sostituite o riparate a discrezione di Poolstar. Le parti difettose devono essere rese ai nostri laboratori durante il periodo di garanzia per essere prese in consegna. La garanzia non copre le spese di manodopera o sostituzione non autorizzate. La resa delle parti difettose non è coperta dalla garanzia.

Gentile Signora/ Gentile Signore,  
**Una domanda? Un problema? O semplicemente registra il suo  
garanzia, trovaci sul nostro sito:**

**<https://assistance.poolstar.fr/>**

La ringraziamo per la Sua fiducia  
e Le auguriamo una buona nuotata.



*I suoi dati possono essere trattati in conformità al Data Protection Act  
del 6 gennaio 1978 e non saranno divulgati a terzi.*

# WARNUNGEN



**Diese Wärmepumpe enthält ein brennbares Kältemittel R32.**  
**Eingriffe in den Kältemittelkreislauf sind ohne gültige Genehmigung verboten.**  
**Vor Arbeiten am Kältemittelkreislauf sind folgende Vorsichtsmaßnahmen für sicheres Arbeiten erforderlich.**

## **1. Arbeitsablauf**

Die Arbeiten müssen nach einem kontrollierten Verfahren durchgeführt werden, um das Risiko des Vorhandenseins von brennbaren Gasen oder Dämpfen während der Ausführung der Arbeiten zu minimieren.

## **2. Allgemeiner Arbeitsbereich**

Alle Personen in dem Gebiet müssen über die Art der laufenden Arbeiten informiert werden. Vermeiden Sie Arbeiten in einem begrenzten Bereich. Der Bereich um den Arbeitsbereich sollte geteilt und abgesichert werden. Besondere Aufmerksamkeit sollte auf nahe gelegene Flammen- oder Wärmequellen gelegt werden.

## **3. Überprüfung der Anwesenheit von Kältemittel**

Der Bereich sollte vor und während der Arbeit mit einem geeigneten Kältemitteldetektor überprüft werden, um sicherzustellen, dass kein potentiell brennbares Gas vorhanden ist. Stellen Sie sicher, dass das verwendete Lecksuchgerät für brennbare Kältemittel geeignet ist, d. h. es erzeugt keine Funken, ist ordnungsgemäß abgedichtet oder innen gesichert.

## **4. Vorhandensein eines Feuerlöschers**

Wenn an dem Kühlgerät oder einem zugehörigen Teil heiße Arbeiten durchgeführt werden sollen, müssen entsprechende Feuerlöschgeräte vorhanden sein. Installieren Sie einen Trockenpulver- oder CO<sub>2</sub>-Feuerlöscher in der Nähe des Arbeitsbereichs.

## **5. Keine Quelle von Flamme, Hitze oder Funken**

Es ist absolut verboten, eine Wärmequelle, Flamme oder Funken in unmittelbarer Nähe von einem oder mehreren Teilen oder Rohren zu verwenden, die ein brennbares Kältemittel enthalten oder enthalten haben. Alle Zündquellen, einschließlich des Rauchens, müssen ausreichend weit vom Installations-, Reparatur-, Ausbau- und Entsorgungsort entfernt sein. Während dieser Zeit kann ein entflammbares Kältemittel in die Umgebung freigesetzt werden. Vor Beginn der Arbeiten sollte die Umgebung des Geräts überprüft werden, um sicherzustellen, dass keine Entflammbarkeit besteht. «Nichtraucher»-Schilder müssen gepostet werden.

## **6. Belüfteter Bereich**

Stellen Sie sicher, dass sich der Bereich im Freien befindet oder ausreichend belüftet ist, bevor Sie an dem System arbeiten oder Heißenarbeiten ausführen. Während der Dauer der Arbeiten muss eine gewisse Belüftung aufrechterhalten werden.

## **7. Kontrollen von Kühlgeräten**

Wenn elektrische Komponenten ersetzt werden, müssen sie für den vorgesehenen Zweck und die entsprechenden Spezifikationen geeignet sein. Nur die Teile des Herstellers können verwendet werden. Wenden Sie sich im Zweifelsfall an den technischen Service des Herstellers.

Die folgenden Kontrollen sollten auf Anlagen mit brennbaren Kältemitteln angewendet werden:

- Die Größe der Ladung richtet sich nach der Größe des Raumes, in dem die Räume mit dem Kältemittel installiert sind;
- Belüftung und Lüftungsöffnungen funktionieren ordnungsgemäß und sind nicht behindert;
- Wenn ein indirekter Kühlkreislauf verwendet wird, muss auch der Sekundärkreislauf überprüft werden.
- Die Markierung am Gerät bleibt sichtbar und lesbar. Unleserliche Markierungen und Zeichen müssen korrigiert werden;
- Kühlleitungen oder -komponenten werden an einer Stelle installiert, an der es unwahrscheinlich ist, dass sie einer Substanz ausgesetzt sind, die Kältemittel enthaltende Komponenten korrodieren könnte

## **8. Überprüfung von Elektrogeräten**

Reparatur und Wartung von elektrischen Komponenten müssen erste Sicherheitsprüfungen und Bauteilprüfungen beinhalten. Wenn ein Defekt vorliegt, der die Sicherheit beeinträchtigen könnte, sollte keine Stromversorgung an den Stromkreis angeschlossen werden, bis das Problem behoben ist.

Die ersten Sicherheitsüberprüfungen müssen Folgendes umfassen:

- Dass die Kondensatoren entladen sind: Dies muss auf eine sichere Weise geschehen, um die Möglichkeit von Funken zu vermeiden;
- Während des Beladens, Rückgewinnens oder Spülens des Kältemittel-Gassystems sind keine elektrischen Komponenten oder Leitungen freigelegt;
- Es besteht eine Kontinuität der Erdung.



# BITTE AUFMERKSAM LESEN.



**Die vorliegenden Installationsanweisungen sind ein integraler Bestandteil des Produkts.**

**Sie müssen dem Installateur ausgehändigt und vom Nutzer aufbewahrt werden.**

**Falls Sie die Anleitung verlieren sollten, verweisen wir auf die Website:**

**[www.poolex.fr](http://www.poolex.fr)**

Alle in der vorliegenden Anleitung enthaltenen Anweisungen und Empfehlungen müssen sorgfältig gelesen und zur Kenntnis genommen werden, da sie wichtige Informationen zur sicheren Handhabung und Bedienung der Wärmepumpe beinhalten. **Bewahren Sie diese Anleitung an einem leicht zugänglichen Ort auf, damit Sie auch in Zukunft problemlos darauf zurückgreifen können.**

**Die Installation muss von qualifiziertem Fachpersonal** unter Einhaltung der geltenden Vorschriften und der Anweisungen des Herstellers durchgeführt werden. Eine unsachgemäße Installation kann Verletzungen von Personen oder Tieren sowie mechanische Schäden nach sich ziehen, für die der Hersteller in keiner Weise haftbar gemacht werden kann.

**Nach dem Auspacken der Wärmepumpe überprüfen Sie bitte den Inhalt auf etwaige Schäden.**

Stellen Sie vor dem Anschließen der Wärmepumpe sicher, dass die Installationsbedingungen vor Ort mit den in der vorliegenden Anleitung enthaltenen Vorgaben übereinstimmen und die maximal zugelassenen Grenzwerte für das betreffende Gerät nicht überschreiten.

**Bei Ausfall und/oder Fehlfunktion muss die Wärmepumpe von der Stromversorgung getrennt werden.** Es darf auf keinen Fall versucht werden, den Fehler zu beheben.

Reparaturarbeiten dürfen nur von einem zugelassenen technischen Wartungsdienst unter Verwendung von Originalersatzteilen durchgeführt werden. Die Nichteinhaltung der vorgenannten Bestimmungen kann den sicheren Betrieb der Wärmepumpe beeinträchtigen.

Zur Gewährleistung einer effizienten und ordnungsgemäßen Funktion der Wärmepumpe ist es von wesentlicher Bedeutung, dass sie regelmäßig unter Beachtung der hier enthaltenen Anweisungen gewartet wird.

Wird die Wärmepumpe verkauft oder an einen anderen Benutzer übergeben, ist stets darauf zu achten, dass dem künftigen Benutzer neben dem Gerät auch alle technischen Unterlagen ausgehändigt werden.

Die Wärmepumpe darf nur für die Beheizung von Schwimmbecken verwendet werden. Jeder sonstige Verwendungszweck gilt als ungeeignet, unsachgemäß und sogar gefährlich.

Sämtliche vertraglichen und außervertraglichen Pflichten des Herstellers/Händlers gelten nicht für Schäden, die durch Installations- oder Bedienfehler oder durch eine Nichtbeachtung der hier enthaltenen Anleitungen oder der geltenden Installationsvorschriften für das in dieser Anleitung beschriebene Gerät verursacht werden.

# INHALT

<b>1. Allgemeines</b>	<b>151</b>
1.1 Allgemeine Lieferbedingungen .....	151
1.2 Sicherheitshinweise.....	151
1.3 Wasseraufbereitung .....	152
<b>2. Beschreibung</b>	<b>153</b>
2.1 Lieferumfang .....	153
2.2 Allgemeine Merkmale .....	153
2.3 Technische Daten.....	154
2.4 Abmessungen.....	156
2.5 Explosionsdarstellung.....	157
<b>3. Installation</b>	<b>158</b>
3.1 Voraussetzungen.....	158
3.2 Aufstellort.....	158
3.3 Installationsschema.....	159
3.4 Anschluss des Kondensatablauf-Sets.....	159
3.5 Installation auf Schwingungsdämpfern.....	159
3.6 Hydraulikanschluss.....	160
3.7 Elektroinstallation.....	162
3.8 Elektroanschluss .....	163
<b>4. Betrieb</b>	<b>164</b>
4.1 Betrieb.....	164
4.2 Steuerung einer Umlaufpumpe .....	164
4.3 Verwendung des Druckmessers.....	165
4.4 Frostschutz.....	165
<b>5. Verwendung</b>	<b>166</b>
5.1 Verkabelter Steuerkasten.....	166
5.2 Anzeigen des Steuerkastens.....	166
5.3 Sperrung/Entsperrung des Bedienfeldes.....	167
5.4 Wahl der Betriebsarten.....	167
5.5 Einstellungen der Betriebstemperatur.....	167
5.6 Einstellung der Zeitschaltuhr.....	168
5.7 Ein-/Aus-Programmierung.....	169
5.8 Benutzereinstellungen.....	170
5.9 Erweiterte Einstellungen.....	171
5.10 Statuswerte.....	173
5.11 WiFi.....	174
<b>6. Wartung und Instandhaltung</b>	<b>179</b>
6.1 Wartung und Instandhaltung.....	179
6.2 Überwinterung.....	179
<b>7. Fehlerbehebung</b>	<b>180</b>
7.1 Störungen und Anomalien.....	180
7.2 Liste der Anomalien.....	180
7.3 Fehler des Wechselrichtermoduls.....	182
<b>8. Garantie</b>	<b>183</b>
8.1 Allgemeine Garantiebedingungen.....	183

# 1. ALLGEMEINES

## 1.1 Allgemeine Lieferbedingungen

Der Versand der Ware erfolgt frachtfrei und einschließlich Verpackung auf Risiko und Gefahr des Empfängers.

Der Empfänger muss eine Sichtprüfung durchführen, um eventuell an der Wärmepumpe entstandene Transportschäden (Kühlsystem, Abdeckplatten, Schaltkasten, Montagerahmen) zu identifizieren. Etwaige Transportschäden sind auf dem Lieferschein des Spediteurs schriftlich zu vermerken. Eine entsprechende Bestätigung muss innerhalb von 48 Stunden per Einschreiben an den Spediteur gesendet werden.

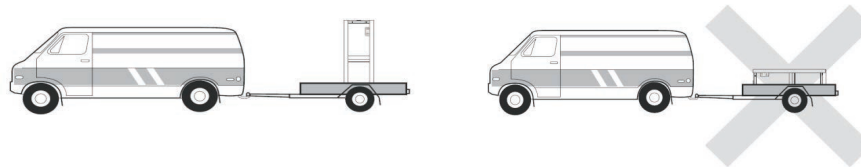

Das Gerät muss stets in senkrechter Position auf einer Palette sowie in der Originalverpackung gelagert und transportiert werden. Wird das Gerät in waagerechter Position abgestellt oder transportiert, warten Sie bitte mindestens 24 Stunden, bevor Sie es einschalten.

## 1.2 Sicherheitshinweise



**WICHTIGER HINWEIS:** Bitte lesen Sie die Sicherheitshinweise aufmerksam durch, bevor Sie das Gerät verwenden. Die nachstehenden Anweisungen sind sicherheitsrelevant und müssen zwingend beachtet werden.

### Installation und Wartung

Installation, Inbetriebnahme, Wartung und Reparaturen dürfen nur von einer entsprechend qualifizierten Fachkraft unter Einhaltung der geltenden Normen durchgeführt werden.

Vor der Bedienung oder Durchführung von Arbeiten (Installation, Inbetriebnahme, Verwendung, Wartung) muss sich die verantwortliche Person mit allen im Installationshandbuch der Wärmepumpe enthaltenen Anweisungen sowie mit den technischen Daten vertraut machen.

Das Gerät darf keinesfalls in der Nähe von Wärmequellen, brennbaren Stoffen oder dem Frischlufteintritt eines Gebäudes aufgestellt werden.

Sofern das Gerät nicht in einem Bereich mit beschränktem Zutritt aufgestellt wird, muss ein Schutzgitter um die Wärmepumpe angebracht werden.

Während Installation, Wartung oder Reparaturen nicht auf die Rohrleitungen treten, da es andernfalls zu schweren Verbrennungen kommen kann.

Um schwere Verbrennungen zu vermeiden, muss die Wärmepumpe vor der Durchführung von Arbeiten am Kühlsystem ausgeschaltet und mehrere Minuten gewartet werden, bevor die Temperatur- und Drucksensoren angebracht werden.

Im Zuge der Wartung der Wärmepumpe ist der Kältemittel-Füllstand zu überprüfen.

Es muss überprüft werden, ob die Druckschalter für geringen und hohen Druck korrekt an das Kühlsystem angeschlossen sind und den Schaltkreis unterbrechen, wenn sie während der jährlichen Leckageinspektion des Geräts ausgelöst werden.

Die Kühlsystemkomponenten sind auf Anzeichen von Korrosion und Ölflecken zu prüfen.

# 1. ALLGEMEINES

## Verwendung

Während der Ventilator in Betrieb ist, darf er keinesfalls berührt werden, da es andernfalls zu schweren Verletzungen kommen kann.

Sorgen Sie dafür, dass die Wärmepumpe für Kinder unzugänglich ist, um schwere Verletzungen durch die Rotoren des Wärmetauschers zu vermeiden.

Starten Sie das Gerät niemals, wenn sich kein Wasser im Schwimmbecken befindet oder wenn die Umwälzpumpe nicht läuft.

Überprüfen Sie monatlich die Wasserdurchflussmenge, und reinigen Sie ggf. den Filter.

## Reinigung

Schalten Sie die Stromversorgung des Geräts aus.

Schließen Sie die Ventile für den Wassereinlass und -auslass.

Führen Sie keine Gegenstände in den Einlass und Auslass für Luft und Wasser ein.

Das Gerät darf nicht mit Wasser abgespült werden.

## Reparatur

Arbeiten am Kühlsystem müssen unter Einhaltung der geltenden Sicherheitsbestimmungen durchgeführt werden.

Hartlötarbeiten müssen von einem ausgebildeten Schweißer durchgeführt werden.

Defekte Kühlsystemkomponenten dürfen nur gegen Ersatzteile ausgetauscht werden, die von unserer technischen Abteilung zertifiziert wurden.

Die Rohrleitungen dürfen nur gegen Kupferrohre gemäß der Norm NF EN12735-1 ausgetauscht werden.

Drucktests zur Leckageerkennung:

- Um Brand- und Explosionsgefahr zu vermeiden, darf niemals Sauerstoff oder Trockenluft verwendet werden.
- Stattdessen sind trockener Stickstoff oder eine Mischung aus Stickstoff und Kältemittel einzusetzen.
- Der Prüfdruck auf Nieder- und Hochdruckseite sollte nicht mehr als 42 bar betragen.

## 1.3 Wasseraufbereitung

Poolex-Wärmepumpen für Schwimmbecken sind mit allen Arten von Wasseraufbereitungssystemen kompatibel.

Es muss jedoch sichergestellt werden, dass die Wasseraufbereitungsanlage (Dosierpumpe für Chlor, pH, Brom und/oder Salzwasser-Chlorinator) innerhalb des Hydraulikkreises nach dem Heizsystem installiert wird.

**Um die Abnutzung Ihrer Wärmepumpe zu minimieren, sollte der pH-Wert des Wassers zwischen 6,9 und 8,0 liegen.**

# 2. BESCHREIBUNG

## 2.1 Lieferumfang

- ✓ Wärmepumpe Poolex Jetline Selection Fi
- ✓ 2 hydraulische Anschlüsse für Wasserzu- und -ablauf (Durchmesser 50 mm)
- ✓ Verlängerungskabel für das Bedientableau der Fernbedienung
- ✓ Installations- und Gebrauchsanleitung
- ✓ Kondensatablauf-Set
- ✓ **Schutzhülle für den Winter**
- ✓ **4 Vibrationsdämpfer (Befestigungselemente nicht enthalten)**

## 2.2 Allgemeine Merkmale

Merkmale der Poolex-Wärmepumpe:

- ▶ Hohe Energieeffizienz mit bis zu 80 % weniger Verbrauch im Vergleich zu einem konventionellen Beheizungssystem
- ▶ Ökologisches, umweltfreundliches Kältemittel R32 mit hoher Kälteleistung
- ▶ Zuverlässiger und leistungsstarker branchenführender Kompressor
- ▶ Verdampfer mit großer Wärmeaustauschfläche aus hydrophil beschichtetem Aluminium, der den Betrieb bei niedrigen Temperaturen ermöglicht
- ▶ Benutzerfreundliche, intuitive Fernbedienung
- ▶ ABS-Gehäuse aus höchst widerstandsfähigem Material mit UV-beständiger und wartungsfreundlicher Oberfläche
- ▶ Zertifizierung gemäß CE-Richtlinie
- ▶ Geräuscharm
- ▶ Zweifach-Frostschutzsystem zur Vermeidung von Frostschäden:
  - Völlig neuartiger Wärmetauscher mit patentiertem Frostschutzsystem
  - Intelligente Frostschutzüberwachung zum Schutz von Leitungen und Auskleidung ohne Entleerung des Beckens im Winter

## 2. BESCHREIBUNG

### 2.3 Technische Daten

Testbedingungen	Poorex Jetline Selection FI	75	95	125	155	210
Luft <sup>(1)</sup> 26°C Wasser <sup>(2)</sup> 26°C	Heizleistung (kW)	6.9~2.04	8.6~2.3	11.8~2.35	14.2~2.37	17.6~2.93
	Heizleistung im lautlosen Modus (kW)	3.74~2.04	4.90~2.30	6.18~2.35	8.36~2.93	10.36~2.93
	Leistungsaufnahme (kW)	1.15~0.15	1.51~0.17	2.06~0.15	2,41	3.17~0.19
	Verbrauch Silent-Modus (kW)	0.41~0.15	0.49~0.17	0.64~0.15	0.88~0.18	1.12~0.19
	<b>COP (Leistungszahl)</b>	<b>13.6~6.0</b>	<b>14.0~5.7</b>	<b>16.0~5.7</b>	<b>6.0~16.0</b>	<b>5.6~15.6</b>
Luft <sup>(1)</sup> 15°C Wasser <sup>(2)</sup> 26°C	Heizleistung (kW)	5.3~1.4	6.1~1.5	8.7~1.7	10~1.67	13.4~2.23
	Heizleistung im lautlosen Modus (kW)	2.80~1.40	3.65~1.50	4.53~1.70	5.89~1.67	7.89~2.23
	Leistungsaufnahme (kW)	1.15~0.22	1.49~0.23	1.89~0.22	2.2~0.21	3.0~0.29
	Verbrauch Silent-Modus (kW)	0.44~0.22	0.57~0.23	0.69~0.22	0.76~0.22	1.49~0.27
	<b>COP (Leistungszahl)</b>	<b>6.5~4.8</b>	<b>6.6~4.7</b>	<b>7.8~4.6</b>	<b>7.8~4.5</b>	<b>7.8~4.5</b>
Luft <sup>(1)</sup> 35°C Wasser <sup>(2)</sup> 27°C	Kühlleistung (kW)	2,9	4,0	5,0	6,3	8,7
	Leistungsaufnahme (kW)	0,8	1,1	1,6	1,6	2,2
	<b>EER (Leistungszahl)</b>	<b>3,9</b>	<b>3,8</b>	<b>3,2</b>	<b>4,0</b>	<b>4,0</b>
Luft <sup>(1)</sup> 15°C Wasser <sup>(2)</sup> 26°C <b>MODE FIX</b>	Heizleistung (kW)	5,3	6,1	8,7	10,0	13,4
	Leistungsaufnahme (kW)	1,2	1,5	1,9	2,2	3,0
	<b>COP (Leistungszahl)</b>	<b>4,8</b>	<b>4,7</b>	<b>4,6</b>	<b>4,5</b>	<b>4,5</b>
Max. Leistung (kW)	1,8	2,0	3,0	3,5	4,0	
Maximalstrom (A)	8,0	9,0	13,0	15,0	18,0	
Stromversorgung	220-240V ~ 50Hz					
Schutz	IPX4					
Heiztemperaturbereich	15°C~40°C					
Kühltemperaturbereich	8°C~28°C					
Betriebsbereich	-7°C~43°C					
Abmessungen L x B x H (mm)	865×375×656			945×375×656	1143×395×756	
Gewicht (kg)	32,5	34	38	46	57	
Schalldruckpegel 1 m (dBA) <sup>(3)</sup>	37~50	37~51	38~52	40~55	41~55	
Schalldruckpegel 10 m (dBA) <sup>(3)</sup>	19~29	19~30	21~31	23~35	23~35	
Hydraulikanschluss (mm)	PVC 50mm					
Wärmetauscher	PVC-Behälter und verdrehte Titanrohrschlange					
Wasserdurchflussmenge (m <sup>3</sup> /h)	2~4	3~4	4~6	5~7	7~9	
Kompressor-Hersteller	<b>GMCC</b>	<b>MITSUBISHI</b>	<b>MITSUBISHI</b>	<b>MITSUBISHI</b>	<b>MITSUBISHI</b>	
Kompressortyp	Hermetischer DC-Inverter-Rotationskompressor					
Kältemittel	R32					
Kältemittel gefüllt (kg)	0.3	0.45	0.55	0.65	1	
Lüftermotor	DC-Lüftermotor					
Kurzschlussverlust (mCE)	1.1	1.1	1.1	1.1	1.1	
Max. Beckenvolumen (m <sup>3</sup> ) <sup>(4)</sup>	30-45	40-50	45-65	65-80	80-110	
Fernbedienung	Drahtgebundener LCD Monitor					
Modus	Eco Booster & Eco Silence (Inverter) / Heizung / Kühlung					

Die technischen Daten unserer Wärmepumpen sind nur zu Informationszwecken gedacht. Wir behalten uns das Recht vor, daran ohne Vorankündigung Änderungen vorzunehmen.

1 Umgebungstemperatur der Luft

2 Anfängliche Wassertemperatur

3 Lärmbelastung bei 1 m, 4 m und 10 m Entfernung gemäß Richtlinien EN ISO 3741 und EN ISO 354

4 Berechnet für einen in den Boden eingelassenen, mit Luftpolsterfolie abgedeckten Privatpool

## 2. BESCHREIBUNG

Testbedingungen	Poolex Jetline Selection FI	155T	210T	305T
Luft <sup>(1)</sup> 26°C Wasser <sup>(2)</sup> 26°C	Heizleistung (kW)	14.2~2.37	17.6~2.93	30.5~9.2
	Heizleistung im lautlosen Modus (kW)	8.36~2.93	10.36~2.93	15.2~9.2
	Leistungsaufnahme (kW)	2,41	3.17~0.19	5.63~0.69
	Verbrauch Silent-Modus (kW)	0.88~0.18	1.12~0.19	1.87~0.69
	<b>COP (Leistungszahl)</b>	<b>6.0~16.1</b>	<b>5.6~15.6</b>	<b>13.2~5.4</b>
Luft <sup>(1)</sup> 15°C Wasser <sup>(2)</sup> 26°C	Heizleistung (kW)	10~1.67	13.4~2.23	24~6.3
	Heizleistung im lautlosen Modus (kW)	5.89~1.67	7.89~2.23	11.3~6.3
	Leistungsaufnahme (kW)	2.2~0.21	3.0~0.29	5.29~0.83
	Verbrauch Silent-Modus (kW)	0.76~0.22	1.49~0.27	1.8~0.83
	<b>COP (Leistungszahl)</b>	<b>7.8~4.5</b>	<b>7.8~4.5</b>	<b>7.6~4.6</b>
Luft <sup>(1)</sup> 35°C Wasser <sup>(2)</sup> 27°C	Kühlleistung (kW)	6,3	8,7	14,0
	Leistungsaufnahme (kW)	1,6	2,2	4,7
	<b>EER (Leistungszahl)</b>	<b>4,0</b>	<b>4,0</b>	<b>3,0</b>
Luft <sup>(1)</sup> 15°C Wasser <sup>(2)</sup> 26°C <b>MODE FIX</b>	Heizleistung (kW)	10,0	13,4	24
	Leistungsaufnahme (kW)	2,2	3,0	5.29
	<b>COP (Leistungszahl)</b>	<b>4,5</b>	<b>4,5</b>	<b>4.54</b>
Max. Leistung (kW)	5,5	6,5	10	
Maximalstrom (A)	8,0	11,0	15	
Stromversorgung	380-415V 3N ~ 50Hz			
Schutz	IPX4			
Heiztemperaturbereich	15°C~40°C			
Kühltemperaturbereich	8°C~28°C			
Betriebsbereich	-7°C~43°C			
Abmessungen L x B x H (mm)	945×375×656	1143×395×756	1175×545×857	
Gewicht (kg)	48,5	58,5	95	
Schalldruckpegel 1 m (dBA) <sup>(3)</sup>	40~55	41~55	50~65	
Schalldruckpegel 10 m (dBA) <sup>(3)</sup>	23~35	23~35	29-39	
Hydraulikanschluss (mm)	PVC 50mm			
Wärmetauscher	PVC-Behälter und verdrehte Titanrohrschlange			
Wasserdurchflussmenge (m <sup>3</sup> /h)	5~7	7~9	11~13	
Kompressor-Hersteller	MITSUBISHI	MITSUBISHI	GMCC	
Kompressortyp	Hermetischer DC-Inverter-Rotationskompressor			
Kältemittel	R32			
Kältemittel gefüllt (kg)	0,65	1	1,55	
Lüftermotor	DC-Lüftermotor			
Kurzschlussverlust (mCE)	1.1			
Max. Beckenvolumen (m <sup>3</sup> ) <sup>(4)</sup>	65~80	80~110	130~170	
Fernbedienung	Drahtgebundener LCD Monitor			
Modus	Eco Booster & Eco Silence (Inverter) / Heizung / Kühlung			

Die technischen Daten unserer Wärmepumpen sind nur zu Informationszwecken gedacht. Wir behalten uns das Recht vor, daran ohne Vorankündigung Änderungen vorzunehmen.

1 Umgebungstemperatur der Luft

2 Anfängliche Wassertemperatur

3 Lärmbelastung bei 1 m, 4 m und 10 m Entfernung gemäß Richtlinien EN ISO 3741 und EN ISO 354

4 Berechnet für einen in den Boden eingelassenen, mit Luftpolsterfolie abgedeckten Privatpool

# 2. BESCHREIBUNG

## 2.4 Abmessungen

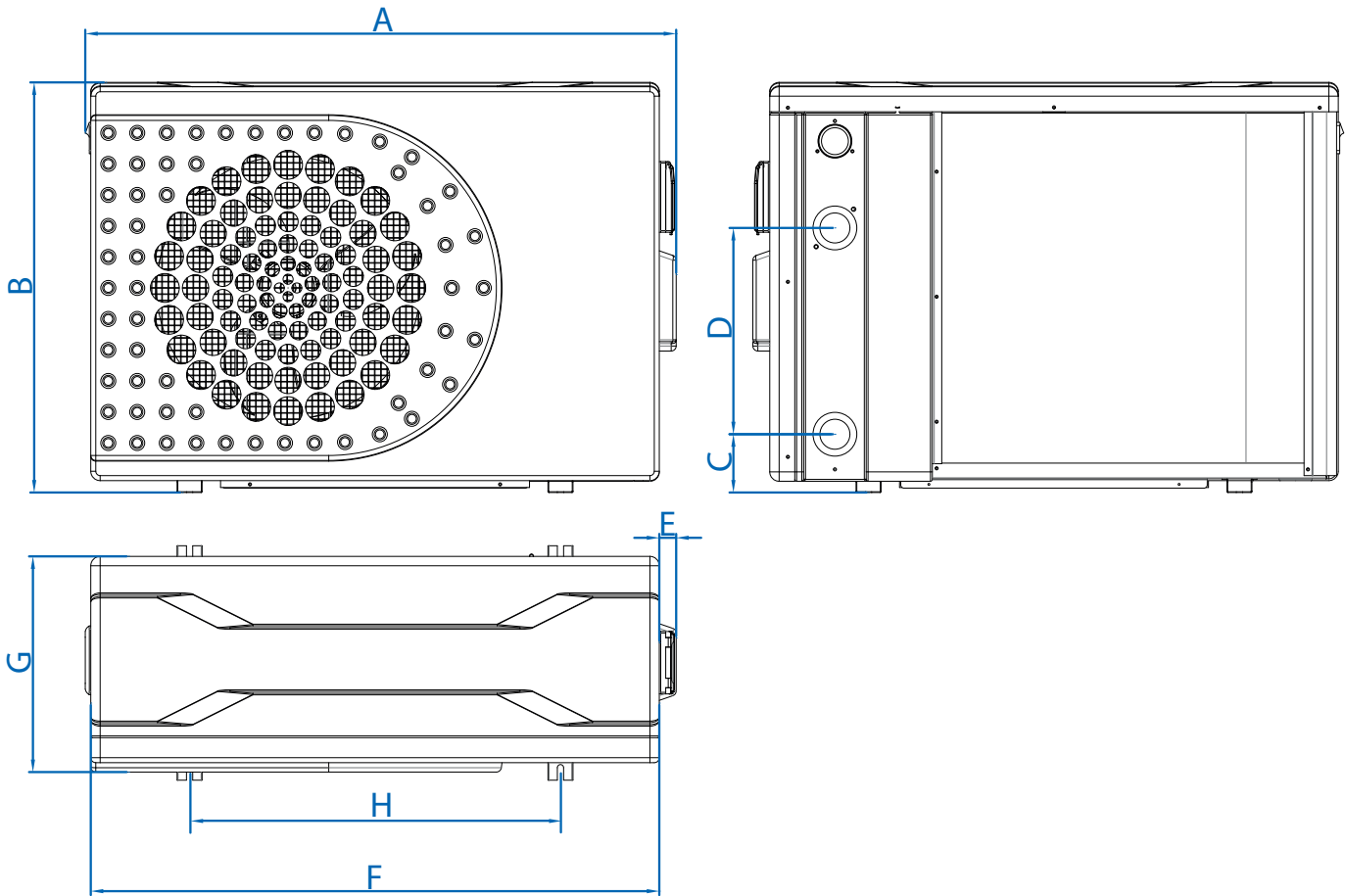

Abmessungen in mm

Jetline Selection FI	75 / 95 / 125	155 / 155T	210 / 210T	305T
A	865	945	1143	1175
B	656	656	756	857
C	103	93	71	93
D	260	330	350	390
E	27	27	27	30
F	829	909	1107	1137
G	343	343	363	510
H	590	593	790	743

# 2. BESCHREIBUNG

## 2.5 Explosionsdarstellung

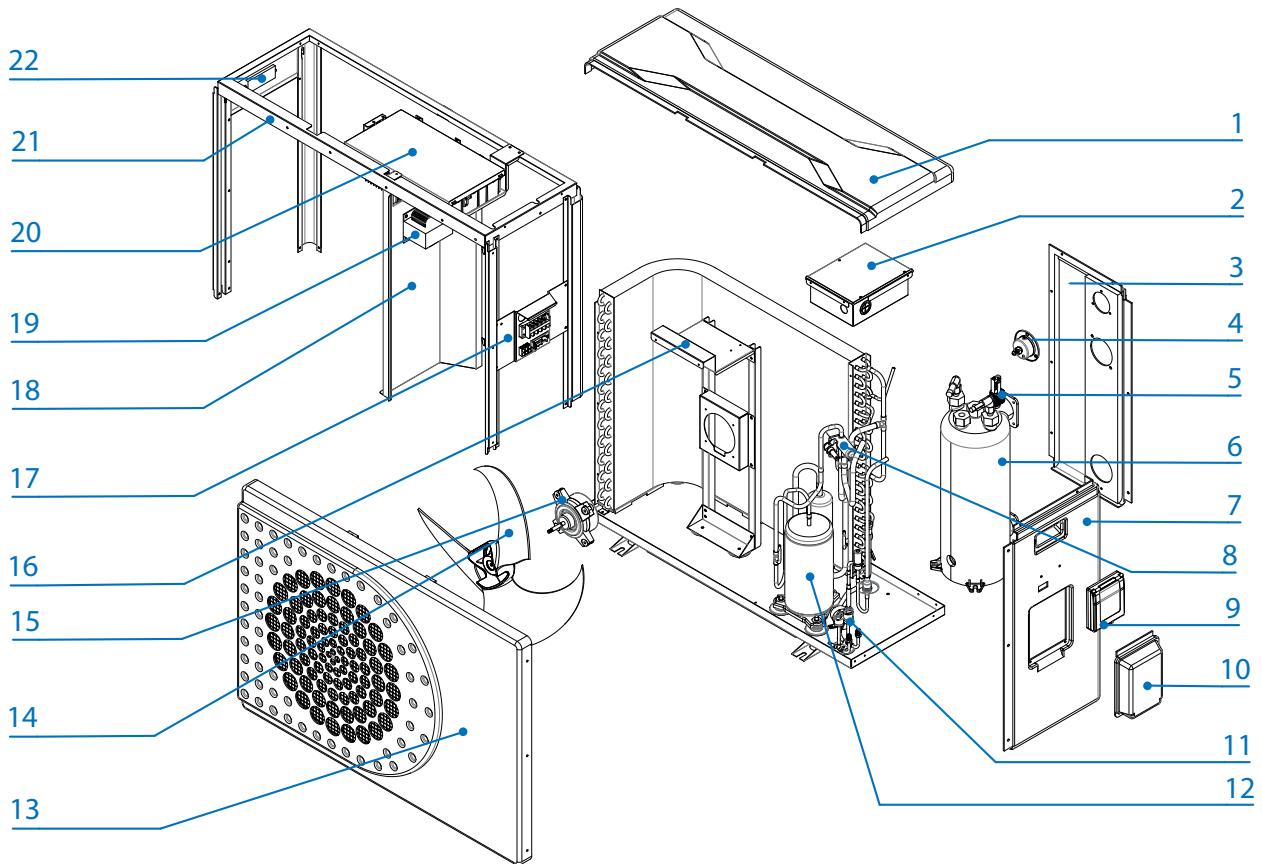

- |  |                               |
|--|-------------------------------|
| 1. Oberes Feld                         | 12. Kompressor                |
| 2. Elektrischer Steuerkasten           | 13. Frontfeld                 |
| 3. Hinteres Feld                       | 14. Gebläserad                |
| 4. Druckmesser                         | 15. Gebläsemotor              |
| 5. Durchflusssensor                    | 16. Gebläsehalterung          |
| 6. Wärmetauscher                       | 17. Elektrische Klemmleiste   |
| 7. Rechtes Feld                        | 18. Zentrale Halterung        |
| 8. Gasleitung                          | 19. Elektrischer Wandler      |
| 9. Elektrischer Steuerkasten           | 20. Elektrischer Steuerkasten |
| 10. Abdeckung des elektrischen Kastens | 21. Grundplatte               |
| 11. Drucksensor hp/bp                  | 22. Gerader Griff             |

# 3. INSTALLATION



**WICHTIGER HINWEIS: Die Installation muss von qualifiziertem Fachpersonal durchgeführt werden. Der folgende Abschnitt ist nur für Informationszwecke gedacht und muss überprüft und ggf. an die Gegebenheiten vor Ort angepasst werden.**

## 3.1 Voraussetzungen

### Notwendige Hilfsmittel für die Installation Ihrer Wärmepumpe:

- Ein für den Leistungsbedarf des Geräts geeignetes Stromzuführungskabel
- Bypass- Set und PVC-Rohre für die Installation sowie Lösungsmittel, PVC-Klebstoff und Schleifpapier
- Einen Satz von 4 Dübeln und Spreizschrauben zur Befestigung des Geräts am Auflager
- Wir empfehlen, dass Sie das Gerät mit flexiblen PVC-Rohren an Ihrer Installation anschließen, um die Vibrationsübertragung zu reduzieren.
- Zum Erhöhen des Geräts können entsprechende Befestigungsbolzen verwendet werden.

## 3.2 Aufstellort

### Halten Sie bei der Wahl des Aufstellorts Ihrer Wärmepumpe bitte die folgenden Richtlinien ein.

1. Das Gerät muss an seinem Aufstellort leicht zugänglich sein, damit es bequem bedient und gewartet werden kann.
2. Es muss auf dem Erdboden installiert und nach Möglichkeit auf einem ebenen Betonboden fixiert werden. Stellen Sie sicher, dass der Boden ausreichend stabil ist und das Gewicht des Geräts tragen kann.
3. In der Nähe des Geräts muss zum Schutz des Installationsbereichs eine Wasserablaufvorrichtung vorgesehen werden.
4. Bei Bedarf kann das Gerät unter Verwendung von für das entsprechende Gewicht ausgelegten Montageblöcken erhöht installiert werden.
5. Achten Sie darauf, dass das Gerät ausreichend belüftet wird, dass die Luftausblasöffnung nicht zur Fensterseite benachbarter Gebäude hin ausgerichtet ist und dass kein Zurückströmen der Abluft möglich ist. Darüber hinaus ist rund um das Gerät ein ausreichender Abstand für Reinigungs- und Wartungsarbeiten vorzusehen.
6. Das Gerät darf nicht in der Nähe von Hochfrequenzgeräten installiert werden oder in Bereichen, in denen Öle, entzündliche Gase, Korrosion verursachende Produkte oder schwefelhaltige Substanzen vorliegen.
7. Installieren Sie die Wärmepumpe nicht in der Nähe von Straßen oder Wegen, um eine Verunreinigung des Geräts durch Schlammspritzer zu vermeiden.
8. Um die Lärmbelastigung möglichst gering zu halten, sollten Sie die Wärmepumpe so installieren, dass sie nicht in Richtung lärmsensibler Bereiche ausgerichtet ist.
9. Stellen Sie das Gerät nach Möglichkeit außerhalb der Reichweite von Kindern auf.

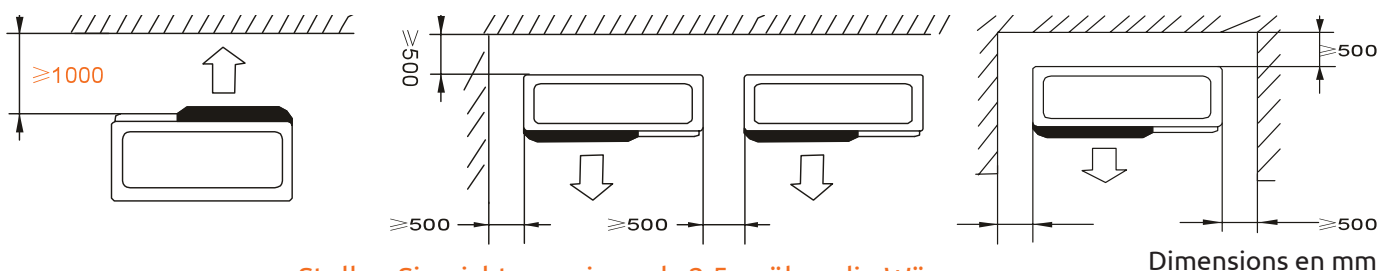

Stellen Sie nichts weniger als 2,5 m über die Wärmepumpe.

Lassen Sie an den Seiten und an der Rückseite der Wärmepumpe 50 cm Freiraum.

**Platzieren Sie keine Gegenstände unmittelbar über oder vor dem Gerät!**

# 3. INSTALLATION

## 3.3 Installationsschema

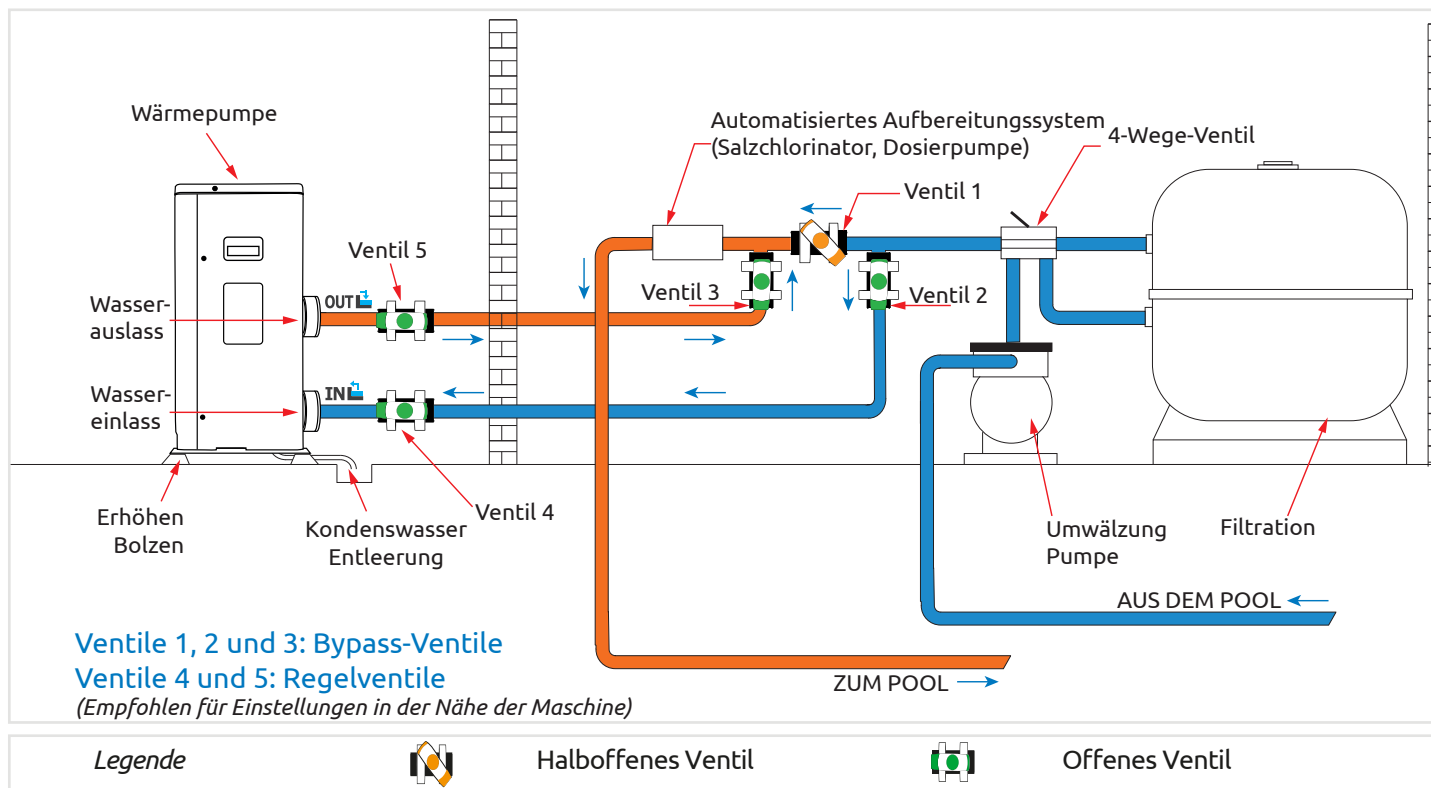

## 3.4 Anschluss des Kondensatablauf-Sets

Während des Betriebs kommt es bei der Wärmepumpe zu Kondensation. Dies führt dazu, dass je nach Luftfeuchtigkeit größere oder kleinere Mengen Kondensat austreten. Zur Ableitung des Kondensats empfehlen wir die Installation unseres Kondensatablauf-Sets.

### So installieren Sie das Kondensatablauf-Set:

Installieren Sie die Wärmepumpe mithilfe von stabilen und feuchtigkeitsbeständigen Blöcken mit einem Bodenabstand von mindestens 10 cm, und schließen Sie die Kondensatleitung an die Ablauföffnung unterhalb der Wärmepumpe an.

## 3.5 Installation auf Schwingungsdämpfern

Um die Lärmbelastung infolge von Vibrationsgeräuschen Ihrer Wärmepumpe zu minimieren, kann das Gerät auf Schwingungsdämpfern aufgestellt werden.

Platzieren Sie dazu einfach je einen Schwingungsdämpfer zwischen den einzelnen Standfüßen des Geräts und dem Auflager, und befestigen Sie die Wärmepumpe anschließend mit geeigneten Schrauben.

# 3. INSTALLATION



**WICHTIGER HINWEIS:** Die Installation muss von qualifiziertem Fachpersonal durchgeführt werden. Der folgende Abschnitt ist nur für Informationszwecke gedacht und muss überprüft und ggf. an die Gegebenheiten vor Ort angepasst werden.

## 3.6 Hydraulikanschluss

### Bypass-Set

Die Wärmepumpe muss über eine Bypass-Baugruppe an das Schwimmbecken angeschlossen werden.

Ein Bypass-Set besteht aus 3 Ventilen, mit denen der Durchfluss durch die Wärmepumpe reguliert wird.

Um Wartungsarbeiten durchführen zu können, kann die Wärmepumpe mithilfe der Bypass-Ventile vom restlichen System isoliert werden, ohne dass das System unterbrochen werden muss.

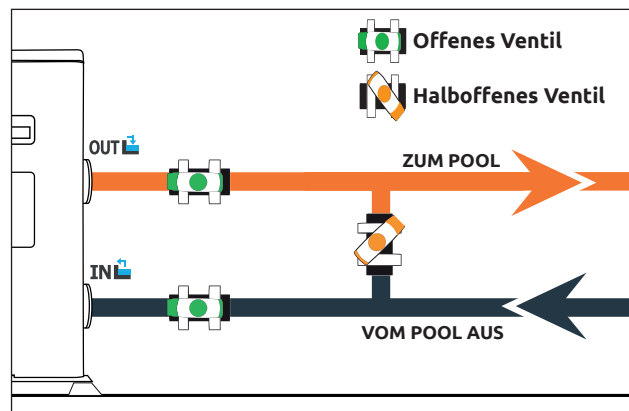

### Ausführung eines Hydraulikanschlusses mit Bypass-Set



**WICHTIGER HINWEIS:** Lassen Sie 2 Stunden lang nach Auftragen des Klebstoffs kein Wasser durch den Hydraulikkreis fließen.

**Schritt 1:** Bereiten Sie den Zuschnitt der Rohre vor.

**Schritt 2:** Sägen Sie die PVC-Rohre mit einer Säge gerade durch.

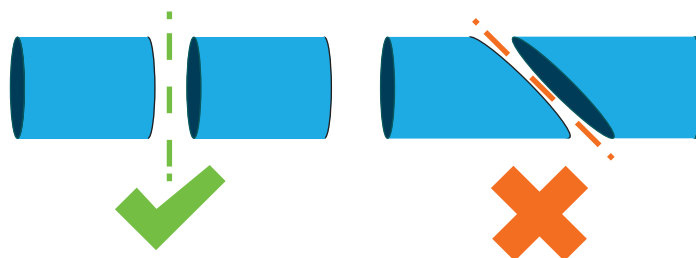

**Schritt 3:** Stellen Sie den Hydraulikkreis zusammen, ohne ihn anzuschließen. Überzeugen Sie sich davon, dass der Hydraulikkreis für Ihre Installation vollständig passend ist, und nehmen Sie die Rohre wieder auseinander, um sie dann anschließen zu können.

**Schritt 4:** Entgraten Sie die Schnittenden der Rohre mit Schleifpapier.

**Schritt 5:** Bringen Sie das Lösungsmittel auf die zu verbindenden Rohrenden auf.

**Schritt 6:** Bringen Sie den Klebstoff an der gleichen Stelle auf.

**Schritt 7:** Fügen Sie die Rohrleitungen aneinander.

**Schritt 8:** Entfernen Sie alle Klebstoffrückstände auf dem PVC.

**Schritt 9:** Warten Sie im Anschluss an das Verkleben mindestens 2 Stunden, bis Sie den Hydraulikkreis mit Wasser spülen.

# 3. INSTALLATION

## Bypass-Installationschema für eine Wärmepumpe

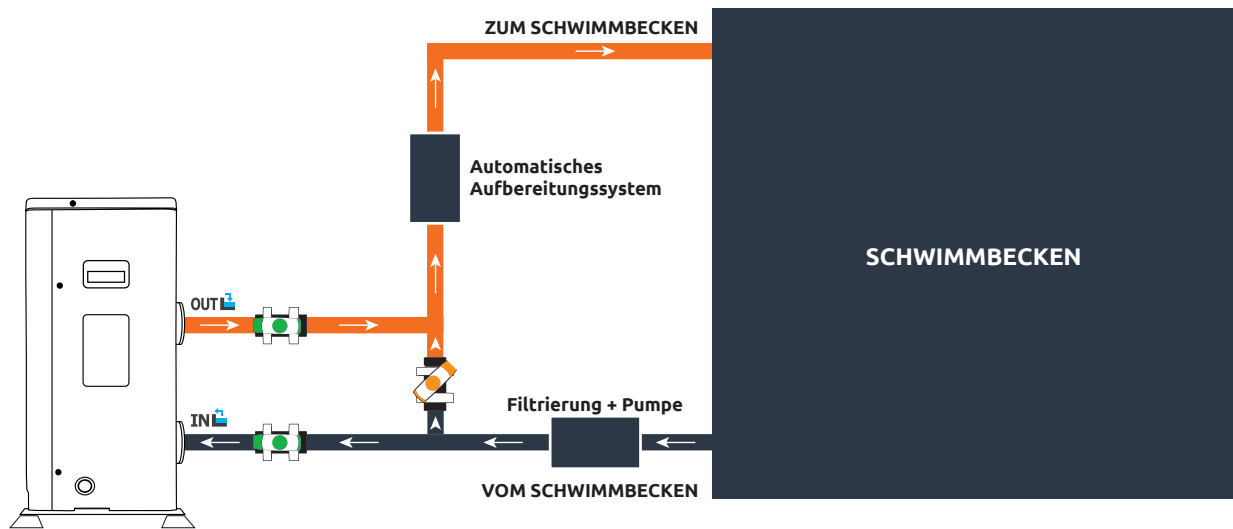

Legende



Ventil halb geöffnet



Ventil geöffnet

## Bypass-Installationschema für mehr als eine Wärmepumpe

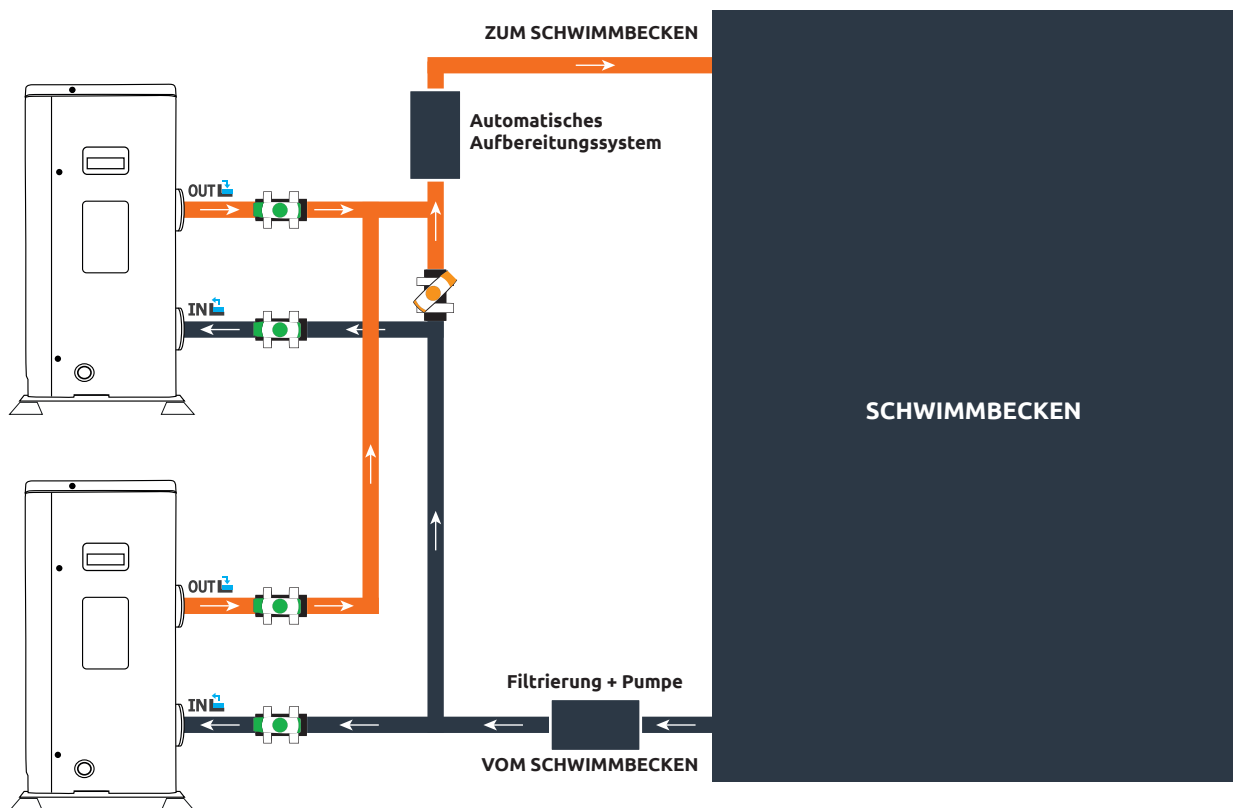

Legende



Ventil halb geöffnet



Ventil geöffnet

Der der Wärmepumpe vorgeschaltete Filter muss regelmäßig gereinigt werden, damit das zirkulierende Wasser sauber ist und etwaige Funktionsprobleme aufgrund einer Verschmutzung oder Verstopfung des Filters vermieden werden.

# 3. INSTALLATION



**WICHTIGER HINWEIS:** Die Installation muss von qualifiziertem Fachpersonal durchgeführt werden. Der folgende Abschnitt ist nur für Informationszwecke gedacht und muss überprüft und ggf. an die Gegebenheiten vor Ort angepasst werden.

## 3.7 Elektroinstallation

Um einen sicheren Betrieb und die fortwährende Integrität der Elektrik zu gewährleisten, muss das Gerät gemäß den folgenden Bestimmungen an die allgemeine Stromversorgung angeschlossen werden.

Die allgemeine Stromversorgung muss durch einen vorgeschalteten 30-mA-Differenzschalter geschützt werden.

Die Wärmepumpe ist über einen geeigneten Schutzschalter Kurve D entsprechend den landesüblichen Normen und Vorschriften des Installationsstandortes der Anlage (siehe nachstehende Tabelle) abzusichern.

Das Netzanschlusskabel muss für die Nennleistung des Geräts und die für die Installation erforderliche Kabellänge ausgelegt sein (siehe nachstehende Tabelle). Das Kabel muss für die Verwendung im Außenbereich geeignet sein.

Im Falle eines Dreiphasensystems ist die Reihenfolge für den Anschluss der einzelnen Phasen zwingend einzuhalten.

Wird die Reihenfolge geändert, funktioniert der Kompressor der Wärmepumpe nicht.

An öffentlichen Orten ist die Installation eines Not-Aus-Schalters in der Nähe der Wärmepumpe vorgeschrieben.

Modelle	Ernährung	Max. Strom (A)	Durchmesser des Kabels	Magnetothermischer Schutz (Kurve D)
Jetline Selection FI 75	Einphasig 220-240V/1N~50Hz	8	RO2V 3x2.5 mm <sup>2</sup>	10 A
Jetline Selection FI 95		10	RO2V 3x2.5 mm <sup>2</sup>	16 A
Jetline Selection FI 125		13	RO2V 3x2.5 mm <sup>2</sup>	16 A
Jetline Selection FI 155		15	RO2V 3x4 mm <sup>2</sup>	20 A
Jetline Selection FI 210		21	RO2V 3x4 mm <sup>2</sup>	25 A
Jetline Selection FI 155 T	Dreiphasig 380-415V/3N ~ 50Hz	8	RO2V 5x2.5 mm <sup>2</sup>	10 A
Jetline Selection FI 210 T		11	RO2V 5x2.5 mm <sup>2</sup>	16 A
Jetline Selection FI 305 T		15	RO2V 5x2.5 mm <sup>2</sup>	20 A

<sup>1</sup> Kabelquerschnitt ausreichend für max. 10 m Länge. Wenn mehr als 10 m Länge erforderlich sind, ziehen Sie einen Elektriker zurate.

# 3. INSTALLATION

## 3.8 Elektroanschluss

**WICHTIGER HINWEIS:** Bevor Arbeiten vorgenommen werden, MUSS die Wärmepumpe von der Stromversorgung getrennt werden.

Befolgen Sie bitte die nachstehenden Anweisungen zur Herstellung der elektrischen Anschlüsse für die Wärmepumpe.

- Schritt 1:** Entfernen Sie die seitliche Abdeckung des Schaltkastens mit einem Schraubendreher, um die Anschlussklemmen freizulegen.
- Schritt 2:** Führen Sie das Kabel über die dafür vorgesehene Öffnung in die Wärmepumpe.
- Schritt 3:** Fixieren Sie das Kabel wie nachstehend abgebildet an der Endklemme.

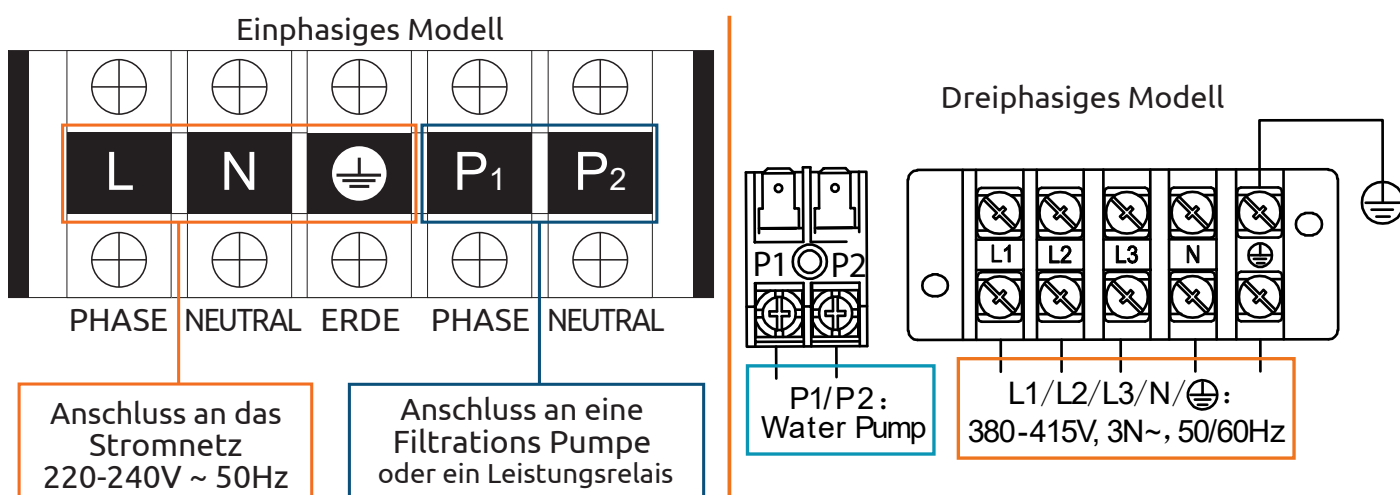

- Schritt 4:** Schrauben Sie die Abdeckung der Wärmepumpe sorgfältig wieder an.

### Servosteuerung der Umwälzpumpe

Je nach Art der Installation können Sie an die Klemmen P1 und P2 auch eine Umwälzpumpe anschließen, sodass diese zusammen mit der Wärmepumpe betrieben wird.

**WICHTIGER HINWEIS:** Für die Servosteuerung einer Pumpe mit einer Leistung über 5 A (1000 W) ist ein Leistungsrelais erforderlich.

# 4. BETRIEB

## 4.1 Betrieb

### Betriebsbedingungen

Damit die Wärmepumpe normal funktioniert, muss die Umgebungstemperatur der Luft zwischen  $-7\text{ }^{\circ}\text{C}$  und  $43\text{ }^{\circ}\text{C}$  liegen.

### Empfehlungen für das Vorgehen vor dem Einschalten

Gehen Sie folgendermaßen vor, bevor Sie die Wärmepumpe in Betrieb nehmen:

- ✓ Überprüfen Sie, ob das Gerät sicher befestigt und standsicher ist.
- ✓ Überzeugen Sie sich davon, dass das Manometer einen Druck von über 80 PSI anzeigt.
- ✓ Überprüfen Sie, ob die elektrischen Leiter korrekt an der Endklemme befestigt sind.
- ✓ Überprüfen Sie die Erdung.
- ✓ Stellen Sie sicher, dass die Hydraulikanschlüsse dicht sind und kein Wasser austritt.
- ✓ Überzeugen Sie sich davon, dass das Wasser ordnungsgemäß in der Wärmepumpe zirkuliert und dass die Durchflussmenge ausreichend ist.
- ✓ Entfernen Sie alle unnötigen Gegenstände und Werkzeuge aus dem Bereich um das Gerät.

### Verwendung

1. Aktivieren Sie den Stromversorgungsschutz des Geräts (Differenzschalter und Schutzschalter).
2. Aktivieren Sie die Umwälzpumpe, sofern sie nicht servogesteuert ist.
3. Überprüfen Sie die Bypass-Öffnung und die Regelventile.
4. Aktivieren Sie die Wärmepumpe durch einmaliges Drücken auf .
5. Stellen Sie die Uhrzeit der Fernbedienung ein.
6. Wählen Sie die gewünschte Temperatur über einen der Betriebsmodi der Fernbedienung aus.
7. Der Kompressor der Wärmepumpe schaltet sich kurz danach ein.

Nun brauchen Sie nur darauf zu warten, dass die Soll-Temperatur erreicht wird.



**WICHTIGER HINWEIS:** Unter normalen Bedingungen kann eine geeignete Wärmepumpe das Wasser in einem Schwimmbecken um 1 bis  $2\text{ }^{\circ}\text{C}$  pro Tag erwärmen. Es ist daher durchaus normal, wenn Sie keinen Temperaturunterschied im System spüren können, während die Wärmepumpe arbeitet. Um Wärmeverlust zu vermeiden, muss ein beheiztes Schwimmbecken abgedeckt werden.

## 4.2 Steuerung einer Umlaufpumpe

Wenn Sie eine Umlaufpumpe an die Klemmen P1 und P2 angeschlossen haben, wird diese bei laufender Wärmepumpe automatisch in Betrieb genommen.

# 4. BETRIEB

## 4.3 Verwendung des Druckmessers

Der Druckmesser wird zur Überwachung des Drucks des in der Wärmepumpe enthaltenen Kältemittels verwendet.

Die Werte, die er anzeigt, können je nach Klima, Temperatur und atmosphärischem Druck sehr unterschiedlich sein.

### Wenn die Wärmepumpe in Betrieb ist:

Der Zeiger des Druckmessers zeigt den Druck des Kältemittels an.

*Durchschnittlicher Betriebsbereich zwischen 250 und 400 PSI, je nach Umgebungstemperatur und atmosphärischem Druck.*

### Wenn die Wärmepumpe ausgeschaltet ist:

Der Zeiger zeigt den gleichen Wert wie die Umgebungstemperatur (innerhalb weniger Grad) und den entsprechenden atmosphärischen Druck (zwischen 150 und 350 PSI maximal) an.

### Nach einer langen Zeit der Nichtbenutzung:

Überprüfen Sie den Druckmesser, bevor Sie die Wärmepumpe wieder in Betrieb nehmen. Er sollte mindestens 80 PSI anzeigen.

Wenn der Druck auf dem Druckmesser zu niedrig wird, zeigt die Wärmepumpe eine Fehlermeldung an und schaltet automatisch auf Sicherheit um.

Dies bedeutet, dass ein Kältemittelleck aufgetreten ist und dass Sie einen qualifizierten Techniker hinzuziehen müssen, um sie wieder aufzufüllen.

## 4.4 Frostschutz



**ACHTUNG: Damit das Frostschutzprogramm funktioniert, muss die Wärmepumpe eingeschaltet und die Umlaufpumpe aktiv sein. Wenn die Umlaufpumpe von der Wärmepumpe gesteuert wird, wird die Wärmepumpe automatisch aktiviert.**

Wenn sich die Wärmepumpe im Stand-by-Modus befindet, überwacht das System die Umgebungs- und Wassertemperatur, um das Frostschutzprogramm bei Bedarf zu aktivieren.

Das Frostschutzprogramm wird automatisch aktiviert, wenn die Umgebungs- oder Wassertemperatur unter 2 °C liegt und wenn die Wärmepumpe länger als 120 Minuten ausgeschaltet ist.

Wenn das Frostschutzprogramm aktiv ist, aktiviert die Wärmepumpe ihren Kompressor und die Umlaufpumpe, um das Wasser zu erwärmen, bis die Wassertemperatur über 2 °C liegt.

Die Wärmepumpe beendet den Frostschutzmodus automatisch, wenn die Umgebungstemperatur 2 °C oder mehr beträgt oder wenn der Benutzer die Wärmepumpe aktiviert.





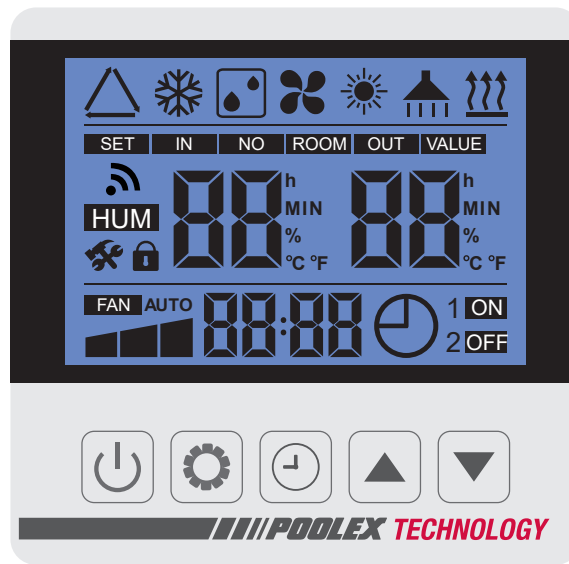















# 5. VERWENDUNG

## 5.1 Verkabelter Steuerkasten



**Vergewissern Sie sich vor dem Start, dass die Filterpumpe funktioniert und das Wasser durch die Wärmepumpe zirkuliert.**

Bevor Sie Ihre Solltemperatur einstellen, machen Sie sich mit den verschiedenen Symbolen auf der Fernbedienung vertraut:

 +nE	Kühlmodus Vollwechselrichter		Drehzahl des Kompressors
 +nE	Heizmodus Vollwechselrichter		Gebälse
	Automatikmodus Vollwechselrichter		Wassereintrittstemperatur
 +H	Verstärkung des Heizmodus		Menüparameter
 +H	Verstärkung des Kühlmodus		Einheit der Temperatur
 +L □	Heizmodus Eco Silence		Zeitschaltuhr
 +L □	Kühlmodus Eco Silence		Programmierung der Zeitschaltuhr
	Entfrostung		Tastatursperre
	Einstellung der Temperatur		On-/Off-Programmierung
	Soll- und Wassereintrittstemperatur		WLAN

# 5. VERWENDUNG

## 5.2 Sperrung/Entsperrung des Bedienfeldes

Um das Bedienfeld zu entsperren, drücken Sie fünf Sekunden auf die Taste .

Wenn 60 Sekunden lang keine Maßnahmen am Steuerkasten ergriffen wurden, wird das Bedienfeld gesperrt.

*Hinweis: Die Entsperrung funktioniert auch, wenn das Gerät ausgeschaltet ist. Wenn das Gerät eingeschaltet ist, zeigt es immer den Betriebsmodus an. Wenn der Betriebsmodus nicht angezeigt wird, drücken Sie die Taste , um das Gerät einzuschalten.*

## 5.3 Wahl der Betriebsarten

Drücken Sie auf , um die Betriebsart zu ändern. Die verschiedenen Modi erscheinen in der folgenden Reihenfolge:

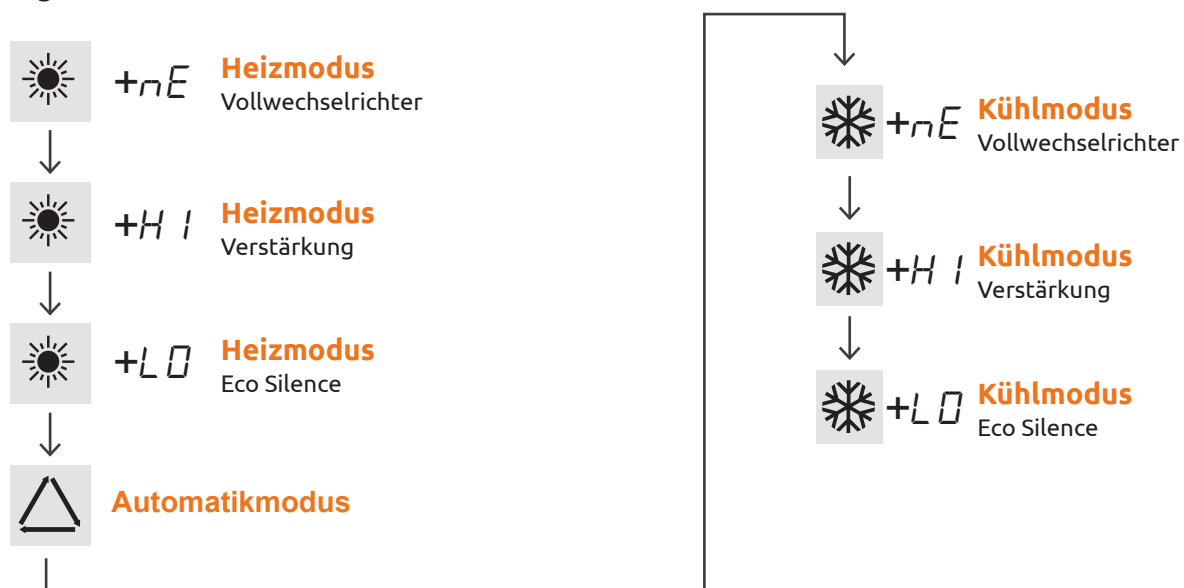

### ACHTUNG:

 Bei einem Wechsel vom Kühl- in den Heizmodus oder umgekehrt startet die Wärmepumpe erst nach zehn Minuten wieder.

Wenn die Temperatur des eintretenden Wassers niedriger oder gleich der gewünschten Temperatur ist (Solltemperatur - 1 °C), schaltet die Wärmepumpe in den Heizmodus um. Der Vorwärmer schaltet sich ab, wenn die Temperatur des eintretenden Wassers höher oder gleich der gewünschten Temperatur ist (Sollwert + 1 °C).

## 5.4 Einstellungen der Betriebstemperatur









**Schritt 1:** Entsperren Sie das Bedienfeld: Drücken Sie 5 Sekunden lang auf die Taste .

**Schritt 2:** Drücken Sie  und , um die eingestellte Temperatur zu erhöhen oder zu verringern.

**Schritt 3:** Drücken Sie , um den Wert zu bestätigen.

# 5. VERWENDUNG

## 5.5 Einstellung der Zeitschaltuhr

- Schritt 1:** Drücken Sie fünf Sekunden lang auf , um in den Zeitschaltuhrmodus zu gelangen.
- Schritt 2:** Drücken Sie auf , die Stunden blinken, drücken Sie auf  und , um die Stunde einzustellen.
- Schritt 3:** Drücken Sie auf , ein weiteres Mal, die Minuten blinken, drücken Sie auf  und , um die Minuten einzustellen.
- Schritt 4:** Drücken Sie auf , ein weiteres Mal, um den Vorgang zu bestätigen und zum Hauptbildschirm zurückzukehren.

Schritt 1

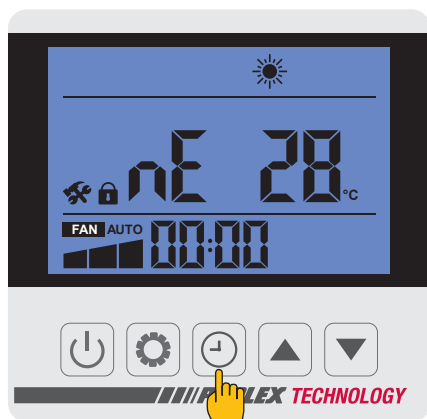

Schritt 2

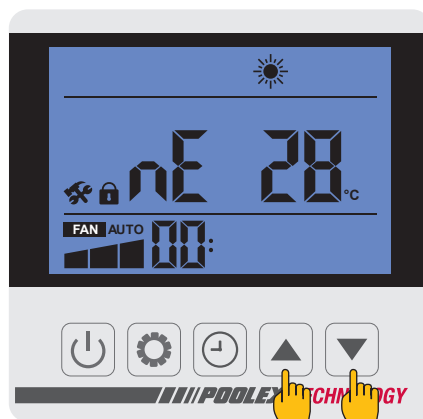

Schritt 3

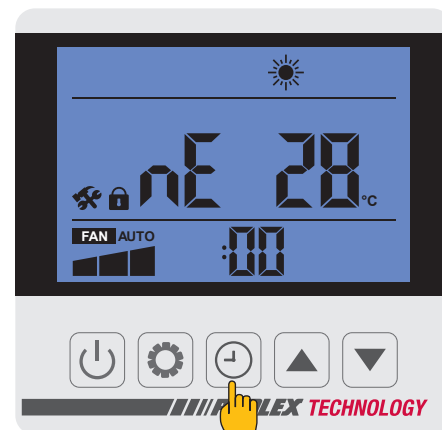

Schritt 3

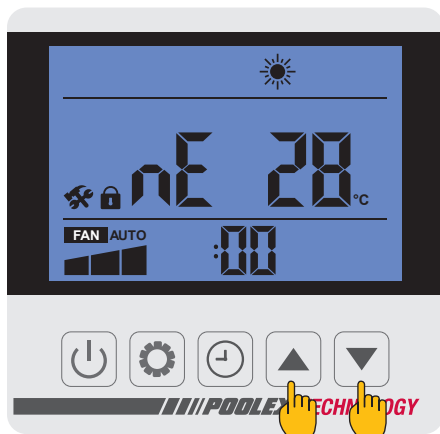

Schritt 4

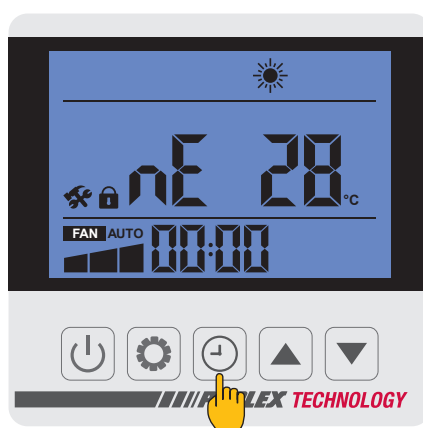

### Gut zu wissen













**ACHTUNG:** Bei einem Wechsel vom Kühl- in den Heizmodus oder umgekehrt startet die Wärmepumpe erst nach zehn Minuten wieder.

Wenn die Temperatur des eintretenden Wassers niedriger oder gleich der gewünschten Temperatur ist (Solltemperatur - 1 °C), schaltet die Wärmepumpe in den Heizmodus um. Der Vorwärmer schaltet sich ab, wenn die Temperatur des eintretenden Wassers höher oder gleich der gewünschten Temperatur ist (Sollwert + 1 °C).

# 5. VERWENDUNG

## 5.6 Ein-/Aus-Programmierung

Mit dieser Funktion können Sie die Aktivierungs- und Deaktivierungszeiten programmieren. Sie können bis zu zwei verschiedene Aktivierungs- und Deaktivierungszeiten programmieren. Die Einstellung erfolgt wie folgt:

- Schritt 1:** Drücken Sie auf , um auf die Programmierung zuzugreifen.
- Schritt 2:** Die erste Zone blinkt, drücken Sie auf , dann auf  und , um die Einschaltstunde der ersten Zone zu ändern.
- Schritt 3:** Drücken Sie auf , dann auf  und , um die Einschaltminuten der ersten Zone zu ändern.
- Schritt 4:** Drücken Sie erneut auf , um die Ausschaltstunde der ersten Zone zu ändern.
- Schritt 5:** Drücken Sie erneut auf , um die Änderungen zu bestätigen.
- Schritt 6:** Drücken Sie anschließend auf  und , um zu Zone 2 zu wechseln.

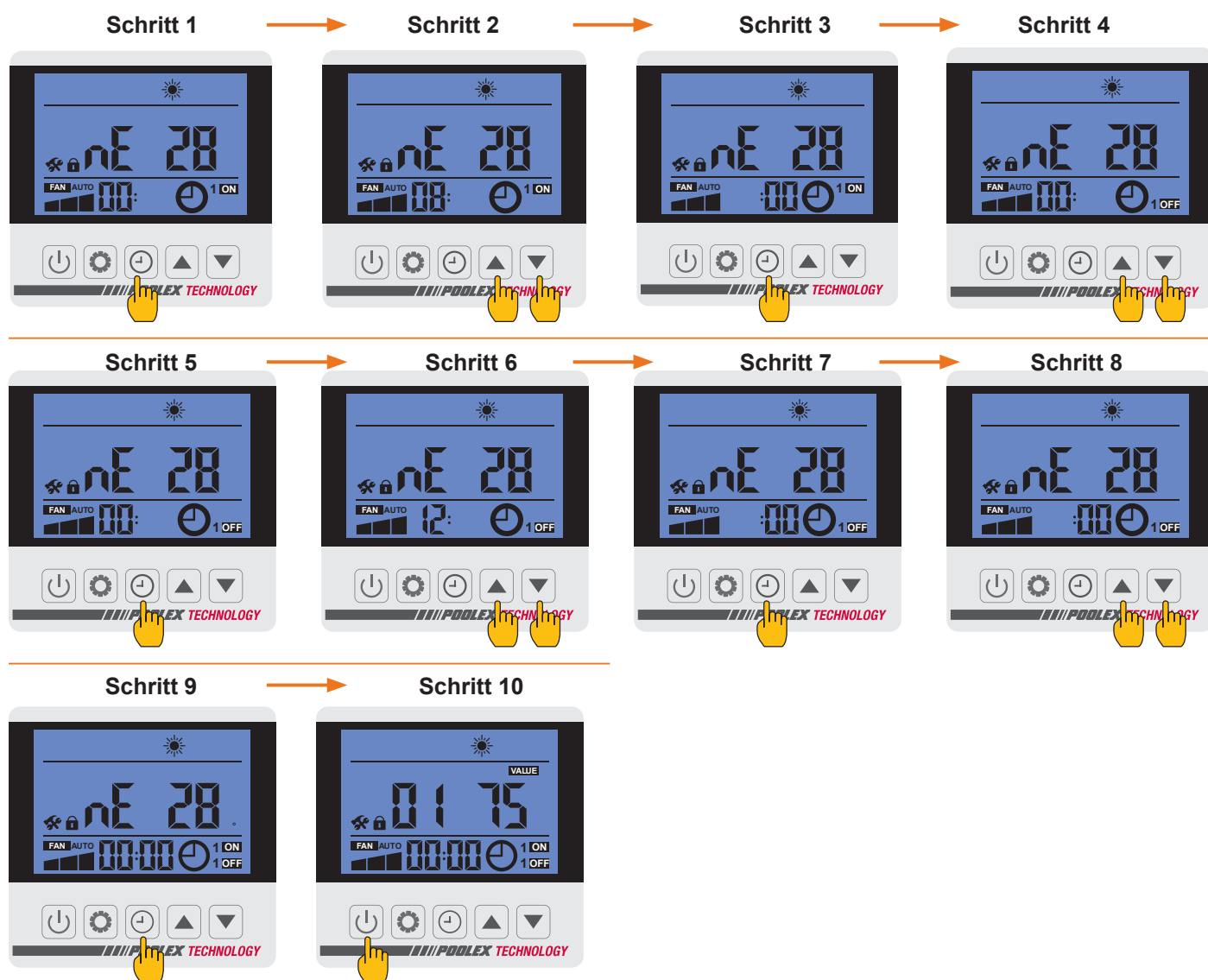









# 5. VERWENDUNG

## 5.7 Benutzereinstellungen



**ACHTUNG:** Dieser Vorgang soll die Wartung und zukünftige Reparaturen erleichtern. Nur ein erfahrener Fachmann ist dazu berechtigt, die Standardparameter ändern.

Die Systemeinstellungen können mit der Fernbedienung überprüft werden, indem Sie folgende Schritte durchführen.

- Schritt 1:** Halten Sie  3 Sekunden lang gedrückt, um den Modus zur Überprüfung der Einstellungen aufzurufen.
- Schritt 2:** Drücken Sie auf  und , um zwischen den einzelnen Einstellungen zu wechseln.
- Schritt 3:** Drücken Sie auf , um einen Parameter auszuwählen, den Sie ändern möchten. (Der Wert blinkt).
- Schritt 4:** Drücken Sie auf  und , um den Wert des Parameters zu ändern.
- Schritt 5:** Drücken Sie auf , um den neuen Wert des ausgewählten Parameters zu bestätigen.
- Schritt 6:** Drücken Sie auf , um zum Hauptbildschirm zurückzukehren.

Schritt 1

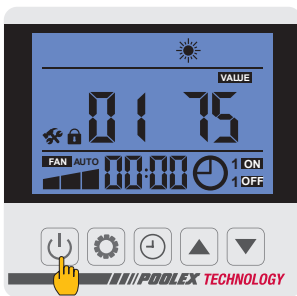

Schritt 2

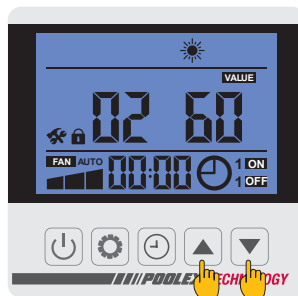

Schritt 3

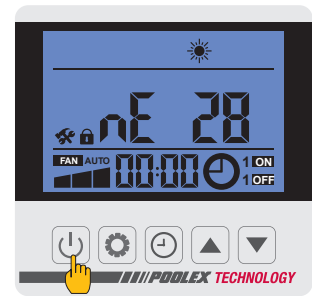

Code	Beschreibung	Wertebereich	
L0	Betriebsmodus	0: ON dauerhaft 1: OFF stoppt 60s nach dem Stoppen des Kompressors, ON 1min alle 5 Minuten	1
L1	Zeitraum, in dem die Filterpumpe läuft.	Im Standby-Modus betreibt die Pumpe 1 Minute alle 5 Minuten.L1=3~180	30
L2	Betrieb des Timers	0: Timer function OFF 1: Timer function ON	1
L3	Speicherung der Funktion Power OFF	0=OFF 1=ON	1
L4	Beleuchtung der LEDs	0: LEDs sind ausgeschaltet 1: LEDs sind ständig eingeschaltet 2: LEDs leuchten bei Verwendung, ausgeschaltet im Standby-Modus	2
L5	Betriebsarten	Werte: 0-3 0= Nur Heizen 1= Nur Kühlen 2= Heizen und Kühlen 3= Kühlen / Heizen / Auto / Express-Heizung / Leise Heizung / Express-Kühlung / Leise Kühlung	3

# 5. VERWENDUNG

## 5.8 Erweiterte Einstellungen



**ACHTUNG:** Dieser Vorgang soll die Wartung und zukünftige Reparaturen erleichtern. Nur ein erfahrener Fachmann ist dazu berechtigt, die Standardparameter ändern.







**ACHTUNG:** Jede Änderung der gespeicherten Parameter führt automatisch zur Aufhebung der Garantie.

Die Systemparameter können mit der Fernbedienung überprüft werden, indem Sie folgende Schritte durchführen.

**Schritt 1:** Halten Sie  3 Sekunden lang gedrückt, um den Modus zur Überprüfung der Einstellungen aufzurufen.

**Schritt 2:** Geben Sie den Code 1688 ein:

- Drücken Sie auf  und , um die blinkende Ziffer zu ändern,
- Drücken Sie auf , um jede Ziffer zu bestätigen,
- Drücken Sie auf , um den Code zu bestätigen.

**Schritt 3:** Drücken Sie auf  und , um zwischen den einzelnen Einstellungen zu wechseln.

**Schritt 4:** Drücken Sie auf , um einen Parameter auszuwählen, den Sie ändern möchten. (Der Wert blinkt).

**Schritt 5:** Drücken Sie auf  und , um den Wert des Parameters zu ändern.

**Schritt 6:** Drücken Sie auf , um den neuen Wert des ausgewählten Parameters zu bestätigen.

Schritt 1

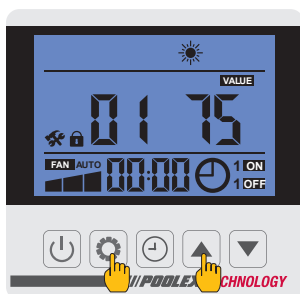

Schritt 2

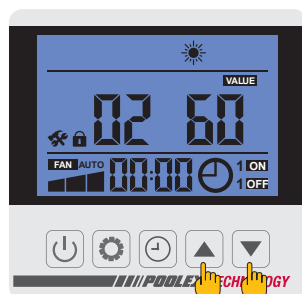

Schritt 3

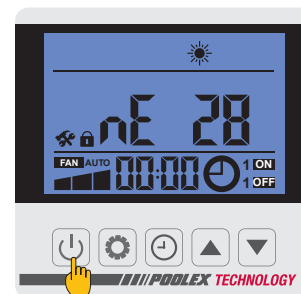





Nr.	Beschreibung	Wertebereich	Werkseitige Parameter	Kommentar
H0	Auto-Aktivierungszeit vor Entfrostartungsbeginn	30~120	45min	Einstellbar
H1	Maximale Entfrostartungsdauer	1~25	12min	Einstellbar
H2	Temperatur zur Deaktivierung der Entfrostartung	1~25	12°C	Einstellbar
H3	Temperatur zur Aktivierung der Entfrostartung	-20~20	-1°C	Einstellbar
F0	Temperaturdifferenz vor dem Einschalten (Heizen)	0°C~18°C	0°C	Einstellbar
F1	Temperaturdifferenz vor dem Ausschalten (Heizen)	0°C~18°C	2°C	Einstellbar
F2	EEV-Anpassungszeitraum	10~60 s	30s	Einstellbar
F3	Temperaturdifferenz vor dem Einschalten (Kühlen)	0°C~18°C	0°C	Einstellbar
F4	Temperaturdifferenz vor dem Ausschalten (Kühlen)	0°C~18°C	2°C	Einstellbar
P0	Einstellung des Kompensationskoeffizienten der Wassereintrittstempertursonde	-9~9°C	0°C	Einstellbar

# 5. VERWENDUNG

Nr.	Beschreibung	Wertebereich	Werkseitige Parameter	Kommentar
P1	Reserviert		--	Reserviert
P2	Reserviert		--	Reserviert
P3	Minimale Betriebstemperatur	-19~15°C	-8°C	Einstellbar
P4	Minimale Umgebungstemperaturdifferenz	2~18°C	2°C	Einstellbar
P5	Reserviert		--	Reserviert
Pb	Elektrischer Zweitvorwärmer	OF: AUS ; ON: EIN	OF	Einstellbar
P7	Starttemperatur des elektrischen Vorwärmers	2~15 °C	5°C	Einstellbar
P8	Temperaturdifferenz zwischen Wassereintritt und Wasseraustritt	2~60 °C	10°C	Einstellbar
P9	Temperaturstart der Bodenplattenheizung	-9 ~ 10 °C	0°C	Einstellbar
P10	Maximale Gebläsedrehzahl		83	Fester Wert
P11	Durchschnittliche Gebläsedrehzahl		68	Fester Wert
P12	Minimale Gebläsedrehzahl		52	Fester Wert
P13	Reserviert		--	Reserviert
P14	Reserviert		--	Reserviert
P15	Reserviert		--	Reserviert
P1b	Reserviert		--	Reserviert
P17	Maximale Öffnung des elektronischen Druckventils	50~480	480P	Einstellbar
P18	Maximales Schließen des elektronischen Druckventils	50~300	80P	Einstellbar
P19	Reserviert		--	Reserviert
P20	Erzwungene Wiederverwendung von Kältemittel	OF: AUS ; ON: EIN	OF	Einstellbar
P21	Reserviert		--	Reserviert
P22	Maximale Solltemperatur (Heizen)	35~60°C	40°C	Einstellbar
P23	Minimale Solltemperatur (Heizen)	15~25°C	15°C	Einstellbar
P24	Maximale Solltemperatur (Kühlen)	25~35°C	28°C	Einstellbar
P25	Minimale Solltemperatur (Kühlen)	2~10°C	8°C	Einstellbar
⌈0	Test mode	OF: AUS ; ON: EIN	OF	Einstellbar
⌈1	Test mode compressor manually	10~120	50Hz	Einstellbar
⌈2	Test mode EEV manually opening	60 ~ 480	350P	Einstellbar
⌈3	Test mode fan speed	1 ~ 150 AC: 1:H, 2:M, 3:L DC: Wert*10 Bereich: 300~1500	82	Einstellbar

# 5. VERWENDUNG

## 5.9 Statuswerte

- Schritt 1:** Halten Sie die Taste  drei Sekunden lang gedrückt, um den Modus zur Überprüfung der Statuswerte aufzurufen.
- Schritt 2:** Drücken Sie auf den Tasten  und , um zwischen den einzelnen Einstellungen zu wechseln.
- Schritt 3:** Drücken Sie auf , um zum Hauptbildschirm zurückzukehren.

Code	Beschreibung	Kommentare
F 1	Temperatur der Luftzufuhr	
F 2	Temperatur der angesaugten Luft	
F 3	Temperatur des Wassers am Einlass	
F 4	Temperatur des Wassers am Auslass	
F 5	Außentemperatur der Rohrschlange	
F b	Umgebungstemperatur außen	
F 7	Temp. IPM	
F 8	Temp. der inneren Batterie	
F 9	Reserviert	
F 10	Reserviert	
F 11	Reserviert	
F t	Zielfrequenz des Kompressors	
F r	Aktuelle Frequenz des Kompressors	
1F	Öffnung der Haupt-EEV	
2F	Öffnung der Neben-EEV	
o d	Betriebsart	1 : Kühlung   4 : Heizung
P r	Geschwindigkeit des Ventilators	AC - 1:H 2:M 3:L DC - Wert*10
dF	Zustand der Abtauung	
0IL	Situation Ölrücklauf	
r 1	Reserviert	
r 2	Schalter für die Bodenheizung	
r 3	Reserviert	
S F F	Schalter für das 4-Wege-Ventil	
H F	Reserviert	
P F	Reserviert	
P F F	Reserviert	
P u	Schalter für die Wasserpumpe	
A H	Schalter für die Lüftergeschwindigkeit AC H	
A d	Schalter für die Lüftergeschwindigkeit CA M	
A L	Schalter für die Lüftergeschwindigkeit AC L	
d c U	Spannung des DC-Busses	
d c I	Strom des Kompressors des Wechselrichters (A)	
A c U	Eingangsspannung	
A c I	Eingangsstrom	
H E 1	Historischer Fehlercode	
H E 2	Historischer Fehlercode	
H E 3	Historischer Fehlercode	
H E 4	Historischer Fehlercode	
P r	Protokollversion	
S r	Software-Version	

# 5. VERWENDUNG

## 5.10 WiFi

### 5.11.1. Herunterladen und Installieren der Applikation „Poolex“

#### Über die Poolex-Anwendung :

Für die Fernsteuerung Ihrer Wärmepumpe müssen Sie ein «Poolex»-Konto einrichten.

Mit der «Poolex»-App können Sie Ihre Poolgeräte von jedem Ort aus fernsteuern. Sie können mehrere Geräte gleichzeitig hinzufügen und steuern. Geräte, die mit Smart Life oder Tuya (je nach Land) kompatibel sind, sind auch mit der «Poolex»-App kompatibel.

Mit der «Poolex»-App können Sie die von Ihnen eingerichteten Geräte mit anderen «Poolex»-Konten teilen, Betriebswarnungen in Echtzeit erhalten und Szenarien mit mehreren Geräten erstellen, die auf den Wetterdaten der App basieren (Geolokalisierung erforderlich).

Die Nutzung der «Poolex»-App bedeutet auch, dass Sie an der kontinuierlichen Verbesserung unserer Produkte mitwirken.

#### iOS :

Scannen oder suchen Sie „Poolex“ im App Store, um die Applikation herunterzuladen:

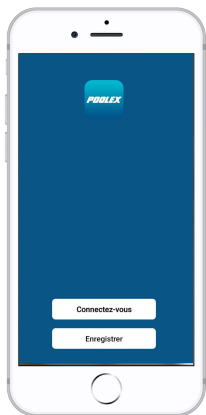

Überprüfen Sie vor der Installation der Anwendung die Kompatibilität Ihres Telefons und die Version Ihres Betriebssystems

#### Android :

Scannen oder suchen Sie „Poolex“ bei Google Play, um die Applikation herunterzuladen:

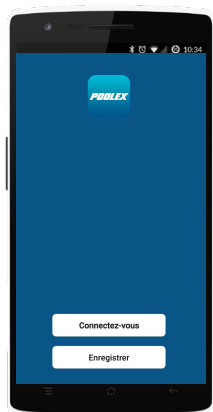

Überprüfen Sie vor der Installation der Anwendung die Kompatibilität Ihres Telefons und die Version Ihres Betriebssystems

# 5. VERWENDUNG

## 5.11.2. Konfiguration der Applikation



**ACHTUNG :** Bevor Sie beginnen, vergewissern Sie sich, dass Sie die Applikation „Poolex“ heruntergeladen haben, mit Ihrem lokalen WLAN-Netzwerk verbunden sind, und dass Ihre Wärmepumpe elektrisch betrieben wird und in Betrieb ist.

Die Fernsteuerung Ihrer Wärmepumpe erfordert die Einrichtung eines „Poolex“-Kontos. Wenn Sie bereits ein „Poolex“-Konto besitzen, melden Sie sich bitte an und fahren Sie direkt mit Schritt 3 fort.

**Schritt 1:** Klicken Sie auf „Neues Konto erstellen“ und wählen Sie dann als Registriermodus „E-Mail“ oder „Telefon“; ein Verifizierungscode wird Ihnen zugesandt. Geben Sie Ihre E-Mail-Adresse oder Telefonnummer ein und klicken Sie danach auf „Verifizierungscode anfordern“.

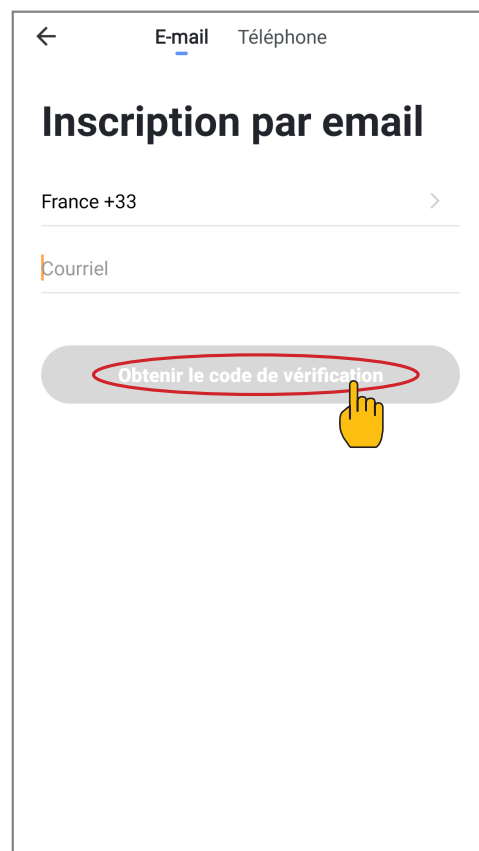
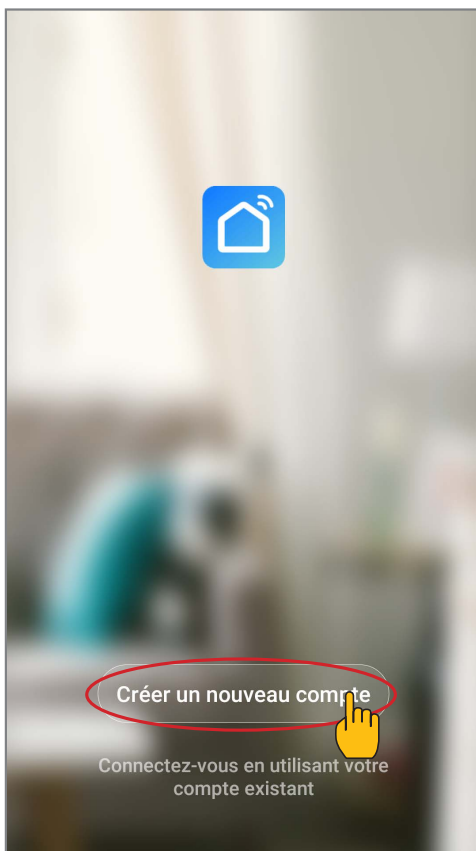

**Schritt 2:** Geben Sie den Verifizierungscode ein, den Sie per E-Mail oder Telefon erhalten haben, um Ihr Konto zu bestätigen.

Herzlichen Glückwunsch, Sie sind jetzt Teil der „Poolex“-Community.

# 5. VERWENDUNG

**Schritt 3:** (empfohlen) Fügen Sie einen Bereich hinzu, indem Sie auf „...“ und danach auf „Einen Bereich hinzufügen“ drücken, nun den Namen des hinzuzufügenden Bereiches eingeben (zum Beispiel „Schwimmbad“), und dann auf „Fertig“ drücken.

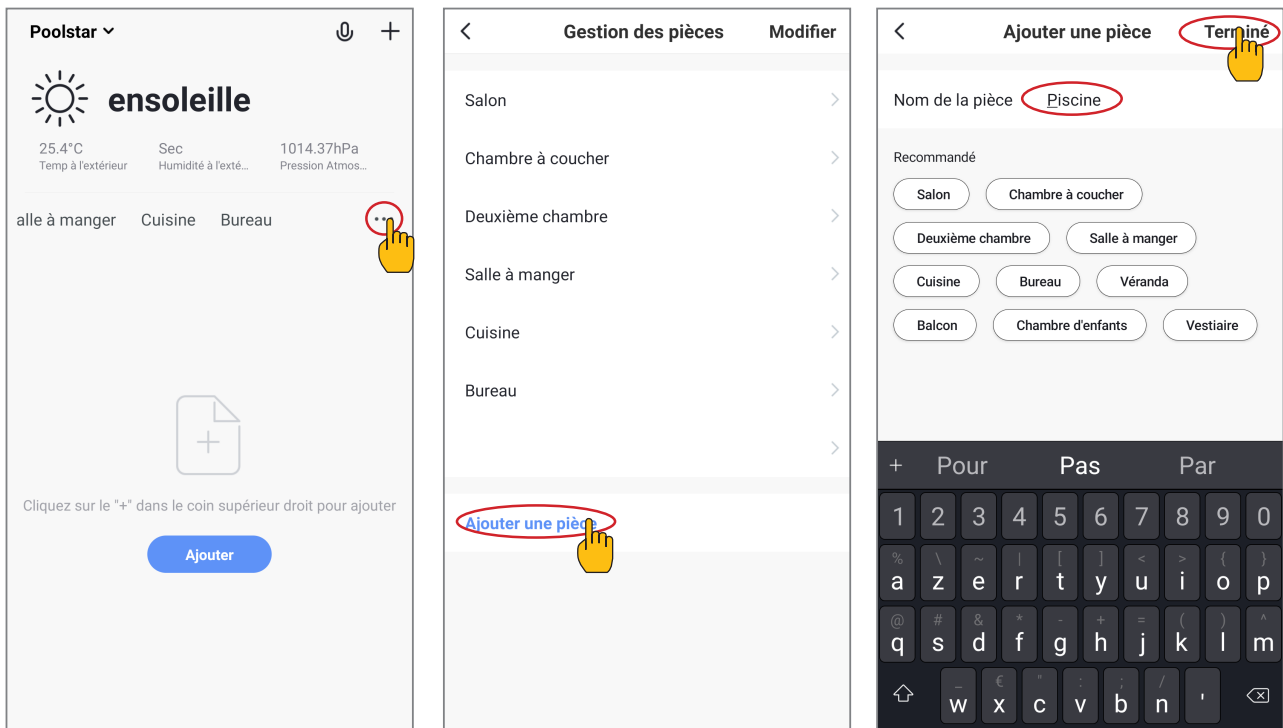

**Schritt 4:** Fügen Sie Ihrem Bereich „Schwimmbad“ jetzt ein Gerät hinzu: Drücken Sie auf „Hinzufügen“ oder auf das „+“, anschließend auf „Große Geräte ...“ und dann auf „Heißwasserbereiter“ lassen Sie Ihr Smartphone zu diesem Zeitpunkt auf dem Bildschirm „Hinzufügen“ und fahren Sie mit dem Kopplungsschritt der Steuereinheit fort.

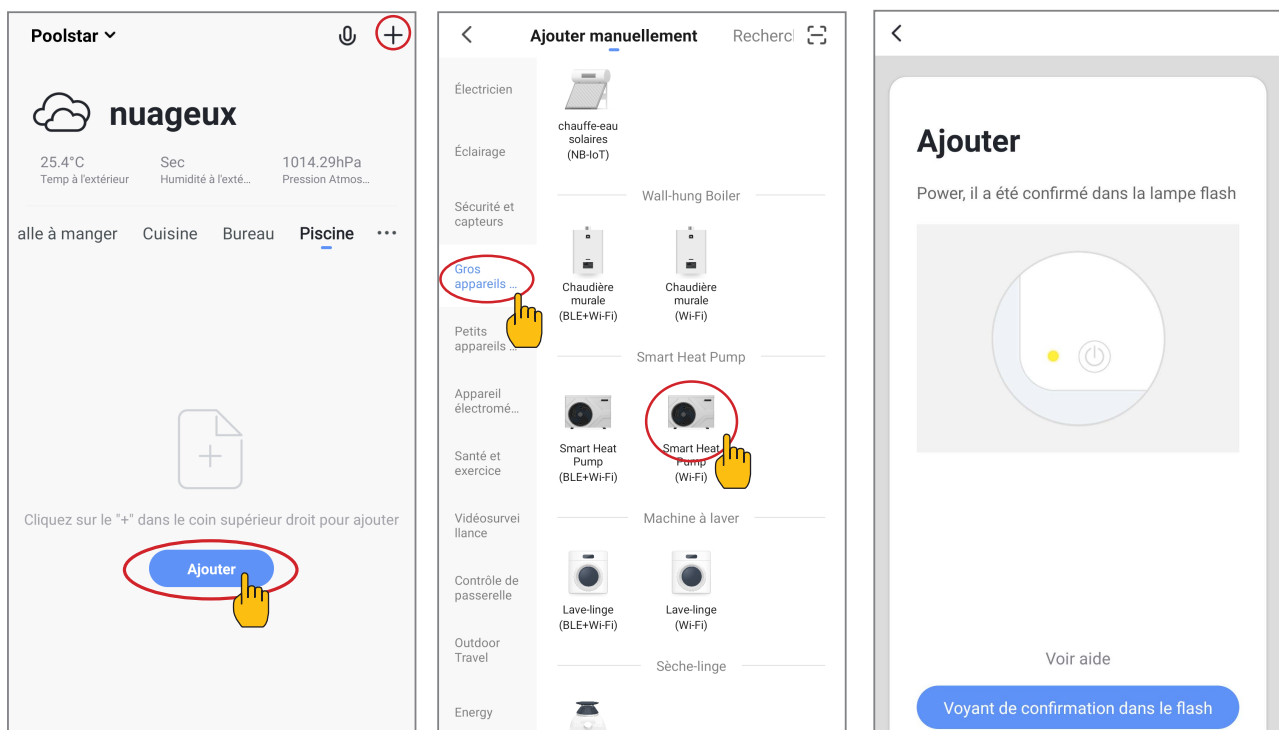

# 5. VERWENDUNG

## 5.11.3. Koppeln der Wärmepumpe



**ACHTUNG** Die Anwendung «Poolex» unterstützt nur 2,4-GHz-WLAN-Netzwerke.

Wenn Ihr WLAN die 5-GHz-Frequenz verwendet, rufen Sie die Schnittstelle Ihres WLAN-Heimnetzwerks auf, um ein zweites 2,4-GHz-WLAN-Netzwerk zu erstellen (für die meisten Internet-Boxen, Router und WLAN-Zugangspunkte verfügbar).

- Schritt 1:** Auf Ihrem Smartphone, wählen Sie Ihr WLAN-Heimnetzwerk, geben Sie das WLAN-Passwort ein und drücken Sie auf «Bestätigen».
- Schritt 2:** Aktivieren Sie den Pairing-Modus an Ihrer Wärmepumpe: Drücken Sie gleichzeitig + für 5 Sekunden. Wenn die LED schnell blinkt, ist die Steuereinheit bereit zum Koppeln.

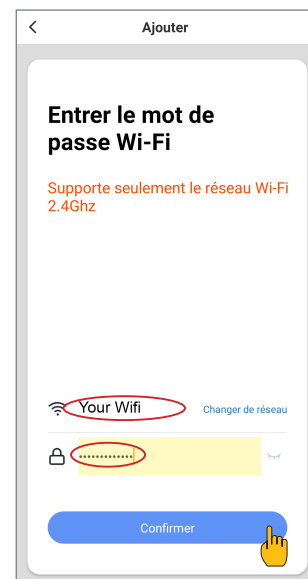

**Hinweis:** Das Blinken hört auf, wenn die Box mit WLAN verbunden ist.

Das Pairing ist erfolgreich. Sie können Ihre Poolex-Wärmepumpe umbenennen und dann auf «Fertig» klicken.

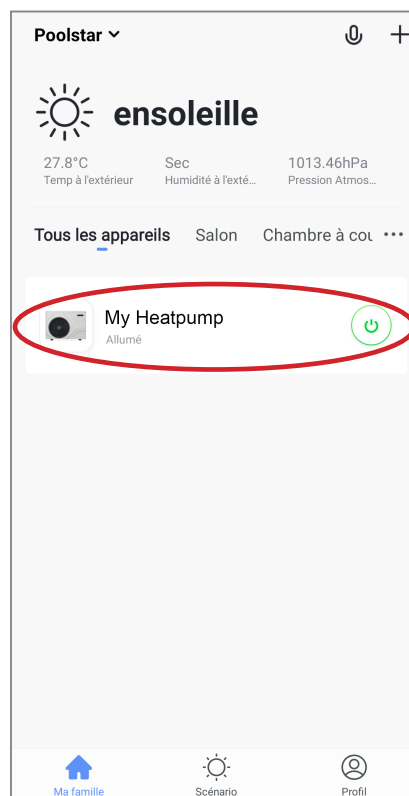
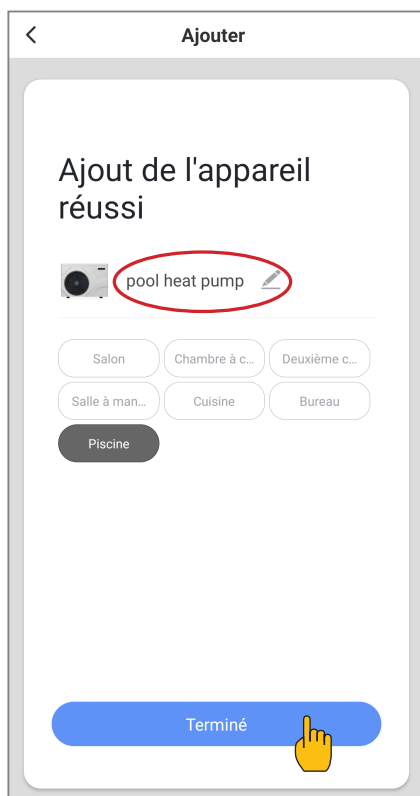

Herzlichen Glückwunsch, Ihre Wärmepumpe kann jetzt von Ihrem Smartphone aus gesteuert werden.

# 5. VERWENDUNG

## 5.11.4. Steuerung

### Präsentation der Benutzeroberfläche

- 1 Aktuelle Beckentemperatur
- 2 Temperatur-Sollwert
- 3 Aktuelle Betriebsart
- 4 Ein- und Ausschalten der Wärmepumpe
- 5 Ändern der Temperatur
- 6 Ändern der Betriebsart
- 7 Konfiguration der Betriebsbereiche



### Konfigurieren der Betriebsbereiche der Wärmepumpe

**Schritt 1:** Erstellen Sie einen Zeitplan, wählen Sie die Uhrzeit, den/die Tag(e) der betreffenden Woche und die Aktion (Ein- oder Ausschalten) aus und speichern Sie anschließend.

**Schritt 2:** Um ein Zeitfenster zu löschen, halten Sie es lange gedrückt.

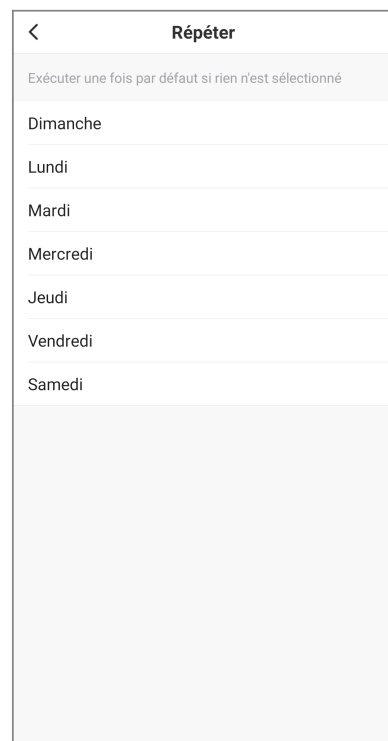
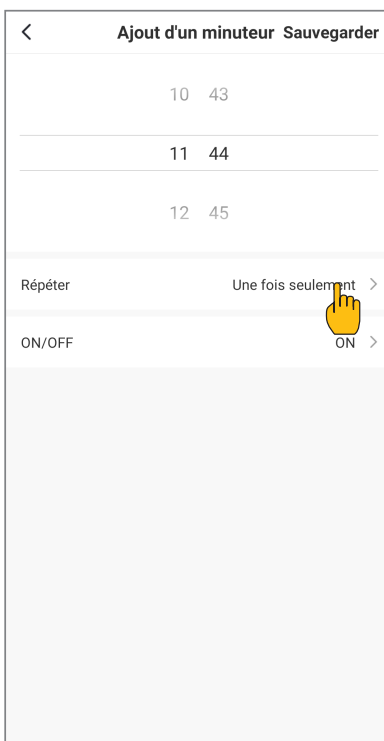
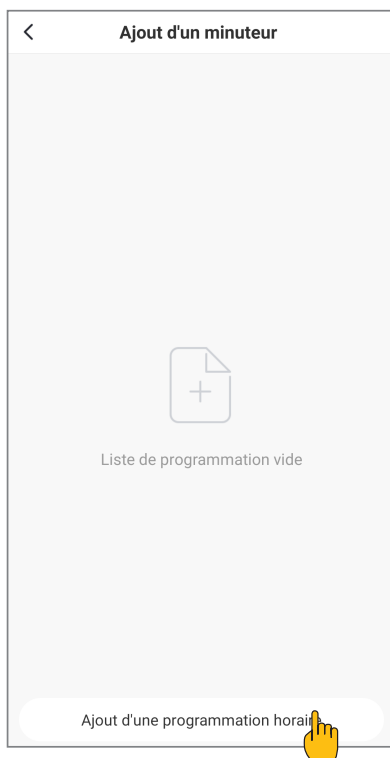

# 6. WARTUNG UND INSTANDHALTUNG

## 6.1 Wartung und Instandhaltung



**ACHTUNG:** Vor Wartungsarbeiten am Gerät ist sicherzustellen, dass die Stromzufuhr abgeschaltet ist.

### Reinigung

Das Gehäuse der Wärmepumpe sollte mit einem feuchten Tuch gereinigt werden. Die Verwendung von Reinigungsmitteln oder anderen Haushaltsprodukten kann die Oberfläche des Gehäuses beschädigen und seine Eigenschaften beeinträchtigen.

Der Verdampfer an der Rückseite der Wärmepumpe kann vorsichtig mit einem Staubsauger mit einer weichen Bürste gereinigt werden.

### Jährliche Wartung

Die folgenden Vorgänge müssen mindestens einmal pro Jahr von einer qualifizierten Person durchgeführt werden.

- ✓ Durchführen von Sicherheitskontrollen.
- ✓ Prüfen der elektrischen Kabel auf festen Sitz.
- ✓ Prüfen der Erdungsverbindung.
- ✓ Kontrollieren des Druckmesserzustands und des Vorhandenseins von Kältemittel.

## 6.2 Überwinterung

In der Nebensaison, wenn die Umgebungstemperatur unter 3 °C liegt, muss eine abgeschaltete Wärmepumpe winterfest gemacht werden, um Frostschäden zu vermeiden.

### Winterfest in vier Schritten



#### Schritt 1

Schalten Sie die Zufuhr zur Wärmepumpe aus.

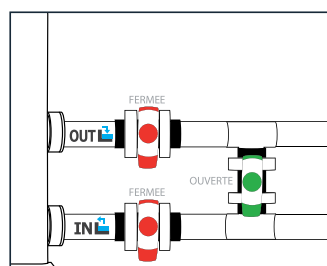

#### Schritt 2

Öffnen Sie das Bypass-Ventil. Schließen Sie die Ein- und Ausgangsventile.

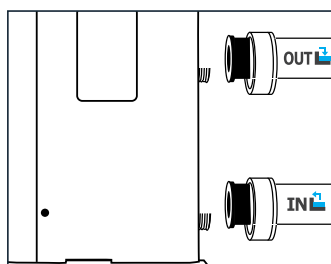

#### Schritt 3

Schrauben Sie die Wasserleitungen ab, um das gesamte in der Wärmepumpe enthaltene Wasser zu entfernen.

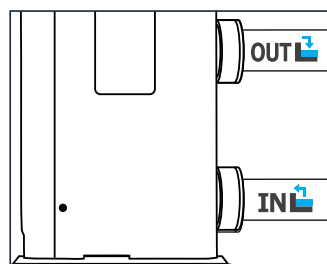

#### Schritt 4

Schrauben Sie die Leitungen wieder fest oder blockieren Sie sie mit Tüchern, um das Eindringen von Fremdkörpern in das Rohrsystem zu verhindern.

Zum Abschluss wird die Pumpe mit ihrem Winterüberzug abgedeckt.



Wenn eine Umlaufpumpe an die Wärmepumpe angeschlossen ist, entleeren Sie diese bitte ebenfalls.

# 7. FEHLERBEHEBUNG



**ACHTUNG:** Unter normalen Bedingungen kann eine geeignete Wärmepumpe das Beckenwasser von 1 °C auf 2 °C pro Tag erwärmen. Es ist daher ganz normal, dass man bei eingeschalteter Wärmepumpe keinen Temperaturunterschied am Ausgang des Kreislaufs spürt.

Ein beheiztes Becken muss abgedeckt werden, um Wärmeverluste zu verhindern.

## 7.1 Störungen und Anomalien

Im Falle eines Problems zeigt der Bildschirm der Wärmepumpe das Symbol **Er** sowie einen Fehlercode anstelle der Temperaturanzeigen an. Bitte entnehmen Sie der nebenstehenden Tabelle die möglichen Ursachen einer Anomalie und die zu ergreifenden Maßnahmen.

Beispiele für Fehlercodes :

Fehlercode 03

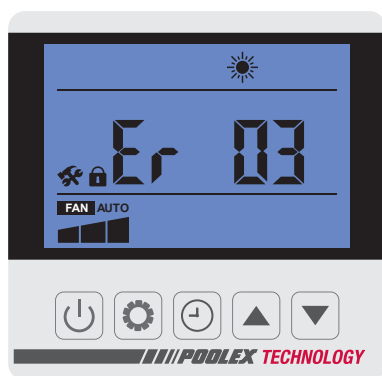

Fehlercode 04

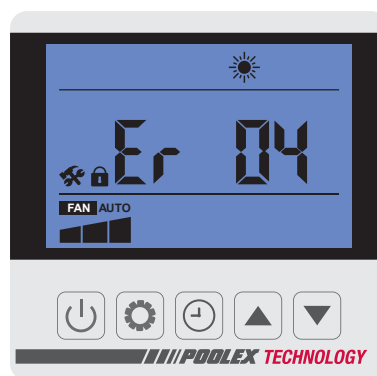

Fehlercode 21

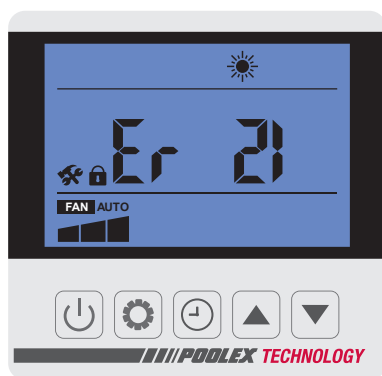

Fehlercode 32

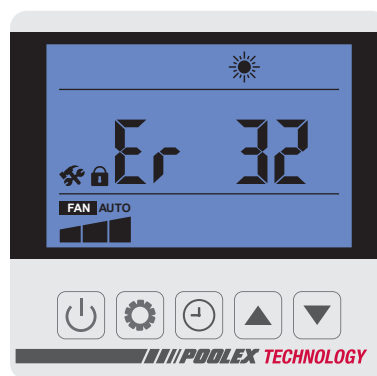

## 7.2 Liste der Anomalien

Code	Anomalien	Mögliche Ursachen	Maßnahmen
03	Fehlfunktion des Durchflusssensors	Nicht genug Wasser im Tauscher	Überprüfen Sie, ob eine gute Wasserzirkulation in der Wärmepumpe vorhanden ist und ob die Ein- und Ausgangsventile des Bypasses geöffnet sind
		Sensor abgeklemmt oder defekt	Schließen Sie den Sensor wieder an oder tauschen Sie ihn aus
04	Frostschutz	Der Schutz schaltet sich ein, wenn die Umgebungstemperatur zu niedrig ist und sich das Gerät im Stand-by-Modus befindet	Es ist kein Eingreifen erforderlich

# 7. FEHLERBEHEBUNG

Code	Anomalien	Mögliche Ursachen	Maßnahmen
05	Schutz vor hohem Druck	Unzureichender Wasserdurchfluss	Überprüfen Sie, ob eine gute Wasserzirkulation in der Wärmepumpe vorhanden ist und ob die Ein- und Ausgangsventile des Bypasses geöffnet sind
		Überlastung des Kältemittels	Passen Sie die Kältemittelfüllung an
		Vier-Wege-Ventil defekt	Tauschen Sie das Vier-Wege-Ventil aus
		Hochdruckregler abgetrennt oder defekt	Schließen Sie den Druckregler wieder an oder ersetzen Sie ihn
06	Schutz bei niedrigem Druck	Unzureichende Menge an Kältemittel	Passen Sie die Kältemittelfüllung an
		Vier-Wege-Ventil defekt	Tauschen Sie das Vier-Wege-Ventil aus
		Niedrigdruckschalter abgetrennt oder defekt	Schließen Sie den Druckregler wieder an oder ersetzen Sie ihn
09	Verbindungsproblem zwischen der Platine und der verkabelten Fernbedienung	Schlechte Verbindung	Überprüfen Sie die Verbindungskabel zwischen der Fernbedienung und der Platine
		Verkabelte Fernbedienung defekt	Tauschen Sie die Fernbedienung aus
		Platine defekt	Tauschen Sie die Platine aus
10	Verbindungsproblem zwischen der Platine und dem Wechselrichtermodul	Schlechte Verbindung	Überprüfen Sie die Verbindungskabel zwischen dem Wechselrichtermodul und der Platine
		Wechselrichtermodul defekt	Tauschen Sie das Wechselrichtermodul aus
		Platine defekt	Tauschen Sie die Platine aus
11	Zu großer Temperaturunterschied zwischen der Einlass- und der Auslasswassertemperatur	Unzureichender Wasserdurchfluss	Der Fehlercode verschwindet nach drei Minuten und das Gerät läuft wieder. Wenn dieser Fehlercode dreimal angezeigt wird, schalten Sie das Gerät aus, um den Fehler zu löschen.
12	Ablufttemperatur zu hoch	Mangel an Kältemittel	Passen Sie die Kältemittelfüllung an
13	Schutz gegen die Umgebungstemperatur	Die Umgebungstemperatur liegt über dem Betriebstemperaturbereich der Einheit	Unterbrechung des Betriebs der Einheit
		Der Sensor ist nicht normal oder zu nah an der Oberfläche des Wärmetauschers	Die Position des Raumtemperatursensors in die rechte Position ändern
14	Wassertemperatur am Auslass zu niedrig für den Kühlmodus	Unzureichender Wasserdurchfluss	Überprüfung des Betriebs der Wasserpumpe und der Öffnungen der Bypass-Einlass/Auslassventile
15	Fehlfunktion des Temperatursensors am Wassereinlass	Sensor abgeklemmt oder defekt	Schließen Sie den Sensor wieder an oder tauschen Sie ihn aus
16	Fehlfunktion des Verdampfersensors	Sensor abgeklemmt oder defekt	Schließen Sie den Sensor wieder an oder tauschen Sie ihn aus
18	Fehlfunktion des Temperatursensors am Luftaustritt	Sensor abgeklemmt oder defekt	Schließen Sie den Sensor wieder an oder tauschen Sie ihn aus
20	Schutz des Wechselrichtermoduls (siehe nächster Absatz für weitere Details)	Problem am Wechselrichtermodul	Starten Sie die Wärmepumpe neu Tauschen Sie das Wechselrichtermodul aus
		Kompressor schwach	Tauschen Sie den Kompressor aus
21	Fehlfunktion des Umgebungstemperatursensors	Sensor abgeklemmt oder defekt	Schließen Sie den Sensor wieder an oder tauschen Sie ihn aus
23	Wassertemperatur am Ausgang zu niedrig für den Kühlmodus	Unzureichender Wasserdurchfluss	Überprüfen Sie, ob eine gute Wasserzirkulation in der Wärmepumpe vorhanden ist und ob die Ein- und Ausgangsventile des Bypasses geöffnet sind
27	Fehlfunktion des Temperatursensors am Wasseraustritt	Sensor abgeklemmt oder defekt	Schließen Sie den Sensor wieder an oder tauschen Sie ihn aus

# 7. FEHLERBEHEBUNG

Code	Anomalien	Mögliche Ursachen	Maßnahmen
29	Fehlfunktion des Temperatursensors am Lufteinlass	Sensor abgeklemmt oder defekt	Schließen Sie den Sensor wieder an oder tauschen Sie ihn aus
32	Wassertemperatur am Ausgang zu hoch für den Heizmodus	Unzureichender Wasserdurchfluss	Überprüfen Sie, ob eine gute Wasserzirkulation in der Wärmepumpe vorhanden ist und ob die Ein- und Ausgangsventile des Bypasses geöffnet sind
33	Außentemperaturschutz der Spule zu hoch, um mehr abzukühlen	Umgebungstemperatur oder zu hohe Wassertemperatur	Stellen Sie sicher, dass das Gerät innerhalb des für die Umgebungs- und Wassertemperatur verfügbaren Temperaturbereichs arbeitet.
		Schlechter Wärmetauscher für Verdampfer	Überprüfen, ob der Verdampfer verstopft und sauber ist
		Verstopfte Gasleitung für das Kühlsystem	Prüfen, ob die Gasleitung verstopft ist
		Defekter Temperatursensor	Ersetzen des Temperatursensors
		Defekter Lüftermotor	Lüftermotor überprüfen und austauschen
34	Fehler des Gebläsemotors	Defekter Lüftermotor	Ersetzen des Gebläsemotors
		Defekte PCB	Ersetzen der Leiterplatte
		Lüfterflügel defekt oder blockiert	Lüfterblatt reinigen oder durch ein neues ersetzen
35	Schutz des Kompressors	Die Drehzahl des Kompressors ist zu hoch	Der Kompressor reduziert seine Drehzahl automatisch
		Die Wassertemperatur ist zu hoch	Überprüfen Sie, ob eine gute Wasserzirkulation in der Wärmepumpe vorhanden ist und ob die Ein- und Ausgangsventile des Bypasses geöffnet sind
		Die Umgebungstemperatur ist zu hoch, das vom Gebläse zirkulierte Luftvolumen ist nicht ausreichend	Überprüfen Sie, ob das Gebläse ordnungsgemäß funktioniert und der Lufteinlass nicht blockiert ist
42	Fehlfunktion des Temperatursensors des Tauschers	Sensor abgeklemmt oder defekt	Schließen Sie den Sensor wieder an oder tauschen Sie ihn aus
99	Softwarefehler	Defekte PCB	Ersetzen der Leiterplatte
		Falsche Version der Software	Software-Version aktualisieren

## 7.3 Fehler des Wechselrichtermoduls

Fehler 20 wird durch eine andere Zahl ergänzt, die in der folgenden Tabelle angegeben ist:

Code	Anomalien	Mögliche Ursachen	Maßnahmen
1	Übermäßiger Strom von IPM	IMP-Modulfehler	Tauschen Sie das Wechselrichtermodul aus
2	Kompressorfehler	Kompressorfehler	Tauschen Sie den Kompressor aus
1b	Gleichstrom-Busspannung zu niedrig	Eingangsspannung zu niedrig / PFC-Modulfehler	Überprüfen Sie die Eingangsspannung / Ersetzen Sie das Modul
2b0	Wechselstrom-Eingangsspannung zu hoch	Eingangsdrehstrom-Ungleichgewicht	Prüfen Sie den Eingang der Drehstromspannung
2b4	Wechselstrom-Eingangsspannung zu niedrig	Eingangsspannung zu niedrig	Überprüfen Sie die Eingangsspannung
288	IPM-Temperatur zu hoch	Ausfall des Gebläsemotors / Verstopfung des Luftkanals	Überprüfen Sie den Gebläsemotor/ Luftkanal

# 8. GARANTIE

## 8.1 Allgemeine Garantiebedingungen

Die Firma Poollex übernimmt gegenüber dem Erstkäufer für einen Zeitraum von zwei (2) Jahren eine Garantie für sämtliche Material- und Fertigungsfehler an der Wärmepumpe Poollex.

Für den Kompressor beträgt die Garantiezeit fünf (5) Jahre.

Für den Wärmetauscher aus Titan Garantiezeit fünfzehn (15) Jahre gegen chemische Korrosion, mit Ausnahme von Frostschäden, gewährt.

Für alle anderen Komponenten des Kondensators wird eine Garantie von zwei (2) Jahren gewährt.

Die Garantielaufzeit beginnt ab Rechnungsdatum.

In folgenden Fällen gilt die Garantie nicht:

- Fehlfunktionen oder Schäden infolge einer unter Missachtung der Sicherheitshinweise ausgeführten Installation, Nutzung oder Reparatur
- Fehlfunktionen oder Schäden infolge eines ungeeigneten chemischen Milieus des Schwimmbeckens
- Fehlfunktionen oder Schäden infolge einer unsachgemäßen und zweckfremden Verwendung des Geräts
- Schäden infolge von Fahrlässigkeit, Havarie oder höherer Gewalt
- Fehlfunktionen oder Schäden infolge der Verwendung von nicht zugelassenen Zubehörteilen

Sämtliche Reparaturen, die während der Garantiezeit anfallen, müssen vor Ausführung genehmigt und dürfen nur von einem zugelassenen Techniker vorgenommen werden. Wird eine Reparatur durch eine unbefugte, nicht von der Firma Poollex zugelassene Person ausgeführt, erlischt die Garantie.

Die von der Garantieleistung abgedeckten Bauteile werden im Ermessen der Firma Poollex ersetzt oder repariert. Für eine Kostenübernahme müssen defekte Teile innerhalb der Garantiezeit an unser Werk zurückgeschickt werden. Die Garantieleistung erstreckt sich nicht auf die Lohnkosten oder die Kosten von nicht autorisierten Ersatzteilen. Die Kosten für die Rücksendung des fehlerhaften Bauteils sind nicht durch die Garantie abgedeckt.

Sehr geehrter Kunde/sehr geehrte Kundin,

**Haben Sie eine Frage? Haben Sie ein Problem? Oder registrieren Sie einfach Ihre Garantie, finden Sie uns auf unserer Website:**

**<https://assistance.poolstar.fr/>**

Wir danken Ihnen für Ihr Vertrauen und Wünschen Ihnen viel Spaß beim Baden und Schwimmen in Ihrem Pool.



*Ihre personenbezogenen Daten können gemäß dem französischen Gesetz vom 6. Januar 1978 über Informatik und Freiheiten verarbeitet werden und werden keinesfalls an Dritte weitergegeben.*

# WAARSCHUWING



**Deze warmtepomp bevat een ontvlambaar koelmiddel R32.**

**Elke ingreep in het koelcircuit is verboden zonder een geldige toestemming.**

**Alvorens werkzaamheden aan het koelcircuit uit te voeren, moeten de volgende voorzorgsmaatregelen worden getroffen om veilig te kunnen werken.**

## **1. Werkprocedure**

De werkzaamheden moeten worden uitgevoerd volgens een gecontroleerde procedure, teneinde het risico van de aanwezigheid van ontvlambare gassen of dampen tijdens de uitvoering van de werkzaamheden tot een minimum te beperken.

## **2. Algemeen werkgebied**

Alle personen in de omgeving moeten op de hoogte worden gebracht van de aard van de werkzaamheden die aan de gang zijn. Vermijd werken in een afgesloten ruimte. Het gebied rond het werkgebied moet worden verdeeld, beveiligd en er moet speciale aandacht worden besteed aan nabijgelegen vlam- of warmtebronnen.

## **3. Controle op de aanwezigheid van koelmiddel**

De omgeving moet voor en tijdens de werkzaamheden worden gecontroleerd met een geschikte koelmiddeldetector om er zeker van te zijn dat er geen potentieel ontvlambaar gas aanwezig is. Zorg ervoor dat de gebruikte lekdetectieapparatuur geschikt is voor ontvlambare koelmiddelen, d.w.z. dat zij geen vonken produceert, goed is afgedicht of een interne veiligheid heeft.

## **4. Aanwezigheid van brandblusser**

Indien aan de koelapparatuur of aanverwante onderdelen heet werk moet worden verricht, moeten geschikte brandblusmiddelen beschikbaar zijn. Installeer een droogpoeder- of CO<sub>2</sub>-brandblusser in de buurt van het werkgebied.

## **5. Geen bron van vlam, warmte of vonk**

Het is ten strengste verboden een bron van warmte, vlam of vonk te gebruiken in de directe nabijheid van een of meer onderdelen of leidingen die een brandbaar koelmiddel bevatten of hebben bevat. Alle ontstekingsbronnen, inclusief roken, moeten voldoende ver verwijderd zijn van de plaats van installatie, reparatie, verwijdering en opruiming, gedurende welke tijd een ontvlambaar koelmiddel in de omgeving kan vrijkomen. Alvorens met de werkzaamheden te beginnen, moet de omgeving van de apparatuur worden gecontroleerd om er zeker van te zijn dat er geen risico van ontvlambaarheid bestaat. Er moeten «Verboden te roken» borden worden geplaatst.

## **6. Geventileerd gebied**

Zorg ervoor dat de ruimte in de open lucht is of goed wordt geventileerd voordat u werkzaamheden aan het systeem verricht of heet werk verricht. Tijdens de duur van de werkzaamheden moet enige ventilatie worden gehandhaafd.

## **7. Controles van de koelinstallatie**

Wanneer elektrische onderdelen worden vervangen, moeten zij geschikt zijn voor het beoogde doel en de juiste specificaties hebben. Alleen onderdelen van de fabrikant mogen worden gebruikt. Raadpleeg in geval van twijfel de technische dienst van de fabrikant.

De volgende controles moeten worden toegepast op installaties die ontvlambare koelmiddelen gebruiken:

- De grootte van de belasting is in overeenstemming met de grootte van de ruimte waarin de ruimten met het koelmiddel zijn geïnstalleerd;
- Ventilatie en luchtroosters werken naar behoren en zijn niet geblokkeerd;
- Indien een indirect koelcircuit wordt gebruikt, moet ook het secundaire circuit worden gecontroleerd,
- De markering op de apparatuur blijft zichtbaar en leesbaar. Onleesbare merktekens en tekens moeten worden gecorrigeerd;
- Koelleidingen of onderdelen worden geïnstalleerd op een plaats waar het onwaarschijnlijk is dat ze worden blootgesteld aan een stof die onderdelen met koelmiddel zou kunnen aantasten.

## **8. Controle van elektrische apparaten**

Reparatie en onderhoud van elektrische onderdelen moeten gepaard gaan met initiële veiligheidscontroles en procedures voor de inspectie van onderdelen. Indien er een defect is dat de veiligheid in gevaar kan brengen, mag er geen stroomvoorziening op het circuit worden aangesloten totdat het probleem is opgelost.

De initiële veiligheidscontroles moeten omvatten:

- Dat de condensatoren ontladen zijn: dit moet op een veilige manier gebeuren om de kans op vonken te vermijden;
- Geen elektrische onderdelen of bedrading zijn blootgesteld tijdens het laden, terugwinnen of doorspoelen van het koelgassysteem;
- Er is voortdurend aarding.



# ZORGVULDIG LEZEN



**Deze installatiehandleiding maakt integraal deel uit van het product.**

**Ze moet aan de installateur worden overhandigd en door de gebruiker worden bewaard.**

**Als de handleiding zoek is, kunt u de website raadplegen:**

**[www.poolex.fr](http://www.poolex.fr)**

De instructies en aanbevelingen in deze handleiding dienen zorgvuldig te worden gelezen en begrepen, aangezien zij waardevolle informatie verschaffen over het veilige gebruik en de veilige werking van de warmtepomp. **Bewaar deze handleiding op een toegankelijke plaats zodat u ze later gemakkelijk kunt raadplegen.**

**De installatie moet worden uitgevoerd door een gekwalificeerde professional**, in overeenkomst met de geldende voorschriften en de instructies van de fabrikant. Een installatiefout kan lichamelijk letsel aan personen of dieren veroorzaken, alsmede mechanische schade waarvoor de fabrikant in geen geval verantwoordelijk kan worden gesteld.

**Na het uitpakken van de warmtepomp dient u de inhoud te controleren om eventuele schade te melden.**

Alvorens de warmtepomp aan te sluiten, dient u zich ervan te vergewissen dat de in deze handleiding verstrekte informatie verenigbaar is met de feitelijke installatievoorwaarden en de voor dit specifieke product toegestane maxima niet overschrijdt.

**In geval van een defect en/of slechte werking van de warmtepomp moet de elektriciteitstoevoer worden onderbroken en mag** niet worden getracht het defect te verhelpen.

Reparaties mogen uitsluitend worden uitgevoerd door een erkende technische dienst met gebruikmaking van originele reserveonderdelen. Het niet in acht nemen van de bovengenoemde bepalingen kan een nadelige invloed hebben op de veilige werking van de warmtepomp.

Om de efficiëntie en de goede werking van de warmtepomp te garanderen, is het belangrijk dat deze regelmatig wordt onderhouden volgens de bijgeleverde instructies.

Indien de warmtepomp wordt verkocht of overgedragen, zorg er dan altijd voor dat alle technische documentatie samen met de apparatuur aan de nieuwe eigenaar wordt overgedragen.

Iedere contractuele of niet-contractuele aansprakelijkheid van de fabrikant/distributeur vervalt voor schade veroorzaakt door installatie- of bedieningsfouten, of door het niet naleven van de instructies in deze handleiding of van de geldende installatienormen die van toepassing zijn op de apparatuur waarop dit document betrekking heeft.

# INHOUD

<b>1. Algemeen</b>	<b>188</b>
1.1 Algemene leveringsvoorwaarden.....	188
1.2 Veiligheidsvoorschriften.....	188
1.3 Waterbehandeling.....	189
<b>2. Beschrijving</b>	<b>190</b>
2.1 Inhoud van de verpakking.....	190
2.2 Algemene kenmerken.....	190
2.3 Technische specificaties.....	191
2.4 Afmetingen van het apparaat.....	193
2.5 Uitgewerkte tekening.....	194
<b>3. Installatie</b>	<b>195</b>
3.1 Vereiste voorkennis.....	195
3.2 Locatie.....	195
3.3 Indeling van de installatie.....	196
3.4 Aansluiten van de condensafvoerset.....	196
3.5 Installeren van het apparaat op geluiddempende steunen.....	196
3.6 Hydraulische aansluiting.....	197
3.7 Elektrische installatie.....	199
3.8 Elektrische aansluiting.....	200
<b>4. Bediening</b>	<b>201</b>
4.1 Bediening.....	201
4.2 Servo-regeling van de circulatiepomp.....	201
4.3 Gebruik van de drukmeter.....	202
4.4 Antivriesbescherming.....	202
<b>5. Gebruik</b>	<b>203</b>
5.1 Bedrade schakelkast.....	203
5.2 Geeft de schakelkast weer.....	203
5.3 Het bedieningspaneel vergrendelen / ontgrendelen.....	204
5.4 Keuze van bedrijfsmodi.....	204
5.5 Bedrijfstemperatuurstellingen.....	204
5.6 Instellen van de klok.....	205
5.7 Programmeren aan / uit.....	206
5.8 Systeeminstellingen.....	207
5.9 Geavanceerde instellingen.....	208
5.10 Statuswaarden.....	210
5.11 WiFi.....	211
<b>6. Onderhoud en service</b>	<b>216</b>
6.1 Onderhoud en service.....	216
6.2 Winterklaar.....	216
<b>7. Problemen oplossen</b>	<b>217</b>
7.1 Uitsplitsingen en afwijkingen.....	217
7.2 Lijst met afwijkingen.....	217
7.3 Fouten omvormer module.....	219
<b>8. Garantie</b>	<b>220</b>
8.1 Algemene garantievoorzwaarden.....	220

# 1. ALGEMEEN

## 1.1 Algemene leveringsvoorwaarden

Alle apparatuur, zelfs indien verzonden met «gratis vervoer en verpakking», wordt verzonden op eigen risico van de geadresseerde.

De persoon die verantwoordelijk is voor de ontvangst van de apparatuur moet een visuele inspectie uitvoeren om eventuele schade aan de warmtepomp tijdens het vervoer vast te stellen (koelsysteem, behuizingspanelen, elektrische regelkast, frame). Hij/zij dient op de afleveringsbon van de vervoerder eventuele opmerkingen over tijdens het vervoer ontstane schade te noteren en deze binnen 48 uur per aangetekende brief aan de vervoerder te bevestigen.

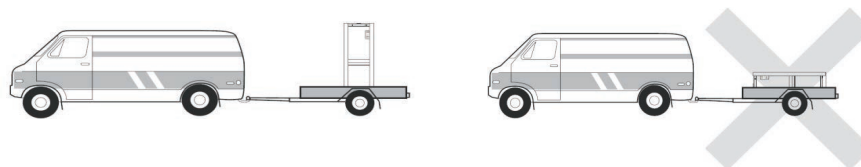

De apparatuur moet altijd verticaal op een pallet en in de oorspronkelijke verpakking worden opgeslagen en vervoerd. Als het apparaat horizontaal wordt opgeslagen of vervoerd, moet ten minste 24 uur worden gewacht alvorens het in te schakelen.

## 1.2 Veiligheidsvoorschriften



**WAARSCHUWING:** Lees aandachtig de veiligheidsvoorschriften alvorens de apparatuur te gebruiken. De volgende instructies zijn van essentieel belang voor de veiligheid. Volg ze strikt op.

### Tijdens de installatie en het onderhoud

Installatie, inbedrijfstelling, onderhoud en reparaties mogen alleen door een gekwalificeerd persoon worden uitgevoerd, met inachtneming van de geldende normen.

Alvorens de apparatuur in gebruik te nemen of werkzaamheden aan de apparatuur uit te voeren (installatie, inbedrijfstelling, gebruik, onderhoud), moet de verantwoordelijke persoon op de hoogte zijn van alle aanwijzingen in de installatiehandleiding van de warmtepomp, alsmede van de technische specificaties.

Installeer het apparaat in geen geval in de buurt van een warmtebron, brandbare materialen of de luchtinlaat van een gebouw.

Indien de installatie niet op een plaats met beperkte toegang plaatsvindt, moet een beschermrooster voor de warmtepomp worden aangebracht.

Om ernstige brandwonden te voorkomen, mag u tijdens de installatie, reparaties of onderhoud niet over de leidingen lopen.

Om ernstige brandwonden te voorkomen moet u, alvorens werkzaamheden aan het koelsysteem uit te voeren, de warmtepomp uitschakelen en enkele minuten wachten alvorens de temperatuur- en druksensoren te plaatsen.

Controleer het peil van het koelmiddel wanneer u onderhoud aan de warmtepomp uitvoert.

Controleer of de hoge- en lagedrukschakelaars correct op het koelmiddelsysteem zijn aangesloten en of zij het elektrische circuit uitschakelen als zij tijdens de jaarlijkse lekkage-inspectie van de apparatuur in werking treden.

Controleer of er geen sporen van corrosie of olievlekken rond de koelmiddelcomponenten zijn.

# 1. ALGEMEEN

## Tijdens het gebruik

Om ernstige verwondingen te voorkomen, mag u de ventilator nooit aanraken als hij in werking is.

Houd de warmtepomp buiten het bereik van kinderen om ernstige verwondingen door de bladen van de warmtewisselaar te voorkomen.

Start de apparatuur nooit als er geen water in het zwembad is of als de circulatiepomp gestopt is.

Controleer het waterdebiet elke maand en reinig het filter indien nodig.

## Tijdens het reinigen

Schakel de stroomvoorziening van de apparatuur uit.

Sluit de waterinlaat- en -uitlaatkleppen.

Steek niets in de lucht- of waterinlaten of -uitlaten.

Spoel de apparatuur niet af met HP-water.

## Tijdens de reparaties

Voer werkzaamheden aan het koelsysteem uit in overeenstemming met de geldende veiligheidsvoorschriften.

Hardsolderen moet worden uitgevoerd door een gekwalificeerde lasser.

Wanneer u een defect koelmiddelonderdeel vervangt, gebruik dan alleen onderdelen die door onze technische dienst zijn gecertificeerd.

In geval van vervanging van leidingen mag voor het opsporen van storingen alleen koperen buizen gebruikt worden die aan de landelijke normen voldoen.

Bij druktesten om lekken op te sporen:

- Om brand- of explosiegevaar te vermijden, mag u nooit zuurstof of droge lucht gebruiken.
- Gebruik gedehydrateerde stikstof of een mengsel van stikstof en koelmiddel.
- De testdruk aan lage en hoge zijde mag niet hoger zijn dan 42 bar.

## 1.3 Waterbehandeling

Poolex-warmtepompen voor zwembaden kunnen gebruikt worden met elk type waterbehandelingssysteem.

Niettemin is het van essentieel belang dat het behandelingssysteem (chloor-, pH-, broom- en/of zoutchlorinator doseerpompen) na de warmtepomp in het hydraulische circuit geïnstalleerd wordt.

**Om elke aantasting van de warmtepomp te voorkomen, moet de pH van het water tussen 6,9 en 8,0 gehouden worden.**

# 2. BESCHRIJVING

## 2.1 Inhoud van de verpakking

- ✓ Poolex Jetline Selection FI warmtepomp
- ✓ 2 hydraulische inlaat-/uitlaataansluitingen (diameter 50 mm)
- ✓ Verlengkabel voor afstandsbedieningspaneel
- ✓ Deze installatie- en gebruikershandleiding
- ✓ Kit voor condensafvoer
- ✓ Winterafdekking
- ✓ 4 Antitriblokjes (schroeven niet meegeleverd)

## 2.2 Algemene kenmerken

Een Poolex-warmtepomp heeft de volgende kenmerken:

- ◆ CE-certificatie en voldoet aan de Europese RoHS-richtlijn.
- ◆ Hoge prestaties met tot 80% energiebesparing ten opzichte van een conventioneel verwarmingsstelsel.
- ◆ Schoon, efficiënt en milieuvriendelijk koelmiddel R32.
- ◆ Betrouwbare compressor van een toonaangevend merk met een hoog rendement.
- ◆ Brede hydrofiele aluminium verdamper voor gebruik bij lage temperaturen.
- ◆ Gebruiksvriendelijke intuïtieve afstandsbediening.
- ◆ Robuuste ABS-behuizing en gepoedercoat staal, anti-UV behandeld en gemakkelijk te onderhouden.
- ◆ Ontworpen om stil te zijn.
- ◆ Dubbel antivriessysteem om vorstschade te voorkomen:
  - Revolutionaire wisselaar met gepatenteerd antivriessysteem.
  - Een slim bewakingssysteem om de leidingen en de liner te sparen zonder het zwembad in de winter leeg te maken.

# 2. BESCHRIJVING

## 2.3 Technische specificaties

Testcondities	Poolex Jetline Selection FI	75	95	125	155	210
Lucht <sup>(1)</sup> 26°C Water <sup>(2)</sup> 26°C	Verwarmingsvermogen (kW)	6.9~2.04	8.6~2.3	11.8~2.35	14.2~2.37	17.6~2.93
	Stil vermogen (kW)	3.74~2.04	4.90~2.30	6.18~2.35	8.36~2.93	10.36~2.93
	Verbruik (kW)	1.15~0.15	1.51~0.17	2.06~0.15	2,41	3.17~0.19
	Verbruik in stille modus (kW)	0.41~0.15	0.49~0.17	0.64~0.15	0.88~0.18	1.12~0.19
	<b>COP (Coëfficiënt van prestatie)</b>	<b>13.6~6.0</b>	<b>14.0~5.7</b>	<b>16.0~5.7</b>	<b>6.0~16.0</b>	<b>5.6~15.6</b>
Lucht <sup>(1)</sup> 15°C Water <sup>(2)</sup> 26°C	Verwarmingsvermogen (kW)	5.3~1.4	6.1~1.5	8.7~1.7	10~1.67	13.4~2.23
	Stil vermogen (kW)	2.80~1.40	3.65~1.50	4.53~1.70	5.89~1.67	7.89~2.23
	Verbruik (kW)	1.15~0.22	1.49~0.23	1.89~0.22	2.2~0.21	3.0~0.29
	Verbruik in stille modus (kW)	0.44~0.22	0.57~0.23	0.69~0.22	0.76~0.22	1.49~0.27
	<b>COP (Coëfficiënt van prestatie)</b>	<b>6.5~4.8</b>	<b>6.6~4.7</b>	<b>7.8~4.6</b>	<b>7.8~4.5</b>	<b>7.8~4.5</b>
Lucht <sup>(1)</sup> 35°C Water <sup>(2)</sup> 27°C	Koelvermogen (kW)	2,9	4,0	5,0	6,3	8,7
	Verbruik (kW)	0,8	1,1	1,6	1,6	2,2
	<b>EER (Coëfficiënt van prestatie)</b>	<b>3,9</b>	<b>3,8</b>	<b>3,2</b>	<b>4,0</b>	<b>4,0</b>
Lucht <sup>(1)</sup> 15°C Water <sup>(2)</sup> 26°C <b>MODE FIX</b>	Verwarmingsvermogen (kW)	5,3	6,1	8,7	10,0	13,4
	Verbruik (kW)	1,2	1,5	1,9	2,2	3,0
	<b>COP (Coëfficiënt van prestatie)</b>	<b>4,8</b>	<b>4,7</b>	<b>4,6</b>	<b>4,5</b>	<b>4,5</b>
Max. vermogen (kW)	1,8	2,0	3,0	3,5	4,0	
Max. stroom (A)	8,0	9,0	13,0	15,0	18,0	
Stroomvoorziening	220-240V ~ 50Hz					
Bescherming	IPX4					
Temperatuurbereik verwarming	15°C~40°C					
Bereik koeltemperatuur	8°C~28°C					
Bedrijfstemperatuurbereik	-7°C~43°C					
Afmetingen apparaat BxDxH (mm)	865x375x656			945x375x656		1143x395x756
Gewicht apparaat (kg)	32,5	34	38	46	57	
Geluidsdruk niveau op 1 m (dBA) <sup>(3)</sup>	37~50	37~51	38~52	40~55	41~55	
Geluidsdruk niveau op 10 m (dBA) <sup>(3)</sup>	19~29	19~30	21~31	23~35	23~35	
Hydraulische aansluiting (mm)	PVC 50mm					
Warmtewisselaar	PVC tank en titanium spoel					
Min/max waterdebiet (m <sup>3</sup> /h)	2~4	3~4	4~6	5~7	7~9	
Merk compressor	<b>GMCC</b>	<b>MITSUBISHI</b>	<b>MITSUBISHI</b>	<b>MITSUBISHI</b>	<b>MITSUBISHI</b>	
Type compressor	Hermetic Rotary DC Inverter Compressor					
Koelmiddel	R32					
Geladen koelmiddel (kg)	0.3	0.45	0.55	0.65	1	
Ventilator motor	DC ventilator motor					
Drukverlies (mCE)	1.1					
Max. zwembadvolume (m <sup>3</sup> ) <sup>(4)</sup>	30-45	40-50	45-65	65-80	80-110	
Afstandsbediening	Bedraad LCD-bedieningsscherm met achtergrondverlichting					
Modus	Eco Booster & Eco Silence (omvormer) / Verwarming / Koeling					

De technische specificaties van onze warmtepompen worden louter ter informatie gegeven. Wij behouden ons het recht voor om zonder voorafgaande kennisgeving wijzigingen aan te brengen.

<sup>1</sup> Omringende luchttemperatuur

<sup>2</sup> Initiële watertemperatuur

<sup>3</sup> Geluid op 1 m, op 4 m en op 10 m volgens de richtlijnen EN ISO 3741 en EN ISO 354

<sup>4</sup> Berekend voor een ingegraven privé-zwembad afgedekt met een bubbelzeil.

## 2. BESCHRIJVING

Testcondities	Poolex Jetline Selection FI	155T	210T	305T
Lucht <sup>(1)</sup> 26°C Water <sup>(2)</sup> 26°C	Verwarmingsvermogen (kW)	14.2~2.37	17.6~2.93	30.5~9.2
	Stil vermogen (kW)	8.36~2.93	10.36~2.93	15.2~9.2
	Verbruik (kW)	2,41	3.17~0.19	5.63~0.69
	Verbruik in stille modus (kW)	0.88~0.18	1.12~0.19	1.87~0.69
	<b>COP (Coëfficiënt van prestatie)</b>	<b>6.0~16.1</b>	<b>5.6~15.6</b>	<b>13.2~5.4</b>
Lucht <sup>(1)</sup> 15°C Water <sup>(2)</sup> 26°C	Verwarmingsvermogen (kW)	10~1.67	13.4~2.23	24~6.3
	Stil vermogen (kW)	5.89~1.67	7.89~2.23	11.3~6.3
	Verbruik (kW)	2.2~0.21	3.0~0.29	5.29~0.83
	Verbruik in stille modus (kW)	0.76~0.22	1.49~0.27	1.8~0.83
	<b>COP (Coëfficiënt van prestatie)</b>	<b>7.8~4.5</b>	<b>7.8~4.5</b>	<b>7.6~4.6</b>
Lucht <sup>(1)</sup> 35°C Water <sup>(2)</sup> 27°C	Koelvermogen (kW)	6,3	8,7	14,0
	Verbruik (kW)	1,6	2,2	4,7
	<b>EER (Coëfficiënt van prestatie)</b>	<b>4,0</b>	<b>4,0</b>	<b>3,0</b>
Lucht <sup>(1)</sup> 15°C Water <sup>(2)</sup> 26°C <b>MODE FIX</b>	Verwarmingsvermogen (kW)	10,0	13,4	24
	Verbruik (kW)	2,2	3,0	5.29
	<b>COP (Coëfficiënt van prestatie)</b>	<b>4,5</b>	<b>4,5</b>	<b>4.54</b>
Max. vermogen (kW)	5,5	6,5	10	
Max. stroom (A)	8,0	11,0	15	
Stroomvoorziening	380-415V 3N ~ 50Hz			
Bescherming	IPX4			
Temperatuurbereik verwarming	15°C~40°C			
Bereik koeltemperatuur	8°C~28°C			
Bedrijfstemperatuurbereik	-7°C~43°C			
Afmetingen apparaat BxDxH (mm)	945x375x656	1143x395x756	1175x545x857	
Gewicht apparaat (kg)	48,5	58,5	95	
Geluidsdrukkniveau op 1 m (dBA) <sup>(3)</sup>	40~55	41~55	50~65	
Geluidsdrukkniveau op 10 m (dBA) <sup>(3)</sup>	23~35	23~35	29-39	
Hydraulische aansluiting (mm)	PVC 50mm			
Warmtewisselaar	PVC tank en titanium spoel			
Min/max waterdebiet (m <sup>3</sup> /h)	5~7	7~9	11~13	
Merk compressor	MITSUBISHI	MITSUBISHI	GMCC	
Type compressor	Hermetic Rotary DC Inverter Compressor			
Koelmiddel	R32			
Geladen koelmiddel (kg)	0,65	1	1,55	
Ventilatormotor	DC ventilatormotor			
Drukverlies (mCE)	1.1			
Max. zwembadvolume (m <sup>3</sup> ) <sup>(4)</sup>	65~80	80~110	130~170	
Afstandsbediening	Bedraad LCD-bedieningsscherm met achtergrondverlichting			
Modus	Eco Booster & Eco Silence (omvormer) / Verwarming / Koeling			

De technische specificaties van onze warmtepompen worden louter ter informatie gegeven. Wij behouden ons het recht voor om zonder voorafgaande kennisgeving wijzigingen aan te brengen.

<sup>1</sup> Omringende luchttemperatuur

<sup>2</sup> Initiële watertemperatuur

<sup>3</sup> Geluid op 1 m, op 4 m en op 10 m volgens de richtlijnen EN ISO 3741 en EN ISO 354

<sup>4</sup> Berekend voor een ingegraven privé-zwembad afgedekt met een bubbelzeil.

## 2. BESCHRIJVING

### 2.4 Afmetingen van het apparaat

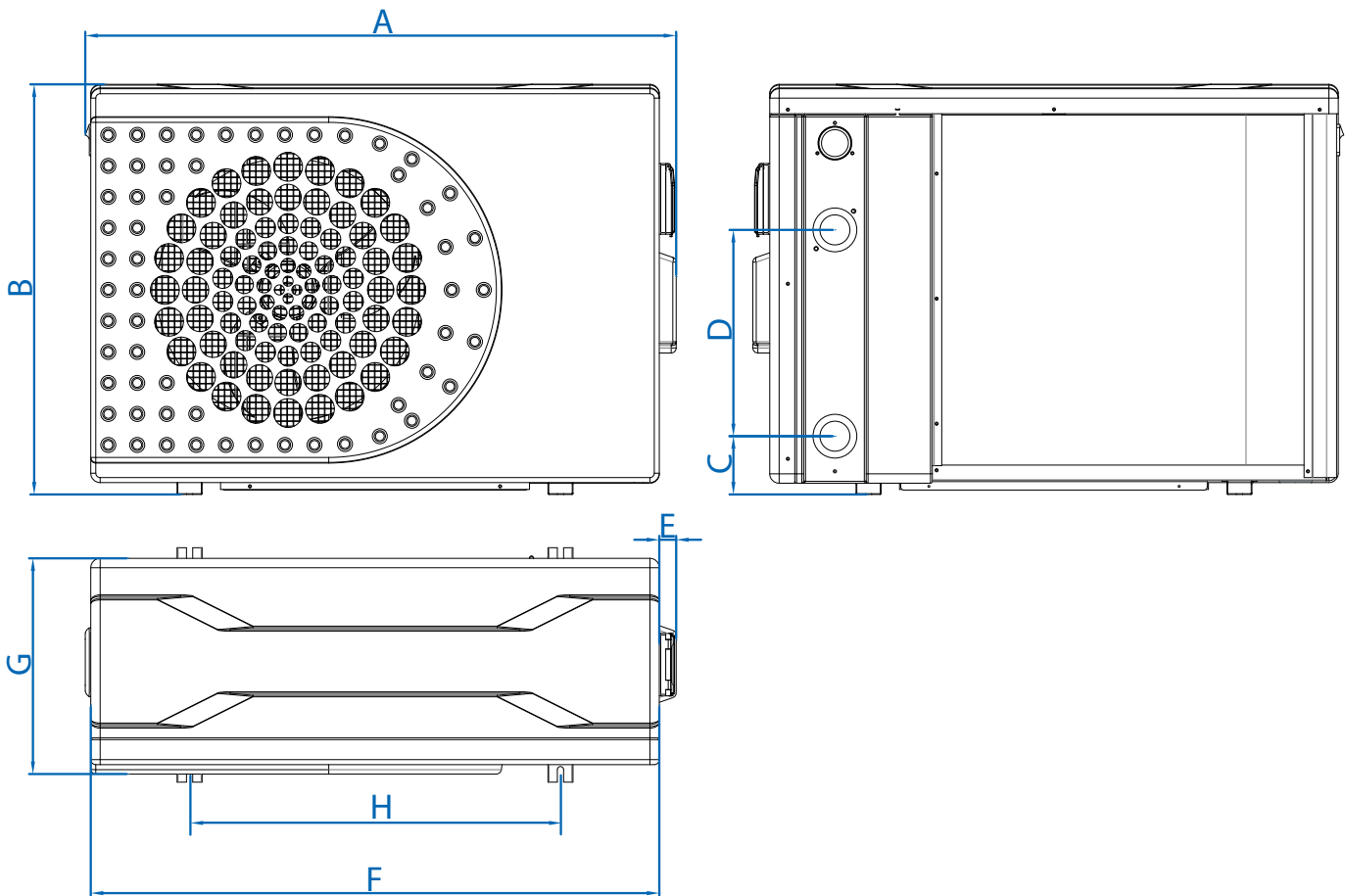

Afmetingen in mm

Jetline Selection FI	75 / 95 / 125	155 / 155T	210 / 210T	305 T
A	865	945	1143	1175
B	656	656	756	857
C	103	93	71	93
D	260	330	350	390
E	27	27	27	30
F	829	909	1107	1137
G	343	343	363	510
H	590	593	790	743

## 2. BESCHRIJVING

### 2.5 Uitgewerkte tekening

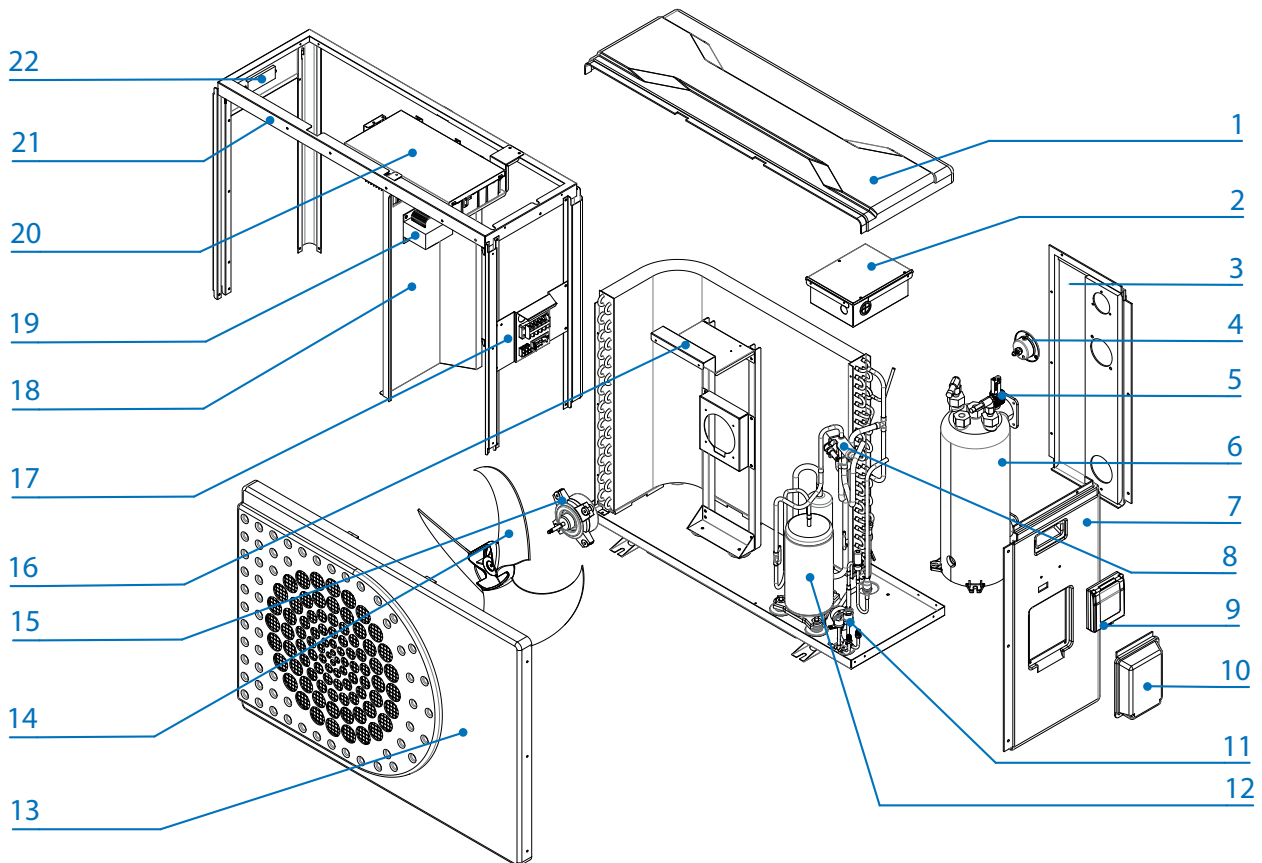

- |                                |                               |
|--------------------------------|-------------------------------|
| 1. Bovenpaneel                 | 12. Compressor                |
| 2. Elektrisch bedieningskastje | 13. Voorpaneel                |
| 3. Achterpaneel                | 14. Ventilatorwaaier          |
| 4. Manometer                   | 15. Ventilatormotor           |
| 5. Stroomsensor                | 16. Ventilatorsteun           |
| 6. Warmtewisselaar             | 17. Elektrisch klemmenblok    |
| 7. Rechterpaneel               | 18. Centrale steun            |
| 8. Gasleiding                  | 19. Elektrische transformator |
| 9. Elektrische regelkast       | 20. Elektrische regelkast     |
| 10. Deksel elektrische kast    | 21. Frame                     |
| 11. Druksensor pk/bp           | 22. Handgreep rechts          |

# 3. INSTALLATIE



**WAARSCHUWING: De installatie moet worden uitgevoerd door een gekwalificeerde technicus. Dit gedeelte dient slechts ter informatie en moet gecontroleerd en zo nodig aangepast worden aan de feitelijke omstandigheden van de installatie.**

## 1.1 Vereiste voorkennis

### Apparatuur nodig om uw warmtepomp te installeren:

- Een voedingskabel die geschikt is voor het vermogen van het apparaat.
- Een bypass-kit en een set pvc-buizen die geschikt zijn voor je installatie, evenals afbijtmiddel, pvc-lijm en schuurpapier.
- Een set van 4 pluggen en schroeven om het apparaat te bevestigen.
- We raden aan om het apparaat op je installatie aan te sluiten met flexibele PVC-buizen om de verspreiding van trillingen te beperken.
- Geschikte bevestigingsbouten kunnen worden gebruikt om het apparaat te verhogen.

## 3.2 Locatie

### Houdt u zich aan de volgende regels voor de keuze van de plaats van de warmtepomp.

1. De toekomstige plaats van het apparaat moet gemakkelijk bereikbaar zijn voor een gemakkelijke bediening en onderhoud.
2. Het moet op de grond geïnstalleerd worden, liefst vastgemaakt op een vlakke betonnen vloer. Zorg ervoor dat de vloer voldoende stabiel is en het gewicht van het apparaat kan dragen.
3. Dicht bij het apparaat moet een waterafvoersysteem worden aangebracht om de locatie van het apparaat te beschermen.
4. Indien nodig kan het apparaat verhoogd worden door gebruik te maken van geschikte montagepads die ontworpen zijn om het gewicht te dragen.
5. Controleer of het apparaat goed geventileerd is, of de luchtuitlaat niet naar de ramen van naburige gebouwen gericht is en of de uitlaatlucht niet terug kan gestuurd worden. Zorg bovendien voor voldoende ruimte rond het apparaat voor service- en onderhoudswerkzaamheden.
6. Het apparaat mag niet geïnstalleerd worden in een omgeving die blootgesteld is aan olie, ontvlambare gassen, bijtende producten, zwavelhoudende verbindingen of in de buurt van hoogfrequente apparatuur.
7. Om modderspatten te voorkomen, mag u het apparaat niet in de buurt van een weg of spoor installeren.
8. Om overlast voor de burens te voorkomen, moet u ervoor zorgen dat het apparaat zo geïnstalleerd wordt dat het in de richting staat van het gebied dat het minst gevoelig is voor lawaai.
9. Houd het apparaat zo veel mogelijk buiten het bereik van kinderen.

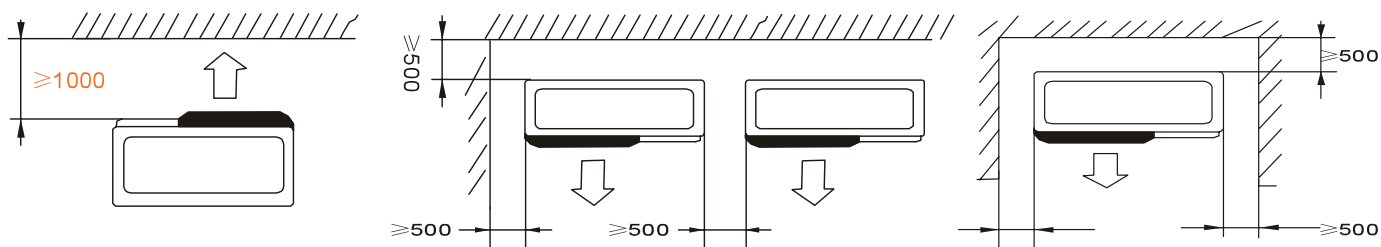

Afmetingen in mm

Plaats niets minder dan een meter voor de warmtepomp.

Laat 50 cm lege ruimte rond de zijkanten en de achterkant van de warmtepomp.

**Laat geen enkel obstakel boven of voor het apparaat!**

# 3. INSTALLATIE

## 3.3 Indeling van de installatie

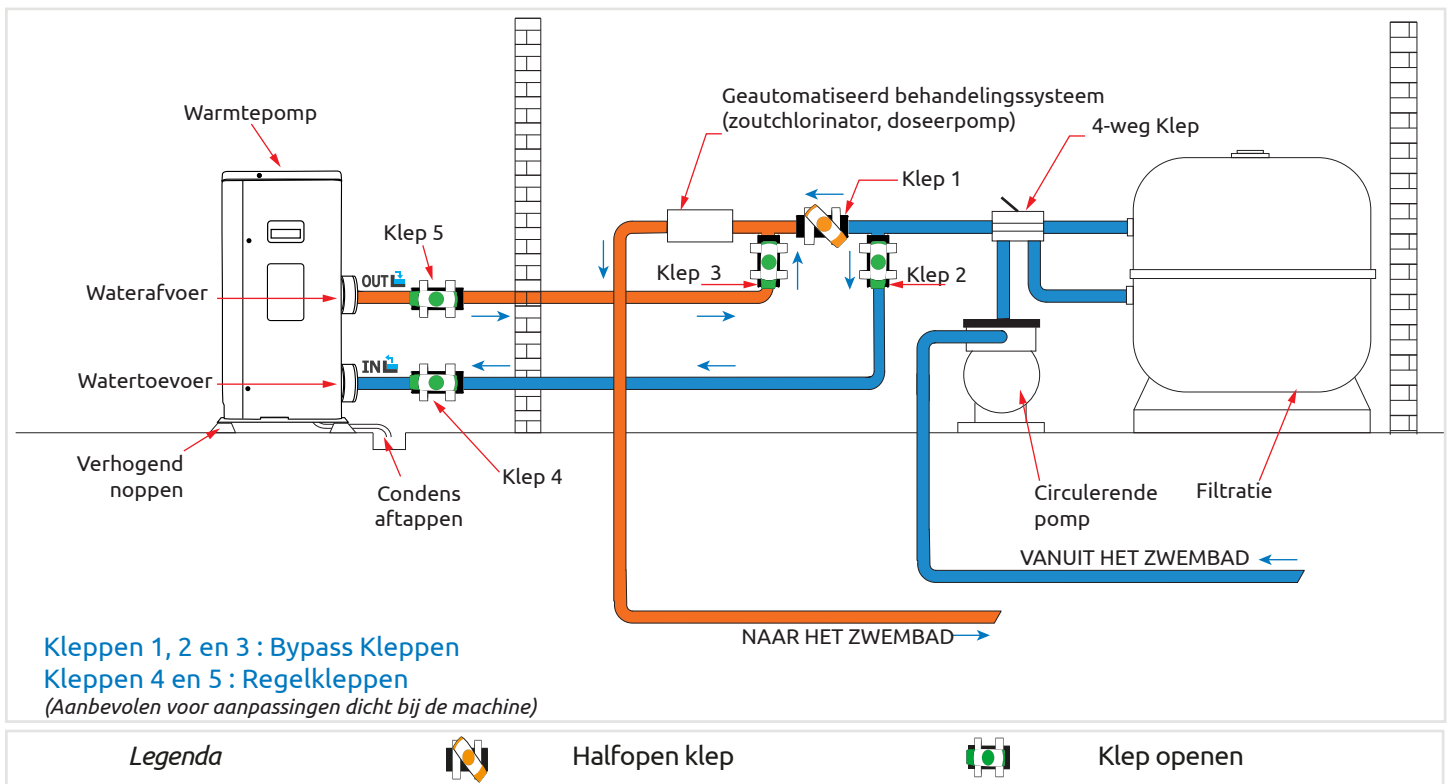

## 3.4 Aansluiten van de condensafvoerset

Tijdens de werking is de warmtepomp onderhevig aan condensatie. Dit zal resulteren in een min of meer grote afvloeiing van water, afhankelijk van de vochtigheidsgraad. Om deze stroom te kanaliseren, raden wij u aan de condensafvoerset te installeren.

### Hoe installeert u de condensafvoerset?

Installeer de warmtepomp, door hem minstens 10 cm op te hogen met stevige waterbestendige pads, en sluit dan de afvoerbuys aan op de opening die zich onder de pomp bevindt.

## 3.5 Installeren van het apparaat op geluiddempende steunen

Om de geluidshinder die gepaard gaat met de trillingen van de warmtepomp tot een minimum te beperken, kan de pomp op trillingsdempende pads worden geplaatst.

Daartoe hoeft u alleen maar een pad te plaatsen tussen elk van de pootjes van het apparaat en de steun, en de warmtepomp vervolgens met geschikte schroeven op de steun vast te zetten.

# 3. INSTALLATIE



**WAARSCHUWING: De installatie moet worden uitgevoerd door een gekwalificeerde technicus. Dit gedeelte dient slechts ter informatie en moet gecontroleerd en zo nodig aangepast worden aan de feitelijke omstandigheden van de installatie.**

## 3.6 Hydraulische aansluiting

### By-pass-montage

De warmtepomp moet op het zwembad aangesloten worden door middel van een by-pass-montage.

Een by-pass is een geheel bestaande uit 3 kleppen die het debiet regelen dat in de warmtepomp circuleert.

Tijdens onderhoudswerkzaamheden maakt de by-pass het mogelijk de warmtepomp van het systeem te isoleren zonder uw installatie te onderbreken.

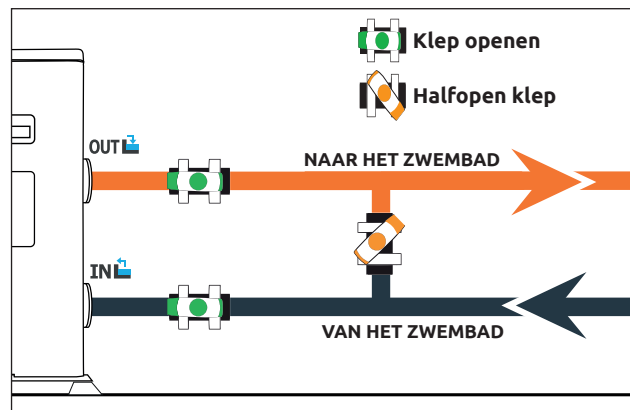

### Een hydraulische verbinding maken met de by-pass-kit



**WAARSCHUWING: Laat gedurende 2 uur na het aanbrengen van de lijm geen water door het hydraulische circuit lopen.**

**Stap 1:** Neem de nodige maten om je buizen te snijden.

**Stap 2:** Zaag de PVC-buizen recht af met een zaag.

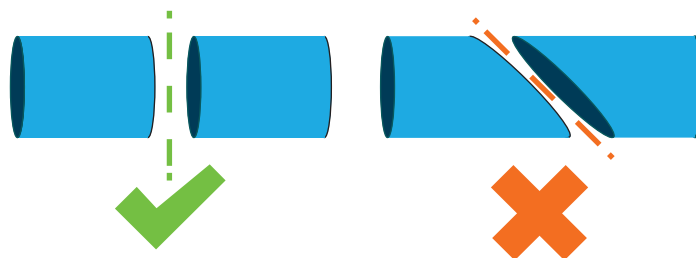

**Stap 3:** Zet je hydraulische circuit in elkaar zonder het te lijmen, om te controleren of het perfect in je installatie past en demonteer vervolgens de buizen die je moet aansluiten.

**Stap 4:** Ontbraam de uiteinden van de afgezaagde buizen met schuurpapier.

**Stap 5:** Breng verfabijtmiddel aan op de uiteinden van de aan te sluiten leidingen.

**Stap 6:** Breng de lijm op dezelfde plaats aan.

**Stap 7:** Monteer de buizen.

**Stap 8:** Verwijder eventueel achtergebleven lijm van het PVC.

**Stap 9:** Laat minstens 2 uur drogen voordat je het water aanzet.

# 3. INSTALLATIE

## Bypass installatie van een warmtepomp

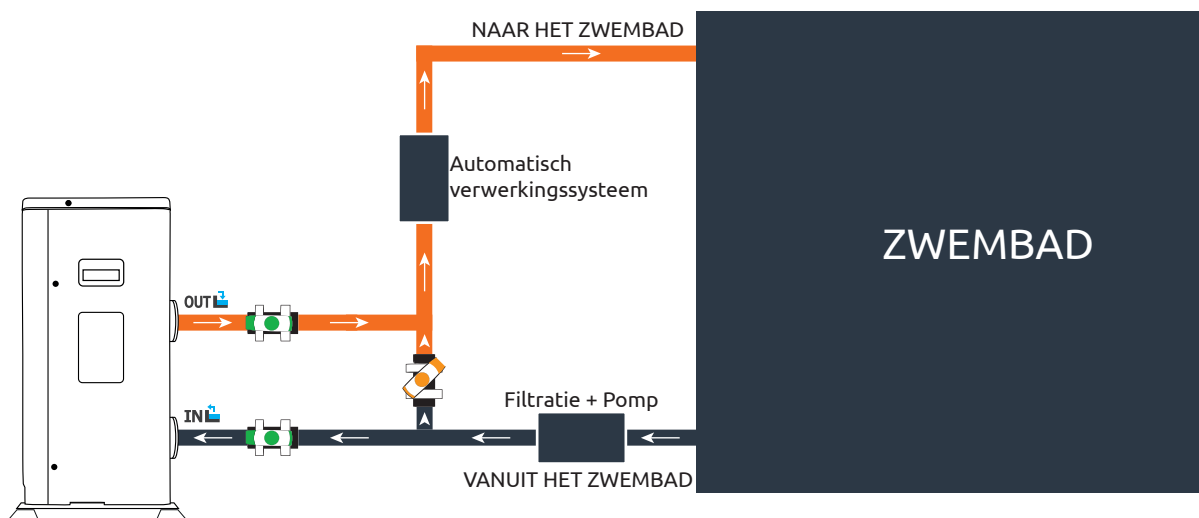

Legenda



Halfopen klep



Klep openen

## Bypass montage van meerdere warmtepompen

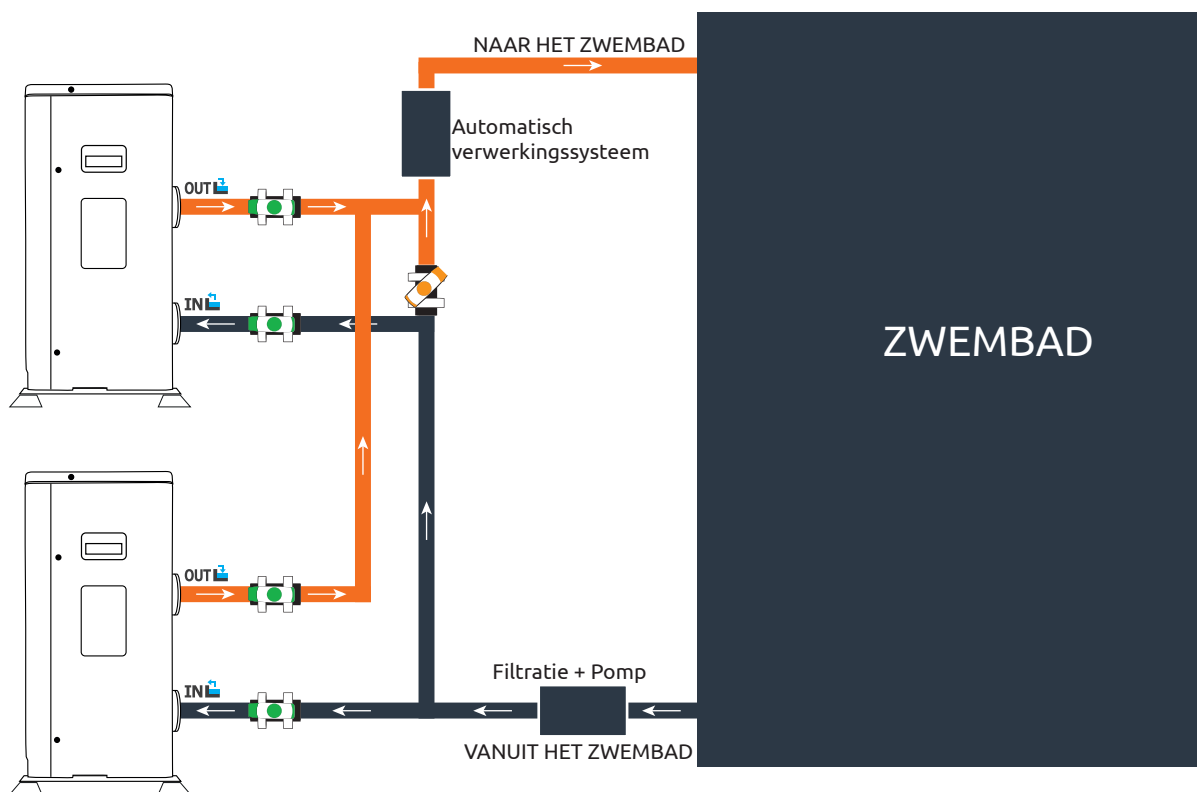

Legenda



Halfopen klep



Klep openen

Het filter dat zich stroomopwaarts van de warmtepomp bevindt, moet regelmatig gereinigd worden, zodat het water in het systeem schoon is, en zo de operationele problemen in verband met vuil of verstopping in het filter vermeden worden.

# 3. INSTALLATIE



**WAARSCHUWING: De installatie moet worden uitgevoerd door een gekwalificeerde technicus. Dit gedeelte dient slechts ter informatie en moet gecontroleerd en zo nodig aangepast worden aan de feitelijke omstandigheden van de installatie.**

## 3.7 Elektrische installatie

Om veilig te kunnen functioneren en de integriteit van uw elektrisch systeem te behouden, moet het apparaat aangesloten worden op een algemene elektriciteitsvoorziening, overeenkomstig de volgende voorschriften:

Stroomopwaarts moet de algemene stroomvoorziening beveiligd worden met een differentiaalschakelaar van 30 mA.

De warmtepomp moet aangesloten worden op een geschikte D-curve stroomonderbreker (zie onderstaande tabel), volgens de geldende normen en voorschriften in het land waar het systeem geïnstalleerd wordt.

De stroomtoevoerkabel moet aangepast worden aan het nominale vermogen van het apparaat en aan de lengte van de bedrading die voor de installatie nodig is (zie onderstaande tabel). De kabel moet geschikt zijn voor gebruik buitenshuis.

Voor een driefasensysteem is het van essentieel belang de fasen in de juiste volgorde aan te sluiten.

Als de fasen omgekeerd zijn, zal de compressor van de warmtepomp niet werken.

Op plaatsen die voor het publiek toegankelijk zijn, is het verplicht een noodstopknop dicht bij de warmtepomp te installeren.

Modellen	Elektriciteitsvoorziening	Max. stroomsterkte	Diameter van de kabel	Thermisch-magnetische (D-curve) bescherming
Jetline Selection FI 75	Eenfasig 220-240V/1N~50Hz	8	RO2V 3x2.5 mm <sup>2</sup>	10 A
Jetline Selection FI 95		10	RO2V 3x2.5 mm <sup>2</sup>	16 A
Jetline Selection FI 125		13	RO2V 3x2.5 mm <sup>2</sup>	16 A
Jetline Selection FI 155		15	RO2V 3x4 mm <sup>2</sup>	20 A
Jetline Selection FI 210		21	RO2V 3x4 mm <sup>2</sup>	25 A
Jetline Selection FI 155 T	Driefasig 380-415V/3N ~ 50Hz	8	RO2V 5x2.5 mm <sup>2</sup>	10 A
Jetline Selection FI 210 T		11	RO2V 5x2.5 mm <sup>2</sup>	16 A
Jetline Selection FI 305 T		15	RO2V 5x2.5 mm <sup>2</sup>	20 A

<sup>1</sup> Kabeldoorsnede geschikt voor max. lengte 10 meter. Voor langer dan 10 meter moet u een elektricien raadplegen.

# 3. INSTALLATIE

## 3.8 Elektrische aansluiting



**WAARSCHUWING:** De stroomvoorziening van de warmtepomp moet losgekoppeld worden voordat u met de werkzaamheden begint.

Neem de volgende aanwijzingen in acht bij het elektrisch aansluiten van de warmtepomp.

- Stap 1:** Verwijder met een schroevendraaier het zijpaneel om toegang te krijgen tot het elektrische aansluitblok.
- Stap 2:** Steek de kabel in de warmtepompunit door de daarvoor bestemde opening.
- Stap 3:** Sluit de voedingskabel aan op het aansluitblok zoals aangegeven in het onderstaande schema.

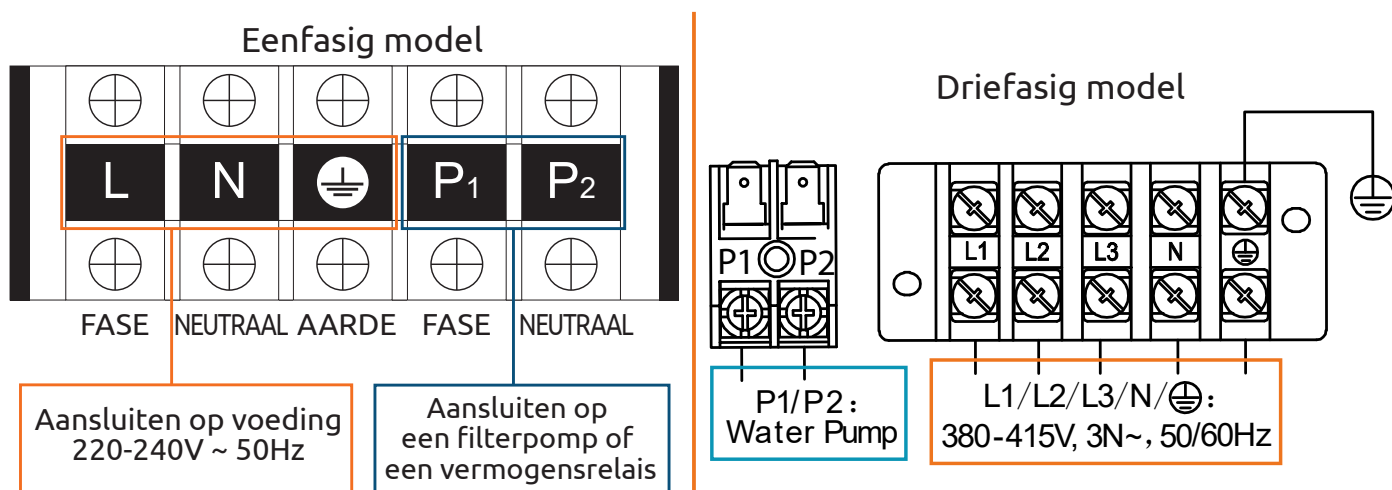

- Stap 4:** Sluit het warmtepomppaneel voorzichtig.

### Servo-regeling van de circulatiepomp

Afhankelijk van het type installatie kunt u ook een circulatiepomp aansluiten op de klemmen P1 en P2, zodat deze in tandem met de warmtepomp werkt.



**WAARSCHUWING:** Voor servobesturing van een pomp waarvan het vermogen groter is dan 5 A (1000 W) is het gebruik van een stroomrelais vereist.

# 4. BEDIENING

## 4.1 Bediening

### Gebruiksvoorwaarden

Om de warmtepomp normaal te laten werken, moet de temperatuur van de omgevingslucht tussen -7°C en 43°C liggen.

### Aanbevelingen vóór het opstarten

Alvorens de warmtepomp in te schakelen:

- ✓ Controleer of het apparaat goed vastzit en stabiel staat.
- ✓ Controleer of de drukmeter een druk van meer dan 80 psi aangeeft.
- ✓ Controleer of de elektrische bedrading goed op de aansluitingen is aangesloten.
- ✓ Controleer de aarding.
- ✓ Controleer of de hydraulische aansluitingen goed vastzitten en of er geen water lekt.
- ✓ Controleer of het water goed circuleert in de warmtepomp en of het debiet voldoende is.
- ✓ Verwijder elk overbodig voorwerp of gereedschap uit de buurt van het apparaat.

### Bediening

1. Activeer de stroomvoorzieningsbeveiliging van het toestel (differentieelschakelaar en stroomonderbreker).
2. Activeer de circulatiepomp, als die niet servogestuurd is.
3. Controleer de by-pass-opening en de regelkleppen.
4. Activeer de warmtepomp.
5. Stel de klok van de afstandsbediening in.
6. Kies de gewenste temperatuur met behulp van een van de modi van de afstandsbediening.
7. De compressor van de warmtepomp zal na enkele ogenblikken opstarten.

U hoeft nu alleen nog maar te wachten tot de vereiste temperatuur bereikt is.



**LET OP: Onder normale omstandigheden kan een geschikte warmtepomp het water in een zwembad met 1°C tot 2°C per dag verwarmen. Het is dus heel normaal dat u geen temperatuurverschil in het systeem voelt wanneer de warmtepomp werkt.**

**Een verwarmd zwembad moet afgedekt worden om warmteverlies te voorkomen.**

## 4.2 Servo-regeling van de circulatiepomp

Als u een circulatiepomp op de klemmen P1 en P2 hebt aangesloten, wordt deze automatisch elektrisch aangedreven wanneer de warmtepomp werkt.

# 4. BEDIENING

## 4.3 Gebruik van de drukmeter

De meter dient om de druk van het koelmiddel in de warmtepomp te controleren.

De waarden die het aangeeft kunnen sterk variëren, afhankelijk van het klimaat, de temperatuur en de atmosferische druk.

### Wanneer de warmtepomp in werking is:

De naald van de meter geeft de druk van het koelmiddel aan.

*Gemiddeld bedrijfsbereik tussen 250 en 450 PSI, afhankelijk van de omgevingstemperatuur en de atmosferische druk.*

### Wanneer de warmtepomp uitgeschakeld is:

De naald geeft dezelfde waarde aan als de omgevingstemperatuur (binnen een paar graden) en de bijbehorende atmosferische druk (tussen 150 en 350 PSI maximum).

### Indien lange tijd ongebruikt gelaten:

Controleer de drukmeter voordat u de warmtepomp opstart. Hij moet ten minste 80 PSI aangeven.

Als de druk te ver daalt, zal de warmtepomp een foutmelding geven en automatisch in de «veilige» modus gaan.

Dit betekent dat er een koelmiddellek is opgetreden en dat je een gekwalificeerde technicus moet inschakelen om het lek op te sporen, het zo mogelijk te repareren en het weer op te laden.

## 4.4 Antivriesbescherming



**LET OP: Om het antivriessysteem te laten werken, moet de warmtepomp van stroom voorzien zijn en moet de circulatiepomp ingeschakeld zijn. Als de circulatiepomp servogestuurd is door de warmtepomp, zal hij automatisch geactiveerd worden.**

Wanneer de warmtepomp standby staat, controleert het systeem de omgevingstemperatuur en de watertemperatuur, om zo nodig het antivriesprogramma te activeren.

Het antivriesprogramma wordt automatisch geactiveerd wanneer de omgevingstemperatuur of de temperatuur van het water minder dan 2°C bedraagt en wanneer de warmtepomp langer dan 120 minuten uitgeschakeld is geweest.

Wanneer het antivriesprogramma actief is, activeert de warmtepomp zijn compressor en de circulatiepomp om het water opnieuw op te warmen tot de temperatuur van het water meer dan 2°C bedraagt.

De warmtepomp verlaat automatisch de antivriesstand wanneer de omgevingstemperatuur hoger is dan of gelijk is aan 2°C, of wanneer de warmtepomp door de gebruiker geactiveerd wordt.





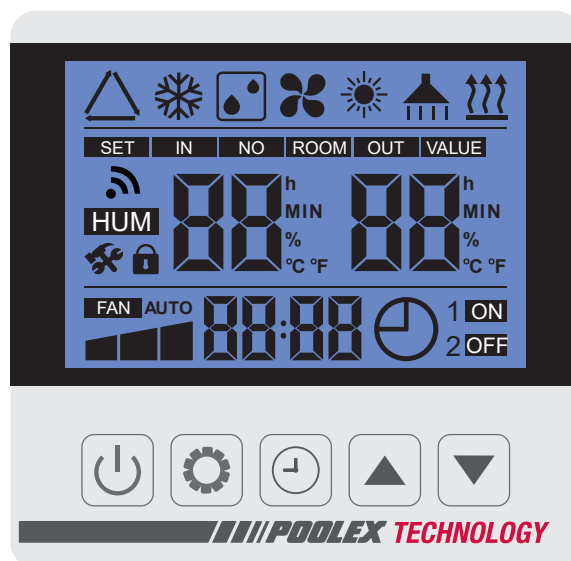















# 5. GEBRUIK

## 5.1 Bedrade schakelkast



**Zorg er voordat u begint voor dat de filterpomp werkt en dat er water door de warmtepomp stroomt.**

Maak uzelf vertrouwd met de verschillende symbolen die worden weergegeven door de afstandsbediening voordat u uw ingestelde temperatuur instelt:

 +nE	Koelmodus Full Inverter		Compressortoerental
 +nE	Verwarmingsmodus Full Inverter		Ventilator
	Automatische modus Full Inverter		Waterinlaat temperatuur
 +H	Stookboost-modus voor verwarming		Menu Instellingen
 +H	Koelboost-modus		Temperatuureenheid
 +L □	Eco Silence verwarmingsmodus		Klok
 +L □	Eco Silence koelmodus		Klok programmeren
	Ontdooien		Toetsenbordvergrendeling
	Temperatuurinstelling		Programmeren aan uit
	Watertemperatuur ingesteld en inlaat		Wifi

# 5. GEBRUIK

## 5.2 Het bedieningspaneel vergrendelen / ontgrendelen

Druk 5 seconden op de knop  om het bedieningspaneel te ontgrendelen.

Als er gedurende 60 seconden geen actie wordt ondernomen op de bedieningskast, wordt het bedieningspaneel vergrendeld.

*Opmerking: Ontgrendelen werkt ook als het apparaat is uitgeschakeld. Als het apparaat is ingeschakeld, wordt altijd de bedrijfsmodus weergegeven. Als de bedrijfsmodus niet wordt weergegeven, druk dan op de knop om het apparaat in te schakelen.*

## 5.3 Keuze van bedrijfsmodi

Indrukken  om de bedrijfsmodus te wijzigen. De verschillende modi verschijnen in de volgende volgorde:

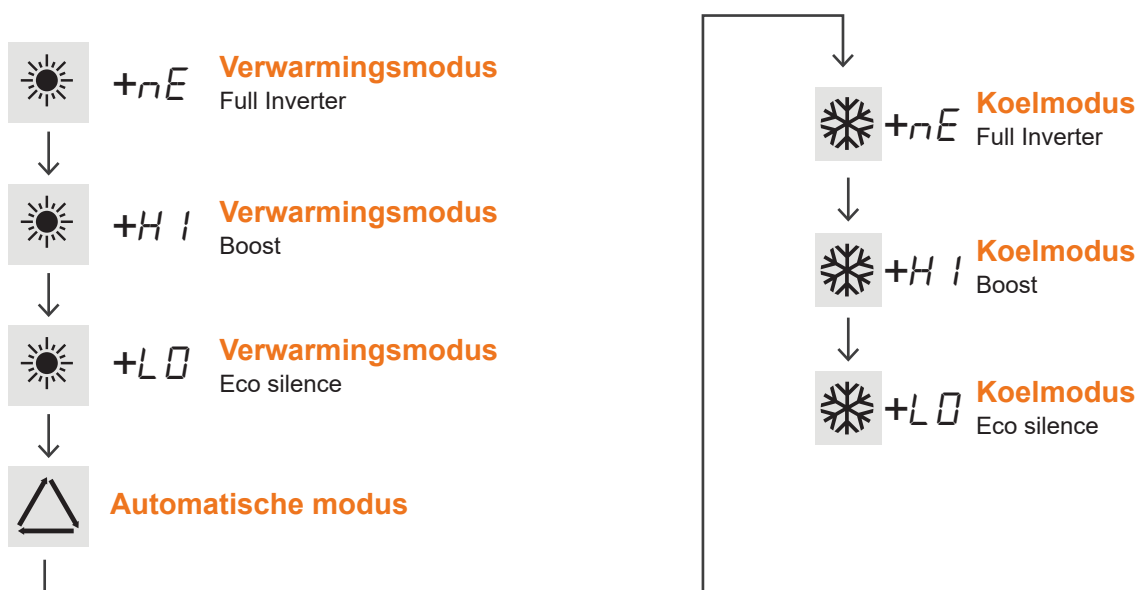

### LET OP :

 Bij het overschakelen van koelmodus naar verwarmingsmodus of omgekeerd, wordt de warmtepomp pas opnieuw opgestart als er 10 minuten zijn verstreken.

Als de temperatuur van het binnenkomende water lager is dan of gelijk is aan de vereiste temperatuur (instel temperatuur - 1 ° C), gaat de warmtepomp in verwarmingsmodus. De kachel stopt wanneer de temperatuur van het binnenkomende water hoger is dan of gelijk is aan de vereiste temperatuur (ingestelde temperatuur. + 1 ° C).

## 5.4 Bedrijfstemperatuurinstellingen









**Stap 1:** Ontgrendel het bedieningspaneel: Druk 5 seconden op de -toets.

**Stap 2:** Druk op  en  om de ingestelde temperatuur te verhogen of te verlagen.

**Stap 3:** Druk op  om de waarde te bevestigen.

# 5. GEBRUIK

## 5.5 Instellen van de klok

- Stap 1:** Druk gedurende 5 seconden op  om naar de klokmodus te gaan.
- Stap 2:** Druk op , de uren knipperen, druk op  en  om de tijd in te stellen.
- Stap 3:** Druk nogmaals op , de minuten knipperen, druk op  en  om de minuten in te stellen.
- Stap 4:** Druk nogmaals op  om te bevestigen en terug te keren naar het hoofdscherm.

Stap 1

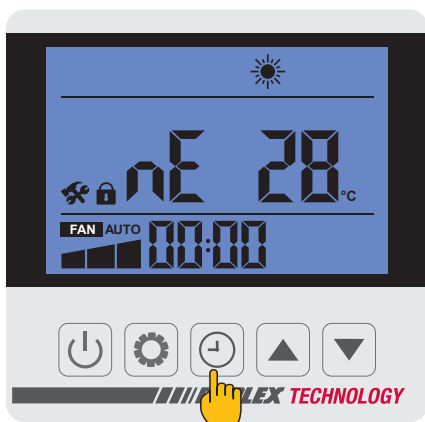

Stap 2

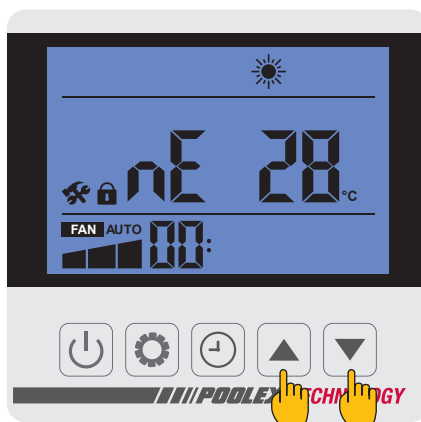

Stap 3

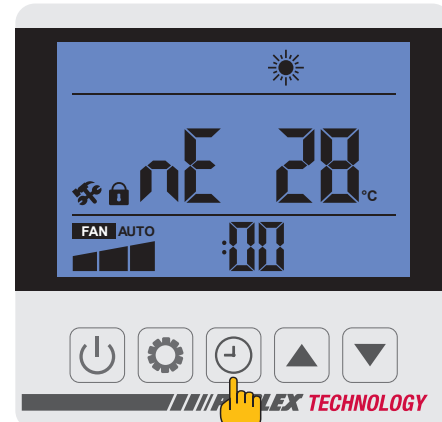

Stap 3

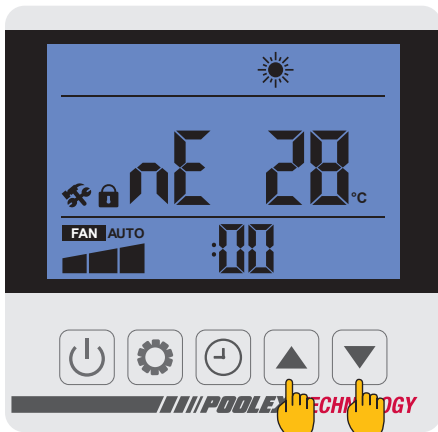

Stap 4

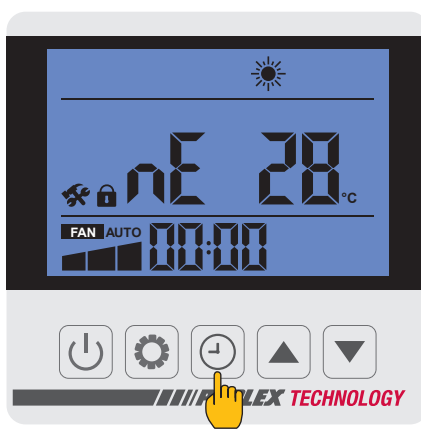

## Goed om te weten













**LET OP :** Bij het overschakelen van koelmodus naar verwarmingsmodus of omgekeerd, wordt de warmtepomp pas opnieuw opgestart als er 10 minuten zijn verstreken.

Als de temperatuur van het binnenkomende water lager is dan of gelijk is aan de vereiste temperatuur (instel temperatuur - 1 °C), gaat de warmtepomp in verwarmingsmodus. De kachel stopt wanneer de temperatuur van het binnenkomende water hoger is dan of gelijk is aan de vereiste temperatuur (ingestelde temperatuur + 1 °C).

# 5. GEBRUIK

## 5.6 Programmeren aan / uit

Met deze functie kunt u de start- en stoptijd programmeren. U kunt maximaal 2 verschillende starts en stops plannen. De instelling is als volgt:

- Stap 1:** Druk op  om naar de programmering te gaan.
- Stap 2:** De eerste tijdzone knippert, druk op , en vervolgens op  en  om de starttijd van de eerste tijdzone te wijzigen.
- Stap 3:** Druk op , dan op  en  om de startminuten van de eerste tijdzone te wijzigen.
- Stap 4:** Druk nogmaals op  om de stoptijd voor de eerste tijdzone te wijzigen.
- Stap 5:** Druk nogmaals op  om de wijzigingen te bevestigen.
- Stap 6:** Druk vervolgens op  en  om over te schakelen naar tijdzone 2.



# 5. GEBRUIK

## 5.7 Systeeminstellingen



**LET OP:** Deze handeling is bedoeld om toekomstig onderhoud en reparaties te vergemakkelijken. Alleen een ervaren professional mag de standaardinstellingen wijzigen.

U kunt de systeeminstellingen controleren met de afstandsbediening door de onderstaande stappen te volgen.

**Stap 1:** Druk 3 seconden op  om de parameterverificatiemodus te openen.

**Stap 2:** Druk op  en  om de statuswaarden te controleren.

**Stap 3:** Druk op  om een parameter te selecteren die u wilt wijzigen. (De waarde knippert).

**Stap 4:** Druk op  en  om de waarde van de parameter te wijzigen.

**Stap 5:** Druk op  om de nieuwe waarde van de geselecteerde parameter te bevestigen.

**Stap 6:** Druk op  om terug te keren naar het hoofdscherm.

Stap 1

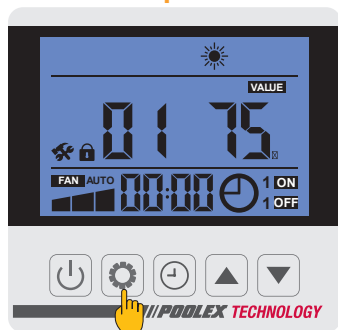

Stap 2

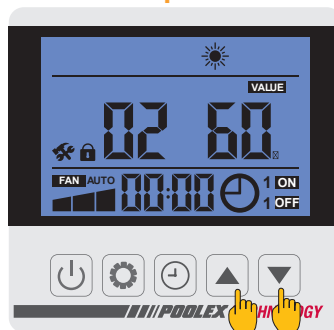

Stap 3

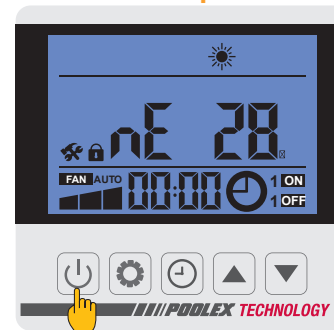

Code	Beschrijving	Bereik van waarden	Standaard
L0	Werkwijze	0: ON permanent 1: Off stopt jaren 60 na compressorstop, ON 1min elke 5 minuten	1
L1	Werkperiode filterpomp	Draait de pomp in stand-bymodus elke 5 minuten 1 minuut. L1 = 3 ~ 180	30
L2	Timer operatie	0: Timerfunctie Off 1: Timerfunctie AAN	1
L3	Functiegeheugen Offschakelen	0 = Off 1 = AAN	1
L4	Ledverlichting	0: LED's Off 1: LED's blijven constant branden 2: LED's aan in gebruik, Off in slaapstand	2
L5	Bedrijfsmodi	Waarden: 0-3 0 = Alleen verwarming 1 = Alleen koelen 2 = Verwarming en koeling 3 = Koelen / verwarmen / Auto / Express verwarmen / Stille verwarming / Express koeling / Stille koeling	3



# 5. GEBRUIK

## 5.8 Geavanceerde instellingen





**LET OP:** Deze operatie wordt gebruikt om toekomstig onderhoud en reparaties te vergemakkelijken. Alleen een ervaren professional is bevoegd om de standaardinstellingen te wijzigen.

**LET OP:** Elke wijziging van de gereserveerde parameters leidt automatisch tot annulering van de garantie.

Geavanceerde instellingen kunnen worden gecontroleerd met de afstandsbediening door de volgende stappen te volgen.

**Stap 1:** Druk 3 seconden op  en  om de parameterverificatiemodus te openen.

**Stap 2:** Voer de code 1688 in:

- Druk op  en  om het knipperende cijfer te wijzigen,
- Druk op  om elk cijfer te bevestigen,
- Druk op  om de code te bevestigen.

**Stap 3:** Druk op  en  om de statuswaarden te controleren.

**Stap 4:** Druk op  om een parameter te selecteren die u wilt wijzigen. (De waarde knippert).

**Stap 5:** Druk op  en  om de waarde van de parameter te wijzigen.

**Stap 6:** Druk op  om de nieuwe waarde van de geselecteerde parameter te bevestigen.

Stap 1

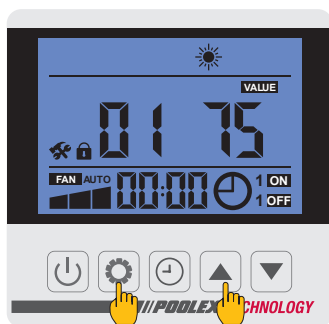

Stap 2

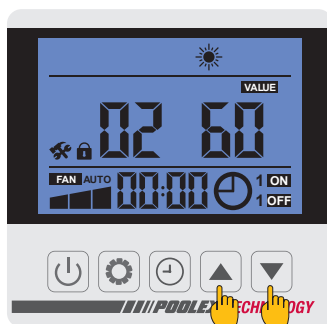

Stap 3

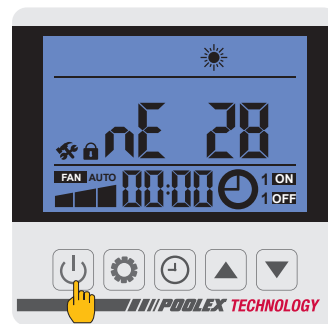

Tabel met geavanceerde instellingen





Nr.	Beschrijving	Bereik van waarden	Standaard	Opmerking
H0	Zelfactiveringstijd voordat met ontthooien wordt begonnen	30~120	45min	Verstelbare
H1	Maximale ontijztijd	1~25	12min	Verstelbare
H2	Ontdooi deactiveringstemperatuur	1~25	12°C	Verstelbare
H3	Activatietemperatuur ontthooien	-20~20	-1°C	Verstelbare
F0	Temperatuurverschil voor start (verwarming)	0°C~18°C	0°C	Verstelbare
F1	Temperatuurverschil voor uitschakeling (verwarming)	0°C~18°C	2°C	Verstelbare
F2	EEV-aanpassingsperiode	10~60 s	30s	Verstelbare
F3	Temperatuurafwijking voor start (koeling)	0°C~18°C	0°C	Verstelbare
F4	Temperatuurverschil vóór uitschakeling (koeling)	0°C~18°C	2°C	Verstelbare
P0	Instelling van de coeff. compensatie van de waterinlaattemperatuur. sonde	-9~9°C	0°C	Verstelbare

# 5. GEBRUIK

Nr.	Beschrijving	Bereik van waarden	Standaard	Opmerking
P 1	Gereserveerd		--	Geboekt
P 2	Gereserveerd		--	Geboekt
P 3	Minimale bedrijfstemperatuur	-19~15°C	-8°C	Verstelbare
P 4	Minimale afwijking van de omgevingstemperatuur	2~18°C	2°C	Verstelbare
P 5	Gereserveerd		--	Geboekt
P 6	SecundLuchte elektrische verwarming	OF: OFF ; ON: AAN	OF	Verstelbare
P 7	Start temperatuur elektrische verwarming	2~15°C	5°C	Verstelbare
P 8	Temperatuurverschil tussen waterinlaat en uitlaat	2~60°C	10°C	Verstelbare
P 9	Start de verwarmingstemperatuur van de onderste plaat	-9~10°C	0°C	Verstelbare
P 10	Gereserveerd		83	Vaste waarde
P 11	Gereserveerd		68	Vaste waarde
P 12	Gereserveerd		52	Vaste waarde
P 13	Gereserveerd		--	Geboekt
P 14	Gereserveerd		--	Geboekt
P 15	Gereserveerd		--	Geboekt
P 16	Gereserveerd		--	Geboekt
P 17	Maximale opening van de elektronische regelaar	50~480	480P	Verstelbare
P 18	Maximale sluiting van de elektronische regelaar	50~300	80P	Verstelbare
P 19	Gereserveerd		--	Geboekt
P 20	Geforceerde recycling van koelmiddel	OF: OFF ; ON: AAN	OF	Verstelbare
P 21	Gereserveerd		--	Geboekt
P 22	Stel (verwarming) maximale temperatuur in	35~60°C	40°C	Verstelbare
P 23	Minimale ingestelde temperatuur (verwarming)	15~25°C	15°C	Verstelbare
P 24	Maximaal ingestelde temperatuur (koeling)	25~35°C	28°C	Verstelbare
P 25	Minimale ingestelde temperatuur (koeling)	2~10°C	8°C	Verstelbare
Ⓒ 0	Testmodus	OF: OFF ; ON: AAN	OF	Verstelbare
Ⓒ 1	Handmatige compressortestmodus	10~120	50Hz	
Ⓒ 2	Testmodus EEV handmatige opening	60 ~ 480	350P	
Ⓒ 3	Testmodus ventilatorsnelheid	1 ~ 150 AC: 1: H, 2: M, 3: L DC: waarde * 10 Bereik: 300 ~ 1500	82	

# 5. GEBRUIK

## 5.9 Statuswaarden

- Stap 1:** Houd de knop  drie seconden lang ingedrukt om de modus voor het controleren van de statuswaarden te openen.
- Stap 2:** Druk op de knoppen  en  om te schakelen tussen de individuele instellingen.
- Stap 3:** Druk op  om terug te keren naar het hoofdscherm.

Code	Beschrijving	Reacties
<i>f 1</i>	Uitblaasttemperatuur lucht	
<i>f 2</i>	Temperatuur luchtinlaat	
<i>f 3</i>	Temperatuur waterinlaat	
<i>f 4</i>	Temperatuur wateruitlaat	
<i>f 5</i>	Buitenspoel temperatuur	
<i>f b</i>	Buiten omgevingstemperatuur	
<i>f 7</i>	IPM temperatuur	
<i>f 8</i>	Binnenspiraal temp.	
<i>f 9</i>	Reserve	
<i>f 10</i>	Reserve	
<i>f 11</i>	Reserve	
<i>f t</i>	Gewenste compressorfrequentie	
<i>f r</i>	Huidige compressorfrequentie	
<i>1f</i>	Hoofd EEV-opening	
<i>2f</i>	Extra EEV-opening	
<i>o d</i>	Bedrijfsmodus	1: koeling   4: verwarming
<i>P r</i>	Ventilatorsnelheid	AC - 1:H 2:M 3:L DC - waarde*10
<i>d f</i>	Ontdooi conditie	
<i>OIL</i>	Toestand olieretour	
<i>r 1</i>	Reserve	
<i>r 2</i>	Schakelaar bodemverwarming	
<i>r 3</i>	Reserve	
<i>SFF</i>	4-weg klepschakelaar	
<i>HF</i>	Reserve	
<i>PF</i>	Reserve	
<i>PFF</i>	Reserve	
<i>P u</i>	Schakelaar waterpomp	
<i>RH</i>	AC-ventilatorschakelaar H	
<i>R d</i>	AC-schakelaar ventilatorsnelheid M	
<i>R L</i>	AC-schakelaar ventilatorsnelheid L	
<i>d c U</i>	DC-busspanning	
<i>d c C</i>	Compressorstroom omvormer (A)	
<i>R c U</i>	Ingangsspanning	
<i>R c C</i>	Ingangsstroom	
<i>HE 1</i>	Historische foutcode	
<i>HE 2</i>	Historische foutcode	
<i>HE 3</i>	Historische foutcode	
<i>HE 4</i>	Historische foutcode	
<i>P r</i>	Protocol versie	
<i>S r</i>	Softwareversie	

# 5. GEBRUIK

## 5.10 WiFi

### 5.11.1. Downloaden en installeren van de «Poolex»-applicatie

#### Over de Poolex-toepassing :

Om je warmtepomp op afstand te bedienen, moet je een Poolex-account aanmaken.

Met de Poolex-toepassing kun je je zwembadapparatuur op afstand bedienen, waar je ook bent. Je kunt meerdere apparaten tegelijk toevoegen en bedienen. Apparaten die compatibel zijn met Smart Life of Tuya (afhankelijk van het land) zijn ook compatibel met de Poolex-toepassing.

Met de Poolex-applicatie kun je de apparaten die je hebt ingesteld delen met andere Poolex-accounts, in realtime waarschuwingen ontvangen over de werking en scenario's creëren met meerdere apparaten, op basis van de weergegevens van de applicatie (geolocatie essentieel).

De Poolex-toepassing gebruiken betekent ook deelnemen aan de voortdurende verbetering van onze producten.

#### iOS :

Scan of zoek naar "Poolex" in de App Store om de applicatie te downloaden:

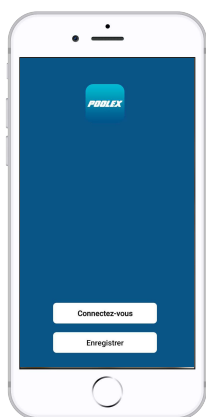

Wees voorzichtig, controleer de compatibiliteit van uw telefoon en de versie van uw besturingssysteem voordat u de applicatie installeert.

#### Android :

Scan of zoek naar "Poolex" op Google Play om de app te downloaden:



Wees voorzichtig, controleer de compatibiliteit van uw telefoon en de versie van uw besturingssysteem voordat u de applicatie installeert

# 5. GEBRUIK

## 5.11.2. De applicatie instellen

 **LET OP:** Voordat u begint, moet u ervoor zorgen dat u de «Poolex» -app hebt gedownload, dat u bent aangesloten op uw lokale wifi-netwerk en dat uw warmtepomp elektrisch wordt aangedreven.

De afstandsbediening van uw warmtepomp vereist het aanmaken van een «Poolex» -account. Als je al een «Poolex» -account hebt, log dan in en ga direct naar stap 3.

**Stap 1:** Klik op “Maak een nieuwe account aan” en selecteer vervolgens je registratiemethode “E-mail” of “Telefoon”, er zal een verificatiecode naar je worden verzonden. Voer je e-mailadres of telefoonnummer in en klik op “Verificatiecode ontvangen”.

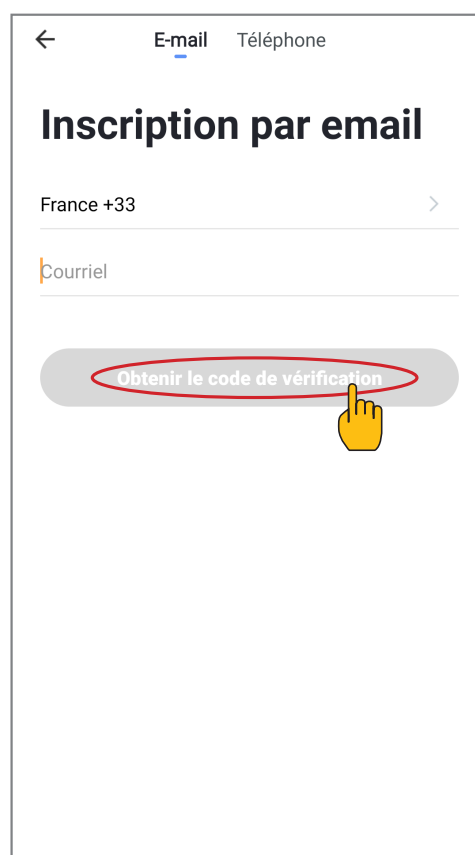
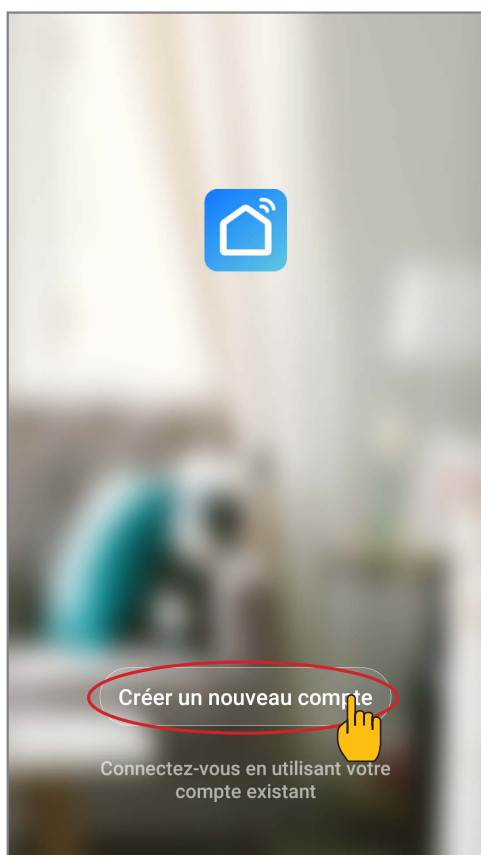

**Stap 2:** Voer de verificatiecode in die je per e-mail of telefoon hebt ontvangen om je account te valideren.

**Gefeliciteerd, je maakt nu deel uit van de «Poolex» -gemeenschap.**

# 5. GEBRUIK

**Stap 3:** (aanbevolen) Voeg een kamer toe door op “...” te drukken, druk vervolgens op “Voeg een kamer toe”, voer nu de naam van de toe te voegen kamer in (“Zwembad” bijvoorbeeld) en druk vervolgens op “Gereed”.

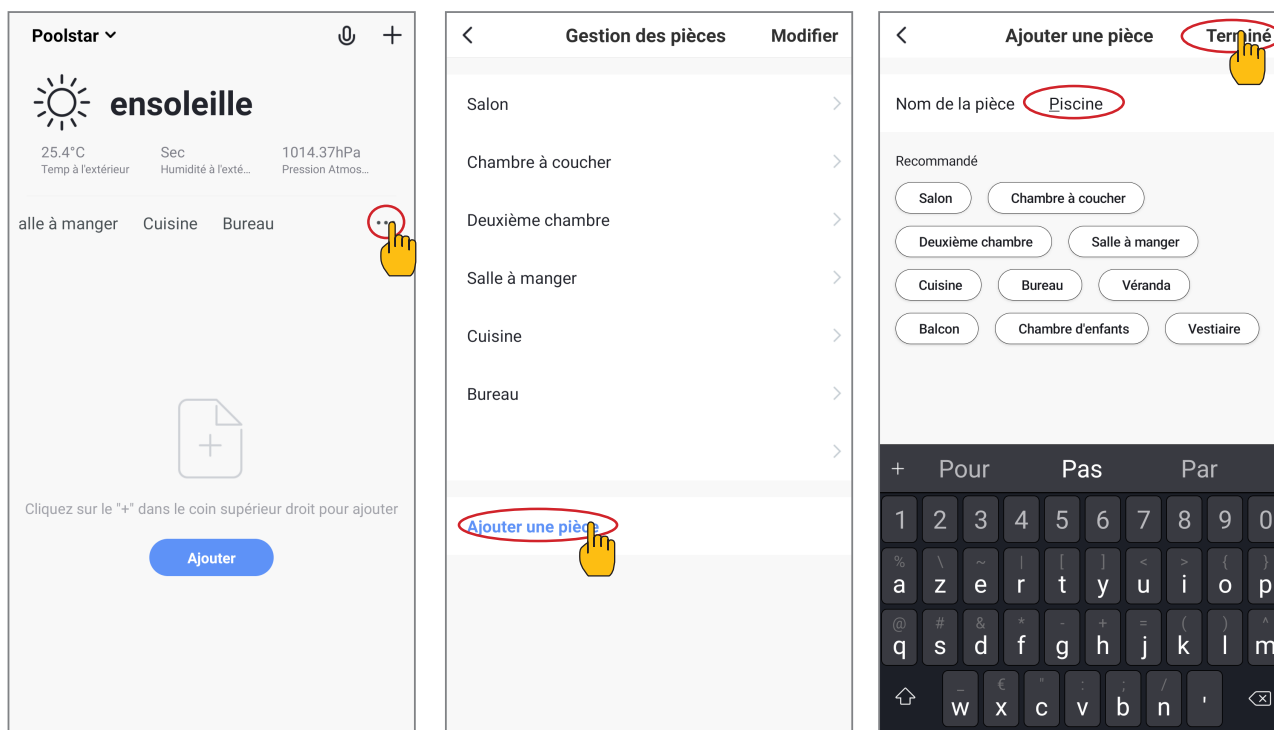

**Stap 4:** Voeg nu een apparaat toe aan je kamer “Zwembad”:  
Druk op “Toevoegen”, of op “+” en vervolgens op “Grote apparaten...” en vervolgens op “Waterverwarmer”,  
Op dit punt laat je je smartphone op het scherm “Toevoegen” staan en ga je verder met het koppelen van de regelkast, in EZ-modus of AP-modus.

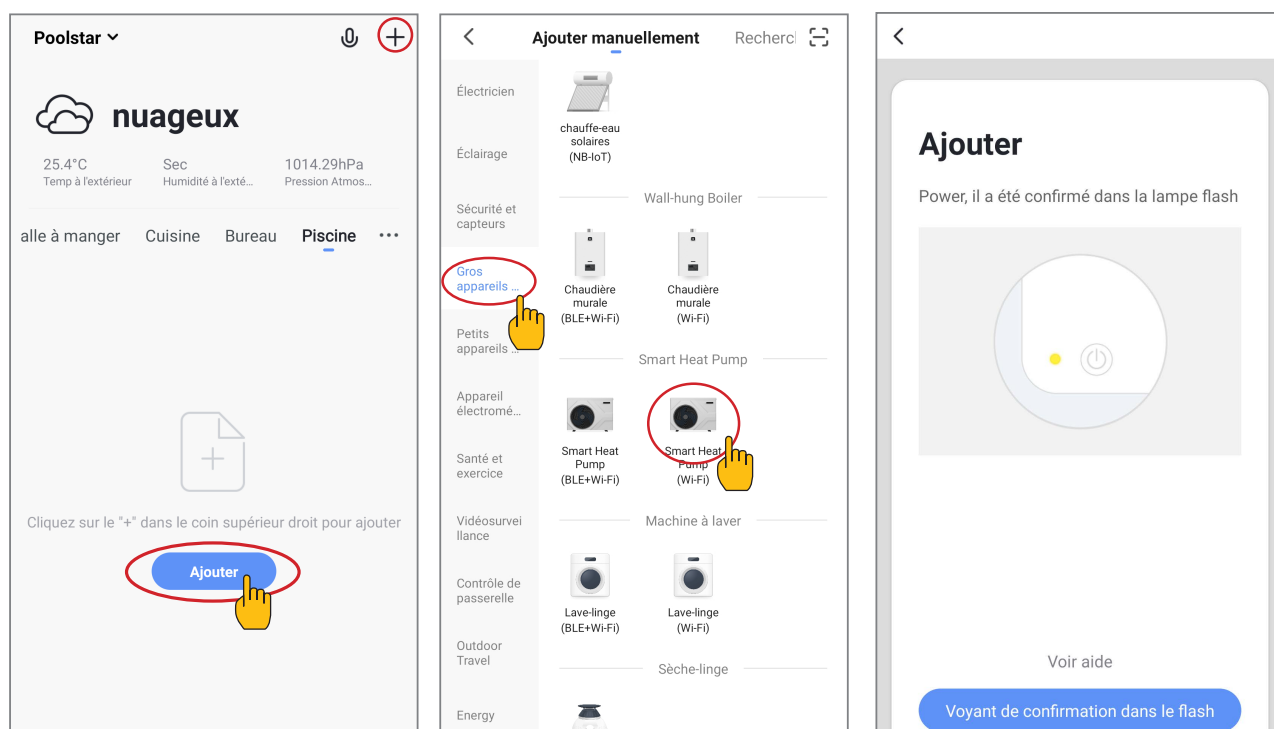



# 5. GEBRUIK

## 5.11.3 Koppelwarmtepomp

**! LET OP: De "Poolex" -applicatie ondersteunt alleen 2,4 GHz WiFi-netwerken.**

Als uw wifi-netwerk de 5 GHz-frequentie gebruikt, ga dan naar de interface van uw wifi-thuisnetwerk om een tweede 2,4 GHz wifi-netwerk te creëren (beschikbaar voor de meeste internetboxen, routers en WiFi-toegangspunt).

- Stap 1:** Begin nu met koppelen.  
Kies het WiFi-netwerk in je huis, voer het WiFi-wachtwoord in en druk op "Bevestigen".
- Stap 2:** Activeer de koppelingsmodus op je warmtepomp:  
Druk tegelijkertijd op  +  gedurende 5 seconden, de  LED knippert snel, de besturingseenheid is klaar om gekoppeld te worden.

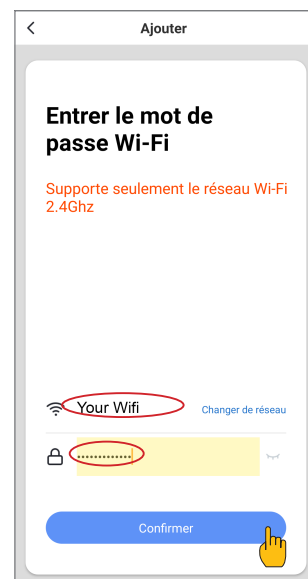

**Opmerking: het knipperen stopt wanneer de behuizing is aangesloten op WiFi**

Bij succesvolle koppeling kunt u uw Poolex-warmtepomp hernoemen en op «Gereed» drukken.

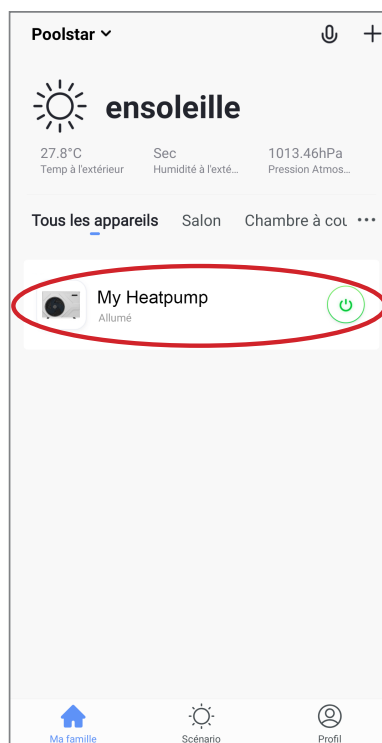
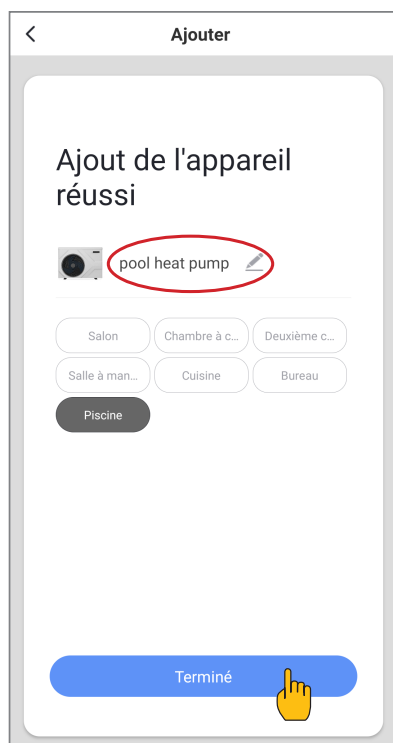

**Gefeliciteerd, je warmtepomp is nu bestuurbaar vanaf je smartphone.**

# 5. GEBRUIK

## 5.11.4. Stuur

### Overzicht van de gebruikersinterface

- 1 Huidige zwembadtemperatuur
- 2 Ingestelde temperatuur
- 3 Huidige bedrijfsmodus
- 4 Warmtepomp in-/uitschakelen
- 5 Temperatuur wijzigen
- 6 Bedrijfsmodus wijzigen
- 7 De werkbereiken instellen



### Configureer de werkbereiken van de warmtepomp

**Stap 1:** Maak een tijdschema, kies de tijd, de betreffende dag(en) van de week en de actie (in- of uitschakelen) en sla op.

**Stap 2:** Als u een tijdschema wilt verwijderen, drukt u er lang op.

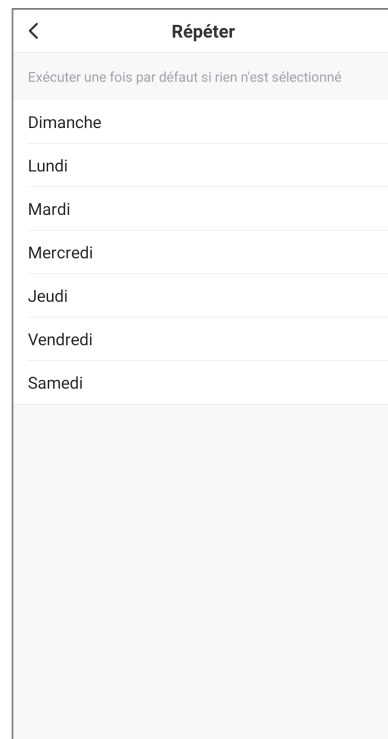
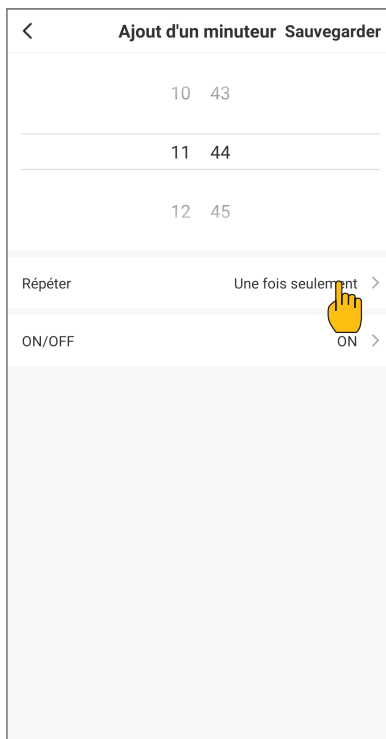
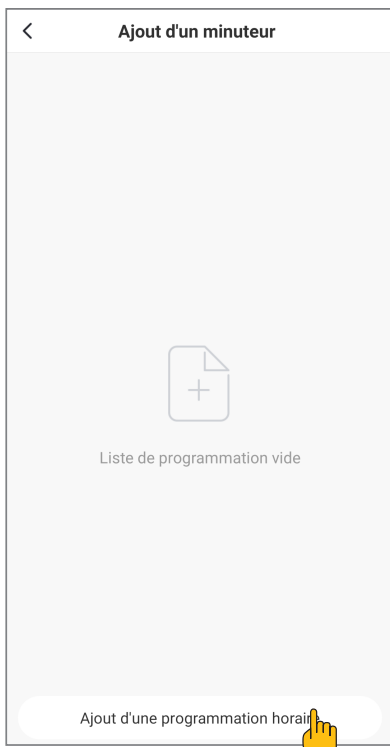

# 6. ONDERHOUD EN SERVICE

## 6.1 Onderhoud en service



**LET OP:** Alvorens onderhoudswerkzaamheden aan het toestel uit te voeren, moet u zich ervan vergewissen dat u de elektrische stroomvoorziening hebt losgekoppeld.

### Reiniging

De behuizing van de warmtepomp moet met een vochtige doek gereinigd worden. Het gebruik van detergents of andere huishoudelijke produkten kan het oppervlak van de behuizing beschadigen en de eigenschappen ervan aantasten.

De verdampers aan de achterkant van de warmtepomp moet zorgvuldig schoongemaakt worden met een stofzuiger en een zacht borstelhulpstuk.

### Jaarlijks onderhoud

De volgende handelingen moeten ten minste eenmaal per jaar door een gekwalificeerd persoon worden verricht.

- ✓ Veiligheidscontroles uitvoeren.
- ✓ De integriteit van de elektrische bedrading controleren.
- ✓ De aardverbindingen controleren.
- ✓ De stand van de drukmeter en de aanwezigheid van koelmiddel controleren.

## 6.2 Winterklaar

In de wintermaanden, wanneer de omgevingstemperatuur lager is dan 3°C, moet een uitgeschakelde warmtepomp winterklaar gemaakt worden om vorstschade te voorkomen.

### Winterklaar maken in 4 stappen



#### Stap 1

Koppel de warmtepomp los van de stroomvoorziening.

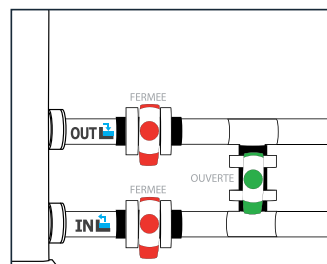

#### Stap 2

Open de by-pass-klep. Sluit de inlaat- en uitlaatkleppen.

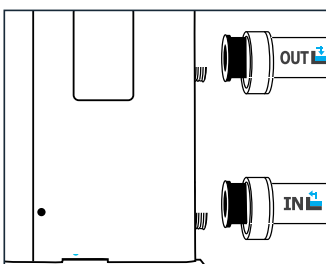

#### Stap 3

Schroef de waterleidingen los, om eventueel water uit de warmtepomp te laten lopen.

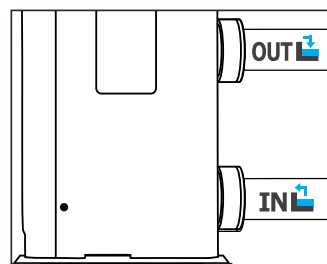

#### Stap 4

Schroef de leidingen terug of blokkeer ze met doeken, om te voorkomen dat er vreemde voorwerpen in het circuit terechtkomen.

Bescherm ten slotte de pomp met de hoes voor de winteropslag.



**Als een circulatiepomp servogestuurd wordt door de warmtepomp, moet u die ook laten leeglopen.**

# 7. PROBLEMEN OPLOSSEN



**LET OP:** Onder normale omstandigheden kan een geschikte warmtepomp het water in een zwembad met 1°C tot 2°C per dag verwarmen. Het is dus heel normaal dat u geen temperatuurverschil in het systeem voelt wanneer de warmtepomp werkt.

Een verwarmd zwembad moet afgedekt worden om warmteverlies te voorkomen.

## 7.1 Uitsplitsingen en afwijkingen

In geval van een probleem toont het display van de warmtepomp het **Er**-symbool en een foutcode in plaats van de temperatuurindicaties. Raadpleeg de tabel hiernaast voor de mogelijke oorzaken van een storing en de te nemen maatregelen.

Voorbeelden van foutcode:

Foutcode 03

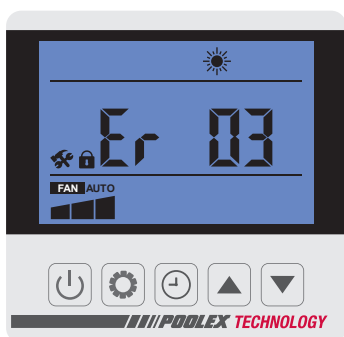

Foutcode 04

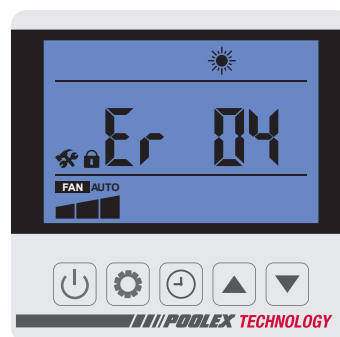

Foutcode 21



Foutcode 32

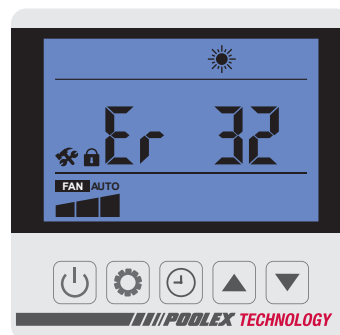

## 7.2 Lijst met afwijkingen

Code	Anomalieën	Mogelijke oorzaken	Acties
03	Storing van stroomsensor	Niet genoeg water in de wisselaar	Controleer de juiste watercirculatie in de warmtepomp en de opening van de By Pass inlaat- / uitlaatkleppen
		Sensor losgekoppeld of defect	Sluit de sensor opnieuw aan of vervang deze
04	Vorstbescherming	De bescherming wordt geactiveerd wanneer de omgevingstemperatuur te laag is en het apparaat in slaapstand staat	Er is geen interventie vereist

# 7. PROBLEMEN OPLOSSEN

Code	Anomalieën	Mogelijke oorzaken	Acties
05	Hogedrukbeveiliging	Onvoldoende waterstroom	Controleer de juiste watercirculatie in de warmtepomp en de opening van de By Pass inlaat- / uitlaatkleppen
		Overbelasting van koelmiddel	Pas de koelmiddellading aan
		Defecte 4-wegklep	Vervang 4-weg klep
		Hogedrukschakelaar losgekoppeld of defect	Sluit de drukschakelaar opnieuw aan of vervang deze
06	Lage drukbescherming	Onvoldoende koelmiddel	Pas de koelmiddellading aan
		Defecte 4-wegklep	Vervang 4-weg klep
		Laagdrukschakelaar losgekoppeld of defect	Sluit de drukschakelaar opnieuw aan of vervang deze
09	Verbindingsprobleem tussen elektronisch bord en bedrade afstandsbediening	Slechte verbinding	Controleer de verbindingskabels tussen de afstandsbediening en het elektronische bord
		Defecte bedrade afstandsbediening	Vervang de afstandsbediening
		Defecte elektronische kaart	Vervang de elektronische kaart
10	Verbindingsprobleem tussen elektronisch bord en omvormermodule	Slechte verbinding	Controleer de verbindingskabels tussen de omvormermodule en het elektronische bord
		Defecte omvormermodule	Vervang de omvormermodule
		Defecte elektronische kaart	Vervang de elektronische kaart
11	Temperatuurverschil tussen inlaat- en uitlaatwatertemperatuur te groot	Onvoldoende waterstroom	De foutcode verdwijnt na drie minuten en het apparaat gaat weer aan de slag. Als deze foutcode driemaal verschijnt, schakel dan het apparaat uit om de fout te wissen.
12	Uitlaattertemperatuur te hoog	Gebrek aan koelmiddel	Pas de koelmiddellading aan
13	Bescherming tegen omgevingstemperatuur	De omgevingstemperatuur ligt buiten het temperatuurbereik van de eenheid	Stoppen met de eenheid
		De sensor is abnormaal of te dicht bij het oppervlak van de warmtewisselaar	Verander de positie van de omgevingstemperatuursensor in de juiste positie
14	Watertemperatuur bij uitlaat te laag voor koelmodus	Onvoldoende waterstroom	Controleer de werking van de waterpomp en bypass-inlaat- / uitlaatklepopeningen
15	Storing in de waterinlaattemperatuursensor	Sensor losgekoppeld of defect	Sluit de sensor opnieuw aan of vervang deze
16	Storing van de verdampersensor	Sensor losgekoppeld of defect	Sluit de sensor opnieuw aan of vervang deze
18	Storing van de temperatuursensor voor luchtuitlaten	Sensor losgekoppeld of defect	Sluit de sensor opnieuw aan of vervang deze
20	Bescherming van invertermodule (zie volgende paragraaf voor details)	Probleem bij invertermodule	Start de warmtepomp opnieuw op
		Storing van de compressor	Vervang de omvormermodule
21	Storing omgevingstemperatuursensor	Sensor losgekoppeld of defect	Vervang de compressor
23	Watertemperatuur te laag bij uitlaat voor koelmodus	Onvoldoende waterstroom	Sluit de sensor opnieuw aan of vervang deze
27	Storing van de temperatuursensor voor wateruitlaten	Sensor losgekoppeld of defect	Controleer de juiste watercirculatie in de warmtepomp en de opening van de By Pass inlaat- / uitlaatkleppen
29	Storing in luchtinlaattemperatuursensor	Sensor losgekoppeld of defect	Sluit de sensor opnieuw aan of vervang deze
32	Watertemperatuur te hoog bij de uitlaat voor verwarmingsmodus	Onvoldoende waterstroom	Controleer de juiste watercirculatie in de warmtepomp en de opening van de By Pass inlaat- / uitlaatkleppen

# 7. PROBLEMEN OPLOSSEN

Code	Anomalieën	Mogelijke oorzaken	Acties
33	Coil buiten temperatuurbescherming te hoog om meer af te koelen	Omgevingstemperatuur of te hoge watertemperatuur	Zorg ervoor dat de unit werkt binnen het beschikbare temperatuurbereik voor omgevingstemperatuur en watertemperatuur.
		Slechte warmtewisselaar voor verdamp(er)	Controleer of de verdamp(er) is geblokkeerd en schoon is
		Gasleiding geblokkeerd voor koelsysteem	Controleer of de gasleiding is geblokkeerd
		Defecte temperatuursensor	Vervang de temperatuursensor
		Defecte ventilatormotor	Controleer en vervang ventilatormotor
34	Fan motorfout	Defecte ventilatormotor	Vervang ventilatormotor
		Defecte PCB	Vervang de printplaat
		Fanmes defect of geblokkeerd	Reinig het ventilatorblad of vervang het door een nieuw mes
35	Compressor bescherming	De compressortoerental is te hoog	De compressor verlaagt automatisch de snelheid
		De watertemperatuur is te hoog	Controleer de juiste watercirculatie in de warmtepomp en de opening van de By Pass inlaat- / uitlaatkleppen
		De omgevingstemperatuur is te hoog, het luchtvolume dat door de ventilator wordt geroerd, is niet groot genoeg	Controleer of de ventilator goed werkt en of de luchtinlaat niet is geblokkeerd
42	Storing van de lifttemperatuursensor	Sensor losgekoppeld of defect	Sluit de sensor opnieuw aan of vervang deze
99	Softwarefout	Defecte PCB	Vervang de printplaat
		Verkeerde softwareversie	Softwareversie bijwerken

## 7.3 Fouten omvormer module

Fout 20 wordt aangevuld met een ander informatief nummer, ingevuld in de volgende tabel:

Code	Anomalieën	Mogelijke oorzaken	Acties
1	IPM overmatige stroom	IPM-module mislukt	Vervang UPS-module
2	Compressorstoring	Compressorstoring	Vervang de compressor
1b	DC-busspanning te laag	Te lage ingangsspanning/ PFC-modulestoring	Controleer ingangsspanning/ vervang module
2b0	AC-ingangsspanning hoog	Onbalans driefasige ingang	Ingangsspanning driefasig controleren
2b4	AC-ingangsspanning te laag	Te lage ingangsspanning	Ingangsspanning controleren
288	IPM temperatuur te hoog	Ventilatormotorstoring/luchtkanaalverstopping	Controleer ventilatormotor/ luchtkanaal

# 8. GARANTIE

## 8.1 Algemene garantievoorwaarden

Poolstar garandeert de oorspronkelijke eigenaar voor een periode van twee (2) jaar tegen materiaal- en fabricagefouten in de Poolx Jetline Selection Fi warmtepomp.

De compressor is gegarandeerd voor een periode van vijf (5) jaar.

De titanium buizenwisselaar heeft een garantie van vijftien (15) jaar tegen chemische corrosie, tenzij beschadigd door vorst.

De andere onderdelen van de condensor hebben een garantie van twee (2) jaar.

De ingangsdatum van de garantie is de datum van de eerste factuur.

De garantie is niet van toepassing in de volgende gevallen:

- Storing of schade als gevolg van installatie, gebruik of reparatie die niet in overeenstemming is met de veiligheidsinstructies.
- Storingen of schade veroorzaakt door een ongeschikte chemische omgeving in het zwembad.
- Storingen of schade veroorzaakt door omstandigheden die niet geschikt zijn voor het beoogde gebruik van het apparaat.
- Schade veroorzaakt door nalatigheid, ongeval of overmacht.
- Storingen of schade veroorzaakt door het gebruik van niet-goedgekeurde accessoires.

Reparaties die tijdens de garantieperiode worden uitgevoerd, moeten worden goedgekeurd voordat ze worden uitgevoerd en moeten worden toevertrouwd aan een geautoriseerde technicus. De garantie vervalt als het apparaat wordt gerepareerd door een persoon die niet door Poolstar is geautoriseerd.

Onderdelen onder garantie worden naar goeddunken van Poolstar vervangen of gerepareerd. Defecte onderdelen moeten binnen de garantieperiode naar onze werkplaatsen worden geretourneerd om gedekt te worden. De garantie dekt geen ongeautoriseerde arbeids- of vervangingskosten. Het retourneren van het defecte onderdeel valt niet onder de garantie.

Geachte heer/mevrouw,

**Een vraag? Een probleem? Of registreer gewoon uw  
garantie, vindt u op onze website:**

**<https://assistance.poolstar.fr/>**

Wij danken u voor uw vertrouwen en  
wensen u een aangename zwemtijd.



*Uw gegevens kunnen worden verwerkt overeenkomstig de Franse wet op de gegevensbescherming van 6 januari 1978 en worden aan niemand doorgegeven.*

# ANNEXES

## Schéma de câblage / Wiring diagrams / Diagramas de cableado / Schemi di cablaggio / Verdrahtungspläne / Bedradingschema's

75 / 95 / 125 / 155 / 210

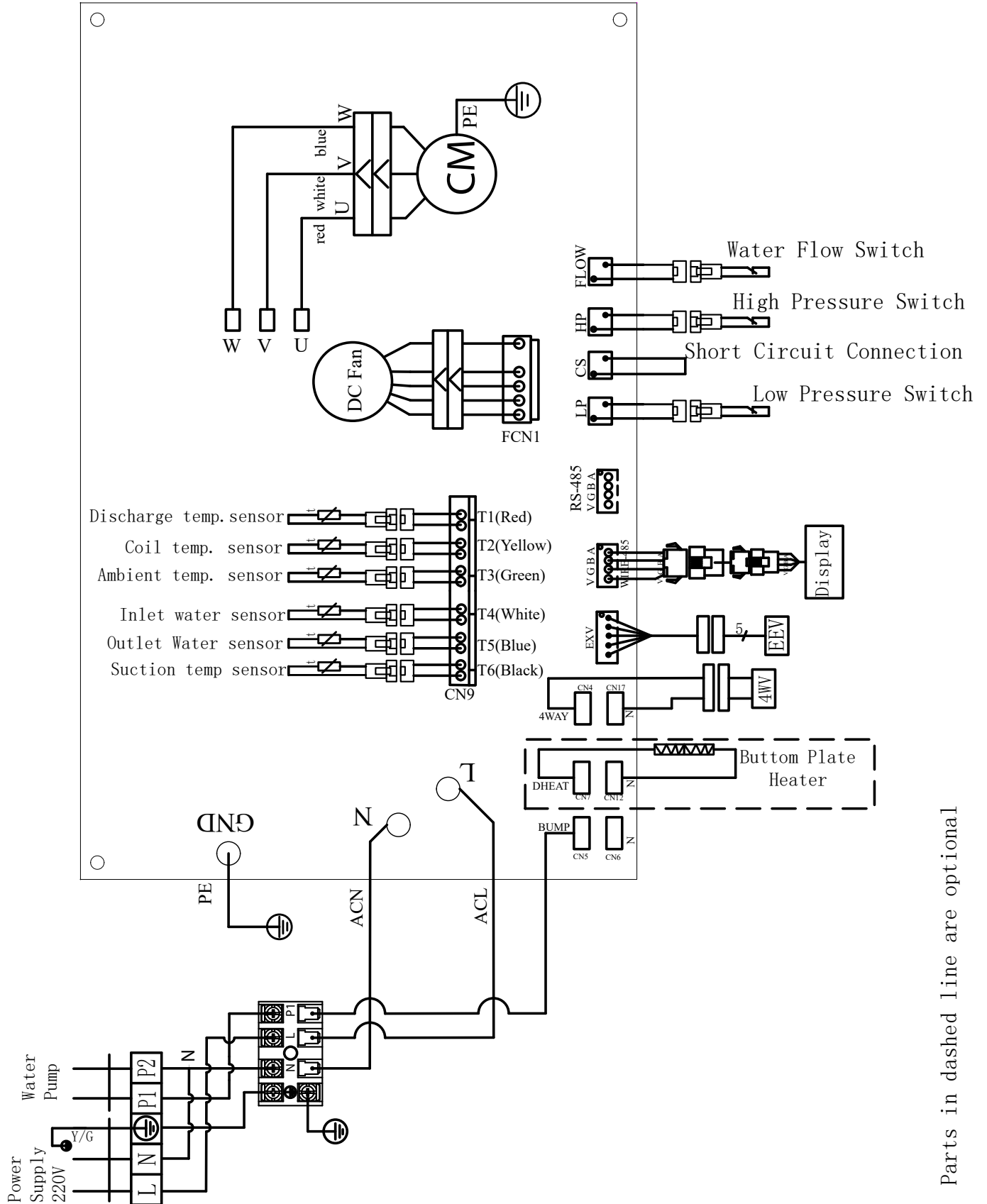

Parts in dashed line are optional

# ANNEXES

155T / 210T

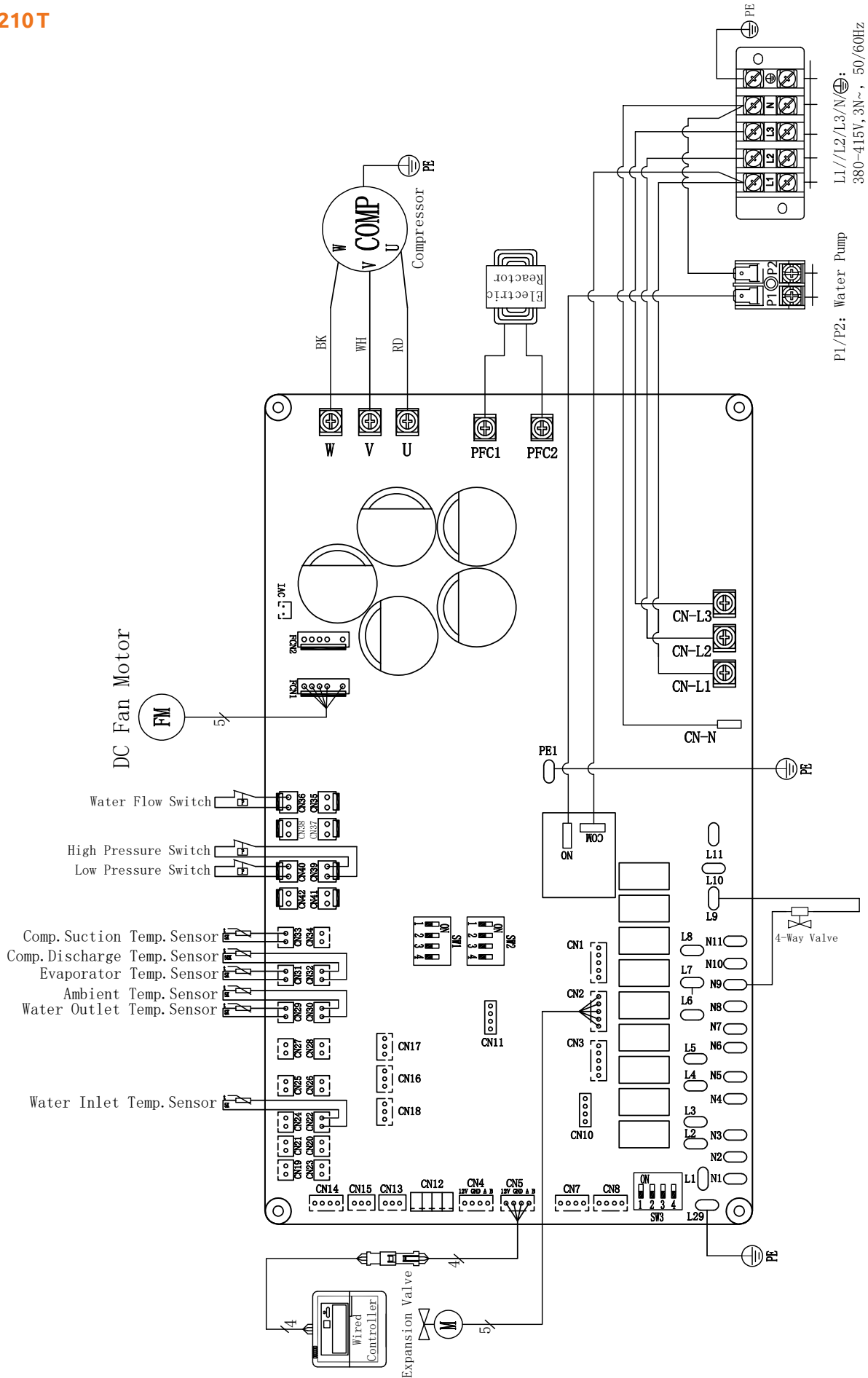

L1//L2/L3/N/PE:  
380-415V, 3N~, 50/60Hz

P1/P2: Water Pump

# ANNEXES

305 T

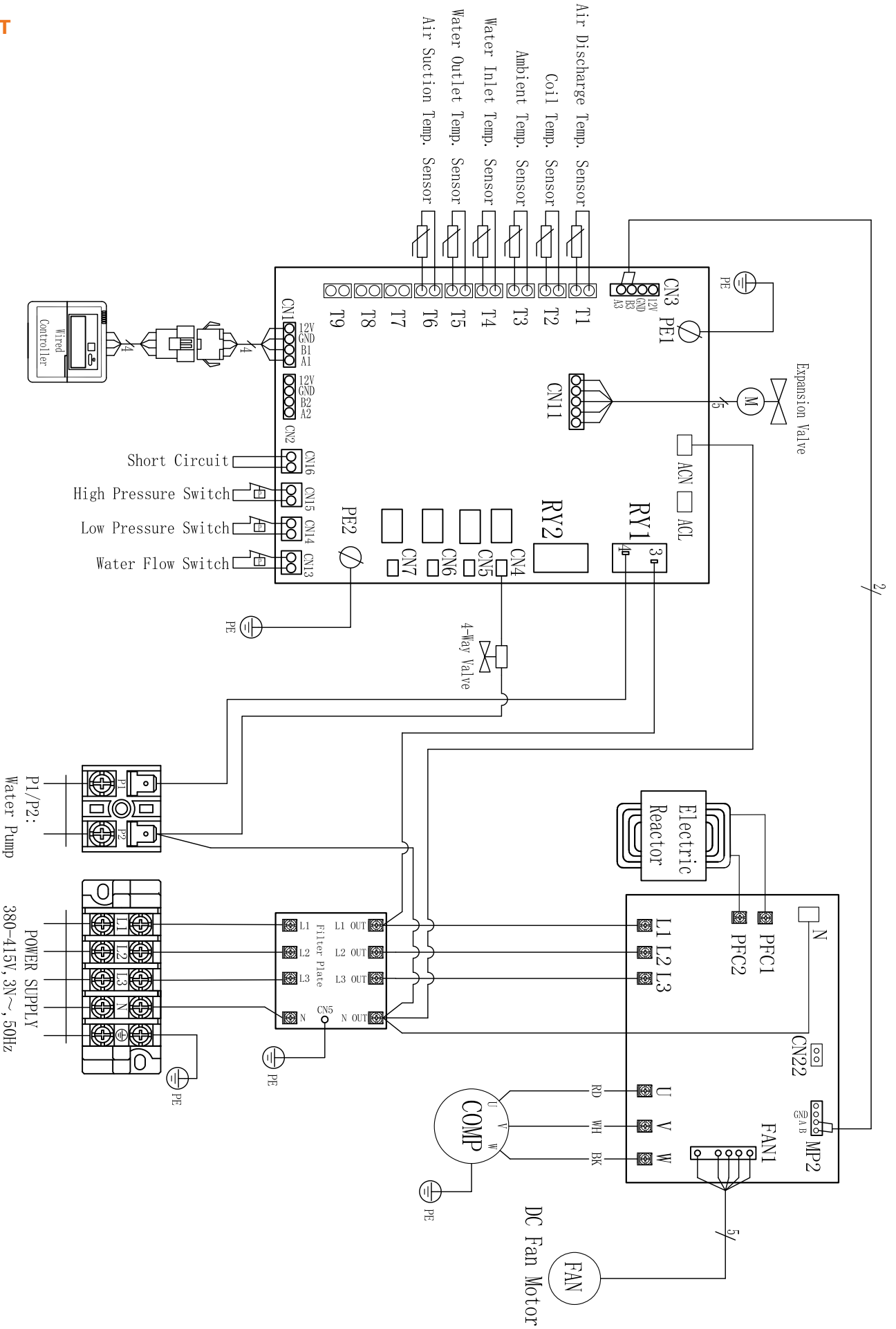

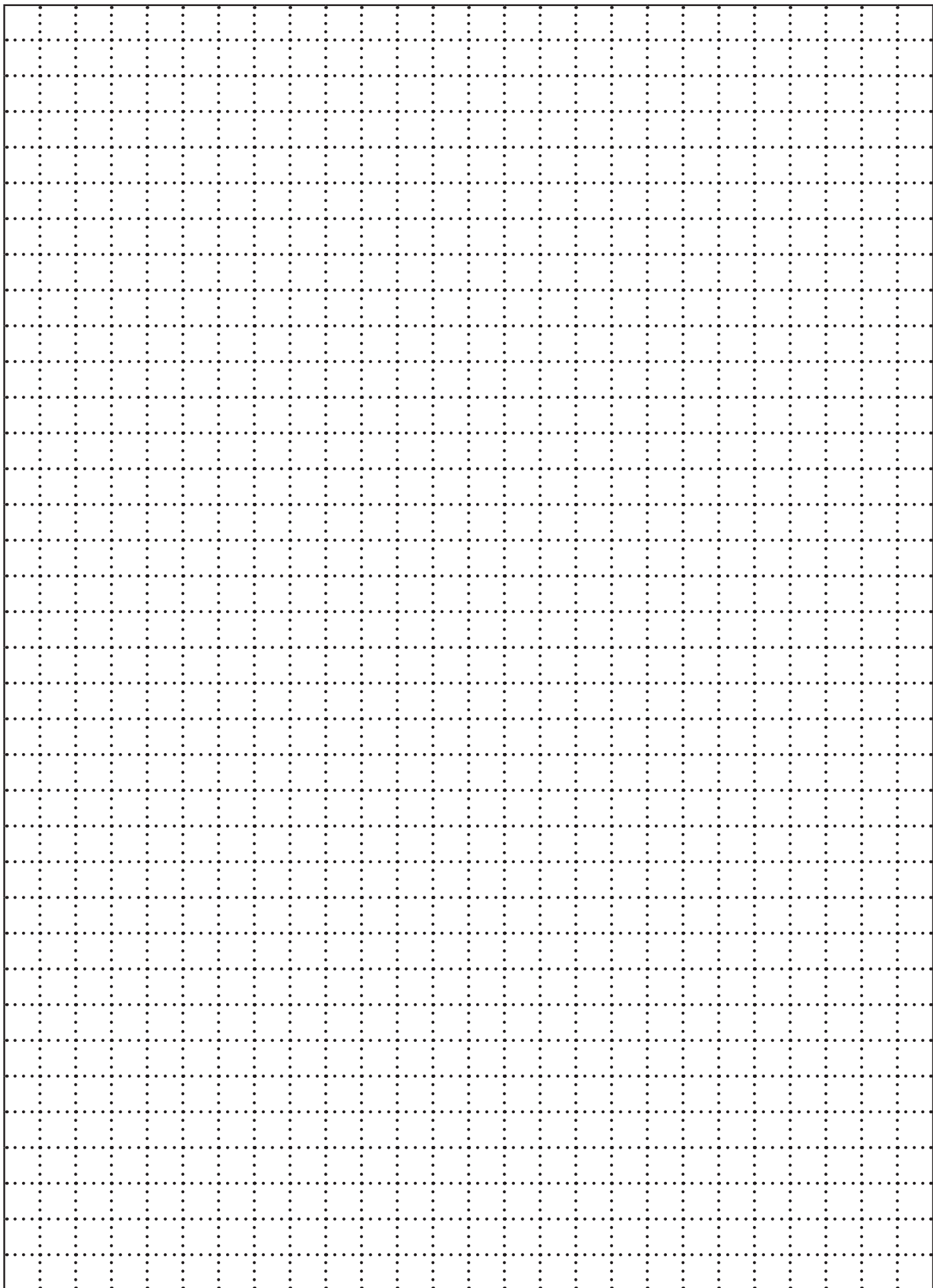

# **POOLEX**



Assistance technique - Technical support -  
Asistencia técnica - Assistenza tecnica -  
Technische unterstützung - Technische bijstand

[www.assistance.poolstar.fr](http://www.assistance.poolstar.fr)

Poollex is a brand of the group :

