

POOLEX

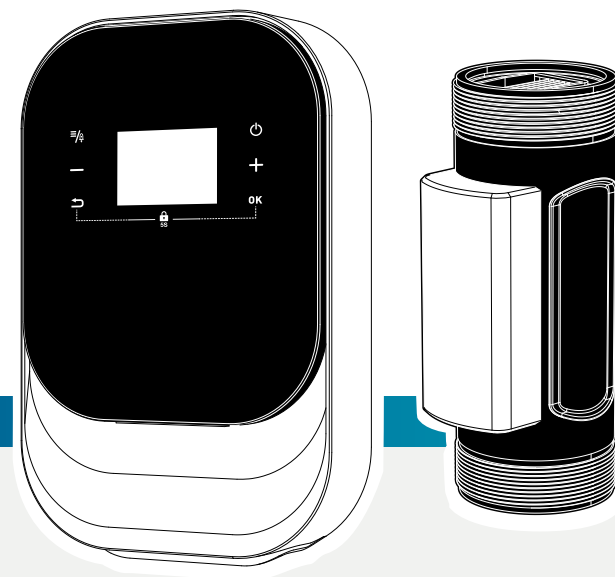

POOLEX ÉLECTROLYSEUR POUR PISCINE



Assistance technique - Technical support -
Asistencia técnica - Assistenza tecnica -
Technische unterstützung - Technische bijstand

www.assistance.poolstar.fr

Poollex is a brand of the group :



 Manuel d'installation et d'utilisation

 Installation and user manual

 Manual de usuario y instalación

 *Cher client,*

Nous vous remercions pour votre achat et pour la confiance que vous accordez à nos produits.

Nos produits sont le résultat d'années de recherche dans le domaine de la conception et de la production de matériel pour piscine et spa. Notre ambition, vous fournir un produit de qualité aux performances hors normes.

Nous avons réalisé ce manuel avec le plus grand soin afin que vous puissiez tirer le meilleur de votre électrolyseur Poollex.

 *Dear customer,*

Thank you for your purchase and for the trust you place in our products.

Our products are the result of years of research in the field of design and production of pool and spa equipment. Our ambition, to provide you with a quality product with exceptional performance.

We have created this manual with the greatest care so that you can get the best out of your Poollex electrolyser.

 *Estimado(a) cliente,*

Gracias por su compra y por la confianza que deposita en nuestros productos.

Nuestros productos son el resultado de años de investigación en el campo del diseño y la producción de equipos para piscina y spa. Nuestra ambición es ofrecerle un producto de calidad con unas prestaciones fuera de lo común.

Hemos realizado este manual con el máximo cuidado para que pueda sacar el máximo provecho de su electrolizador Poollex.



Manuel d'installation et d'utilisation

FR



Installation and user manual

EN



Manual de usuario y instalación

ES

Ces instructions d'installation font partie intégrante du produit.
Elles doivent être remises à l'installateur et conservées par l'utilisateur.

En cas de perte du manuel, veuillez vous référer au site :

www.poolex.fr

Les indications et avertissements contenus dans le présent manuel doivent être lus avec attention et compris, car ils fournissent d'importantes informations concernant la manipulation et le fonctionnement de l'électrolyseur en toute sécurité. **Conservez ce manuel dans un endroit accessible afin de faciliter les futures consultations.**

L'installation doit être effectuée par un professionnel qualifié conformément aux réglementations en vigueur et aux instructions du fabricant. Une erreur d'installation peut entraîner des blessures physiques aux personnes ou aux animaux ainsi que des dommages mécaniques pour lesquels le fabricant ne peut en aucun cas être tenu responsable.

Après avoir déballé l'électrolyseur, veuillez vérifier le contenu afin de signaler tout dommage éventuel.

Avant de brancher l'électrolyseur, assurez-vous que les données fournies par ce manuel sont compatibles avec les conditions d'installation réelles et ne dépassent pas les limites maximales autorisées pour le produit en question.

En cas de défaut et/ou de dysfonctionnement, l'alimentation électrique doit être coupée et aucune tentative de réparation de la panne ne doit être entreprise. Les travaux de réparation ne doivent être effectués que par un service d'assistance technique agréé en utilisant des pièces détachées originales. Le non-respect des clauses précitées peut avoir une influence négative sur le fonctionnement en toute sécurité de l'électrolyseur.

Pour garantir l'efficacité et le bon fonctionnement de l'électrolyseur, il est important de veiller à ce qu'il soit régulièrement entretenu conformément aux instructions fournies.

Dans le cas où l'électrolyseur est vendu ou cédé, veuillez toujours à ce que toute la documentation technique soit transmise avec le matériel au nouveau propriétaire.

Cet électrolyseur est exclusivement conçu pour traiter une piscine. Toutes les autres utilisations doivent être considérées comme inappropriées, incorrectes, voire dangereuses.

Toutes les responsabilités contractuelles ou extracontractuelles du fabricant / distributeur seront considérées comme nulles et non avenues pour les dommages causés par des erreurs d'installation ou de fonctionnement, ou pour cause de non-respect des instructions fournies par ce manuel ou des normes d'installation en vigueur pour l'équipement, objet du présent document.

1. Consignes de sécurité	7
2. Description	8
1. Contenu du colis.....	8
2. Caractéristiques générales.....	8
3. Principe de fonctionnement.....	9
4. Limites de fonctionnement.....	10
5. Tableaux des taux recommandés.....	11
6. Caractéristiques techniques.....	12
7. Dimensions (en mm).....	12
8. Vue éclatée.....	13
3. Installation	14
1. Emplacement.....	14
2. Opérations préalables.....	14
3. Installation hydraulique.....	14
4. Raccordement hydraulique.....	15
5. Raccordement électrique.....	16
4. Mise en service	17
1. Premier démarrage.....	17
2. Tout savoir sur le sel pour électrolyseur.....	17
3. Conseils pour choisir vos paramètres.....	19
4. Liste des actions à proscrire.....	19
5. Utilisation du contrôleur	20
1. Comprendre le panneau de commande.....	20
2. Régler le taux de production.....	21
3. Accéder au menu.....	21
4. Paramétrer le mode de fonctionnement.....	22
5. Utiliser le mode boost 	26
6. Consulter l'historique.....	26
7. Configurer l'appareil.....	27
8. Programmer la pompe de filtration (option).....	29
9. Utiliser l'option ORP (synthèse).....	30
10. Procéder à l'étalonnage ORP.....	31

11. Réinitialiser l'appareil.....	32
12. Consulter les informations de version.....	32

6. Contrôle à distance **33**

1. Téléchargement & Installation de l'application «Poolex».....	33
2. Appairer votre électrolyseur combiné.....	34
3. Interface.....	35
4. Modifier le taux de production.....	36
5. Configurer l'appareil.....	36
6. Consulter l'historique des données.....	38
7. Utiliser le système d'alarmes.....	38

7. Entretien **39**

1. Entretien général.....	39
2. Nettoyage de la cellule.....	39
3. Hivernage.....	41

8. Dépannage **42**

1. Vérifications de l'ensemble du système.....	42
2. Liste des codes erreurs et leurs solutions.....	43

9. Garantie **46**

L'installation et la maintenance des parties électriques en amont doivent être réalisées par un électricien professionnel. Sans quoi il y aurait des risques d'électrocution, de blessures graves, de dommages matériels et même des conséquences pouvant mettre la vie en danger.

Avant chaque entretien ou opération, assurez-vous que l'électrolyseur au sel et que toutes les machines sont hors tension et que la source d'alimentation est éteinte.

L'adaptateur d'alimentation externe de l'électrolyseur au sel doit être installé sur une source d'alimentation indépendante de la filtration (pas d'asservissement). Cette source d'alimentation doit posséder une protection contre les fuites de courant différentiel 30 mA et disposer d'une connexion à la terre.

L'électrolyseur doit être installé dans un endroit bien ventilé pour l'aider à se refroidir. N'installer ni l'électrolyseur ni sa prise dans un endroit qui pourrait être atteint par l'humidité ou la pluie.

La personne responsable de l'installation doit lire attentivement ce manuel. Si une opération incorrecte ou erronée se produit, veuillez contacter le revendeur agréé le plus proche ou le service de support technique.

En cas de pièce endommagée, veuillez accorder la priorité à l'achat d'une pièce de rechange auprès du fabricant ou d'un revendeur agréé.

**LE NON-RESPECT DE CES AVERTISSEMENTS PEUT ENTRAÎNER
DES DOMMAGES MATÉRIELS, UNE DÉCHARGE ÉLECTRIQUE, DES
COMPLICATIONS, D'AUTRES BLESSURES GRAVES OU LE DÉCÈS.**

ATTENTION - Afin d'éviter tout risque de blessure, n'autorisez pas les enfants à utiliser cet appareil.

ATTENTION - Un usage intensif de la piscine (ou du spa) ainsi que des températures élevées peuvent nécessiter une production de chlore plus importante afin de maintenir un niveau de chlore libre satisfaisant.

En cas d'utilisation sur une piscine intérieure, sous abris ou couverture, contrôler régulièrement le taux de chlore (<3 ppm) et ventiler la pièce régulièrement.

2. DESCRIPTION

1. Contenu du colis

- ✓ Boîtier de contrôle
- ✓ Cellule
- ✓ 2 écrous D63 pour la cellule
- ✓ 2 réducteurs D50/D63 à coller *
- ✓ 2 colliers de prise en charge D50
- ✓ Bouchon de nettoyage
- ✓ Détecteur débit et temps
- ✓ Pool terre
- ✓ Gabarit de fixation
- ✓ Visserie et câbles

Options supplémentaires : la sonde ORP avec sa solution d'étalonnage, colliers de prise en charge D63, tube d'hivernage.

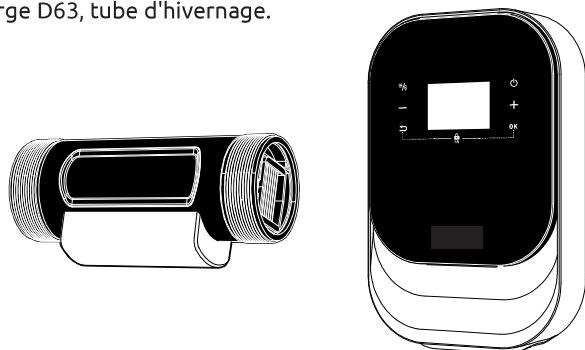

Pour pouvoir finir l'installation et utiliser votre électrolyseur, prévoyez aussi :

- + un câble de liaison à la terre,
- + des tuyaux hydrauliques compatibles,
- + du sel conforme à la norme EN 16401,
- + et les outils pour vissez les vis supports du boîtier de contrôle dans votre mur.

Si vous souhaitez relier votre couverture, votre pompe de filtration et/ou votre pompe pH au contrôleur, prévoyez également un petit tournevis plat (lame de 2 mm maximum).

Pour l'entretien, vous aurez besoin d'un produit détartrant spécifique pour cellule d'électrolyseur de piscine.

* Les réducteurs sont rangés dans les écrous pendant le colisage. Si besoin, tirez un peu pour les en sortir.

2. Caractéristiques générales

Cet électrolyseur au sel vous permet de régler le taux de production de désinfectant pour correspondre à vos besoins, dans un souci d'efficacité et de respect de l'environnement. Il produit soit aux horaires programmés (mode temps) soit en continu dès lors qu'il détecte la présence du débit d'eau (mode normal) soit de façon à atteindre la valeur cible de l'ORP programmée (mode ORP, *si option*). Outre ces réglages simplifiés, il contient des fonctions telles que l'autonettoyage de la cellule et un autodiagnostic d'éventuelles erreurs signalées par une alarme et un code erreur. Par exemple, l'électrolyseur signale par une alarme un niveau de salinité trop bas, un manque de débit d'eau ou des températures inadéquates (voir "Liste des codes erreurs et leurs solutions", page 43).

DESCRIPTION

3. Principe de fonctionnement

Le traitement au sel d'une piscine est basé sur la désinfection de l'eau par électrolyse du sel, qui est un procédé électrochimique permettant de transformer le sel présent dans l'eau en agent désinfectant (ions hypochlorite).

Une fois le processus terminé, cet hypochlorite, se transforme à nouveau en sel lors de son contact avec des composés organiques (bactéries, cellules) ou sous l'effet des UV et de la lumière, renouvelant ainsi le cycle pour repasser dans l'électrolyseur.

Afin d'avoir une eau avec un bon taux désinfectant, il est très important de respecter :

- Une bonne concentration de sel dans l'eau : **3,5 g/l**
- Un temps suffisant de filtration. **Temps de filtration $\approx T^\circ \text{eau} / 2$**
- Un équilibre satisfaisant en respectant un pH entre 7,0 et 7,8 (pour plus de détails, voir balance de Taylor)
- Un nettoyage régulier de votre piscine afin de retirer les différents débris potentiels des végétaux environnants
- Et en cas de fréquentation exceptionnelle, penser à faire un boost.

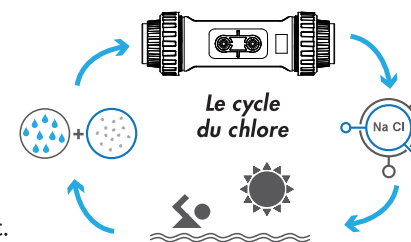

ATTENTION – Un traitement au sel par électrolyse ne rattrapera pas seul une eau verte. En cas d'apparition d'algues par exemple à la suite de fortes chaleurs ou à une forte fréquentation, un ajout de chlore en galet peut être nécessaire. Pour cela, ne pas mettre directement le chlore dans le skimmer, mais plutôt dans un diffuseur flottant.

Plus la piscine est protégée, plus le besoin en chlore est faible.

Plus la piscine est fréquentée, plus le besoin en chlore est important.

Trois modes de fonctionnement sont proposés :

- Le contrôle selon le débit d'eau (manuel)
- Le contrôle temporel (programmé)
- Le contrôle par ORP (automatique) – *Si option kit ORP*

Lorsque le contrôle par le débit est sélectionné, la production de chlore dépend du fonctionnement de la pompe de circulation. Lorsque le débit est détecté, la production se déclenche. Selon le fonctionnement de votre pompe de circulation, ce mode peut donc aussi être automatisé.

Lorsque le contrôle temporel est sélectionné, la production de chlore dépend du temps programmé.

Lorsque le contrôle par ORP est sélectionné, la production de chlore est automatiquement adaptée aux besoins de votre eau selon la valeur ORP ciblée.

DESCRIPTION

L'ORP (potentiel d'oxydoréduction de l'eau), ou rédox, est un indicateur de la qualité de l'eau en fonction de la concentration de chlore libre dans l'eau. La sonde ORP, reliée au contrôleur, permet de vérifier les besoins de votre eau en temps réel. Le contrôleur reçoit la valeur ORP de votre eau et ajuste la production de chlore. Selon l'OMS, une mesure ORP de 650 mV garantit une eau désinfectante et désinfectée. Votre contrôleur vous permet de choisir une valeur comprise entre 600 mV et 800 mV. Choisissez de préférence une valeur comprise entre 650 mV et 750 mV.

Le pH (potentiel Hydrogène) est un indicateur de la qualité de l'eau en fonction de son acidité. La sonde pH est reliée au contrôleur qui ajuste le temps d'injection de pH - par la pompe doseuse. Un bon pH doit être neutre, c'est-à-dire de 7.

4. Limites de fonctionnement

Le temps de filtration doit être suffisamment long et adapté à votre piscine. Réglez le temps de filtration de sorte que la filtration fonctionne toujours au minimum un quart d'heure avant le démarrage de l'électrolyseur, tout le temps de production et encore un quart d'heure après la fin de la production minimum.

Comme pour toute piscine, veillez à maintenir un bon équilibre chimique de l'eau, y compris le pH, la teneur alcaline et les niveaux de calcium. L'usage d'un électrolyseur nécessite de maintenir de bons niveaux de sel (de 2700 à 4500 ppm) et de stabilisant (20 à 50 ppm) pour éviter la corrosion ou l'entartrage. Contrôlez votre eau au moins une fois par semaine pour vérifier les valeurs des paramètres de base. Pour plus de sécurité, faites tester l'eau de la piscine par un professionnel au moins deux fois par saison.

Votre magasin de piscine peut non seulement vous fournir les produits chimiques dont vous aurez besoin, mais aussi vous conseiller sur les procédures à suivre pour ajuster les propriétés chimiques de l'eau. Informez-le que vous utilisez un électrolyseur à base de sel.

De plus, la température a un effet prédominant sur le bon usage de l'électrolyseur :

- Une température d'eau inférieure à 15°C rendra inopérant le système.
- Une température d'eau supérieure à 32°C réduira les effets de l'hypochlorite. Un ajout de chlore en galet sera recommandé en cas de persistance de ces hautes températures, à ne pas mettre directement dans le skimmer, mais plutôt dans un diffuseur flottant.

DESCRIPTION

5. Tableaux des taux recommandés

Vérifiez vos valeurs et corrigez-les au moins une fois par semaine.

Paramètre	Valeurs cibles	Commentaires
ORP (potentiel d'oxydo-réduction) <i>Si option ORP</i>	650 - 750 mV	Le contrôleur vous permet de choisir une valeur comprise entre 400 mV et 800 mV. Cependant, il est recommandé de ne pas descendre sous 650 mV et de ne pas monter au-dessus de 750 mV. Un rédox trop élevé peut irriter la peau et les voies respiratoires, et abîmer votre matériel. Un rédox trop faible favorise le développement des bactéries et des algues, menant à l'apparition d'une eau verte.
Taux de salinité	2,2 - 5 g/l	Une fois le sel dissous dans l'eau (+/- 24 à 48h), la concentration en sel ne varie que légèrement au cours de la saison.
Taux de pH	7,0 - 7,4	Attention, un pH supérieur à 7,8 annihile les pouvoirs désinfectant de l'hypochlorite.
Taux de chlore libre	0,5 - 3 ppm	La mesure doit se faire lorsque l'électrolyse est active, à la sortie des buses de refoulement et plutôt le matin et à l'ombre.
! important ! Taux de stabilisant (Acide Cyanurique)	20 - 50 ppm	L'hypochlorite (chlore généré par l'électrolyseur) est un désinfectant relativement instable. Avec un taux trop faible de stabilisant, l'hypochlorite se retransformera en sel trop rapidement sans avoir eu le temps de suffisamment désinfecter. À l'inverse, avec un taux trop fort de stabilisant, l'hypochlorite sera bloqué. Attention, si le taux de stabilisant est beaucoup trop fort, il faudra vidanger partiellement la piscine pour rajouter de l'eau sans stabilisant.
Autres vérifications de paramètres possibles		
Taux d'alcalinité total (TAC)	80 - 150 ppm	Ce taux mesure la concentration en sels minéraux (carbonates, bicarbonates, hydroxydes) de l'eau. Il permet de stabiliser / tamponner l'équilibre de l'eau. Un TAC trop important annihilera les effets d'une régulation du pH et des dépôts de tartre peuvent apparaître.
Dureté (TH)	150 - 300 ppm	La dureté de l'eau représente le taux de calcaire naturel de votre eau. Une eau trop dure peut encrasser trop vite votre cellule. Prévoir un nettoyage fréquent.

ATTENTION – La présence de fer dans votre eau (eau ferrugineuse) pourra générer des dépôts de rouille sur votre bassin et l'utilisation d'un séquestrant pourra être nécessaire, parlez-en à un professionnel.

REMARQUE : Si la piscine reste trouble et que les tests précédents sont corrects, vérifiez la présence de phosphates et de nitrates, qui contribuent généralement à une forte demande en chlore : si les tests sont positifs, procédez à un traitement de choc avec un agent oxydant.

DESCRIPTION

6. Caractéristiques techniques

	ÉLECTROLYSEUR			
Modèle	10	15	20	25
Volume maximal traité (m ³)	50	75	90	110
Concentration en sel (g/l)	2,7 à 4,5			
Alimentation	100-240 V ~ 50/60 Hz			
Tension sortie (Vdc)	12	24	24	29
Courant (A) maximal à l'entrée	2,5	2,5	2,5	3,5
Puissance maximale	66 W	120 W	120 W	174 W
Pression maximale (MPa)	0,20			
Température de fonctionnement eau	15 à 45 °C			
Température de fonctionnement air	0 à 45 °C			
Production max. d'hypochlorite (g/h)	10	15	20	25
Durée de vie de la cellule	10 000 h			
Nombre de plaques	3	4	5	6
Débit nominal dans la cellule	10-30 m ³ /h			
Raccords de la cellule	D63 mm et réducteur 63/50 (2,5"/1.5") à coller			
Capteur de température	OUI			
Détecteur de débit	OUI			
Entretien cellule	OUI par inversion de polarité (réglable 2h, 4h, 6h ou 8h)			
Mode couverture	OUI (manuel ou automatique)			
Mode BOOST	OUI (48h)			

7. Dimensions (en mm)

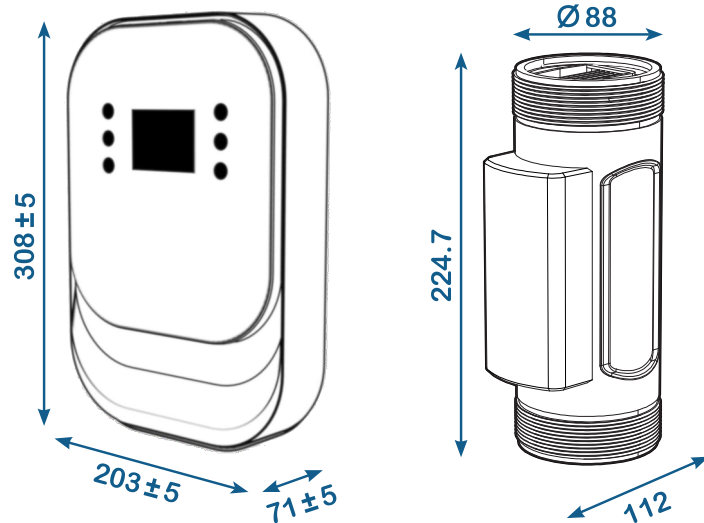

DESCRIPTION

8. Vue éclatée

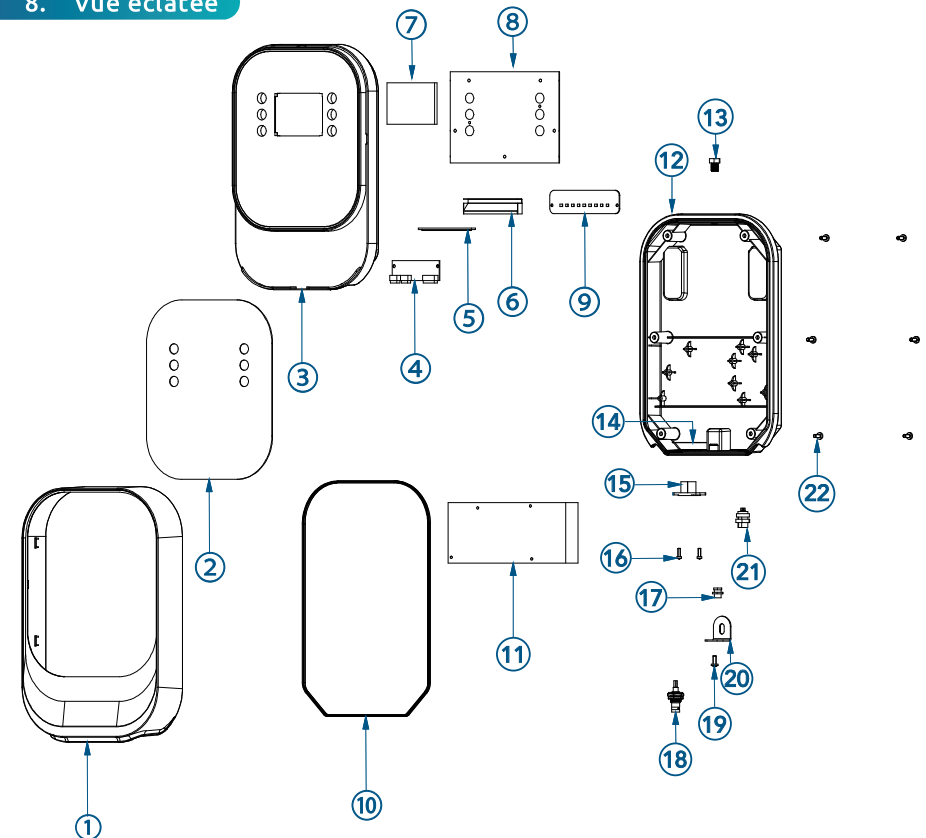

1. Couvercle décoratif
2. Panneau acrylique
3. Coque supérieure
4. Adaptateur de signal
5. Panneau translucide
6. Réflecteur
7. Écran d'affichage
8. Carte électronique (PCB)
9. Bande LED
10. Joint
11. Carte d'alimentation
12. Coque inférieure
13. Valve respirante
14. Plaque de verrouillage pour prise
15. Prise d'alimentation
16. Boulon M3x12 (inox 304)
17. Raccord du commutateur de débit
18. Raccordement BNC
19. Boulon M4x6 (inox 304)
20. Plaque de fixation
21. Connecteur mâle/femelle 2 fils
22. Vis autotaraudeuse Phillips (inox)

3. INSTALLATION

S'INSTALLE EXCLUSIVEMENT DANS UN LOCAL TECHNIQUE DE PISCINE.

1. Emplacement

L'alimentation de l'électrolyseur au sel doit être installée sur une source d'alimentation indépendante et équipée d'une protection différentielle 30 mA, dans un local technique, à l'abri de la pluie et à plus de 3,5 m du bassin. En cas de déclenchement de la protection différentielle, vérifier l'intégrité du système avant de réarmer. En cas de doute, faites appel à un professionnel. Ne pas installer dans un endroit où l'eau peut s'accumuler facilement, pour prévenir des dommages causés par l'humidité ou la pluie sur les composants électroniques. L'électrolyseur doit être installé dans un endroit bien ventilé pour l'aider à se refroidir. Autant que possible, installer l'électrolyseur à l'abri de la lumière du soleil.

2. Opérations préalables

1. Assurez-vous d'avoir coupé l'électricité et la circulation d'eau. Les vannes des tuyaux qui se raccordent à la cellule doivent être fermées.
2. Vérifiez que les tuyaux utilisés (non fournis) sont compatibles avec la cellule.
3. Nettoyez tout ce qui pourrait encombrer.
4. Graissez les joints de raccordement.
5. Choisissez un emplacement au mur pour le contrôleur : cet emplacement doit être accessible, solide et suffisamment proche de la cellule et d'une source d'alimentation électrique. Prévoyez suffisamment de place sous l'appareil pour les raccordements.
6. Utilisez le gabarit fourni pour marquer les emplacements des vis supports du contrôleur : chaque cercle indique l'emplacement d'une vis.
7. Installez les vis supports du contrôleur. Laissez dépasser les vis de 5 à 7 mm.
8. Posez le contrôleur sur les vis de façon à ce que les vis se positionnent dans les encoches prévues à cet effet au dos du contrôleur.

3. Installation hydraulique

La cellule doit être installée sur le tuyau de retour à la piscine du système de traitement de l'eau. Si un système de chauffage est présent, installez l'électrolyseur en aval de ce dernier. **L'électrolyseur doit être le dernier élément du circuit.**

Une installation sans « bypass » est possible si votre pompe a un débit inférieur à 10 m³/h, mais le « bypass » reste fortement conseillé afin de pouvoir réguler le débit et isoler l'électrolyseur lors de l'entretien. Si le débit de votre pompe est supérieur à 10 m³/h, alors le « bypass » devient obligatoire.

La cellule peut être installée aussi bien à la verticale qu'à l'horizontale. A l'horizontale, les raccordements doivent être sous la cellule.

INSTALLATION

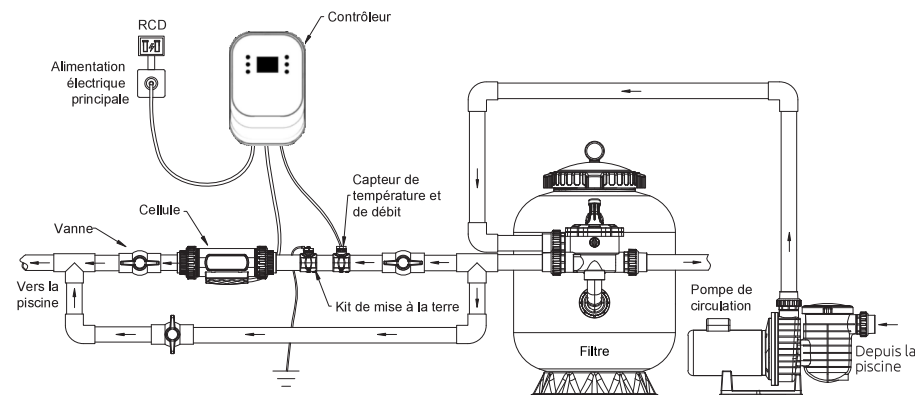

4. Raccordement hydraulique

1. Reliez la cellule à votre installation hydraulique grâce aux réducteurs D63/D50 à coller fournis, joints toriques et entretoises. Collez les réducteurs aux écrous et à la tuyauterie.
2. Utilisez de la colle spéciale pour PVC pour connecter les tuyaux aux raccords.

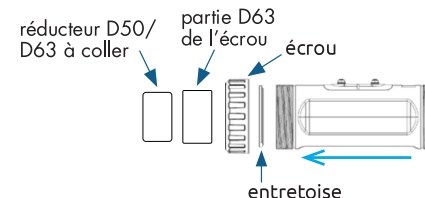

3. Juste en amont de la cellule, sur le même tuyau, installez le capteur de température et de débit ainsi que le dispositif de mise à la terre. Pour ce faire, utilisez les colliers de prise en charge.
4. Pour chaque collier de prise en charge :
 - a. Percez un trou de D25mm dans le tuyau.
 - b. Assemblez le collier de prise en charge avec le capteur ou le dispositif de mise à la terre, sans oublier la bague d'étanchéité.
 - c. Fermez le collier de prise en charge autour du tuyau, à l'emplacement du trou percé. Veillez à respecter le sens de circulation.

Interrupteur de débit + capteur de température



Bague d'étanchéité joint

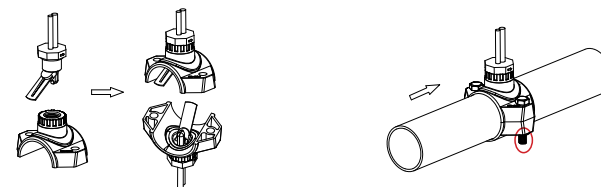

5. Raccordement électrique

1. Installez votre câble de liaison à la terre et reliez-le au dispositif prévu.
2. Si ce n'est pas déjà fait, utilisez les deux bornes de câblage circulaires avec l'armature isolante pour relier la cellule au boîtier de contrôle : fixez les anneaux grâce aux écrous disposés sous le cache de la cellule.
3. Reliez le contrôleur à chaque composant de l'installation selon le schéma ci-après.

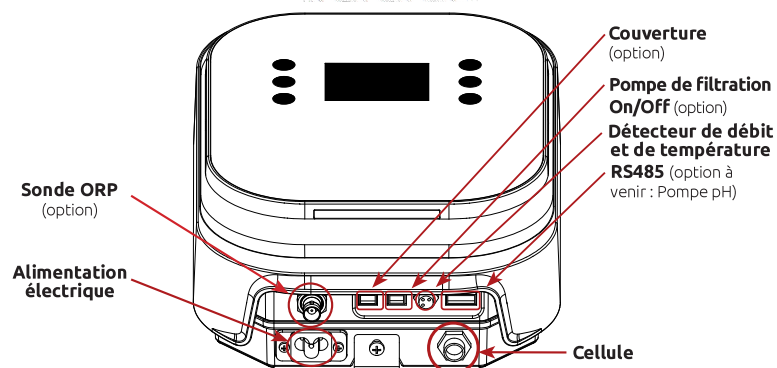
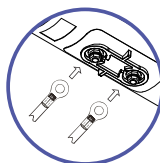

4. Si votre couverture, pompe de circulation et/ou pompe pH est équipée pour être connectée à un électrolyseur, vous pouvez les relier au contrôleur via les borniers fournis (contact sec) :

COUPEZ L'ALIMENTATION ÉLECTRIQUE DE L'APPAREIL PENDANT LA MANIPULATION DU RÉSEAU ÉLECTRIQUE.



- a. Fixez les fils sous les vis des borniers à l'aide d'un petit tournevis plat (2 mm).
- b. Branchez les borniers au contrôleur.

SEUL LE RELAIS D'UNE POMPE DE CIRCULATION ON/OFF PEUT ÊTRE RACCORDÉ AU CONTACT SEC DE L'ÉLECTROLYSEUR.

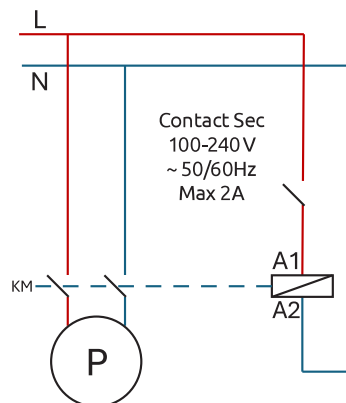

1. Premier démarrage

1. Une fois l'installation terminée seulement, ouvrez les vannes puis enclenchez le courant.
2. Au premier démarrage, votre électrolyseur affiche « WELCOME » pendant 5 secondes.
3. Ensuite, choisissez la langue de l'appareil (français, anglais ou espagnol) : utilisez les boutons +/- pour passer d'une option à l'autre, puis validez avec le bouton OK.
4. Vous pouvez à tout moment revenir à l'écran précédent grâce à la flèche retour ←.
5. Enfin, indiquez le volume de votre piscine (la quantité d'eau qu'elle contient) : utilisez les boutons +/- pour augmenter/diminuer la valeur de 5m³, puis validez avec le bouton OK. Grâce à cela, l'électrolyseur calculera la quantité de sel que vous devez ajouter.

REMARQUES :

- Bien que l'électrolyseur permet de régler le volume de la piscine jusqu'à 200m³, nous vous recommandons vivement de respecter le « volume maximal traité » annoncé au paragraphe "Caractéristiques techniques", page 12
- Pour connaître la salinité de votre eau, démarrez la production de l'électrolyseur puis patientez quelques minutes. En cas de salinité trop basse, l'électrolyseur vous indiquera la quantité de sel à ajouter.

2. Tout savoir sur le sel pour électrolyseur

1. Niveau de sel requis

Le système peut fonctionner dans une large plage de salinité, allant d'un minimum de 2700 ppm (parties par million) jusqu'à 4500 ppm. Toutefois, la concentration idéale en sel est d'environ 3000 ppm.

Afin d'atteindre ce niveau de salinité, ajoutez environ 3 kg de sel, norme EN 16401, pour 1m³ d'eau (ou 0.481 oz/gallon soit 481 onces de sel pour 1 000 gallons d'eau).

Lorsque le niveau de salinité est trop bas, le code erreur E5 s'affiche pour vous prévenir de l'action à réaliser. Si vous avez correctement paramétré le volume de votre bassin, le coffret de pilotage vous recommande la quantité de sel à ajouter. Nous vous recommandons malgré tout de vérifier régulièrement vos paramètres.

2. Quel type de sel utiliser ?

Utilisez uniquement du chlorure de sodium (NaCl) conforme à la **norme EN 16401**. Cette norme s'applique au sel destiné aux systèmes d'électrochloration et exige un NaCl sans additifs. Plus le sel est pur, plus la performance de la cellule d'électrolyse est bonne.

Par conséquent, n'utilisez ni chlore stabilisé (préférez de l'hypochlorite) ni sel d'agent antiblocage (le cyanure de sodium, alias YPS, toxique et corrosif). Ce type de sel peut changer la couleur du revêtement de la piscine et de l'intérieur de l'équipement. Préférez de l'hypochlorite.

3. Comment tester la salinité de l'eau ?

Votre électrolyseur vous préviendra s'il détecte un taux de sel inadapté. Cependant, il est conseillé de **vérifier son calibrage une fois par saison**. Vous pouvez opter pour des bandelettes de test spéciales pour électrolyseur au sel ou pour un salinomètre. Dans les deux cas, il est recommandé de faire fonctionner la filtration quelques heures avant la mesure et d'utiliser un échantillon d'eau prise aussi profond que possible dans le bassin.

Le résultat des bandelettes est souvent donné en ppm. N'ayez pas d'inquiétude pour la conversion : **1 ppm = 1 mg/l = 0,001 g/l**. Par exemple, 3500 ppm = 3,5 g/l.

4. Comment rétablir la concentration optimale de sel dans l'eau ?

→ Si la salinité est inférieure à 3 g/l, ajoutez du sel selon la formule et la procédure suivantes :

$$\text{Quantité de sel à ajouter en kg} = (3,5 - \text{salinité}) \times \text{volume du bassin}$$

1. Ajoutez le sel dans la piscine autour du bord de la piscine.
2. Faites tourner la pompe de circulation pendant 24 heures pour que le sel soit réparti équitablement dans la piscine. Ensuite, vous pouvez démarrer votre électrolyseur.

Si la salinité est inférieure à 2,7 g/l, l'électrolyseur estime lui-même la quantité de sel à ajouter selon vos paramètres. Voir "Utiliser le système d'alarmes", page 38.

→ Si la salinité est supérieure à 4 g/l, il vous faut retirer ou remplacer une hauteur d'eau selon la formule et la procédure suivantes :

Hauteur d'eau à retirer en m = (1 - 3,5/salinité) x volume du bassin / surface du bassin

ex. : $H = (1 - 3,5/4,2) \times 24 \text{ m}^3 / 15 \text{ m}^2 = 0,27 \text{ m} = 27 \text{ cm}$.

Avec cette formule, votre eau aura la salinité idéale après le retrait de la hauteur calculée. Si vous souhaitez garder la même hauteur d'eau dans votre bassin, remplacez-la peu à peu et retestez la salinité au fur et à mesure. Continuez à enlever et remplacer l'eau tant que la salinité est supérieure à 4 g/l.

N'AJOUTEZ PAS DE PRODUIT CHIMIQUE OU DE SEL DIRECTEMENT DANS LE SKIMMER. CELA POURRAIT ENDOMMAGER LA CELLULE. SI LA CELLULE D'ÉLECTROLYSE A DÉJÀ ÉTÉ INSTALLÉE, IL NE FAUT PAS L'ALLUMER AVANT D'AJOUTER LE SEL ET QUE CELUI-CI SOIT TOTALEMENT DISSOUS.

Ne jetez pas le sac plastique de sel dans l'eau, car les produits chimiques et les encres sur le sac peuvent interférer avec l'équilibre de l'eau. Faites une ouverture sur ce dernier, puis videz-le entièrement. Une fois vidé, jetez le sac dans un conteneur prévu à cet effet si le sac est recyclable.

3. Conseils pour choisir vos paramétrages

Pour choisir votre **temps de traitement et/ou de filtration**, reportez-vous au tableau ci-contre :

T° eau	10°C ≤ t° < 20°C ou piscine couverte	20°C ≤ t° < 25°C	25°C ≤ t° < 28°C	t° ≥ 28°C	t° ≥ 28°C ou forte fréquentation	t° ≥ 30°C ou forte fréquentation
Temps de traitement	2h	4h	6h	8h	12h	24h BOOST
Temps de filtration	5h à 10h	10h à 12h	12h à 16h	16h à 24h	24h	24h

Pour choisir votre **temps d'inversion de polarité**, reportez-vous au tableau ci-contre :

Titre Hydrotimétrique	Th < 30°F	Th < 40°F	Th < 50°F	Th > 50°F
Temps d'inversion de polarité	8h	6h	4h	2h

Le titre hydrotimétrique, ou dureté de l'eau, est un indicateur de la minéralisation de l'eau susceptible de créer des incrustations calcaires. Plus votre eau est calcaire, plus le besoin en nettoyage est élevé. Pour cela, baissez le temps d'inversion de polarité comme indiqué dans le tableau ci-dessus.

Le **point de consigne pH** doit être choisi entre 6.8 et 7.6. Nous vous conseillons de régler votre pompe doseuse avec un point consigne compris entre 7.0 et 7.3.

Le **point de consigne ORP** conseillé (si option) est compris entre 650 mV et 700 mV.

4. Liste des actions à proscrire

- ✗ N'utilisez pas de fertilisant à proximité de votre piscine. Les fertilisants sont une des nombreuses sources contenant des nitrates ou des phosphates, provoquant une demande élevée en chlore dans l'eau de la piscine et des dépôts sur la cellule.
- ✗ N'utilisez jamais d'acide pur pour ajuster le pH. Des dépôts de sous-produits peuvent endommager la cellule.
- ✗ N'ajoutez aucun produit chimique dans l'eau (y compris le sel) si l'électrolyseur est en marche. Éteignez l'électrolyseur avant ajout et attendez minimum 24h après ajout, circulation en marche, avant de redémarrer l'appareil.
- ✗ N'ajoutez aucun produit chimique (y compris le sel) directement dans les skimmers. Il doit être ajouté de façon répartie et éloignée de l'aspiration.
- ✗ Ne laissez pas les niveaux de salinité tomber en dessous de 2,7 g/l (2 700 ppm).

5. UTILISATION DU CONTRÔLEUR

1. Comprendre le panneau de commande

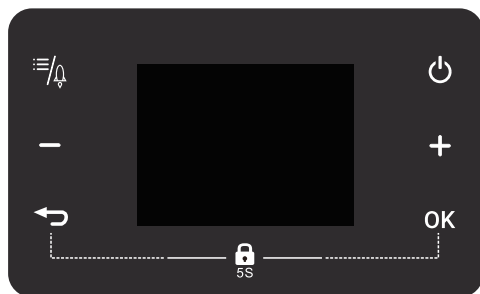

- Menu / Boost (5s)
- Allumer / Eteindre / Réinitialiser (5s)
- Moins / Gauche / Haut
- Plus / Droite / Bas
- Retour
- Valider des choix

Bandeau LED

- Vert : Cible atteinte
- Bleu : Polarité A
- Blanc : Polarité B
- Rouge : Alerte

(Dé)verrouiller

+

5 secondes

Mode de fonctionnement

Valeur de l'ORP mesuré (si option) → 700mV ORP

Salinité actuelle de l'eau → 3.5 g/L SEL

Valeur du pH mesuré (si option) ← 7.3 pH

Température actuelle de l'eau ← 26 °C TEMP

Taux de production → 100 % PROD

Si une option n'est pas activée, la case correspondante disparaît.

UTILISATION DU CONTRÔLEUR

2. Régler le taux de production

Sur l'écran principal, utilisez les boutons +/- pour augmenter/diminuer le taux de production de 20%. Pour rappel, selon le modèle choisi, le taux de production maximum de votre électrolyseur peut être de 10 g/h, 15 g/h, 20 g/h ou 25 g/h.

Modèle	10	15	20	25
100%	10	15	20	25
80%	8	12	16	20
60%	6	9	12	15
40%	4	6	8	10
20%	2	3	4	5

En mode normal, puisque votre électrolyseur produit en continue dès lors qu'il détecte la présence du débit d'eau, vous devrez tenir compte du réglage de votre pompe de circulation pour décider du taux approprié à vos besoins, mais aussi des critères suivants :

Tableau de production en g/h

- Plus la piscine est **protégée**, plus le besoin en chlore est faible.
- Plus la piscine est **fréquentée**, plus le besoin en chlore est important.
- Plus l'eau est **chaude**, plus le besoin en chlore est important.
- Plus la piscine est **petite**, plus le besoin en chlore est faible.

En mode temps, vous pourrez aussi tenir compte du temps de production.

En mode ORP, le fonctionnement de votre électrolyseur est automatisé en fonction de la valeur ORP relevé par la sonde ORP et du point de consigne ORP choisi (valeur cible).

REMARQUE : Lorsque la couverture est détectée (en mode auto) ou sélectionnée (en mode manuel), le taux de production est bloqué à 20%. En effet, si le modèle choisi est adapté à la taille de votre piscine, ce taux est suffisant lorsque la piscine est couverte.

3. Accéder au menu

Pour accéder au menu, appuyez sur le bouton . Les objets sélectionnés apparaissent en bleu.

Pour naviguer dans le menu, utiliser les boutons +/- pour passer d'une case à l'autre. Pour entrer dans une catégorie du menu, validez votre choix avec le bouton OK. Une fois entré dans une catégorie du menu, appuyez sur la flèche retour pour revenir au menu. Pour revenir à l'écran principal, appuyez sur la flèche retour .



4. Paramétrer le mode de fonctionnement

Sélectionnez la première catégorie du menu ☰ et validez (OK). Vous arrivez dans l'interface de sélection du mode de fonctionnement. Vous pouvez choisir :

- soit le **mode normal** : votre électrolyseur fonctionne dès lors qu'il détecte du flux,
- soit le **mode temps** : paramétrez votre plage de fonctionnement (durée et heure de départ),
- soit le **mode ORP** (si option) : installez la sonde ORP et activez l'option ORP ; l'électrolyseur fonctionne de façon automatisée pour atteindre puis maintenir la valeur ORP cible choisie.

1. Navigation dans les interfaces de sélection et de paramétrage du mode

Le mode sélectionné est celui qui apparaît sur fond gris. Utilisez les boutons +/- pour sélectionner l'un ou l'autre puis validez (OK) pour entrer dans l'interface de paramétrage du mode sélectionné.

L'interface de paramétrage du mode de fonctionnement est constituée en plusieurs pages. Utilisez les boutons +/- pour modifier la valeur du paramètre sélectionné (+/- sur fond gris). Utilisez le bouton OK pour passer d'un paramètre à l'autre puis du dernier paramètre de la page à la flèche en bas de l'écran. Lorsque la flèche est sélectionnée (elle apparaît alors en rouge), utilisez les boutons +/- pour passer d'une page à l'autre. Appuyez à nouveau sur OK pour passer de la flèche au premier paramètre de la page affichée. L'utilisation de la flèche retour ← dans l'interface de paramétrage du mode de fonctionnement vous ramène à l'interface de sélection du mode de fonctionnement.

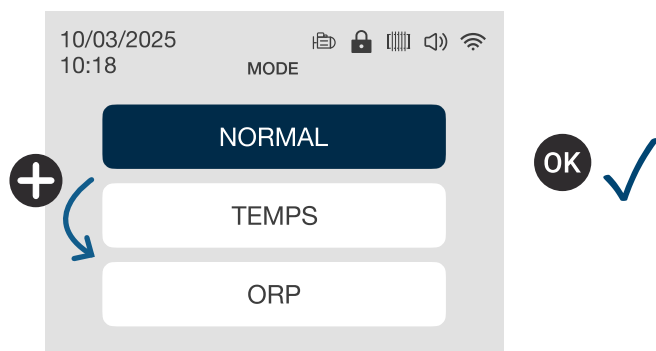

Interface de sélection du mode de fonctionnement

Remarque : Si l'option ORP n'est pas activée, la case ORP n'apparaît pas.

2. Mode normal

Dans le mode normal, votre électrolyseur fonctionne dès lors qu'il détecte du flux.

Vous pouvez modifier :

- le temps d'inversion de polarité : il permet de limiter l'entartrage de la cellule ; plus votre eau est dure, plus le temps d'inversion de polarité doit être court,
- le volume de la piscine.

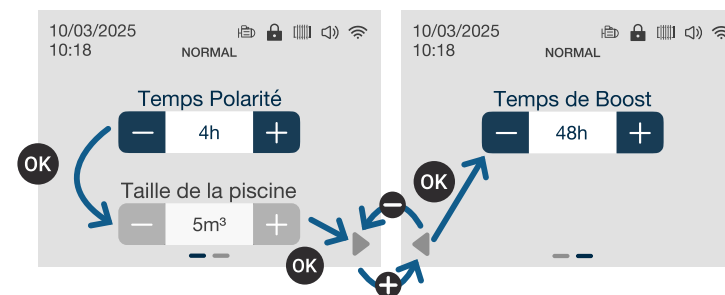

Interface de paramétrage du mode normal

Paramètre	Min.	Max.	Pas	Commentaire
Temps d'inversion de polarité	4h	8h	2h	- Limite l'entartrage de la cellule - Plus votre eau est dure, plus le temps d'inversion de polarité doit être court
Volume de la piscine	5 m ³	200 m ³	5 m ³	- Vous permet d'ajuster le volume d'eau contenu dans votre piscine afin que l'électrolyseur calcule pour vous la quantité de sel à ajouter. - Pensez au niveau de l'eau plutôt qu'à la hauteur de la piscine pour plus de précision. - Bien que ce paramètre accepte une valeur jusqu'à 200 m ³ , veuillez respecter le volume maximal préconisé : - modèle 10 g/h : 50 m ³ , - modèle 20 g/h : 90 m ³ , - modèle 15 g/h : 75 m ³ , - et modèle 25 g/h : 110 m ³ .
Durée du BOOST	24 h	48 h	24 h	- Il s'agit du temps de fonctionnement pendant lequel le mode boost va rester activé une fois qu'il est sélectionné. - Pour rappel, votre électrolyseur ne fonctionne que lorsqu'il détecte un flux. Au besoin, pensez à ajuster le réglage de votre pompe de circulation pour que son temps de fonctionnement soit supérieur à celui du boost.

UTILISATION DU CONTRÔLEUR

UTILISATION DU CONTRÔLEUR

3. Mode temps

Dans le mode temps, paramétrez votre plage de fonctionnement.

Vous pouvez modifier :

- le temps d'inversion de polarité : il permet de limiter l'entartrage de la cellule ; plus votre eau est dure, plus le temps d'inversion de polarité doit être court,
- le volume de la piscine,
- le temps de production,
- l'heure de démarrage.

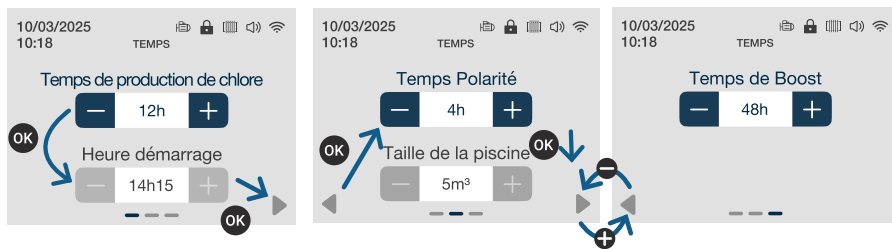

Interface de paramétrage du mode temps

Paramètre	Min.	Max.	Pas	Commentaire
Temps d'inversion de polarité	4h	8h	2h	- Limite l'entartrage de la cellule - Plus votre eau est dure, plus le temps d'inversion de polarité doit être court
Volume de la piscine	5 m ³	200 m ³	5 m ³	- Vous permet d'ajuster le volume d'eau contenu dans votre piscine afin que l'électrolyseur calcule pour vous la quantité de sel à ajouter en cas de manque. - Pensez au niveau de l'eau plutôt qu'à la hauteur de la piscine pour plus de précision. - Bien que ce paramètre accepte une valeur jusqu'à 200 m ³ , veuillez respecter le volume maximal préconisé : - modèle 10 g/h : 50 m ³ , - modèle 20 g/h : 90 m ³ , - modèle 15 g/h : 75 m ³ , - et modèle 25 g/h : 110 m ³ .
Temps de production	1h	24h	1h	- Vous permet de régler une durée de production d'hypochlorite inférieure à la durée de fonctionnement de votre pompe de circulation. ⚠ La pompe de circulation doit fonctionner pour permettre le fonctionnement de l'électrolyseur !
Heure de démarrage			15 min	- Définissez l'heure à laquelle vous souhaitez que la production d'hypochlorite démarre. - Vérifier le paramétrage de votre pompe de circulation pour vous assurer que l'électrolyseur détecte le flux d'eau pendant la plage horaire programmée.
Durée du BOOST	24 h	48 h	24 h	- Il s'agit du temps de fonctionnement pendant lequel le mode boost va rester activé une fois qu'il est sélectionné. - Pour rappel, votre électrolyseur ne fonctionne que lorsqu'il détecte un flux. Au besoin, pensez à ajuster le réglage de votre pompe de circulation pour que son temps de fonctionnement soit supérieur à celui du boost.

4. Mode ORP

Dans le mode ORP, paramétrez votre objectif de valeur ORP.

Vous pouvez modifier :

- la valeur ORP cible (généralement 650 mV),
- le temps d'inversion de polarité : il permet de limiter l'entartrage de la cellule ; plus votre eau est dure, plus le temps d'inversion de polarité doit être court,
- le volume de la piscine.

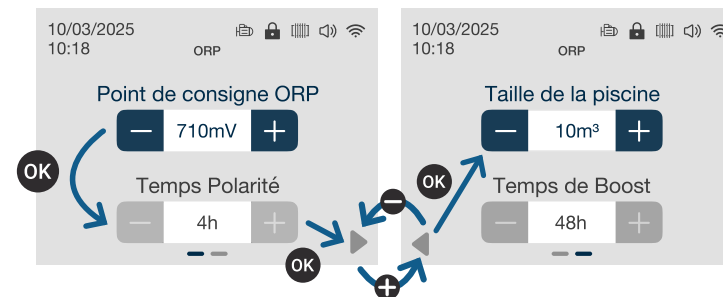

Interface de paramétrage du mode ORP

Paramètre	Min.	Max.	Pas	Commentaire
Valeur ORP cible			10 mV	- Elle définit la valeur cible visée par la sonde ORP pour prendre la décision d'activer ou non la production. - Valeur conseillée : 650 mV
Temps d'inversion de polarité	4h	8h	2h	- Limite l'entartrage de la cellule - Plus votre eau est dure, plus le temps d'inversion de polarité doit être court
Volume de la piscine	5 m ³	200 m ³	5 m ³	- Vous permet d'ajuster le volume d'eau contenu dans votre piscine afin que l'électrolyseur calcule pour vous la quantité de sel à ajouter. - Pensez au niveau de l'eau plutôt qu'à la hauteur de la piscine pour plus de précision. - Bien que ce paramètre accepte une valeur jusqu'à 200 m ³ , veuillez respecter le volume maximal préconisé : - modèle 10 g/h : 50 m ³ , - modèle 20 g/h : 90 m ³ , - modèle 15 g/h : 75 m ³ , - et modèle 25 g/h : 110 m ³ .
Durée du BOOST	24 h	48 h	24 h	- Il s'agit du temps de fonctionnement pendant lequel le mode boost va rester activé une fois qu'il est sélectionné. - Pour rappel, votre électrolyseur ne fonctionne que lorsqu'il détecte un flux. Au besoin, pensez à ajuster le réglage de votre pompe de circulation pour que son temps de fonctionnement soit supérieur à celui du boost.

5. Utiliser le mode boost

Le mode BOOST vous permet d'augmenter exceptionnellement la production de chlore - pour un nettoyage en profondeur - sans modifier vos paramètres habituels. Il peut vous être utile à la suite de fortes pluies, d'une utilisation particulièrement intense ou de fortes chaleurs pour désinfecter la piscine efficacement. Lorsqu'il est activé, votre électrolyseur produit de l'hypochlorite à 100% de ses capacités. Au besoin, pensez à ajuster le réglage de votre pompe de circulation pour que son temps de fonctionnement soit supérieur à la durée du mode boost, soit 24 ou 48 heures, selon réglage.

Pour activer le mode boost, pressez le bouton  pendant 5 secondes depuis l'écran principal. Pour régler la durée du mode boost, paramétrez le mode de fonctionnement. Une fois la procédure BOOST achevée, votre électrolyseur reprend automatiquement son fonctionnement habituel selon vos paramètres.

6. Consulter l'historique

L'historique a pour fonction de vous faciliter l'entretien de votre électrolyseur.

Pour consulter l'historique, sélectionnez la deuxième catégorie du menu  et validez (OK).



La première case de l'historique donne le total d'heures d'utilisation de la cellule. **Il doit être réinitialisé à chaque remplacement de la cellule.** Pour réinitialiser le compteur de la cellule, pressez le bouton OK pendant 5 secondes (dans cette interface seulement), puis confirmez (OK) ou annulez (<-). Une cellule est prévue pour fonctionner pendant 10000 h. Le contrôleur vous prévient par l'alarme T3 si vous atteignez ce plafond.

La seconde case, «Alarme», contient l'historique des codes erreurs. Appuyez sur OK pour y entrer.

Voir "Liste des codes erreurs et leurs solutions", page 43, pour plus d'informations sur les codes erreur.

7. Configurer l'appareil

Pour configurer l'appareil, sélectionnez la troisième catégorie du menu  et validez (OK). Vous arrivez dans le sous-menu Configuration. Utilisez les boutons +/- pour passer d'une case à l'autre et validez (OK) pour entrer dans la page de configuration qui vous intéresse.

Dans ce menu, vous pouvez :

- activer/désactiver le wifi et lancer l'appairage,
- modifier l'heure et la date,
- modifier la langue de l'appareil (français, anglais ou espagnol)
- activer/désactiver le son,
- paramétrer la fonction couverture,
- activer/désactiver les options ORP et pH.

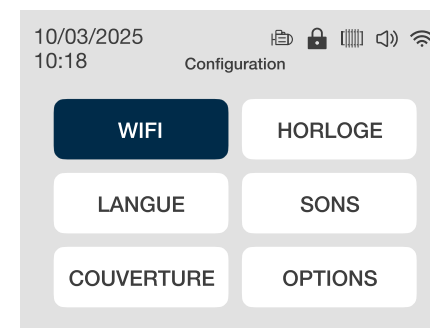

Pour retourner au menu principal, utilisez la flèche retour <-.



Sous-menu Configuration

Lorsque vous êtes sur l'une des pages d'un paramètre de configuration de l'appareil, utilisez la flèche retour <- pour retourner au sous-menu Configuration.

1. Activer/désactiver le wifi et lancer l'appairage

À tout moment, l'icône en haut à droite de l'écran indique si le wifi est activé . Si le wifi n'est pas activé, l'icône n'apparaît pas. Pour modifier ce paramètre, utilisez les boutons +/- : le bouton  active le wifi et le bouton  désactive le wifi. Lors de la première activation du wifi, vous devez appairer l'électrolyseur et votre téléphone pour pouvoir contrôler votre électrolyseur depuis l'application Poolex. Rendez-vous au chapitre suivant, "Contrôle à distance", page 33 pour plus d'informations sur l'appairage et sur l'application.

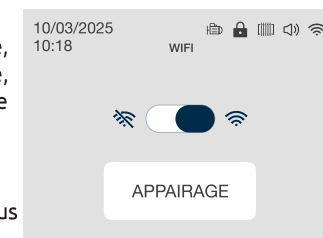

2. Régler l'heure et la date

Modifiez la valeur sélectionnée (sur fond gris) avec les boutons +/- . Validez pour passer à la valeur suivante. Le format est [heure : minutes _ jour / mois / année] Grâce à ce réglage, l'historique des erreurs rencontrées sera correctement daté.

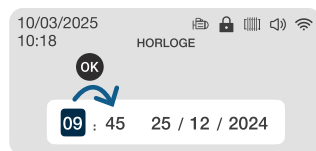

3. Modifier la langue

La petite coche indique la langue active. Pour modifier la langue, sélectionnez la langue désirée à l'aide des boutons +/- puis validez (OK).



Trois langues sont disponibles : français, anglais et espagnol.

4. Activer/désactiver le son

A tout moment, l'icône en haut à droite de l'écran indique si le son est activé (🔊) ou non (🔇). Pour modifier ce paramètre, utilisez les boutons +/- : le bouton + active le son et le bouton - désactive le son.



5. Paramétrer la fonction couverture

La fonction couverture peut être pilotée automatiquement ou manuellement. Pour que l'électrolyseur détecte automatiquement l'ouverture et la fermeture de la couverture, votre couverture doit être équipée d'un branchement spécifique et relié au contrôleur. Voir "Raccordement électrique", page 16. Une icône en haut à droite de l'écran indique si la couverture est fermée (🔒) ou ouverte (🔓).



Le bouton + oriente l'indicateur sélectionné vers la droite et le bouton - oriente l'indicateur sélectionné vers la gauche. Lorsque le mode automatique de la couverture est désactivé, le mode manuel apparaît. Dans ce mode, vous pouvez spécifier si la couverture est ouverte ou fermée. Pour passer d'un paramètre à l'autre, validez (OK).

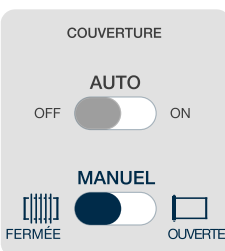

Lorsque la couverture est fermée, le taux de production est bloqué à 20%. En effet, si le modèle choisi est adapté à la taille de votre piscine, ce taux est suffisant lorsque la piscine est couverte.

6. Activer/désactiver les options ORP et pH

Le bouton + oriente l'indicateur sélectionné vers la droite et le bouton - l'orienté vers la gauche. Pour passer d'un paramètre à l'autre, validez (OK).

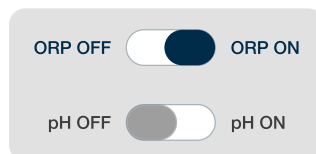

Remarque : L'activation de ces fonctions optionnelles nécessite des connexions spécifiques. Voir "Raccordement électrique", page 16, pour plus d'informations.

8. Programmer la pompe de filtration (option)

La pompe de filtration peut être activée directement ou bien programmée par cycles réguliers ou selon un à trois minuteurs.

Lorsque la fonction pompe est active, l'icône 🚰 est visible et fixe. Lorsque la pompe fonctionne, l'icône 🚰 clignote.

1. Désactiver la pompe de circulation

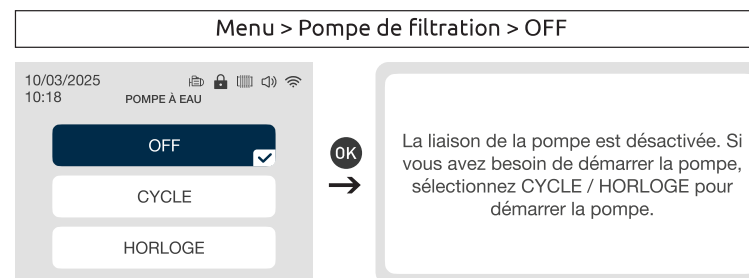

- Pour désactiver la pompe de filtration, allez dans le menu ☰, utilisez les flèches ⬅️ et ➡️ pour sélectionner le menu « Pompe de filtration » 🚰 puis validez la sélection en cliquant sur OK (OK).
- Utilisez les flèches ⬅️ et ➡️ pour sélectionner « OFF » Validez OK (OK).

2. Programmer selon un cycle régulier

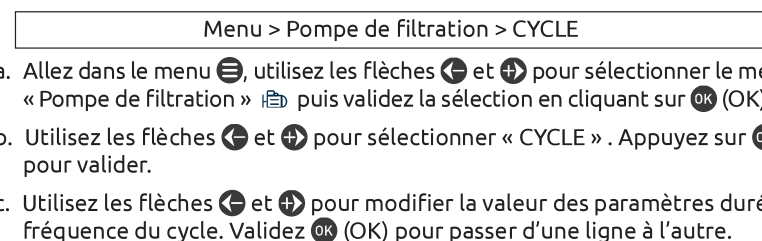

- Allez dans le menu ☰, utilisez les flèches ⬅️ et ➡️ pour sélectionner le menu « Pompe de filtration » 🚰 puis validez la sélection en cliquant sur OK (OK).
- Utilisez les flèches ⬅️ et ➡️ pour sélectionner « CYCLE ». Appuyez sur OK (OK) pour valider.
- Utilisez les flèches ⬅️ et ➡️ pour modifier la valeur des paramètres durée et fréquence du cycle. Validez OK (OK) pour passer d'une ligne à l'autre.

Paramètre	Descriptif
Durée Durée - 15min +	Durée de fonctionnement de la pompe pendant un cycle. Le temps d'exécution ne peut ni être inférieur à 15 minutes ni excéder 120 minutes (2h). Le pas entre deux valeurs disponibles est de 15 minutes.
Fréquence Intervalle de temps - 2h +	Interval de temps entre l'arrêt de la pompe de filtration et son redémarrage. Il doit être compris entre 0 et 24h. Le pas entre deux valeurs disponibles est de 1 heure.

Dans le menu « CYCLE », vous pouvez également activer la fonction « Autocontrôle ». Si elle est activée, cette fonction maintient automatiquement la mise en route de la pompe de filtration lorsque la valeur ORP est incorrecte.



















3. Programmer par des minuteurs

Menu > Pompe de filtration > MINUTEUR

DEBUT	FIN	ACTIVER
07:00	08:00	OFF <input checked="" type="checkbox"/> ON
08:00	09:00	OFF <input type="checkbox"/> ON
09:00	10:00	OFF <input type="checkbox"/> ON

Chaque minuteur est composé d'une heure de début, d'une heure de fin et de la fonction activer.

- Allez dans le menu , utilisez les flèches  et  pour sélectionner le menu « Pompe de circulation »  puis validez la sélection en cliquant sur  (OK).
- Utilisez les flèches  et  pour sélectionner « MINUTEUR ». Validez  (OK).
- Utilisez les flèches  et  pour sélectionner un cycle à modifier. La ligne du cycle sélectionné est encadrée. Validez  (OK).
- La case « début » est sélectionnée. Utilisez les flèches  et  pour modifier l'heure, par tranche de 15 minutes. Validez  (OK) pour passer à la case suivante. Si vous modifiez l'heure de début, l'heure de fin s'adapte automatiquement pour programmer une plage horaire de minimum 15 minutes ; et inversement : si vous modifiez l'heure de fin, l'heure de début s'adapte automatiquement pour programmer une plage horaire de minimum 15 minutes.
- Lorsque vous êtes sur le paramètre « activer », utilisez les flèches  et  pour modifier la valeur ON/OFF du bouton. Validez  (OK) la ligne.

9. Utiliser l'option ORP (synthèse)

Préparation :

- Achetez en option la sonde ORP avec sa solution d'étalonnage.
- Activez l'option ORP : voir "Activer/désactiver les options ORP et pH", page 28.
- Activez le mode ORP : voir "Paramétrer le mode de fonctionnement", page 22

Installation :

- Branchez la sonde ORP au contrôleur.
- Étalonnez la sonde ORP : voir "Procéder à l'étalonnage ORP", page 31.
- Plongez la sonde ORP dans l'eau de votre piscine (bassin ou tuyauterie).

Entretien :









- Contrôlez régulièrement que la sonde n'est pas encrassée.
- Recalibrez la sonde au moins une fois par saison.

10. Procéder à l'étalonnage ORP

Avant la première utilisation, ou lorsque vous changez une sonde, il est nécessaire de procéder à l'étalonnage de chaque sonde. La solution d'étalonnage est fournie pour la première utilisation. La correction permet de calibrer les sondes sans avoir à utiliser une solution d'étalonnage.

1. Etalonner la sonde ORP













Menu > Étalonnage > Étalonnage > Étalonnage sonde ORP

- Allez dans le menu , utilisez les flèches  et  pour sélectionner le menu « Etalonnage » . Validez avec  (OK).
- Utilisez les flèches  et  pour sélectionner le menu « Étalonnage sonde ORP ».
- Suivez les instructions à l'écran :
 - Rincer la sonde ORP.
 - Plonger la tête de la sonde dans la solution tampon (470 ou 475 mV).
 - Validez sur  (OK).
- Un compte à rebours de 10 minutes est lancé le temps de l'étalonnage. Gardez bien la sonde dans la solution tampon le temps de l'étalonnage.

2. Correction de l'ORP

Menu > Étalonnage > Correction > ORP correction

L'ORP de l'eau utilisée pour cette étape doit être connu. Pour cela, vous pouvez par exemple utiliser un testeur ORP.

- Allez dans le menu , utilisez les flèches  et  pour sélectionner le menu « Etalonnage » . Validez avec  (OK).
- Utilisez les flèches  et  pour sélectionner le menu « Correction » puis « ORP Correction ».
- Suivez les instructions à l'écran :
 - Rincez la sonde ORP.
 - Plongez la sonde ORP dans cette eau et validez avec  (OK).
 - Attendez une minute.
 - Utilisez les flèches  et  pour indiquez la valeur de l'ORP mesurée.
 - Validez avec  (OK) puis utilisez la flèche retour  pour sortir de ce menu.

11. Réinitialiser l'appareil

Pour réinitialiser l'appareil, rendez-vous sur l'écran principal. Depuis l'écran principal, pressez le bouton OK pendant 5 secondes, puis confirmez (OK). L'appareil redémarre comme s'il s'agissait du premier démarrage (voir "Mise en service", page 17) et les paramètres reprennent leur valeur par défaut.

Paramètre	Mode	Taux de production	Temps de production	Inversion de polarité	Volume de la piscine	Langue de l'appareil
Valeur par défaut	Normal	100%	Selon le débit	4h	5 m ³	français

12. Consulter les informations de version

La cinquième catégorie du menu  vous donne les informations relatives aux versions du logiciel interne et de l'écran.



1. Téléchargement & Installation de l'application «Poolex»

À propos de l'application Poolex :

Le contrôle à distance de votre pompe à chaleur nécessite la création d'un compte « Poolex »

L'application « Poolex » permet de contrôler à distance vos appareils de piscine, où que vous soyez. Vous pouvez ajouter et contrôler plusieurs appareils à la fois. Les appareils compatibles avec Smart Life ou Tuya (en fonction des pays), sont également compatibles avec l'application « Poolex ».

Avec l'application « Poolex » partagez avec d'autres comptes « Poolex » les appareils que vous avez paramétrés, recevez en temps réel des alertes de fonctionnement et créez des scénarios avec plusieurs appareils, en fonction des données météo de l'application (géolocalisation indispensable).

Utiliser l'application « Poolex », c'est aussi participer à l'amélioration continue de nos produits.

iOS :

Scannez ou recherchez « Poolex » sur l'App Store afin de télécharger l'application :



Attention, vérifiez bien la compatibilité de votre téléphone et la version de votre OS avant d'installer l'application.

Android :

Scannez ou recherchez « Poolex » sur Google Play afin de télécharger l'application :



Attention, vérifiez bien la compatibilité de votre téléphone et la version de votre OS avant d'installer l'application.

2. Appairer votre électrolyseur combiné

Le wifi doit être accessible dans le local technique. En cas de besoin, demandez conseil à votre revendeur. Vous pourriez avoir besoin d'installer [WifiLink](#).

Pour lancer l'appairage (mode de couplage) de votre appareil, suivez les étapes suivantes :





1. Vérifiez que votre wifi est activé et compatible avec l'application : **L'application « Poollex » ne supporte que les réseaux WiFi 2.4 GHz.**

Si votre réseau WiFi utilise la fréquence 5GHz, rendez-vous dans l'interface de votre réseau WiFi domestique pour **créer un second réseau WiFi 2.4 GHz** (disponible pour la plupart des Box Internet, routeurs et point d'accès WiFi).

2. Lancez l'application Poollex et créez un compte.

3. Lancez l'appairage sur votre appareil :

- a. Dans le menu configuration , entrez dans le paramétrage du wifi.
- b. Utilisez le bouton  pour activer le wifi, puis validez (OK) pour sélectionner le bouton « Appairage ».
- c. Validez (OK) à nouveau pour lancer l'appairage.

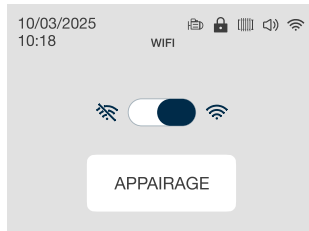

4. Sur votre application, allez dans l'onglet « Ajouter un appareil ».



Votre électrolyseur combiné apparaît dans cet onglet sur l'application lorsque l'appairage est lancé. Sélectionnez-le et validez l'ajout.

3. Interface

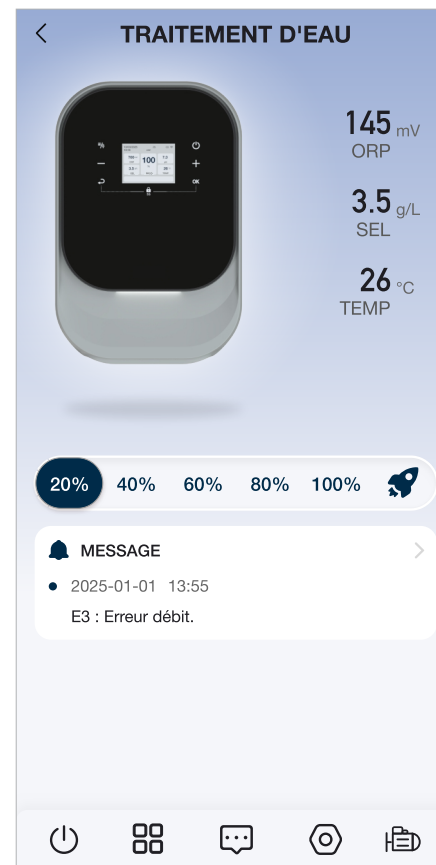





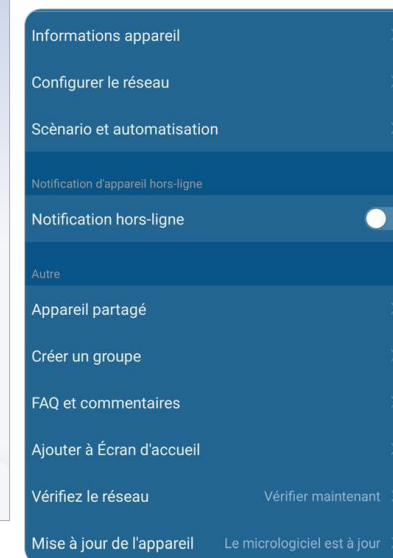

L'interface de contrôle à distance de l'électrolyseur vous indique dès l'accueil l'état de fonctionnement de votre électrolyseur. Sachez en un coup d'œil s'il est en cours de production et à quel taux, mais aussi la température et la salinité de l'eau. En cas d'alarme, elle s'affiche en bas de l'écran.

Si vous le souhaitez, activez les notifications pour être prévenu immédiatement : cliquez sur les trois petits points  en haut à droite pour accéder à la page ci-dessous.



Revenir à la page précédente.

-  Allumer/éteindre l'appareil : si éteint, apparaît en rouge  + message "OFF".
-  Modifier le mode de fonctionnement : normal, temps ou ORP.
-  Consulter les messages : historique des alarmes rencontrées , courbes de température, salinité, ORP et consommation (1 valeur/h), historique de la cellule.
-  Configurer l'appareil : taux de production, temps d'inversion de polarité, volume de la piscine, couverture
+ (si mode temps) heure de démarrage et temps de production
+ (si ORP) valeur ORP cible
-  Paramétrer ou éteindre la pompe de circulation

4. Modifier le taux de production

Il est préférable de régler le taux de production dans l'onglet configuration Ⓞ. Mais vous pouvez aussi utiliser la barre de réglage sur l'écran d'accueil :



Lorsque l'objectif est atteint, l'électrolyseur se met en pause. Voir "Régler le taux de production", page 21, pour plus d'indications sur la façon de choisir votre taux de production.

Rappel : si la couverture est détectée (mode auto) ou sélectionnée (mode manuel), le taux de production est bloqué à 20%. Si votre curseur reste bloqué à 20%, vérifiez la configuration de la couverture.

Pour activer le mode BOOST, cliquez sur l'icône de fusée 🚀. Le taux de production part alors automatiquement à 100% pour la durée configurée. Cliquez à nouveau sur la fusée pour désactiver le mode BOOST même si le temps configuré n'est pas terminé.

5. Configurer l'appareil

Pour modifier le **mode de fonctionnement**, cliquez sur Ⓞ puis, soit sur NORMAL soit sur TEMPS soit, si vous avez activé l'option, sur ORP.

Le menu configuration Ⓞ s'adapte au mode choisi. Les paramètres encadrés en rouge ci-dessous sont spécifiques au mode temps. Le mode ORP doit être sélectionné pour pouvoir configurer la valeur ORP cible.

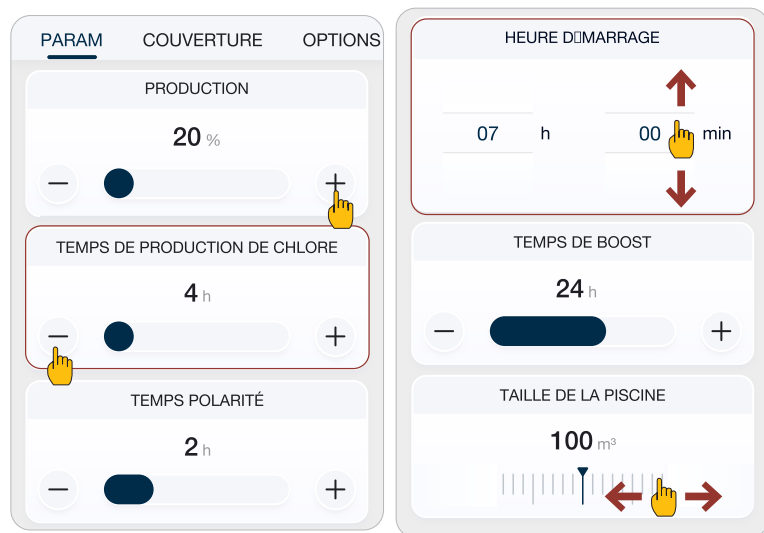

Référez-vous au chapitre "Utilisation du contrôleur", page 20 à 32, pour plus d'indications sur les critères à prendre en compte pour configurer votre électrolyseur.

Modifiez également le **paramétrage des options** via l'application.

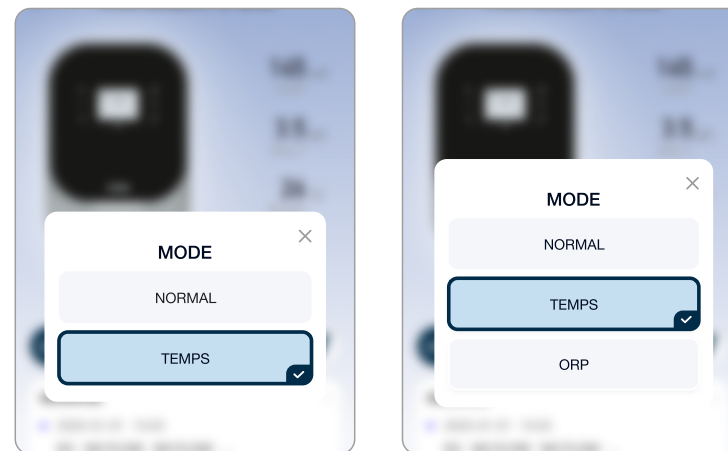
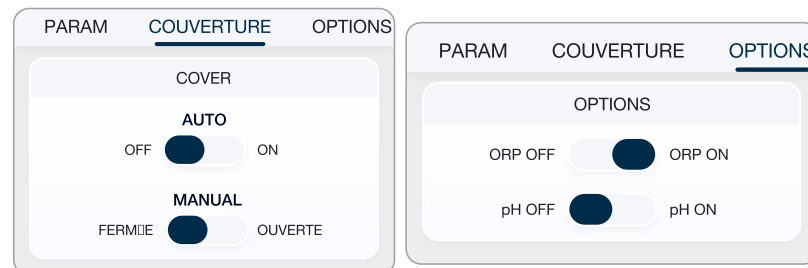

Si vous avez reliée votre **pompe de circulation** à l'électrolyseur, cliquez sur 📄 pour la configurer, puis,

- OFF pour éteindre votre pompe de circulation,
- CYCLE pour choisir la durée et la fréquence de fonctionnement de votre pompe de circulation ; ou automatiser le fonctionnement de votre pompe de circulation,
- HORLOGE pour paramétrer jusqu'à 3 horaires d'arrêt ou de mise en marche.

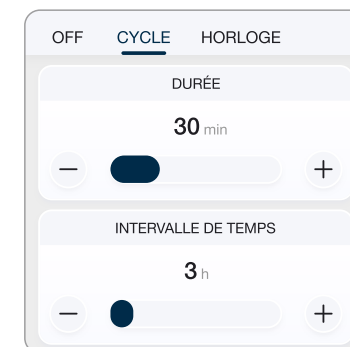
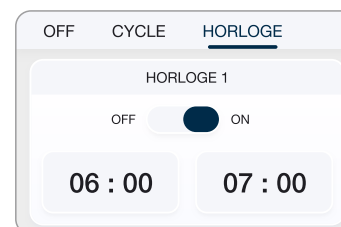

6. Consulter l'historique des données

L'onglet message  donne accès à l'historique des alarmes déclenchées, à l'historique des données enregistrées et au temps de vie de votre cellule.

L'historique des données vous fournit des courbes quotidiennes concernant la salinité, la température de l'eau, votre valeur ORP et la consommation d'énergie engendrée par l'utilisation de votre appareil.

Les courbes restent disponibles pendant 7 jours et sont formées à partir d'une mesure sauvegardée par heure. Cliquez sur une courbe pour afficher les détails du point touché (horaire et valeur relevée).

MSG
CURVE
TI LIFE

E3

E3 : Erreur débit.

2025-10-22 06:59:06

< 2025/10/27 >



7. Utiliser le système d'alarmes

En cas d'erreur détectée, le code de l'erreur, son nom et le moment où elle s'est produite s'affichent dans un encart au bas de l'écran principal de l'application.

Cliquez sur cet encart pour consulter la page qui répertorie les alertes présentes et passées.

Si la salinité est trop basse, cette page vous indiquera également combien vous devez ajouter de sel en fonction de vos paramètres.

🔔

MESSAGE

>

- 2025-01-01 13:55
- E3 : Erreur débit.

1. Entretien général

Les opérations périodiques d'entretien sont très importantes pour le bon fonctionnement à long terme. Il faut effectuer ces opérations de manière systématique et méticuleuse, en suivant les conseils suivants.

- Contrôlez que les tuyaux d'aspiration et de refoulement ne contiennent pas d'impuretés. Les impuretés peuvent endommager le tuyau du corps de la pompe et engendrer une anomalie dans le refoulement.
- Contrôlez régulièrement l'état de votre filtre : son engorgement peut causer la diminution du débit.
- Le cas échéant, contrôlez que la sonde ORP ne sont pas encrassées.
- Nettoyez la cellule d'électrolyseur 1 à 2 fois par saison.
- Vérifiez le taux du stabilisant (Acide Cyanurique) concentration de 20 à 50 ppm
- Vérifiez la présence de phosphates et de nitrates, qui contribuent généralement à une forte demande en chlore : si les tests sont positifs, procédez à un traitement de choc avec un agent oxydant.
- N'utilisez pas de fertilisant à proximité de votre piscine. Les fertilisants sont une des nombreuses sources contenant des Nitrates ou des Phosphates, provoquant une demande élevée en chlore dans l'eau de la piscine et des dépôts sur la cellule.

2. Nettoyage de la cellule

1. Principe

Afin de conserver une performance maximale, inspectez la cellule au moins tous les 3-4 mois : aucun débris ne doit coincer le détecteur de débit ou se trouver entre les plaques.

La cellule dispose d'une fonction intégrée de prévention par inversion de polarité. Dans la plupart des cas, cet autonettoyage maintiendra la cellule à son efficacité optimale et aidera à prévenir la formation de dépôt calcaire, cependant :

LA CELLULE DOIT ÊTRE NETTOYÉE MANUELLEMENT 1 À 2 FOIS PAR SAISON MIN.

2. Démontage

1. Couper toute alimentation électrique, et fermer les vannes d'entrée et de sortie de l'eau.
2. Débrancher le câble reliant la cellule au contrôleur. Veillez à ce qu'il ne risque pas de tomber dans l'eau.
3. Dévisser les écrous filetés autour des raccords en PVC qui relient la cellule à la tuyauterie.
4. Vider l'eau résiduelle (laisser s'écouler dans un récipient pour la remettre dans la piscine).
5. Sortir entièrement la cellule des raccords. NE PAS tirer ou porter la cellule par son câble.

3. Nettoyage

Toujours utiliser un produit spécifique détartrant pour cellule d'électrolyseur de piscine et respecter scrupuleusement les consignes d'usage et de sécurité du fabricant.

L'utilisation d'un produit inadapté ou trop concentré (acide pur) peut causer des dommages visibles et irréversibles à la cellule, qui ne sont pas couverts par la garantie et peuvent potentiellement être dangereux.

LORSQUE VOUS NETTOYEZ LA CELLULE, PORTEZ TOUJOURS UNE PROTECTION ADAPTÉE TELLE QUE DES GANTS DE CAOUTCHOUC ET UNE PROTECTION OCULAIRE.

Travaillez toujours dans une zone correctement ventilée. Les éclaboussures d'acide peuvent provoquer des blessures graves et/ou des dégâts matériels.

NE JAMAIS METTRE DE L'EAU DANS L'ACIDE.

1. Démonter la cellule selon le protocole précédent.
2. Boucher une extrémité de la cellule avec un bouchon de nettoyage (fourni). Maintenir la cellule en position verticale, bouchon vers le bas.
3. Verser le détartrant directement dans la cellule jusqu'à ce qu'il recouvre les plaques.
4. Attendre 10 à 20 minutes en agitant régulièrement le tube.
5. Vérifier qu'il ne reste plus de tartre. Au besoin, recommencer l'opération.
6. Lorsqu'il ne reste plus de tartre, rincer la cellule et son câblage à l'eau claire.
7. Essayez le câblage avec un chiffon doux puis réinstallez la cellule et son câblage.
 - Si besoin, consultez "Raccordement hydraulique", page 15, et suite.



3. Hivernage

1. Hivernage actif

Lorsque les températures sont basses, très peu de chlore est nécessaire. Si vous faites un hivernage actif de votre piscine, l'utilisation de la fonction couverture sera suffisante. Cependant, si la température de l'eau descend en dessous de 15°C, l'électrolyseur ne produira pas de chlore et passera en erreur (EL), cette caractéristique permet d'allonger la durée de vie de la cellule.

Si la température de l'eau continue à descendre jusqu'à geler, la cellule sera endommagée par l'eau glacée tout autant que la plomberie de votre piscine.

Avant le premier gel, il convient par précaution de démonter la cellule (selon "Démontage", page 39) en fermant le "bypass" pour isoler le circuit.

Conservez votre cellule dans un lieu sec.

2. Hivernage passif

Dans les zones soumises à des périodes de froid glacial, sévères ou prolongées, avant le premier gel, assurez-vous de bien vidanger toute l'eau de la pompe, du filtre, des lignes d'approvisionnement et de retour.

Il convient par précaution de démonter la cellule (selon "Démontage", page 39) en fermant le "bypass" pour isoler le circuit, puis de conserver votre cellule dans un lieu sec.

3. Redémarrage de printemps

Lorsque vous faites fonctionner la piscine après une longue période d'inactivité, ne mettez pas en marche l'électrolyseur avant d'avoir rééquilibré les propriétés chimiques de l'eau, en particulier pH et concentration en sel, et de les avoir rétablies à leur niveau idéal. Voir le "Tableaux des taux recommandés", page 11, pour plus de précisions.

C'est aussi le bon moment de vérifier l'ensemble des autres paramètres.

ATTENTION : en cas de sortie d'hivernage avec une eau verte, l'électrolyseur ne pourra pas rattraper l'eau verte. Un ajout ponctuel de galet de chlore pourra être nécessaire. Pour cela, ne pas mettre directement le chlore dans le skimmer, mais plutôt dans un diffuseur flottant. Veillez à éteindre au préalable l'électrolyseur pour ne pas endommager la cellule.



En cas d' **eau verte** (sortie d'hivernage, très forte température), l'électrolyseur ne pourra pas rattraper l'eau. Un **ajout ponctuel de galet de chlore** pourra être nécessaire. Pour cela, ne pas mettre directement le chlore dans le skimmer, mais plutôt dans un **diffuseur flottant**.

EN CAS DE NÉCESSITÉ DE FAIRE UN TRAITEMENT CHOC AU CHLORE, VEILLEZ À ÉTEINDRE AU PRÉALABLE L'ÉLECTROLYSEUR POUR NE PAS ENDOMMAGER LA CELLULE.

1. Vérifications de l'ensemble du système

Bien que notre électrolyseur soit fabriqué avec toutes les précautions nécessaires, il se peut que celui-ci tombe en panne.

EN CAS DE DÉFAUT ET/OU DE DYSFONCTIONNEMENT, L'ALIMENTATION ÉLECTRIQUE DOIT ÊTRE COUPÉE ET AUCUNE TENTATIVE DE RÉPARATION DE LA PANNE NE DOIT ÊTRE ENTREPRISE.

Les travaux de réparation ne doivent être effectués que par un service d'assistance technique agréé en utilisant des pièces détachées originales.

Le non-respect des clauses précitées peut exercer une influence négative sur le fonctionnement en toute sécurité de l'électrolyseur.

Cependant, d'autres facteurs inhérents à l'électrolyseur peuvent impacter les performances du traitement. En cas de problème sur la qualité de votre eau (p.ex. eau commençant à verdir), merci de vérifier les points suivant :

- ✓ Vérifier que la prise électrique est toujours branchée.
- ✓ Vérifier que l'alimentation est toujours présente et que la protection différentielle n'est pas déclenchée (ou le disjoncteur en amont). En cas de doute, faites appel à un professionnel.
- ✓ Vérifier que les paramètres de l'eau sont corrects. Voir le "Tableaux des taux recommandés", page 11, pour plus de précisions.
- ✓ Vérifier que le débit de l'eau est compris entre 10 m³/h et 30 m³/h.
- ✓ Vérifier que le temps de filtration est suffisamment long : **Temps filtration ≈ (T°eau)/2**
- ✓ Vérifier que le temps de filtration inclut le temps de fonctionnement de votre électrolyseur : prévoyez une marge d'un quart d'heure sur le temps de filtration avant et après le temps de fonctionnement de votre électrolyseur.

Afin d'obtenir un traitement optimal, nous vous conseillons de bien sélectionner le taux de production en fonction de la température de votre eau, et d'utiliser le mode BOOST si les conditions l'imposent (forte température ou forte fréquentation). En fonction de votre usage et de votre bassin (volume, exposition à la végétation, au soleil...), un changement de taux à la hausse ou à la baisse peut être nécessaire.

2. Liste des codes erreurs et leurs solutions

Lorsque votre électrolyseur rencontre un problème qui l'empêche de fonctionner, il vous avertit de la nature de ce problème grâce à un code erreur. Référez-vous au tableau ci-dessous pour retrouver la nature de l'erreur et les solutions adaptées à chaque situation.

Code erreur	Description	Solution
E1	Protection contre la surchauffe	<ol style="list-style-type: none"> 1. Pressez le bouton «OK» pendant 5 secondes pour effacer l'alarme de défaut, puis réduisez le taux de production. 2. Installez le contrôleur dans un endroit avec une bonne ventilation et dissipation de chaleur.
EL	Alarme de basse température d'eau (mode hiver)	<p>La température de fonctionnement de l'eau est de 15-45°C. Lorsque la température de l'eau est inférieure à 15°C, le système passe en mode hiver et cesse de produire du chlore. Lorsque la température de l'eau revient à la normale, l'affichage de défaut sera automatiquement effacé.</p> <ol style="list-style-type: none"> 1. Vérifiez si la température réelle de l'eau est normale (15-45°C). 2. Si la température réelle de l'eau est normale, veuillez remplacer le capteur de température.
EH	Alarme de température d'eau élevée	<p>La température de fonctionnement de l'eau est de 15 à 45°C. Lorsque la température de l'eau est supérieure à 45°C, la production de chlore s'arrête. Lorsque la température de l'eau revient à la normale, l'affichage de défaut sera automatiquement effacé.</p> <ol style="list-style-type: none"> 1. Vérifiez si la température réelle de l'eau est supérieure à 45°C. 2. Si la température réelle de l'eau est normale, veuillez remplacer le capteur de température.
E3	Débit d'eau insuffisant	<p>La plage de fonctionnement normale du capteur de débit est comprise entre 10 m³/h et 30 m³/h.</p> <ol style="list-style-type: none"> 1. Vérifiez s'il y a de l'eau ou de l'air dans la cellule. 2. Vérifiez que les vannes d'arrivée et de sortie d'eau sont bien ouvertes. 3. Si votre pompe de circulation est à vitesse réglable, vérifiez que la vitesse est adaptée au besoin en débit de l'électrolyseur. 4. Vérifiez et nettoyez les tuyaux, le filtre et la pompe pour assurer un débit suffisant. 5. Vérifiez le sens de circulation inscrit sur le capteur de débit. 6. Démontez le détecteur de débit et testez son fonctionnement à la main : appuyez sur l'interrupteur de débit et observez si le contrôleur détecte le débit. Si le débit n'est toujours pas détecté, veuillez remplacer le détecteur de débit. 7. Sinon, veuillez contacter votre revendeur.

Code erreur	Description	Solution
E5	La salinité est trop basse	<p>Ce message d'erreur suggère que la concentration de sel dans la piscine est inférieure à 2700 ppm.</p> <ol style="list-style-type: none"> Vérifier si la salinité de l'eau est entre 2700 et 4500 ppm. (La concentration idéale de sel est d'environ 3500 ppm.) <ul style="list-style-type: none"> → Si la salinité est hors plage normale, suivez la procédure "Comment rétablir la concentration optimale de sel dans l'eau ?", page 18. Aussi, lors de cette alarme, l'électrolyseur calcule pour vous la quantité de sel à ajouter selon vos paramètres. Si la salinité est normale, vérifiez si la durée de vie restante de la cellule (plaque de titane) est inférieure à 10 %. <ul style="list-style-type: none"> → Voir "Consulter l'historique", page 26. → Si la durée d'utilisation cumulée de la cellule est proche des 10 000 h, remplacez la cellule. Sinon, veuillez contacter votre revendeur.
E6	Température anormale dans l'électronique	<ol style="list-style-type: none"> Pressez le bouton « OK » pendant 5 secondes pour effacer l'alarme de défaut. Si le défaut se produit à nouveau, remplacez la carte d'alimentation.
E7	Température de l'eau anormale	<ol style="list-style-type: none"> Vérifiez si le capteur de température est connecté correctement. S'il est connecté correctement, remplacez le capteur.
E8	Tension d'entrée anormale	<ol style="list-style-type: none"> Débranchez la prise secteur de l'appareil. Attendez 10 secondes avant de rebrancher l'appareil. Si l'erreur persiste, faites vérifier la ligne d'alimentation par un électricien. S'il ne trouve rien, contactez le SAV.
EA	Défaillance de l'électrode	<ol style="list-style-type: none"> Vérifier si la salinité de l'eau est entre 2700 et 4500 ppm. (La concentration idéale de sel est d'environ 3500 ppm.) Vérifiez si l'électrode est bien connectée. Remplacer la cellule. Sinon, veuillez contacter votre revendeur.
E9	Température anormale du boîtier de contrôle	<ol style="list-style-type: none"> Lorsque la température du boîtier de contrôle est inférieure à 78°C, le défaut peut être effacé automatiquement : pressez le bouton « OK » pendant 5 secondes pour effacer l'alarme de défaut, puis réduisez le taux de production. Installez le contrôleur dans un endroit avec une bonne ventilation et dissipation de chaleur. Remplacez la carte PC.

Code erreur	Description	Solution
E10	Anomalie du capteur de température du boîtier	<ol style="list-style-type: none"> Pressez le bouton « OK » pendant 5 secondes pour effacer l'alarme de défaut. Remplacez la carte PC.
T1	Étalonnage sonde ORP nécessaire	Voir "Étalonner la sonde ORP", page 31.
T3	Rappel pour le remplacement de la cellule d'électrolyse	<ol style="list-style-type: none"> Pressez le bouton « OK » pendant 5 secondes pour l'effacer. Remplacez la cellule. Puis, sur l'interface d'historique (voir "Consulter l'historique", page 26.), appuyez et maintenez le bouton « OK » pendant 5 secondes pour réinitialiser le compteur de durée de vie de la cellule.
EP	Anomalie de la puissance de sortie	<p>Le contrôleur doit être installé dans un endroit bien ventilé et dissipant la chaleur sans exposition au soleil.</p> <ol style="list-style-type: none"> Attendez que la température du contrôleur baisse. <ul style="list-style-type: none"> → S'il reprend automatiquement le fonctionnement normal, cela signifie que l'alimentation était sous protection haute température. → S'il ne peut pas reprendre le fonctionnement, cela signifie que l'alimentation électrique est endommagée ou qu'elle a atteint la fin de sa durée de vie. Dans le second cas, veuillez remplacer l'alimentation électrique.

Remarque : Des codes erreurs peuvent apparaître sans gêner le bon fonctionnement de votre électrolyseur. Par exemple, E3 peut apparaître si l'électrolyseur détecte l'arrêt de votre pompe de circulation, même si le débit revient à temps pour la production d'hypochlorite. Dans ce cas, il vous suffit d'ignorer l'avertissement.

9. GARANTIE

L'électrolyseur est garanti libre de tout défaut matériel et de fabrication, pour une utilisation normale et une application non commerciale, pour une période de **cinq (5) années** ou une durée de **10 000 heures** de fonctionnement.

Les sondes sont des composants consommables non concernés par la garantie.

La date d'entrée en vigueur de la garantie est la date de dernière facturation.

La garantie ne s'applique pas dans les cas suivants :

- Dysfonctionnement ou dommage dérivant d'une installation, d'une utilisation ou d'une réparation non conforme aux consignes de sécurité.
- Dysfonctionnement ou dommage dérivant d'un milieu chimique impropre de la piscine.
- Dysfonctionnement ou dommage dérivant de conditions impropres à la destination d'usage de l'appareil.
- Dommage dérivant d'une négligence, d'un accident ou de cas de force majeure.
- Dysfonctionnement ou dommage dérivant de l'utilisation d'accessoires non autorisés.

Les réparations prises en charge pendant la période de garantie doivent être approuvées avant leur réalisation et confiées à un technicien agréé. La garantie est caduque en cas de réparation de l'appareil par une personne non autorisée par la société Poolstar.

Les pièces garanties seront remplacées ou réparées à la discrétion de Poolstar. Les pièces défectueuses doivent être retournées dans nos ateliers pendant la période de garantie pour être prises en charge. La garantie ne couvre pas les frais de main-d'oeuvre ou de remplacement non autorisés. Le retour de la pièce défectueuse n'est pas pris en charge par la garantie.

Madame, Monsieur,

Une question ? Un problème ? Ou simplement enregistrer votre garantie, retrouvez-nous sur notre site internet :

www.poolex.fr



Nous vous remercions de votre confiance et vous souhaitons une excellente baignade.

Vos coordonnées pourront être traitées conformément à la Loi Informatique et Liberté du 6 janvier 1978 et ne seront divulguées à quiconque.

! PLEASE READ CAREFULLY !

These installation instructions form an integral part of the product.

They must be provided to the installer and kept in a safe place by the user.

If you lose the manual, please refer to the website :

www.poolex.fr

The warnings and guidelines contained in this manual must be carefully read and understood as they provide important information concerning the safe handling and operation of the chlorinator. Keep this manual handy for future reference.

Installation must be performed by a qualified professional in accordance with regulations in force and the manufacturer's instructions. Errors made during installation can cause physical injuries to people and animals, as well as mechanical damage for which the manufacturer shall not be held liable.

After unpacking the chlorinator, please check the contents for any damage.

Before plugging in the chlorinator, ensure that the instructions provided in this manual are compatible with actual installation conditions and do not exceed the maximum authorised limits for the product in question.

In the event of a defect and/or malfunction, electrical power must be shut off and no attempts to repair the fault should be made. Repairs must be carried out by an authorised technician using original spare parts. Non-compliance with the aforementioned clauses can negatively impact the safe operation of the chlorinator.

In order to guarantee the efficiency and proper functioning of the chlorinator, it must be regularly maintained in accordance with the instructions provided.

In the event the chlorinator is sold or transferred to another party, please ensure that all technical documentation is given to the new owner together with the equipment.

This chlorinator is designed exclusively to treat swimming pools. Any other use is considered inappropriate, incorrect and potentially dangerous.

All contractual and extra-contractual liability on the part of the manufacturer / distributor shall be considered null and void in the event of damage caused by errors in installation or operation, or due to non-compliance with the instructions provided in this manual, or the standards in force for the installation of equipment discussed in this document.

CONTENTS

1. Safety instructions	50
2. Description	51
1. Package contents	51
2. General characteristics	51
3. Operating principle	52
4. Operating limits	53
5. Recommended rate tables	54
6. Technical specifications	55
7. Dimensions (in mm)	55
8. Exploded view	56
3. Installation	57
1. Location	57
2. Preliminary operations	57
3. Hydraulic installation	57
4. Hydraulic connection	58
5. Electrical connection	59
4. Commissioning	60
1. First start-up	60
2. All you need to know about salt for electrolyzers	60
3. Tips for choosing your settings	62
4. List of actions to avoid	62
5. Using the controller	63
1. Understanding the control panel	63
2. Setting the production rate	64
3. Go to menu	64
4. Setting the operating mode	65
5. Using boost mode 	69
6. View history	69
7. Configuring the device	70
8. Programming the filtration pump (optional)	72
9. Use the ORP option (summary)	73
10. Perform ORP calibration	74

11. Reset the device	74
12. View version information	75
6. Remote control	76
1. Downloading and installing the "Poolex" application	76
2. Pairing your combination chlorinator	77
3. Interface	78
4. Changing the production rate	79
5. Configuring the device	79
6. View historical data	81
7. Using the alarm system	81
7. Maintenance	82
1. General maintenance	82
2. Cleaning the cell	82
3. Wintering	84
8. Troubleshooting	85
1. Checks on the entire system	85
2. List of error codes and their solutions	86
9. Warranty	89

1. SAFETY INSTRUCTIONS

Installation and maintenance of any upstream electrical components must be performed by a qualified electrician. Failing to do so may result in electric shock, serious injury, property damage, and even death.

Prior to any maintenance or operation, ensure that the salt chlorinator and any other devices are shut down and the main power supply is off.

The salt chlorinator's external power adaptor must be connected to a main power supply separate from the filtration system (no feedback contrai), equipped with a 30mA residual current device and an earthing system.

The salt chlorinator must be plugged into an outlet located in a well-ventilated area to prevent overheating. Do not plug the salt chlorinator into an outlet where it could be damaged by humidity or rain.

The person responsible for the installation must read this manual carefully. In the event of a malfunction or erroneous operation, please contact the nearest authorised reseller or technical support.

If a part is damaged, ensure a replacement is purchased from the manufacturer or an authorised reseller.

NON-COMPLIANCE WITH THESE WARNINGS CAN RESULT IN PROPERTY DAMAGE, ELECTRIC SHOCK, COMPLICATIONS, SERIOUS INJURIES, OTHER INJURIES AND EVEN DEATH.

WARNING - To avoid the risk of injury, do not allow children to operate this device.

WARNING - Intensive use of the pool, or periods of high temperature, may require an increased level of chlorine production in order to maintain adequate levels of free chlorine.

If used in an indoor swimming pool, under cover or cover, check the chlorine level regularly (< 3ppm) and ventilate regularly.

2. DESCRIPTION

1. Package contents

- ✓ Control box
- ✓ Cell
- ✓ 2 D63 nuts for the cell
- ✓ 2 D50/D63 reducers to be glued on*
- ✓ 2 D50 saddle clamps
- ✓ Cleaning plug
- ✓ Flow switch and temperature sensor
- ✓ Earth pool
- ✓ Fixing template
- ✓ Screws and cables

Additional options: ORP probe with calibration solution, D63 support collars, wintering tube.

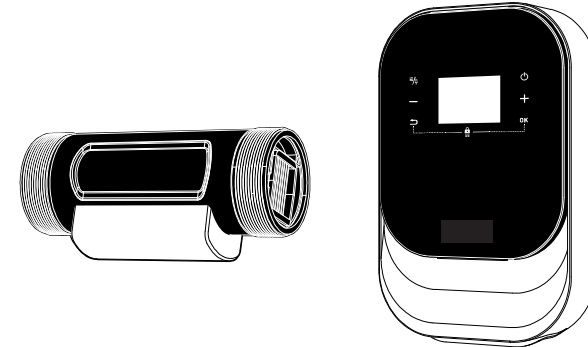

To be able to finish the installation and use your chlorinator, you also need :

- + an earth cable,
- + Compatible hydraulic hoses,
- + salt that complies with standard EN 16401,
- + and the tools to screw the control box support screws into your wall.

If you want to connect your cover and/or filtration pump to the controller, you'll also need a small flat screwdriver (blade of 2 mm maximum).

For maintenance, you'll need a specific descaling product for pool chlorinators.

* The gearboxes are stored in the nuts during packing. If necessary, pull a little to remove them.

2. General characteristics

This salt water chlorinator lets you adjust the rate of disinfectant production to suit your needs, with a view to efficiency and respect for the environment. It produces either at programmed times (time mode) or continuously as soon as it detects the presence of water flow (normal mode) or so as to reach the programmed ORP target value (ORP mode, if optional). In addition to these simplified settings, it includes functions such as self-cleaning of the cell and self-diagnosis of any errors signalled by an alarm and an error code. For example, the chlorinator will give an alarm if the salinity level is too low, if there is a lack of water flow or if the temperature is inadequate (see "List of error codes and their solutions", page 86).

3. Operating principle

Salt chlorination of a pool works by using salt electrolysis to disinfect the water; this electrochemical process converts the salt present in the water into a disinfectant (hypochlorite ions).

Once this process is complete, hypochlorite turns back into salt after coming into contact with organic material (bacteria, cells) or under the effect of UV rays or other sources of light, starting the cycle over again.

In order to maintain a good level of disinfectant in the water, the following guidelines must be respected:

- A proper concentration of salt in the water: **3.5 g/l**
- Adequate filtration time.
Filtration Time \approx T water / 2
- A good water balance with a pH between 7.0 and 7.8 (For more information see Taylor watergram)
- Regular cleaning of your pool to remove any plant debris
- In case of frequent use, consider using the boost function.

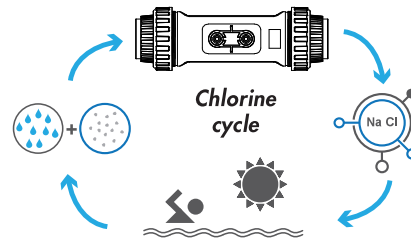

CAUTION - Salt treatment by electrolysis alone will not make up for green water. If algae appears, for example as a result of hot weather or heavy use, chlorine pebbles may need to be added. To do this, do not put the chlorine directly into the skimmer, but rather into a floating diffuser.

**The more protected the pool, the lower the chlorine requirement.
The more people use the pool, the higher the chlorine requirement.**

Three operating modes are available:

- Water flow control (manual)
- Time control (programmed)
- ORP control (automatic) – *If option kit ORP*

When flow control is selected, chlorine production depends on the operation of the circulation pump. When the flow rate is detected, production is triggered. Depending on the operation of your circulation pump, this mode can also be automated.

When time control is selected, chlorine production depends on the programmed time.

When ORP control is selected, chlorine production is automatically adapted to the needs of your water according to the targeted ORP value.

ORP (oxidation-reduction potential), or redox, is an indicator of water quality based on the concentration of free chlorine in the water. The ORP sensor, connected to the controller, allows you to check your water's needs in real time. The controller receives the ORP value of your water and adjusts the chlorine production. According to the WHO, an ORP value of 650 mV guarantees disinfected water. Your controller allows you to choose a value between 600 mV and 800 mV. Preferably choose a value between 650 mV and 750 mV.

The pH (hydrogen potential) is an indicator of water quality based on its acidity. The pH sensor is connected to the controller, which adjusts the pH injection time - via the dosing pump. A good pH should be neutral, i.e. 7.

4. Operating limits

The filtration time must be long enough and adapted to your pool. Set the filtration time so that it is always running for at least a quarter of an hour before the chlorinator starts up, for the entire production time and again for a quarter of an hour after the end of the minimum production time.

As with any swimming pool, take care to maintain a good chemical balance in the water, including pH, alkaline content and calcium levels. When using an electrolyser, you need to maintain good levels of salt (2700 to 4500 ppm) and stabiliser (20 to 50 ppm) to avoid corrosion or scaling. Check your water at least once a week to check the values of the basic parameters. To be on the safe side, have your pool water tested by a professional at least twice a season.

Your pool shop can not only supply you with the chemicals you will need, but can also advise you on the procedures to follow to adjust the chemical properties of the water. Let them know that you are using a salt-based chlorinator.

Temperature also has a major effect on the correct use of the chlorinator:

- Water temperatures below 15°C will render the system inoperative.
- Water temperatures above 32°C will reduce the effects of hypochlorite. If these high temperatures persist, we recommend adding chlorine pebbles, not directly into the skimmer, but rather into a floating diffuser.

DESCRIPTION

5. Recommended rate tables

Check your values and correct them at least once a week.

Parameter	Target values	Comments
ORP (oxidation-reduction potential) <i>If ORP option</i>	650 to 750 mV	The controller allows you to choose a value between 400 mV and 800 mV. However, it is recommended not to go below 650 mV and not to go above 750 mV. Too high a redox can irritate the skin and respiratory tract, and damage your equipment. Redox levels that are too low encourage the growth of bacteria and algae, leading to the appearance of green water.
Salinity	2,2 - 5 g/l	Once the salt is dissolved in the water (+/- 24 to 48h), salt concentration will only vary slightly over the course of the season.
pH level	7.0 to 7.4	Please note, a pH above 7.8 suppresses the disinfecting properties of hypochlorite.
Free chlorine concentration	From 0.5 to 3.0 ppm	Measurements must be taken from around the return inlets when the chlorinator is switched on, preferably in the morning and out of direct sunlight.
! important ! Stabilizer rate (Cyanuric Acid)	From 20 to 50 ppm	Hypochlorite is a relatively unstable disinfectant. With too low a level of stabilizer, the hypochlorite will turn back into salt too quickly without having had enough time to disinfect. Conversely, with too high a level of stabilizer, the hypochlorite will be blocked. Be careful, if the level of stabilizer is much too high, the pool will have to be partially drained to add water without stabilizer.
Other possible parameter checks		
Total alkalinity content (TAC)	From 80 to 150 ppm	This level measures the concentration of mineral salts (carbonates, bicarbonates, hydroxides) in the water. It stabilizes/ buffers the water balance. High TA levels interfere with the effects of pH regulation and scale deposits may begin to appear.
Hardness (TH)	From 150 to 300 ppm	Water hardness represents the amount of calcium carbonate present in your water.

CAUTION - The presence of iron in your water (ferruginous water) may lead to rust deposits on your pool and require the use of a metal sequestrant. Please consult to a professional about this.

NOTE: If the pool remains cloudy and the previous tests are correct, check for the presence of phosphates and nitrates, which generally contribute to high chlorine demand: if the tests are positive, carry out a shock treatment with an oxidising agent.

DESCRIPTION

6. Technical specifications

	THE CHLORINATOR			
Model	10	15	20	25
Maximum volume treated (m ³)	50	75	90	110
Salt concentration (g/l)	2,7 to 4,5			
Power supply	100-240 V ~ 50/60 Hz			
Output voltage (Vdc)	12	24	24	29
Maximum input current (A)	2.5	2.5	2.5	3.5
Maximum power	66 W	120 W	120 W	174 W
Maximum pressure (MPa)	0,20			
Water operating temperature	15 to 45 °C			
Air operating temperature	0 to 45 °C			
Maximum hypochlorite production (g/h)	10	15	20	25
Cell life	10 000 h			
Number of plates	3	4	5	6
Nominal cell flow rate	10-30 m ³ /h			
Cell connections	D63 mm and 63/50 (2.5"/1.5") reducer to glue			
Temperature sensor	YES			
Flow sensor	YES			
Cell maintenance	YES by polarity inversion (adjustable for 2h, 4h, 6h or 8h)			
Cover mode	YES (manual or automatic)			
BOOST mode	YES (48h)			

7. Dimensions (in mm)

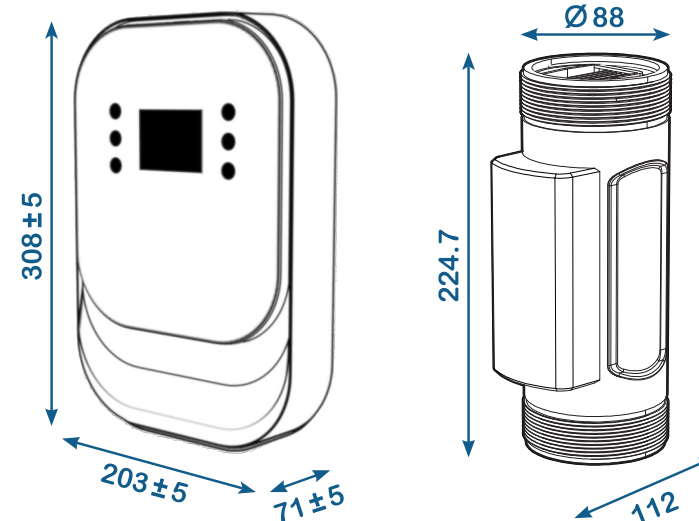

DESCRIPTION

8. Exploded view

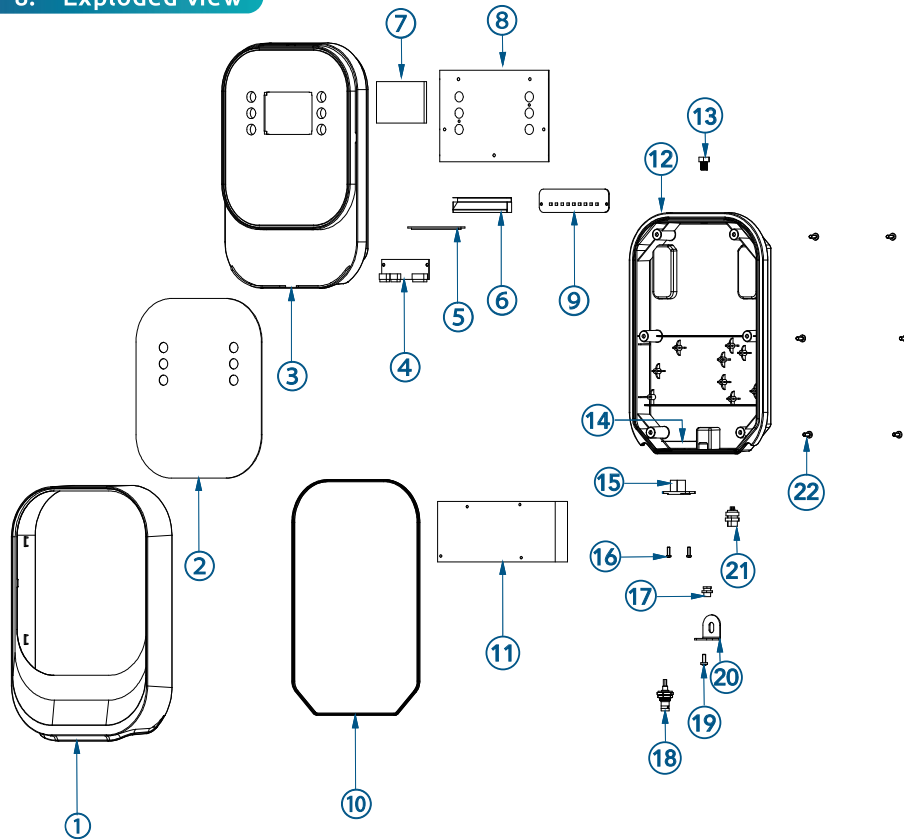

- | | |
|---------------------------|---|
| 1. Decorative cover | 12. Lower shell |
| 2. Acrylic panel | 13. Breathing valve |
| 3. Upper shell | 14. Locking plate for socket |
| 4. Signal adapter | 15. Power socket |
| 5. Translucent panel | 16. M3x12 bolt (304 stainless steel) |
| 6. Reflector | 17. Flow switch connector |
| 7. Display screen | 18. BNC connector |
| 8. Electronic board (PCB) | 19. M4x6 bolt (304 stainless steel) |
| 9. LED strip | 20. Mounting plate |
| 10. Seal | 21. 2-wire male/female connector |
| 11. Power supply board | 22. Phillips self-tapping screw (stainless steel) |

3. INSTALLATION

CAN ONLY BE INSTALLED IN A SWIMMING POOL EQUIPMENT ROOM.

1. Location

The salt chlorinator power supply must be installed on an independent power source equipped with 30 mA residual current protection, in a technical room, sheltered from the rain and more than 3.5 m from the pool. If the differential protection is triggered, check the integrity of the system before resetting. If in doubt, call in a professional. Do not install in a place where water can easily accumulate, to prevent damage to the electronic components caused by damp or rain. The chlorinator should be installed in a well-ventilated area to help it cool down. As far as possible, install the chlorinator away from direct sunlight.

2. Preliminary operations

1. Make sure you have switched off the electricity and water supply. The valves on the pipes connecting to the cell must be closed.
2. Check that the hoses used (not supplied) are compatible with the cell.
3. Clean up any clutter.
4. Grease the connection joints.
5. Choose a location on the wall for the controller: this location must be accessible, solid and close enough to the cell and a power supply. Allow sufficient space under the unit for the connections.
6. Use the template supplied to mark the locations of the controller support screws: each circle indicates the location of a screw.
7. Fit the controller support screws. Allow the screws to protrude by 5 to 7 mm.
8. Place the controller on the screws so that the screws are positioned in the notches provided on the back of the controller.

3. Hydraulic installation

The cell must be installed on the return pipe to the pool from the water treatment system. If there is a heating system, install the chlorinator downstream from it. **The chlorinator must be the last element in the circuit.**

An installation without a bypass is possible if your pump has a flow rate of less than 10 m³/h, but a bypass is strongly recommended in order to regulate the flow rate and isolate the chlorinator during maintenance. If the flow rate of your pump is greater than 10 m³/h, then bypassing becomes compulsory.

The cell can be installed either vertically or horizontally. Horizontally, the connections must be under the cell.

INSTALLATION

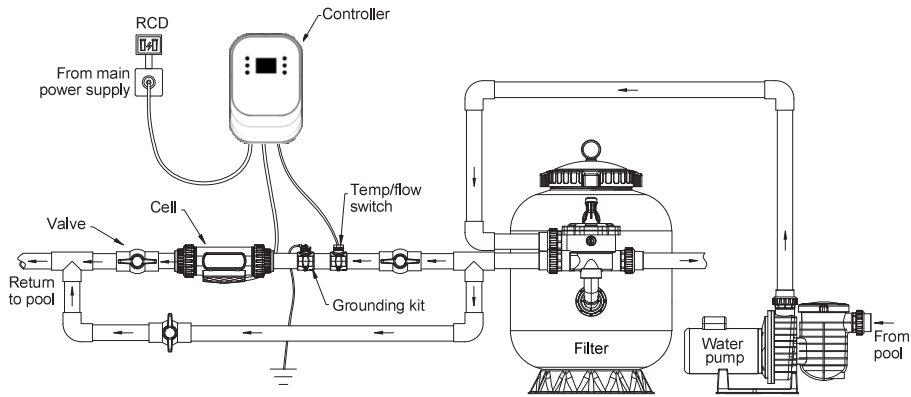

4. Hydraulic connection

1. Connect the cell to your hydraulic system using the D63/D50 glue-on reducers, O-rings and spacers supplied. Glue the reducers to the nuts and pipework.
2. Use special PVC glue to connect the pipes to the fittings.

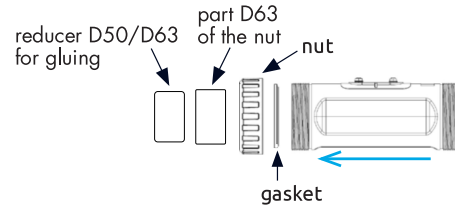

3. Just upstream of the cell, on the same pipe, install the temperature and flow sensor and the earthing device, as shown in the diagram above. To do this, use the support clamps.
4. For each clamp:
 - a. Drill a D25mm hole in the pipe.
 - b. Assemble the saddle clamp with the sensor or earthing device, not forgetting the sealing ring.
 - c. Close the clamp around the pipe where the hole was drilled with attention to the flow direction.

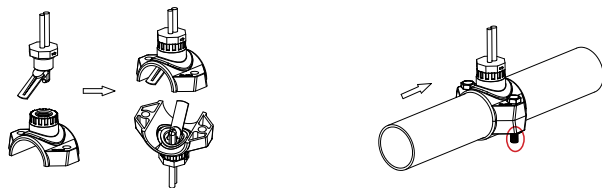
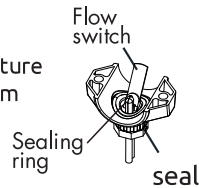

INSTALLATION

5. Electrical connection

1. Install your earth cable and connect it to the appropriate device.
2. If you haven't already done so, use the two circular wiring terminals with the insulating armature to connect the cell to the control box: secure the rings with the nuts under the cell cover.
3. Connect the controller to each component of the installation as shown in the diagram below.

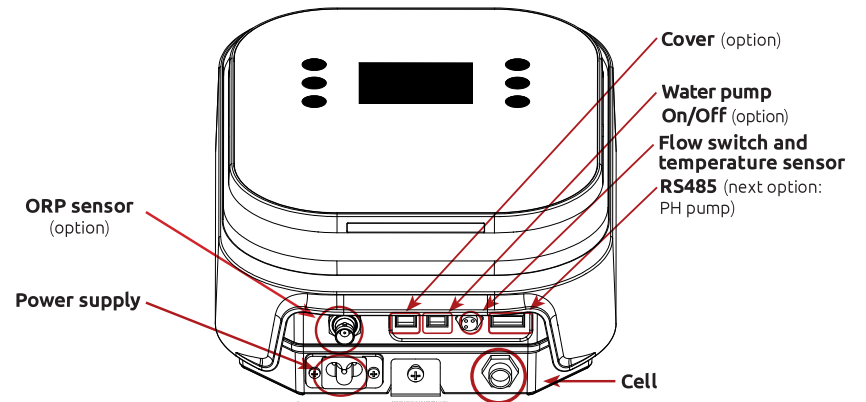
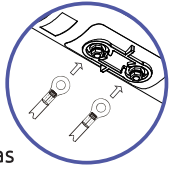

4. If your cover, circulation pump or/and pH pump is equipped to be connected to an electrolyser, you can connect them to the controller via the supplied terminals:

SWITCH OFF THE POWER SUPPLY TO THE DEVICE WHEN HANDLING THE MAINS SUPPLY.



- a. Fix the wires under the terminal screws using a small flat screwdriver (2 mm).
- b. Connect the terminals to the controller.

ONLY THE RELAY OF AN ON/OFF CIRCULATION PUMP CAN BE CONNECTED TO THE DRY CONTACT.

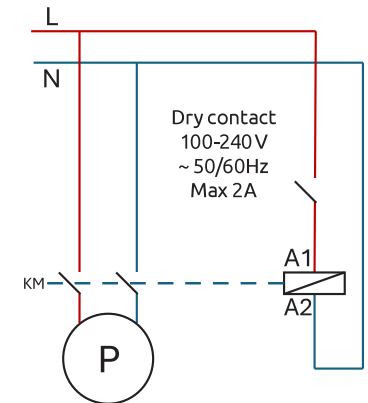

4. COMMISSIONING

1. First start-up

1. Once the installation is complete, open the valves and switch on the power.
2. When you first start up, your chlorinator will display "WELCOME" for 5 seconds.
3. Next, choose the language of the appliance (French, English or Spanish): use the +/- buttons to move from one option to another, then confirm with the OK button.
4. You can return to the previous screen at any time using the back arrow \leftarrow .
5. Finally, enter the volume of your pool (the amount of water it contains): use the +/- buttons to increase/decrease the value by 5m^3 , then confirm with the OK button. The chlorinator will then calculate the amount of salt you need to add.

REMARKS:

- Although the chlorinator allows you to adjust the volume of the pool up to 200m^3 , we strongly recommend that you respect the "maximum volume treated" announced in the "General characteristics", page 51.
- To find out the salinity of your water, start up the the chlorinator and wait a few minutes. If the salinity is too low, the chlorinator will tell you how much salt to add.

2. All you need to know about salt for electrolyzers

1. Salt level required

The system can operate in a wide range of salinities, from a minimum of 2700 ppm (parts per million) up to 4500 ppm. However, the ideal salt concentration is around 3000 ppm.

To achieve this level of salinity, add around 3 kg of salt, standard EN 16401, per 1m^3 of water (or 0.481oz/gallon i.e. 481 ounces of salt per 1,000 gallons of water).

If the salinity level is too low, error code E5 will be displayed to warn you what action to take. If you have correctly set the volume of your pool, the control box will recommend the amount of salt to add. We still recommend that you check your settings regularly.

2. What type of salt should you use?

Only use sodium chloride (NaCl) that complies with **standard EN 16 401**. This standard applies to salt for electrochlorination systems and requires NaCl without additives. The purer the salt, the better the performance of the electrolysis cell.

Therefore, do not use stabilised chlorine (prefer hypochlorite) or antiblocking agent salt (sodium cyanide, aka YPS, which is toxic and corrosive). This type of salt can change the colour of the pool lining and the inside of the equipment. Hypochlorite is preferable.

3. How do you test water salinity?

Your chlorinator will warn you if it detects an unsuitable salt level. However, it is advisable to **check its calibration once a season**. You can opt for special salt chlorinator test strips or a salinometer. In both cases, it's advisable to run the filter a few hours before taking the measurement and to use a water sample taken as deep as possible in the pool.

COMMISSIONING

Test strip results are often given in ppm. Don't worry about the conversion: **1 ppm = 1 mg/l = 0.001 g/l**. For example, 3500 ppm = 3.5 g/l.

4. How can you restore the optimum salt concentration in your water?

→ If the salinity is less than 3 g/l, add salt according to the following formula and procedure:

Quantity of salt to be added in kg = (3.5 - salinity) x volume of pool

1. Add the salt to the pool around the edge of the pool.
2. Run the circulation pump for 24 hours so that the salt is evenly distributed in the pool. Then you can start your chlorinator.

If the salinity is below 2.7 g/l, the chlorinator will estimate the amount of salt to add according to your settings. See "Using the alarm system", page 81.

→ If the salinity is higher than 4 g/l, you need to remove or replace a head of water according to the following formula and procedure:

Height of water to be removed in m = (1 - 3.5/salinity) x volume of pool / surface area of pool

ex. : $H = (1 - 3,5/4,2) \times 24 \text{ m}^3 / 15 \text{ m}^2 = 0,27 \text{ m} = 27 \text{ cm}$.

With this formula, your water will have the ideal salinity after the calculated height has been removed. If you want to keep the same height of water in your pond, replace it little by little and re-test the salinity as you go along. Continue to remove and replace water as long as the salinity is above 4 g/l.

DO NOT ADD CHEMICALS OR SALT DIRECTLY INTO THE SKIMMER. THIS COULD DAMAGE THE CELL. IF THE ELECTROLYSIS CELL HAS ALREADY BEEN INSTALLED, IT MUST NOT BE SWITCHED ON UNTIL THE SALT HAS BEEN ADDED AND COMPLETELY DISSOLVED.

Do not throw the plastic salt bag into the water, as the chemicals and inks on the bag can interfere with the balance of the water. Make an opening in the bag, then empty it completely. Once emptied, dispose of the bag in a special container if it can be recycled.

3. Tips for choosing your settings

To choose your **treatment and/or filtration time**, refer to the table opposite:

Water temperature	10°C ≤ t° < 20°C or indoor pool	20°C ≤ t° < 25°C	25°C ≤ t° < 28°C	t° ≥ 28°C	t° ≥ 28°C or heavy traffic	t° ≥ 30°C or heavy traffic
Processing time	2h	4h	6h	8h	12h	24h BOOST
Filtration time	5h to 10h	10h to 12h	12h to 16h	16h to 24h	24h	24h

To choose your **polarity inversion time**, refer to the table opposite:

Water hardness (TH)	Th < 30°F	Th < 40°F	Th < 50°F	Th > 50°F
Polarity inversion time	8h	6h	4h	2h

Hydrotimetric title, or water hardness, is an indicator of the mineral content of the water, which can lead to limescale deposits. The more calcareous your water, the greater the need for cleaning. To do this, reduce the polarity inversion time as indicated in the table above.

The **pH setpoint** should be chosen between 6.8 and 7.6. We advise you to set your dosing pump with a set point between 7.0 and 7.3.

The recommended **ORP setpoint** is between 650 mV and 700 mV.

4. List of actions to avoid

- ✗ Do not use fertiliser near your pool. Fertilisers are one of many sources containing nitrates or phosphates, causing a high demand for chlorine in the pool water and deposits on the cell.
- ✗ Never use pure acid to adjust the pH. Deposits of by-products can damage the cell.
- ✗ Do not add any chemicals to the water (including salt) when the chlorinator is running. Switch off the chlorinator before adding and wait at least 24 hours after adding, with circulation running, before restarting the appliance.
- ✗ Do not add any chemical product (including salt) directly to the skimmers. It must be added evenly and away from the suction.
- ✗ Do not allow salinity levels to fall below 2.7 g/l (2700 ppm).

1. Understanding the control panel

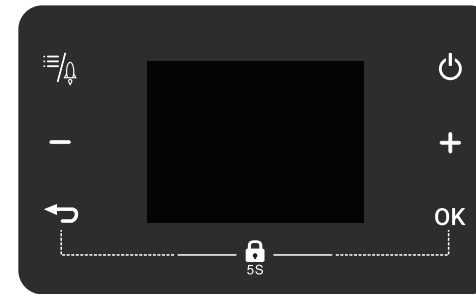

- Menu / Boost (5s)
- Switch on / Off / Reset (5s)
- Less / Left / Up
- More / Right / Down
- Return
- Validate choices

LED strip

- Green : Target met
- Blue : Polarity A
- White : Polarity B
- Red : Alarm

(Un)locking

5 secondes

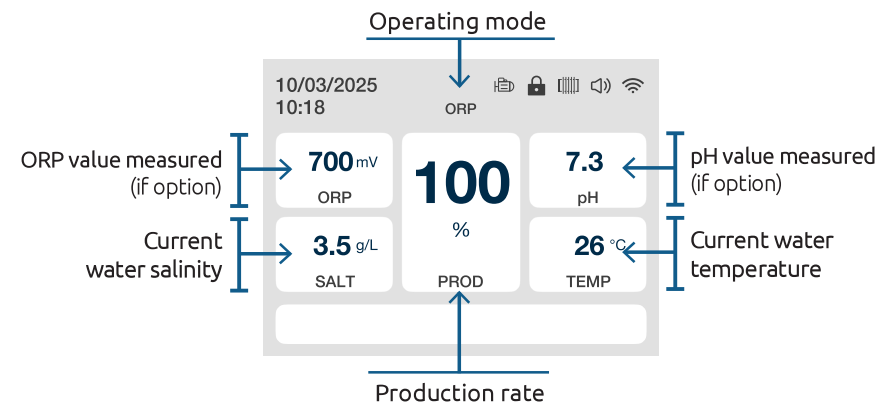





If an option is not activated, the corresponding box disappears.

2. Setting the production rate

On the main screen, use the +/- buttons to increase/decrease the production rate by 20%. As a reminder, depending on the model chosen, the maximum production rate of your chlorinator can be 10 g/h, 15 g/h, 20 g/h or 25 g/h.

In normal mode, as your chlorinator produces continuously as soon as it detects the presence of water flow, you will need to take into account the setting of your circulation pump to decide on the appropriate rate for your needs, as well as the following criteria:

- The more **protected** the pool, the lower the chlorine requirement. 
- The more the pool is **used**, the greater the need for chlorine. 
- The **warmer** the water, the greater the need for chlorine. 
- The **smaller** the pool, the lower the chlorine requirement. 

In time mode, you can also take production time into account.

In ORP mode, the operation of your chlorinator is automated according to the ORP value read by the ORP sensor and the chosen ORP setpoint (target value).

Note: When coverage is detected (in auto mode) or selected (in manual mode), the production rate is blocked at 20%. If the model chosen is suitable for the size of your pool, this rate is sufficient when the pool is covered.

Model	10	15	20	25
100%	10	15	20	25
80%	8	12	16	20
60%	6	9	12	15
40%	4	6	8	10
20%	2	3	4	5



Production table in g/h

3. Go to menu

To access the menu, press the  button. Selected items appear in blue.

To navigate the menu, use the +/- buttons to move from one box to another.

To enter a menu category, confirm your choice with the OK button.

Once you have entered a menu category, press the back arrow  to return to the menu. To return to the main screen, press the back arrow .

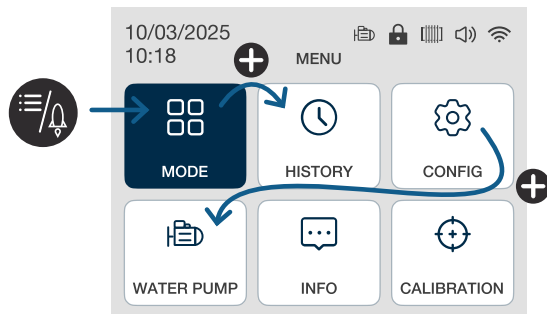

4. Setting the operating mode

Select the first category from the  menu and confirm (OK). You arrive in the operating mode selection interface. You can choose:

- either normal mode: your chlorinator works as soon as it detects flow,
- or time mode: set your operating range (duration and start time),
- ORP mode (optional): install the ORP sensor and activate the ORP option; the chlorinator operates automatically to reach and maintain the chosen target ORP value.

1. Navigating the mode selection and parameter-setting interfaces

The selected mode is the one highlighted in grey. Use the +/- buttons to select one or other, then confirm (OK) to enter the settings interface for the selected mode.

The operating mode settings interface is divided into several pages. Use the +/- buttons to modify the value of the selected parameter (+/- on a grey background). Use the OK button to move from one parameter to another and then from the last parameter on the page to the arrow at the bottom of the screen. When the arrow is selected (it now appears in red), use the +/- buttons to move from one page to the next. Press OK again to move from the arrow to the first parameter on the page displayed. Using the back arrow  in the operating mode settings interface takes you back to the operating mode selection interface.

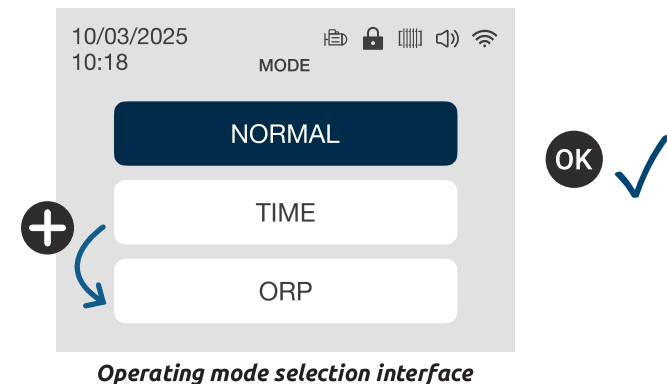

Note: If the ORP option is not activated, the ORP box will not appear.

USING THE CONTROLLER

2. Normal mode

In normal mode, your chlorinator works as soon as it detects flow.

You can change :

- the polarity inversion time: this limits the scaling of the cell; the harder your water, the shorter the polarity inversion time,
- the volume of the pool,
- the duration of BOOST mode.

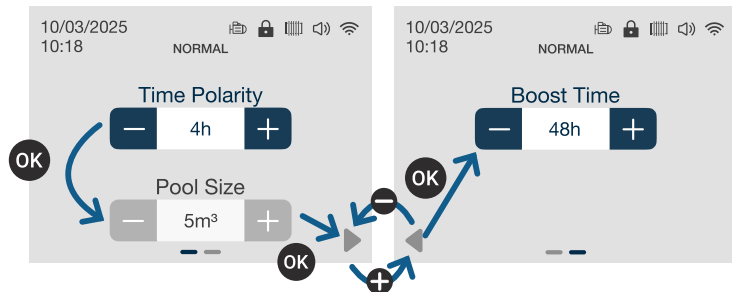

Normal mode settings interface

Parameter	Min.	Max.	Step	Comment
Polarity inversion time	4h	8h	2h	- Limits cell scaling - The harder your water is, the shorter the polarity inversion time should be
Pool volume	5 m ³	200 m ³	5 m ³	- Allows you to adjust the volume of water in your pool so that the chlorinator calculates the amount of salt to add. - For greater accuracy, use the water level rather than the height of the pool. - Although this parameter accepts a value of up to 200 m ³ , please respect the maximum recommended volume: - 10 g/h model: 50 m ³ , - 20 g/h model: 90 m ³ , - 15 g/h model: 75 m ³ , - 25 g/h model: 110 m ³ .
BOOST time	24 h	48 h	24 h	- This is the operating time during which the boost mode will remain activated once it has been selected. - As a reminder, your chlorinator only works when it detects a flow. If necessary, consider adjusting the setting of your circulation pump so that its operating time is longer than the boost time.

USING THE CONTROLLER

3. Time mode

In time mode, set your operating range.

You can change :

- the polarity inversion time: this limits the scaling of the cell; the harder your water, the shorter the polarity inversion time,
- the volume of the pool,
- production time,
- the start-up time,
- the duration of BOOST mode.

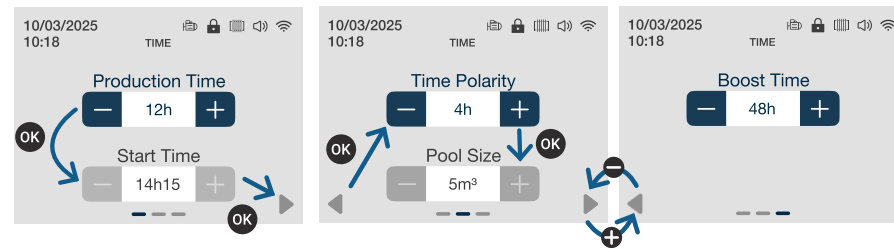

Time mode settings interface

Parameter	Min.	Max.	Step	Comment
Production time	1h	24h	1h	- Allows you to set a hypochlorite production time that is shorter than the running time of your circulation pump. ⚠ The circulation pump must be running for the chlorinator to work!
Start time			15 min	- Set the time you want hypochlorite production to start. - Check your circulation pump settings to make sure the chlorinator detects water flow during the programmed time slot.
Polarity inversion time	4h	8h	2h	- Limits cell scaling - The harder your water is, the shorter the polarity inversion time should be
Pool volume	5 m ³	200 m ³	5 m ³	- Allows you to adjust the volume of water in your pool so that the chlorinator calculates the amount of salt to add. - For greater accuracy, use the water level rather than the height of the pool. - Although this parameter accepts a value of up to 200 m ³ , please respect the maximum recommended volume: - 10 g/h model: 50 m ³ , - 20 g/h model: 90 m ³ , - 15 g/h model: 75 m ³ , - 25 g/h model: 110 m ³ .
BOOST time	24 h	48	24 h	- This is the operating time during which the boost mode will remain activated once it has been selected. - As a reminder, your chlorinator only works when it detects a flow. If necessary, consider adjusting the setting of your circulation pump so that its operating time is longer than the boost time.

USING THE CONTROLLER

4. ORP mode

In ORP mode, set your ORP value target.

You can change :

- the target ORP value (generally 650 mV),
- the polarity inversion time: this is used to limit scaling of the cell; the harder your water, the shorter the polarity inversion time,
- the volume of the pool,
- the duration of BOOST mode.

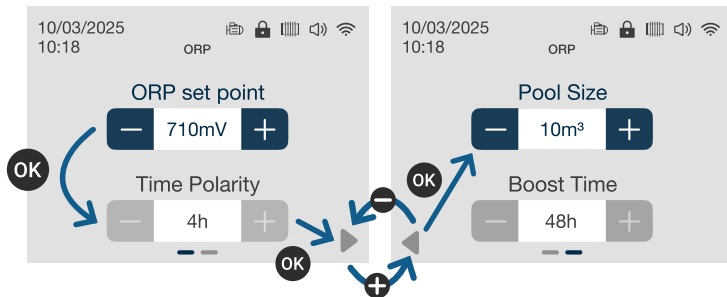

ORP mode configuration interface

Parameter	Min.	Max.	Step	Comment
Target ORP value	X	X	10 mV	- It defines the target value aimed at by the ORP probe to decide whether or not to activate production. - Recommended value: 650 mV
Polarity inversion time	4h	8h	2h	- Limits cell scaling - The harder your water is, the shorter the polarity inversion time should be
Pool volume	5 m³	200 m³	5 m³	- Allows you to adjust the volume of water in your pool so that the chlorinator calculates the amount of salt to add. - For greater accuracy, use the water level rather than the height of the pool. - Although this parameter accepts a value of up to 200 m³, please respect the maximum recommended volume: - 10 g/h model: 50 m³, - 20 g/h model: 90 m³, - 15 g/h model: 75 m³, - 25 g/h model: 110 m³.
BOOST time	24 h	48 h	24 h	- This is the operating time during which the boost mode will remain activated once it has been selected. - As a reminder, your chlorinator only works when it detects a flow. If necessary, consider adjusting the setting of your circulation pump so that its operating time is longer than the boost time.

USING THE CONTROLLER

5. Using boost mode

BOOST mode allows you to exceptionally increase chlorine production - for in-depth cleaning - without changing your usual settings. It can be useful after heavy rain, particularly intense use or very hot weather to disinfect the pool effectively. When activated, your chlorinator produces hypochlorite at 100% of its capacity. If necessary, remember to adjust the setting on your circulation pump so that its operating time is longer than the duration of the boost mode, i.e. 24 or 48 hours, depending on the setting.

To activate the boost mode, press the button for 5 seconds from the main screen. To set the duration of the boost mode, set the operating mode.

Once the boost procedure is completed, your electrolyser automatically resumes its usual operation according to your settings.

6. View history

The history is designed to make it easier for you to maintain your chlorinator.

To view the history, select the second category from the menu and confirm (OK).

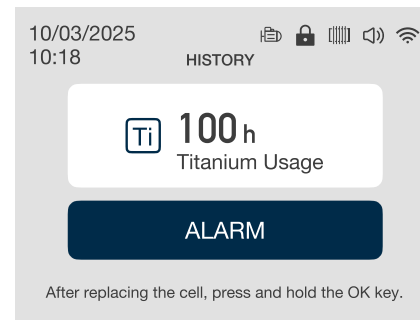

The first box in the history gives the total number of hours the cell has been in use. **It must be reset each time the cell is replaced.** To reset the cell counter, press the OK button for 5 seconds (in this interface only), then confirm (OK) or cancel (←). A cell is designed to operate for 10,000 hours. The controller will give you a T3 alarm if you reach this ceiling.

The second box, "Alarm", contains the error code history. Press OK to enter it.

See "List of error codes and their solutions", page 86, for more information on error codes.

7. Configuring the device

To configure the device, select the third category  from the menu and confirm (OK). You arrive in the sub-menu Configuration. Use the +/- buttons to move from one box to another and validate (OK) to enter the configuration page that interests you.

In this menu, you can :

- activate/deactivate wifi and start pairing,
- change the time and date,
- change the device language (French, English or Spanish)
- activate/deactivate the sound,
- set the cover function,
- activate/deactivate the ORP and pH options.

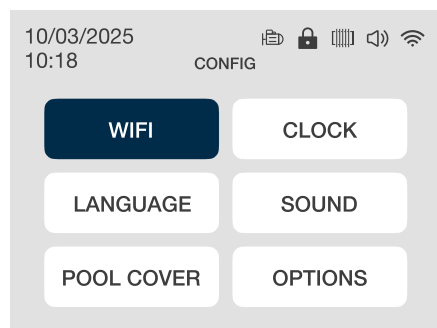

To return to the main menu, use the back arrow .



Configuration submenu

When you are on one of the pages of a device configuration parameter, use the back arrow  to return to the Configuration submenu.

1. Activate/deactivate wifi and start pairing

At any time, the icon at the top right of the screen indicates whether Wi-Fi  is enabled. If Wi-Fi is not enabled, the icon will not appear. To change this setting, use the +/- buttons: the  button enables Wi-Fi and the  button disables Wi-Fi. When you activate Wi-Fi for the first time, you must pair the electrolyser with your phone in order to control your electrolyser from the Poolex app. See the next chapter, "Using the controller", page 63, for more information on pairing and the app.

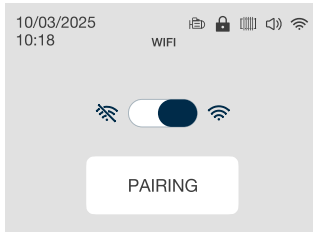

2. Setting the time and date

Modify the selected value (grey background) using the +/- buttons. Confirm to move on to the next value. The format is [hour : minutes _ day / month / year].

With this setting, the history of any errors encountered will be dated correctly.

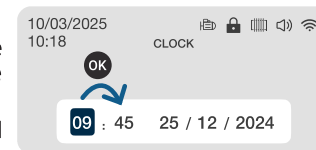





3. Change language

The small tick indicates the active language. To change the language, use the +/- buttons to select the language you want, then press OK to confirm.

Three languages are available: French, English and Spanish.



4. Sound on/off



At any time, the icon at the top right of the screen indicates whether the sound is enabled  or disabled . To change this setting, use the +/- buttons: the  button enables the sound and the  button disables the sound.



5. Setting the cover function

The cover function can be controlled automatically or manually. For the chlorinator to automatically detect the opening and closing of the cover, your cover must be fitted with a specific connection and linked to the controller. See "Electrical connection", page 59.



An icon at the top right of the screen indicates whether the cover is closed  or open.

The  button moves the selected indicator to the right and the  button moves the selected indicator to the left. When automatic cover mode is disabled, manual mode appears. In this mode, you can specify whether the cover is open or closed. To switch between settings, confirm (OK).

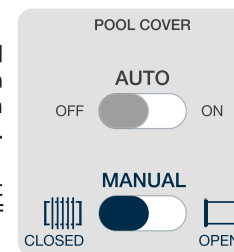
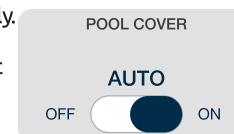
When the cover is closed, the production rate is blocked at 20%. In fact, if the model you choose is adapted to the size of your pool, this rate is sufficient when the pool is covered.



6. Activate/deactivate ORP and pH options

The  button moves the selected indicator to the right and the  button moves the selected indicator to the left. To switch between settings, confirm (OK).

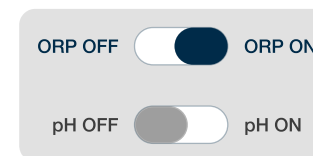

Note: Activation of these optional functions requires specific connections. See "Electrical connection", page 59, for more information.

8. Programming the filtration pump (optional)

The filter pump can be activated directly or programmed in regular cycles or according to one to three timers.

When the pump function is active, the icon is visible and fixed. When the pump is running, the icon flashes.

1. Deactivate the circulation pump

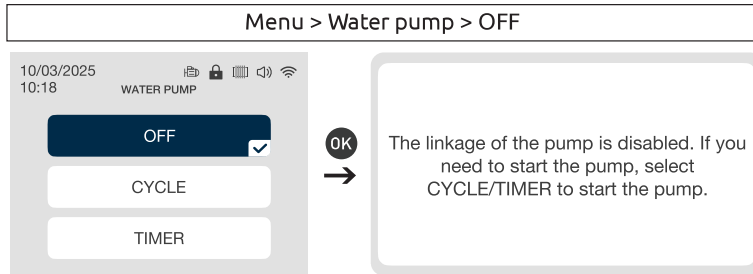

- To deactivate the filter pump, go to the menu , use the and arrows to select the "Water pump" menu then confirm your selection by clicking (OK).
- Use the and arrows to select "OFF". Confirm (OK).

2. Programming on a regular cycle



- Go to the menu , use the and arrows to select the "Water pump" menu then confirm your selection by clicking (OK).
- Use the and arrows to select "CYCLE". Confirm (OK).
- Use the and arrows to change the value of the cycle time and frequency parameters. Confirm (OK).

Parameter	Description
Duration 	Pump running time during a cycle. The running time can be neither less than 15 minutes nor more than 120 minutes (2h). The step between two available values is 15 minutes.
Frequency 	Time interval between filter pump stop and restart. It must be between 0 and 24 hours. The step between two available values is 1 hour.

In the "CYCLE" menu, you can also activate the "Self-check" function. If enabled, this function automatically keeps the filter pump running if the ORP value is incorrect.



3. Programming by timers

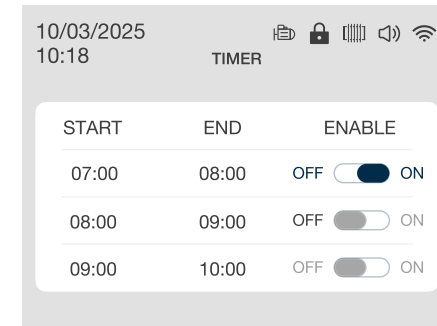
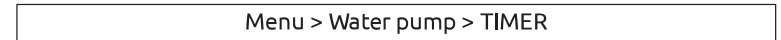

Each timer has a start time, an end time and an activate function.

- Go to the menu , use the and arrows to select the "Water pump" menu then confirm your selection by clicking (OK).
- Use the and arrows to select "TIMER". Confirm (OK).
- Use the and arrows to select a cycle to modify. The line of the selected cycle is framed. Confirm (OK).
- The "start" box is selected. Use the and arrows to change the time in increments of 15 minutes, or press (OK) to move on to the next box. If you change the start time, the end time is automatically adjusted to set a time slot of at least 15 minutes; conversely, if you change the end time, the start time is automatically adjusted to set a time slot of at least 15 minutes.
- When you are on the "activate" parameter, use the and arrows to change the ON/OFF value of the button. Then press (OK) to confirm the line.

9. Use the ORP option (summary)

Preparation:

- Purchase the ORP probe with calibration solution as an option.
- Activate the ORP option: see "Activate/deactivate ORP and pH options", page 71.
- Activate ORP mode: see "Setting the operating mode", page 65.

Installation:

- Connect the ORP probe to the controller.
- Calibrate the ORP sensor: see "Perform ORP calibration", page 74.
- Dip the ORP probe into the water in your pool (basin or pipework).

Maintenance:









- Regularly check that the sensor is not clogged.
- Recalibrate the sensor at least once a season.

10. Perform ORP calibration

Before the first use, or when you change a probe, it is necessary to calibrate each probe. The calibration solution is supplied for the first use. The correction enables the probes to be calibrated without having to use a calibration solution.

1. Calibrate the ORP sensor





Menu > Calibration > Calibration > ORP probe calibration

- Go to the menu , use the  and  arrows to select the "Calibration"  menu. Confirm  (OK).
- Use the  and  arrows to select the "ORP sensor calibration" menu.
- Follow the instructions on the screen:
 - Rinse the ORP probe.
 - Immerse the probe head in the buffer solution (470 or 475 mV).
 - Confirm  (OK).
- A 10-minute countdown starts while the calibration takes place. Keep the probe in the buffer solution during calibration.

2. ORP correction

Menu > Calibration > Correction > ORP correction

The ORP of the water used for this step needs to be known. This can be done, for example, using an ORP tester.

- Rinse the ORP probe.
- Immerse the ORP probe in this water and confirm  (OK).
- Wait a minute.
- Use the  and  arrows to enter the ORP value measured.
- Confirm  (OK) then use the back arrow () to exit this menu.

11. Reset the device

To reset the device, go to the main screen. From the main screen, press the OK button for 5 seconds, then confirm (OK). The device will restart as if it had been started for the first time (see "First start-up", page 60) and the parameters will return to their default values.

Parameter	Mode	Production rate	Production time	Reverse polarity	Pool volume	Device language
Default value	Normal	100 %	flow-weighted	4h	5 m ³	French

12. View version information

The fifth category in the menu  provides information about the internal software and screen versions.

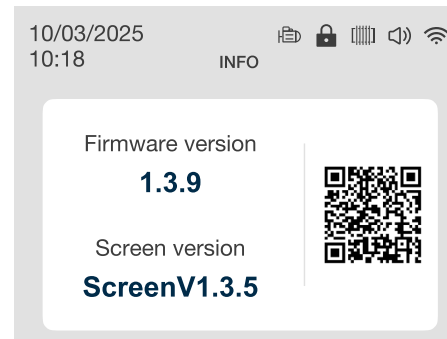

6. REMOTE CONTROL

1. Downloading and installing the "Poolex" application

About the Poolex app:

To control your heat pump remotely, you need to create a Poolex account.

The Poolex application lets you control your pool equipment remotely, wherever you are. You can add and control several devices at once. Appliances compatible with Smart Life or Tuya (depending on the country) are also compatible with the Poolex application.

With the Poolex application, you can share the devices you've set up with other Poolex accounts, receive real-time operating alerts and create scenarios with several devices, based on the application's weather data (geolocation essential).

Using the Poolex application also means taking part in the continuous improvement of our products.

iOS:

Scan or search for «Poolex» in the App Store to download the app:



Check the compatibility of your phone and the version of your OS before installing the application.

Android:

Scan or search for Poolex in the Google play to download the app:



Check the compatibility of your phone and the version of your OS before installing the application.

REMOTE CONTROL



2. Pairing your combination chlorinator

Wifi must be accessible in the technical room. If you need help, ask your dealer for advice. You may need to install [WifiLink](#).

To start pairing (coupling mode) of your device, follow the steps below:

1. Check that your wifi is activated and compatible with the application:
The Poolex application only supports 2.4 GHz WiFi networks.

If your WiFi network uses the 5GHz frequency, go to your home WiFi network interface to create a second 2.4 GHz WiFi network (available for most Internet boxes, routers and WiFi access points).

2. Launch the Poolex application and create an account.
3. Start pairing on your device:
 - a. In the configuration  menu, enter the wifi settings.
 - b. Use the  button to activate wifi, then press OK to select the "Pairing" button.
 - c. Confirm (OK) again to start pairing.
4. On your application, go to the «Add a device» tab.

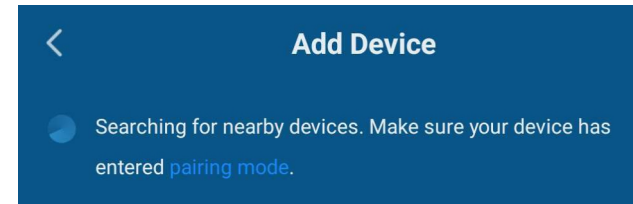
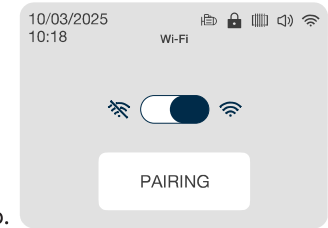

Your combined chlorinator will appear in this tab on the application when pairing is launched. Select it and confirm the addition.

3. Interface

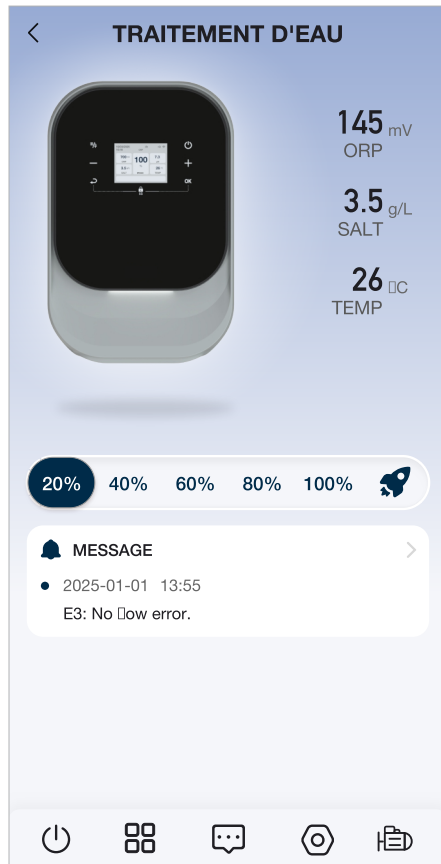

the chlorinator's remote control interface shows you the operating status of your chlorinator right from the start. At a glance, you can see whether it is producing and at what rate, as well as the temperature and salinity of the water. Any alarms are displayed at the bottom of the screen.

If you wish, you can activate notifications to be alerted immediately: click on the three small dots **⋮** in the top right-hand corner to access the page below.

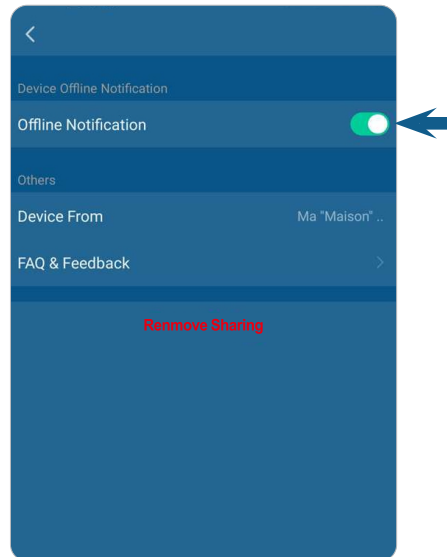

Return to the previous page.

- Switch device on/off: if off, appears in red + message "OFF".
- Modify the operating mode: normal, time or ORP.
- View messages: history of alarms encountered, temperature, salinity, ORP and consumption curves (1 value/h), cell history.
- Configure the device: production rate, polarity inversion time, pool volume, cover + (if time mode) start time and production time + (if ORP) target ORP value
- Set or switch off the water pump

4. Changing the production rate

It's best to set the production rate in the configuration tab . But you can also use the settings bar on the home screen:



When the target is reached, the chlorinator pauses. See "Changing the production rate", page 79, for more information on how to choose your production rate.

Remember: if coverage is detected (auto mode) or selected (manual mode), the production rate is locked at 20%. If your cursor remains stuck at 20%, check the coverage configuration.

To activate BOOST mode, click on the rocket icon . The production rate will then automatically increase to 100% for the configured duration. Click on the rocket icon again to deactivate BOOST mode even if the set time has not elapsed.

5. Configuring the device

To change the **operating mode**, click on then either Normal or Time or, if you have activated the option, ORP.

The **configuration menu** adapts to the chosen mode. The parameters framed in red below are specific to time mode. ORP mode must be selected to configure the target ORP value.



Refer to the chapter "Using the controller", page 63 to 75, for more information on the criteria to take into account when configuring your chlorinator.

REMOTE CONTROL

You can also change the **options settings** via the application.

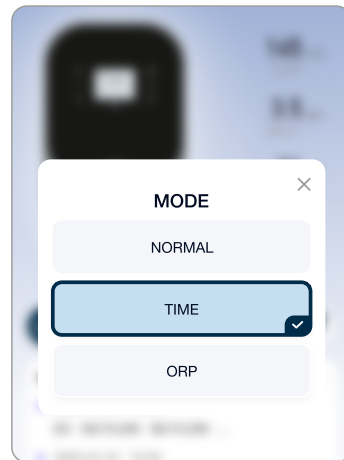
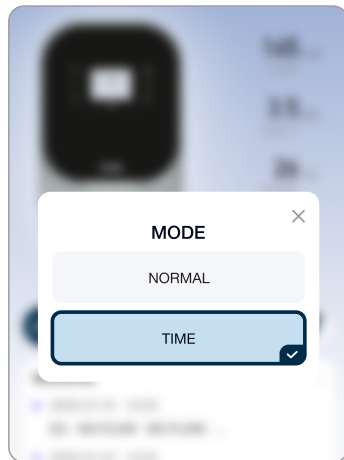
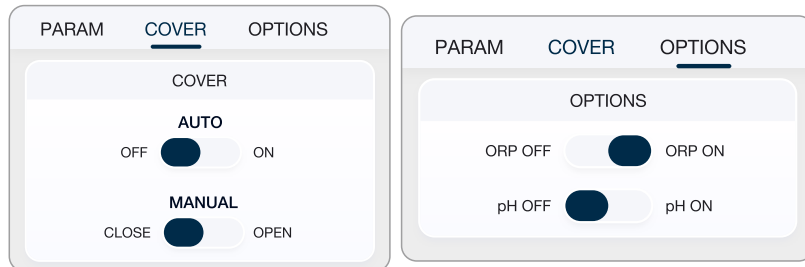

If you have connected your circulation pump to the chlorinator, click on to configure it, then,

- OFF to switch off your circulation pump,
- CYCLE to select the duration and frequency of operation of your water pump; or to automate the operation of your water pump,
- TIMER to set up to 3 stop or start times.

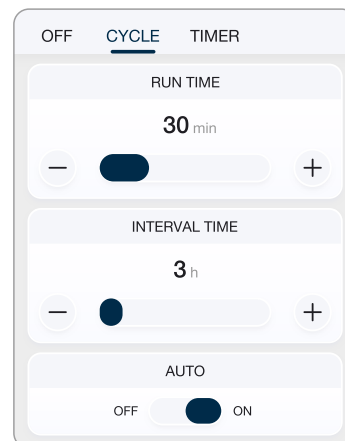
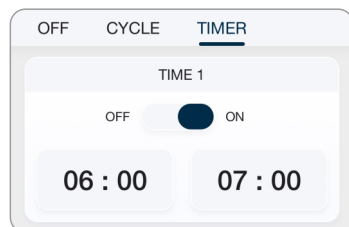

REMOTE CONTROL

6. View historical data

The message tab gives you access to the history of alarms triggered, the history of recorded data and the lifetime of your cell.

The data history provides you with daily curves of salinity, water temperature, your ORP value and energy consumption generated by the use of your device.

The curves remain available for 7 days and are formed from one saved measurement per hour. Click on a curve to display details of the point affected (time and value read).

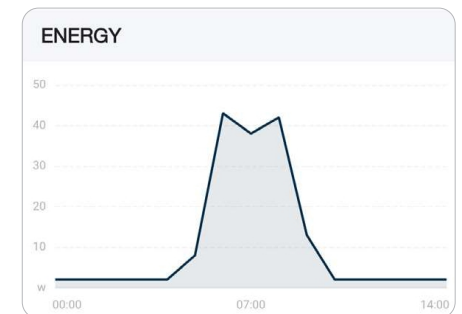
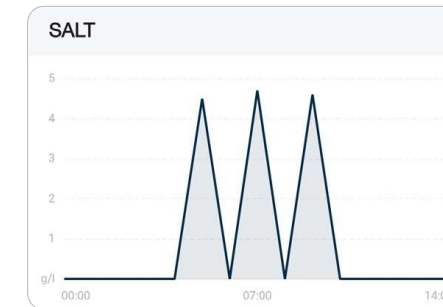

7. Using the alarm system

If an error is detected by the chlorinator, the error code, its name and the time when it occurred are displayed in an insert at the bottom of the application's main screen.

Click on this box to go to the page listing current and past alerts.

If the salinity is too low, this page will also tell you how much salt to add according to your settings.

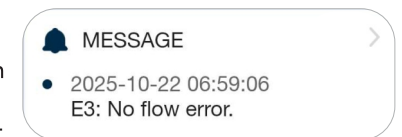

1. General maintenance

Periodic servicing is very important to ensure that your appliance operates correctly over the long term. These operations must be carried out systematically and meticulously, following the advice below.

- Check that the suction and discharge pipes are free of impurities. Impurities can damage the pump body pipe and cause a fault in the discharge.
- Check the condition of your filter regularly: clogging can cause a drop in flow.
- If necessary, check that the ORP sensor is not clogged.
- Clean the electrolyser cell once or twice a season.
- Check the level of stabiliser (Cyanuric acid) at a concentration of 20 to 50 ppm.
- Check for the presence of phosphates and nitrates, which generally contribute to high chlorine demand: if the tests are positive, carry out a shock treatment with an oxidising agent.
- Don't use fertiliser near your pool. Fertilisers are one of many sources containing Nitrates or Phosphates, causing a high demand for chlorine in the pool water and deposits on the cell.

2. Cleaning the cell

1. Principe

To maintain maximum performance, inspect the cell at least every 3-4 months: there should be no debris jamming the flow sensor or between the plates.

The cell has a built-in polarity reversal prevention function. In most cases, this self-cleaning will keep the cell at peak efficiency and help prevent scale build-up, however :

THE CELL MUST BE CLEANED MANUALLY 1 OR 2 TIMES PER SEASON.

2. Disassembly

1. Switch off all electrical power and close the water inlet and outlet valves.
2. Disconnect the cable linking the cell to the controller. Make sure it cannot fall into the water.
3. Unscrew the threaded nuts around the PVC fittings connecting the cell to the pipework.
4. Drain off any residual water (allow to drain into a container before returning it to the pool).
5. Remove the cell completely from the fittings. DO NOT pull or carry the cell by its cable.

3. Cleaning

Always use a specific descaling product for pool chlorinator cells and scrupulously follow the manufacturer's instructions for use and safety.

Using an unsuitable product or one that is too concentrated (pure acid) can cause visible and irreversible damage to the cell, which is not covered by the warranty and can be potentially dangerous.

WHEN CLEANING THE CELL, ALWAYS WEAR APPROPRIATE PROTECTIVE EQUIPMENT SUCH AS RUBBER GLOVES AND EYE PROTECTION.

Always work in a well-ventilated area. Acid splashes can cause serious injury and/or material damage.

NEVER ADD WATER TO ACID.

1. Dismantle the cell as described above.
 2. Plug one end of the cell with a cleaning plug (supplied). Hold the cell in a vertical position, with the plug facing downwards.
 3. Pour the descaler directly into the cell until it covers the plates.
 4. Wait 10 to 20 minutes, shaking the tube regularly.
 5. Check that no scale remains. Repeat the operation if necessary.
 6. When there is no more scale, rinse the cell and its wiring with clean water.
 7. Wipe the wiring with a soft cloth, then reinstall the cell and its wiring.
- If necessary, refer to "Hydraulic installation", page 57 and onwards.



3. Wintering

1. Active wintering

When temperatures are low, very little chlorine is needed. If you actively winterise your pool, using the cover function will be sufficient.

However, if the water temperature drops below 15°C, the chlorinator will not produce chlorine and will go into error (EL). This feature extends the life of the cell.

If the water temperature continues to fall until it freezes, the cell will be damaged by the icy water, as will your pool's plumbing.

Before the first frost, as a precaution, you should dismantle the cell (see "Disassembly", page 82) by closing the bypass to isolate the circuit.

Store your cell in a dry place.

2. Passive winter storage

In areas subject to severe or prolonged periods of freezing cold, before the first frost, be sure to drain all the water from the pump, filter, supply and return lines.

As a precaution, dismantle the cell (see "Disassembly", page 82) by closing the bypass to isolate the circuit, then store your cell in a dry place.

3. Spring restart

When operating the pool after a long period of inactivity, do not start the chlorinator until the chemical properties of the water, in particular pH and salt concentration, have been rebalanced and restored to their ideal level. See "Recommended rate tables", page 54, for more details.

This is also a good time to check all the other parameters.

WARNING: if you leave the pool after wintering with green water, the chlorinator will not be able to make up for the green water. It may be necessary to add a pinch of chlorine from time to time. To do this, do not put the chlorine directly into the skimmer, but rather into a floating diffuser. Make sure you switch off the chlorinator beforehand to avoid damaging the cell.



In the event of **green water** (after wintering, very high temperature), the chlorinator will not be able to restore the water. It may be necessary to **add a pinch of chlorine** from time to time. To do this, do not put the chlorine directly into the skimmer, but rather into a **floating diffuser**.

IF YOU NEED TO DO A CHLORINE SHOCK TREATMENT, BE SURE TO SWITCH OFF THE CHLORINATOR BEFOREHAND TO AVOID DAMAGING THE CELL.

1. Checks on the entire system

Although our chlorinator is manufactured with the utmost care, it may break down.

IN THE EVENT OF A FAULT AND/OR MALFUNCTION, THE POWER SUPPLY MUST BE DISCONNECTED AND NO ATTEMPT MUST BE MADE TO REPAIR THE FAULT.

Repair work may only be carried out by an authorised technical assistance service using original spare parts.

Failure to comply with the above clauses may have a negative influence on the safe operation of the electrolyser.

However, other factors inherent to the chlorinator may affect treatment performance. In the event of a problem with the quality of your water (e.g. water starting to turn green), please check the following points:

- ✓ Check that the electrical socket is still plugged in.
- ✓ Check that the power supply is still on and that the earth leakage protection has not tripped (or the circuit breaker upstream). If in doubt, call in a professional.
- ✓ Check that the water parameters are correct. See "Recommended rate tables", page 54, for more details.
- ✓ Check that the water flow rate is between 10 m³/h and 30 m³/h.
- ✓ Check that the filtration time is long enough: **Filtration time $\approx (T^{\circ}\text{water})/2$**
- ✓ Check that the filtration time includes the operating time of your chlorinator: allow a margin of a quarter of an hour on the filtration time before and after the operating time of your chlorinator.

For optimum treatment, we advise you to select the production rate according to the temperature of your water, and to use BOOST mode if conditions make this necessary (high temperature or high use). Depending on your use and your pool (volume, exposure to vegetation, sunlight, etc.), you may need to change the rate up or down.

TROUBLESHOOTING

2. List of error codes and their solutions

When your chlorinator encounters a problem that prevents it from working, it warns you of the nature of the problem by means of an error code. Refer to the table below to find the nature of the error and the solutions adapted to each situation.

Code error	Description	Solution
E1	Overheating protection	<ol style="list-style-type: none"> 1. Press the "OK" button for 5 seconds to clear the fault alarm, then reduce the production rate. 2. Install the controller in an area with good ventilation and heat dissipation.
EL	Low water temperature alarm (winter mode)	<p>The operating water temperature is 15-45°C. When the water temperature falls below 15°C, the system switches to winter mode and stops producing chlorine. When the water temperature returns to normal, the fault display will be cleared automatically.</p> <ol style="list-style-type: none"> 1. Check that the actual water temperature is normal (15-45°C). 2. If the actual water temperature is normal, replace the temperature sensor.
EH	High water temperature alarm	<p>The operating water temperature is between 15 and 45°C. When the water temperature exceeds 45°C, chlorine production stops. When the water temperature returns to normal, the fault display will be cleared automatically.</p> <ol style="list-style-type: none"> 1. Check whether the actual water temperature is above 45°C. 2. If the actual water temperature is normal, replace the temperature sensor.
E3	Insufficient water flow	<p>The normal operating range of the flow sensor is between 10 m³/h and 30 m³/h.</p> <ol style="list-style-type: none"> 1. Check whether there is water or air in the cell. 2. Check that the water inlet and outlet valves are open. 3. If your circulation pump has an adjustable speed, check that the speed is adapted to the chlorinator's flow rate requirements. 4. Check and clean the pipes, filter and pump to ensure sufficient flow. 5. Check the direction of flow indicated on the flow sensor. 6. Remove the flow sensor and test its operation by hand: press the flow switch and observe whether the controller detects the flow. If the flow is still not detected, replace the flow sensor. 7. Otherwise, please contact your dealer.

TROUBLESHOOTING

Code error	Description	Solution
E5	Salinity too low	<p>This error message suggests that the salt concentration in the pool is below 2700 ppm.</p> <ol style="list-style-type: none"> 1. Check that the salinity of the water is between 2700 and 4500 ppm. (The ideal salt concentration is around 3500 ppm). <ul style="list-style-type: none"> → If the salinity is outside the normal range, follow the procedure "How can you restore the optimum salt concentration in your water?", page 61. Also, when this alarm occurs, the chlorinator calculates for you the amount of salt to add according to your settings. 2. If the salinity is normal, check whether the remaining life of the cell (titanium plate) is less than 10%. <ul style="list-style-type: none"> → See "View historical data", page 81. → If the accumulated operating time of the cell is close to 10,000 h, replace the cell. 3. If not, please contact your dealer.
E6	Abnormal temperature in the electronics	<ol style="list-style-type: none"> 1. Press the "OK" button for 5 seconds to clear the fault alarm. 2. If the fault occurs again, replace the power supply board.
E7	Abnormal water temperature	<ol style="list-style-type: none"> 1. Check that the temperature sensor is correctly connected. 2. If it is, replace the sensor.
E8	Abnormal input voltage prompt	<ol style="list-style-type: none"> 1. Unplug the power outlet from the appliance. 2. Wait 10 seconds before reconnecting the device. 3. If the error persists, have an electrician check the power line. If they find nothing, contact the customer service.
EA	Electrode failure	<ol style="list-style-type: none"> 1. Check that the salinity of the water is between 2700 and 4500 ppm. (The ideal salt concentration is around 3500 ppm). 2. Check that the electrode is properly connected. 3. Replace the cell. 4. If not, please contact your dealer.
E9	Abnormal control box temperature	<ol style="list-style-type: none"> 1. When the temperature of the control box is below 78°C, the fault can be cleared automatically: press the "OK" button for 5 seconds to clear the fault alarm, then reduce the production rate. 2. Install the controller in a place with good ventilation and heat dissipation. 3. Replace the PC board.
E10	Abnormal temperature sensor in the control box	<ol style="list-style-type: none"> 1. Press the "OK" button for 5 seconds to clear the fault alarm. 2. Replace the PC card.

Code error	Description	Solution
T1	Calibrate the ORP probes	See "Calibrate the ORP sensor", page 74.
T3	Reminder to replace the electrolysis cell	<ol style="list-style-type: none"> 1. Press the "OK" button for 5 seconds to delete it. 2. Replace the cell. 3. Then, on the history interface (see "View historical data", page 81), press and hold the "OK" button for 5 seconds to reset the cell life counter.
EP	Output power anomaly	<p>The controller should be installed in a well-ventilated, heat-dissipating location away from direct sunlight.</p> <ol style="list-style-type: none"> 1. Wait for the controller temperature to drop. <ul style="list-style-type: none"> → If it automatically resumes normal operation, it means that the power supply was under high temperature protection. → If it cannot resume operation, the power supply is damaged or has reached the end of its service life. 2. In the second case, replace the power supply.

Note: Error codes may appear without affecting the correct operation of your chlorinator. For example, E3 may appear if the chlorinator detects that your circulation pump has stopped, even if the flow returns in time for hypochlorite production. In this case, simply ignore the warning.

The chlorinator is guaranteed to be free from material and manufacturing defects, for normal use and non-commercial application, for a period of **five (5) years** or **10,000 hours** of operation.

Probes are consumable components not covered by the warranty.

The date on which the guarantee comes into effect is the date of the last invoice.

The guarantee does not apply in the following cases:

- Malfunction or damage resulting from installation, use or repair not in accordance with safety instructions.
- Malfunction or damage resulting from an unsuitable chemical environment in the pool.
- Malfunction or damage resulting from conditions unsuitable for the intended use of the device.
- Damage resulting from negligence, accident or force majeure.
- Malfunction or damage resulting from the use of unauthorized accessories.

Repairs carried out during the warranty period must be approved in advance and carried out by an authorised technician. The warranty will lapse if the appliance is repaired by a person not authorised by Poolstar.

Warranty parts will be replaced or repaired at Poolstar's discretion. Defective parts must be returned to our factory within the warranty period to be covered. The warranty does not cover unauthorised labour or replacement costs. The return of the defective part is not covered by the warranty.

Dear customer,

A question? A problem? Or simply register your warranty, find us on our website:

www.poollex.fr



Thank you for your trust and support. Have a great swim!

Your personal information is processed in accordance with the French Data Protection Act of 06 January 1978 and will not be shared with 3rd parties.

Estas instrucciones de instalación son parte integrante del producto.

Hay que entregárselas al instalador y este debe conservarlas.

En caso de pérdida del manual, consulte el sitio web:

www.poolex.fr

Las indicaciones y advertencias contenidas en este manual deben leerse atentamente y comprenderse, ya que proporcionan información importante relativa a la manipulación y el funcionamiento seguros del clorador. **Tenga a mano este manual para futuras consultas.**

Un profesional cualificado es el que debe llevar a cabo la instalación respetando la normativa aplicable y las instrucciones del fabricante. Cualquier error en la instalación puede producir heridas físicas a las personas y los animales, y daños en los mecanismos de los cuales el fabricante no se hace responsable.

Después de desembalar el clorador, verifique que el contenido no viene dañado.

Antes de enchufar el clorador, asegúrese de que los datos proporcionados en este manual son compatibles con las condiciones de instalación reales y no sobrepasan los límites autorizados por este producto.

En caso de fallo o mal funcionamiento, debe cortar la alimentación eléctrica y no se debe intentar reparar la avería. Un servicio de asistencia técnica autorizado con piezas de recambio originales es el único que puede efectuar trabajos de reparación. No respetar las cláusulas anteriores puede influir negativamente en el funcionamiento seguro del clorador.

Para garantizar la eficacia y el buen funcionamiento del clorador, hay que garantizar que se mantiene regularmente según las instrucciones proporcionadas.

En el caso de que el clorador se venda o se transfiera, asegúrese de que siempre toda la documentación técnica se entregue junto con el material al nuevo propietario.

Este clorador está diseñado únicamente para utilizar con una piscina. El resto de usos se consideran inapropiados, incorrectos e incluso peligrosos.

Se considerará nula toda responsabilidad contractual o extracontractual del fabricante/proveedor por daños causados por errores de instalación o funcionamiento, o por no respetar las instrucciones proporcionadas en este manual o las normas de instalación en vigor del equipo, objeto del presente documento.

1. Instrucciones de seguridad	93
2. Descripción	94
1. Contenido del paquete.....	94
2. Características generales.....	94
3. Principio de funcionamiento.....	95
4. Límites de funcionamiento.....	96
5. Tablas de tarifas recomendadas.....	97
6. Especificaciones técnicas.....	98
7. Dimensiones (en mm).....	98
8. Despiece.....	99
3. Instalación	100
1. Ubicación.....	100
2. Operaciones preliminares.....	100
3. Instalación hidráulica.....	100
4. Conexión hidráulica.....	101
5. Conexión eléctrica.....	102
4. Puesta en servicio	103
1. Primer arranque.....	103
2. Todo lo que hay que saber sobre la sal para electrolizadores.....	103
3. Consejos para elegir sus ajustes.....	105
4. Lista de acciones prohibidas.....	105
5. Uso del controlador	106
1. Comprender el panel de control.....	106
2. Ajustar la tasa de producción.....	107
3. Acceder al menú.....	107
4. Ajuste del modo de funcionamiento.....	108
5. Utilizar el modo boost 	112
6. Consultar el historial.....	112
7. Configurar el dispositivo.....	113
8. Programar la bomba de filtración (opcional).....	115
9. Utilizar la opción ORP (síntesis).....	116
10. Realizar la calibración ORP.....	117

11. Reiniciar el dispositivo.....	117
12. Ver información sobre la versión.....	118
6. Mando a distancia	119
1. Descarga & Instalación de la aplicación «Poolex».....	119
2. Emparejar su clorador combinado.....	120
3. Interfaz.....	121
4. Modificar la tasa de producción.....	122
5. Configurar el dispositivo.....	122
6. Ver datos históricos.....	124
7. Utilizar el sistema de alarmas.....	124
7. Mantenimiento	125
1. Mantenimiento general.....	125
2. Limpieza de la célula.....	125
3. Invernada.....	127
8. Solución de problemas	128
1. Comprobaciones de todo el sistema.....	128
2. Lista de códigos de error y sus soluciones.....	129
9. Garantía	132

La instalación y el mantenimiento de las piezas eléctricas debe llevarlas a cabo un electricista profesional. De lo contrario, existe el riesgo de que se produzcan descargas eléctricas, lesiones graves, daños materiales e incluso consecuencias mortales.

Con cada mantenimiento u operación, asegúrese de que el clorador salino y todas las máquinas están apagadas y la fuente de alimentación está desconectada.

El adaptador de alimentación externa del clorador salino debe ser instalado en una fuente de alimentación independiente de la filtración (sin sistema de regulación) que tenga una protección frente a las fugas de corriente diferencial de 30 mA y una conexión a tierra.

La toma del clorador hay que instalarla en un sitio bien ventilado para ayudar a que se enfríe. No instale la toma del clorador en un sitio que podría verse afectado por la humedad o la lluvia.

La persona responsable de la instalación debe leer atentamente este manual. Si se hace funcionar este producto de manera incorrecta o errónea, póngase en contacto con el distribuidor autorizado o el servicio de asistencia técnica más cercano.

En caso de que una pieza esté dañada, es preferible comprar una pieza de repuesto al fabricante o a un distribuidor autorizado.

EL INCUMPLIMIENTO DE ESTAS ADVERTENCIAS PUEDE PROVOCAR DANOS MATERIALES, DESCARGAS ELÉCTRICAS, COMPLICACIONES U OTRAS LESIONES GRAVES O LA MUERTE.

ATENCIÓN - Para evitar el riesgo de lesiones, no permita que los niños utilicen este aparato.

ATENCIÓN - Si hay muchos bañistas en la piscina (o spa) o hace mucho calor, es probable que se necesite una mayor producción de cloro para mantener el nivel adecuado de cloro libre.

Si se utiliza en una piscina cubierta, bajo techo o cubierta, compruebe regularmente el nivel de cloro (< 3 ppm) y ventile regularmente.

2. DESCRIPCIÓN

1. Contenido del paquete

- ✓ Caja de control
- ✓ Célula
- ✓ 2 tuercas D63 de célula
- ✓ 2 reductores D50/D63 para encolado*
- ✓ Clavija de limpieza
- ✓ 2 collares de soporte D50
- ✓ Detector de caudal e temperatura
- ✓ Pileta de tierra
- ✓ Plantilla de fijación
- ✓ Tornillos y cables

Opciones adicionales: La sonda ORP con su solución de calibración, collares de soporte D63, tubo de invierno.

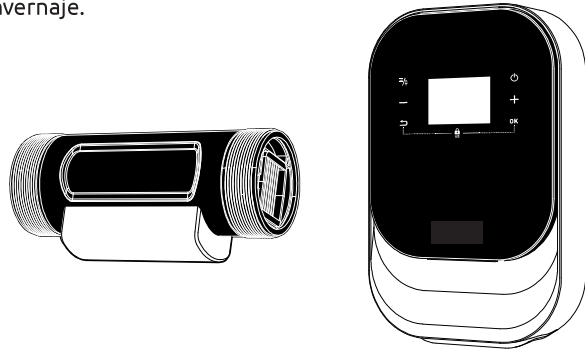

Para completar la instalación y utilizar su clorador, también necesitará:

- + un cable de tierra,
- + mangueras hidráulicas compatibles,
- + sal que cumpla la norma EN 16401
- + y las herramientas para atornillar los tornillos de soporte de la caja de control en su pared.

Si desea conectar la cubierta, la bomba de filtración y/o la bomba de pH al controlador, necesitará también un destornillador plano pequeño (hoja de 2 mm como máximo).

Para el mantenimiento, necesitará un producto desincrustante específico para cloradores de piscina.

* Los reductores se guardan en las tuercas mientras se embalan. Si es necesario, tire un poco para sacarlos.

2. Características generales

Este electrolizador salino le permite ajustar la tasa de producción de desinfectante para que se adapte a sus necesidades, con el fin de garantizar la eficacia y el respeto por el medio ambiente. Produce según los horarios programados (modo tiempo), de forma continua cuando detecta la presencia de caudal de agua (modo normal) o para alcanzar el valor objetivo del ORP programado (modo ORP, si es opcional). Además de estos ajustes simplificados, incluye funciones como la autolimpieza de la célula y un autodiagnóstico de posibles errores señalados por una alarma y un código de error. Por ejemplo, el electrolizador señala mediante una alarma un nivel de salinidad demasiado bajo, una falta de caudal de agua o temperaturas inadecuadas (véase "Lista de códigos de error y sus soluciones", página 129).

DESCRIPCIÓN

3. Principio de funcionamiento

El tratamiento salino de una piscina se basa en la desinfección del agua por electrólisis salina, que es un proceso electroquímico que transforma la sal presente en el agua en un desinfectante (iones de hipoclorito).

Una vez finalizado el proceso, este hipoclorito se transforma de nuevo en sal al entrar en contacto con compuestos orgánicos (bacterias, células) o bajo el efecto de los rayos UV y la luz, renovando así el ciclo y volviendo al electrolizador.

Para que su agua tenga el nivel adecuado de desinfectante, es muy importante respetar las siguientes reglas:

- Una buena concentración de sal en el agua: **3,5 g/l**
- Tiempo de filtración suficiente. **Tiempo de filtración \approx Temp. agua / 2**
- Mantenga un equilibrio satisfactorio del pH, entre 7,0 y 7,8 (para más detalles, consulte el equilibrio de Taylor).
- Limpie regularmente su piscina para eliminar los restos de vegetación que la rodean.
- Y si su piscina está excepcionalmente ocupada, acuérdesese de darle un empujón.

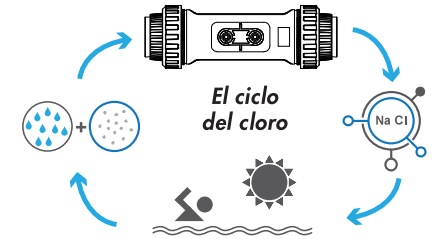

PRECAUCIÓN - El tratamiento con sal por electrólisis no compensa por sí solo el agua verde. Si aparecen algas, por ejemplo a causa del calor o de un uso intensivo, puede ser necesario añadir cloro. Para ello, no ponga el cloro directamente en el skimmer, sino en un difusor flotante.

**Cuanto más protegida esté la piscina, menos cloro necesitará.
Cuanto más se utilice la piscina, más cloro se necesitará.**

Se ofrecen tres modos de funcionamiento:

- Control según el caudal de agua (manual)
- Control temporal (programado)
- Control por ORP (automático) – *Si se elige la opción kit ORP*

Cuando se selecciona el control por caudal, la producción de cloro depende del funcionamiento de la bomba de circulación. Cuando se detecta el caudal, se activa la producción. Según el funcionamiento de su bomba de circulación, este modo también puede automatizarse.

Cuando se selecciona el control temporal, la producción de cloro depende del tiempo programado.

Cuando se selecciona el control por ORP, la producción de cloro se adapta automáticamente a las necesidades de su agua según el valor ORP deseado.

DESCRIPCIÓN

El ORP (potencial de oxidación-reducción del agua), o redox, es un indicador de la calidad del agua en función de la concentración de cloro libre en el agua. La sonda ORP, conectada al controlador, permite verificar las necesidades de su agua en tiempo real. El controlador recibe el valor ORP de su agua y ajusta la producción de cloro. Según la OMS, una medida ORP de 650 mV garantiza un agua desinfectante y desinfectada. Su controlador le permite elegir un valor entre 600 mV y 800 mV. Elija preferiblemente un valor entre 650 mV y 750 mV.

El pH (potencial de hidrógeno) es un indicador de la calidad del agua en función de su acidez. La sonda de pH está conectada al controlador, que ajusta el tiempo de inyección de pH mediante la bomba dosificadora. Un buen pH debe ser neutro, es decir, de 7.

4. Límites de funcionamiento

El tiempo de filtración debe ser suficientemente largo y adaptado a su piscina. Ajuste el tiempo de filtración de forma que siempre esté en funcionamiento durante al menos un cuarto de hora antes de que se ponga en marcha el clorador, durante todo el tiempo de producción y de nuevo durante un cuarto de hora después de que finalice el tiempo mínimo de producción.

Como en cualquier piscina, procure mantener un buen equilibrio químico en el agua, incluidos el pH, el contenido alcalino y los niveles de calcio. Si se utiliza un electrolizador, hay que mantener buenos niveles de sal (de 2700 a 4500 ppm) y estabilizador (de 20 a 50 ppm) para evitar la corrosión o la formación de incrustaciones. Revise el agua al menos una vez a la semana para comprobar los valores de los parámetros básicos. Para mayor seguridad, haga analizar el agua de su piscina por un profesional al menos dos veces por temporada.

Su tienda de piscinas no sólo puede suministrarle los productos químicos que necesita, sino también asesorarle sobre los procedimientos a seguir para ajustar las propiedades químicas del agua. Infórmeles de que utiliza un clorador salino.

La temperatura también influye mucho en el uso correcto del clorador:

- Las temperaturas del agua inferiores a 15°C harán que el sistema no funcione.
- Las temperaturas del agua superiores a 32°C reducirán los efectos del hipoclorito. Si persisten estas temperaturas elevadas, recomendamos añadir guijarros de cloro, no directamente en el skimmer, sino en un difusor flotante.

DESCRIPCIÓN

5. Tablas de tarifas recomendadas

Compruebe sus valores y corríjalos al menos una vez a la semana.

Parámetro	Valores objetivo	Comentarios
ORP (potencial de oxidación-reducción) <i>Si opción ORP</i>	650 - 750 mV	El controlador le permite elegir un valor entre 400 mV y 800 mV. Sin embargo, se recomienda no bajar de 650 mV ni superar los 750 mV. Un redox demasiado alto puede irritar la piel y las vías respiratorias, y dañar su equipo. Un redox demasiado bajo favorece el desarrollo de bacterias y algas, lo que provoca la aparición de agua verde.
Nivel de salinidad	2,2 - 5 g/l	Una vez que la sal se ha disuelto en el agua (+/- 24 a 48 horas), la concentración de sal sólo varía ligeramente a lo largo de la temporada.
Nivel de pH	7,0 - 7,4	Cuidado, un pH superior a 7,8 anula el poder desinfectante del hipoclorito.
Cloro libre	0,5 - 3 ppm	Las mediciones deben realizarse cuando la electrólisis esté activa, a la salida de las boquillas de descarga y preferiblemente por la mañana y a la sombra.
! importante ! Nivel de estabilizante (ácido cianúrico)	20 - 50 ppm	El hipoclorito es un desinfectante relativamente inestable. Si el nivel de estabilizador es demasiado bajo, el hipoclorito se convertirá en sal demasiado rápido, sin haber tenido tiempo de desinfectar lo suficiente. Por el contrario, si el nivel de estabilizador es demasiado alto, el hipoclorito se bloqueará. Si el nivel de estabilizante es demasiado alto, habrá que vaciar parcialmente la piscina y añadir agua sin estabilizante.
Otras posibles comprobaciones de parámetros		
Contenido total de alcalinidad (TAC)	80 - 150 ppm	Este nivel mide la concentración de sales minerales (carbonatos, bicarbonatos, hidróxidos) en el agua. Estabiliza / amortigua el equilibrio del agua. Si el TAC es demasiado elevado, los efectos de la regulación del pH se anulan y pueden aparecer depósitos calcáreos.
Dureza (TH)	150 - 300 ppm	La dureza del agua es el nivel natural de cal en el agua.

ATENCIÓN - La presencia de hierro en el agua (agua ferruginosa) puede provocar depósitos de óxido en su piscina y puede ser necesario el uso de un agente sequestrante. Hable con un profesional al respecto.

NOTA: Si la piscina permanece turbia y las pruebas anteriores son correctas, compruebe la presencia de fosfatos y nitratos, que generalmente contribuyen a una elevada demanda de cloro: si las pruebas son positivas, realice un tratamiento de choque con un agente oxidante.

DESCRIPCIÓN

6. Especificaciones técnicas

	EL ELECTROLIZADOR			
Modelos	10	15	20	25
Volumen máximo procesado (m ³)	50	75	90	110
Concentración de sal (g/l)	2,7 à 4,5			
Alimentación	100-240 V ~ 50/60 Hz			
Tensión de salida (Vcc)	12	24	24	29
Corriente máxima de salida (A)	2	2,5	2,5	3,5
Potencia máxima	66 W	120 W	120 W	174 W
Presión máxima (MPa)	0,20			
Temp. de funcionamiento del agua	15 à 45 °C			
Temp. de funcionamiento del aire	0 à 45 °C			
Producción máx. de hipoclorito (g/h)	10	15	20	25
Vida útil de la célula	10 000 h			
Número de placas	3	4	5	6
Caudal nominal de la célula	10-30 m ³ /h			
Conexiones celulares	D63 mm y reductor 63/50 (2,5"/1,5") para pegar			
Sensor de temperatura	Sí			
Sensor de caudal	Sí			
Mantenimiento celular	Sí por inversión de polaridad (ajustable 2h, 4h, 6h o 8h)			
Modo tapa	Sí (manual o automático)			
Modo BOOST	Sí (48h)			

7. Dimensiones (en mm)

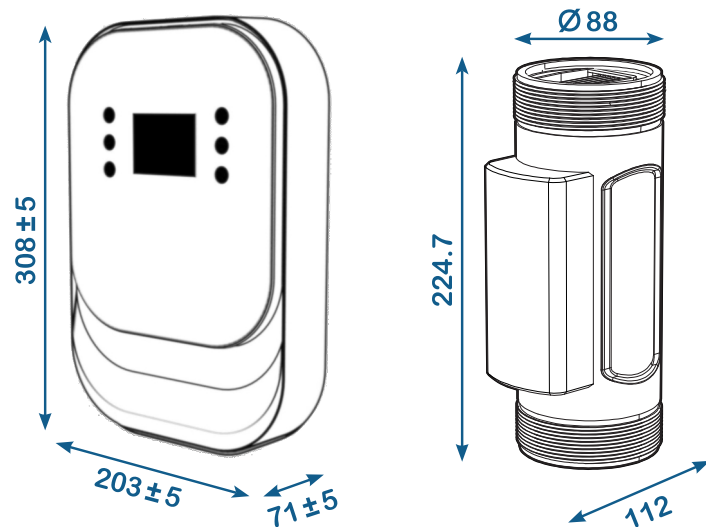

DESCRIPCIÓN

8. Despiece

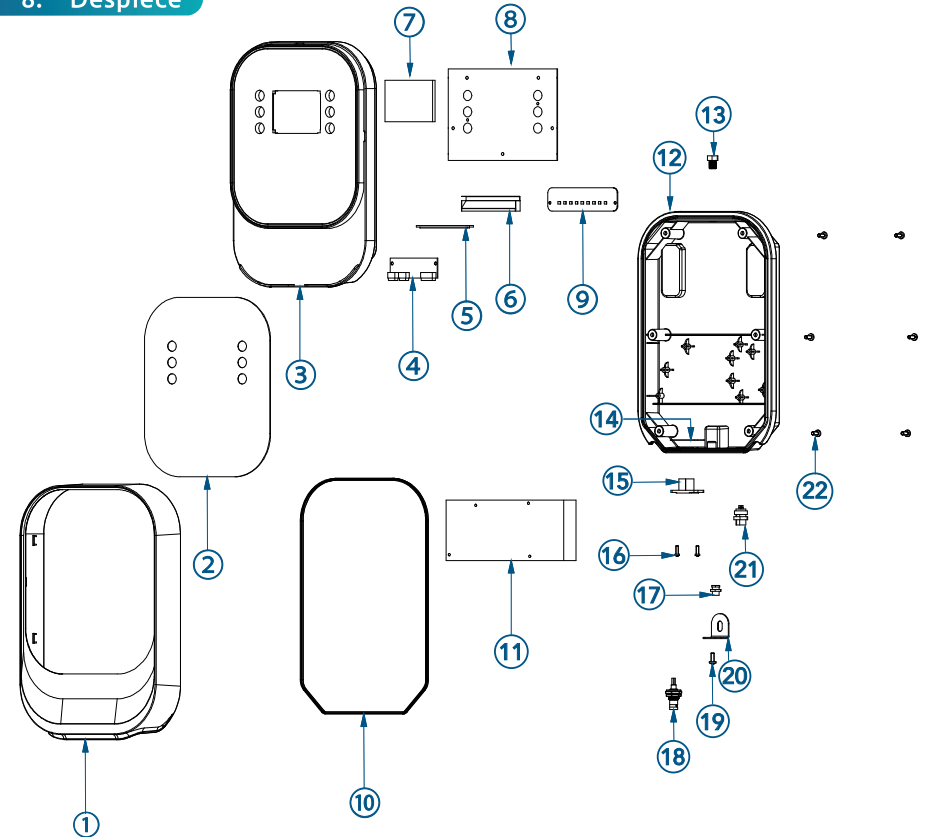

1. Tapa decorativa
2. Panel acrílico
3. Carcasa superior
4. Adaptador de señal
5. Panel translúcido
6. Reflector
7. Pantalla de visualización
8. Placa electrónica (PCB)
9. Tira LED
10. Junta
11. Placa de alimentación
12. Carcasa inferior
13. Válvula de respiración
14. Placa de bloqueo para enchufe
15. Enchufe de alimentación
16. Tornillo M3×12 (inox 304)
17. Conexión del interruptor de caudal
18. Conexión BNC
19. Tornillo M4×6 (inox 304)
20. Placa de fijación
21. Conector macho/hembra de 2 hilos
22. Tornillo autorroscante Phillips (inox)

3. INSTALACIÓN

INSTALACIÓN

SÓLO PUEDE INSTALARSE EN UN LOCAL TÉCNICO DE PISCINAS.

1. Ubicación

La alimentación del clorador salino debe estar instalada en una fuente de alimentación independiente y equipada con una protección diferencial de 30 mA, en un local técnico, al abrigo de la lluvia y a más de 3,5 m de la piscina. Si se dispara la protección diferencial, compruebe la integridad del sistema antes de rearmarlo. En caso de duda, recurra a un profesional. No lo instale en un lugar donde el agua pueda acumularse fácilmente, para evitar daños en los componentes electrónicos causados por la humedad o la lluvia. El clorador debe instalarse en un lugar bien ventilado para facilitar su enfriamiento. En la medida de lo posible, instale el clorador lejos de la luz solar directa.

2. Operaciones preliminares

1. Asegúrese de haber desconectado la electricidad y el suministro de agua. Las válvulas de las tuberías que conectan con la célula deben estar cerradas.
2. Compruebe que las mangueras utilizadas (no suministradas) son compatibles con la célula.
3. Limpie cualquier desorden.
4. Engrase las juntas de conexión.
5. Elija un emplazamiento en la pared para el controlador: este emplazamiento debe ser accesible, sólido y estar lo suficientemente cerca de la célula y de una fuente de alimentación. Deje espacio suficiente bajo el aparato para las conexiones.
6. Utilice la plantilla suministrada para marcar la ubicación de los tornillos de soporte del controlador: cada círculo indica la ubicación de un tornillo (véase la ilustración siguiente).
7. Coloque los tornillos de soporte del controlador. Asegúrese de que los tornillos sobresalgan entre 5 y 7 mm.
8. Coloque el controlador sobre los tornillos de forma que éstos queden situados en las muescas previstas en la parte posterior del controlador.

3. Instalación hidráulica

La célula debe instalarse en la tubería de retorno a la piscina desde el sistema de tratamiento del agua, tal como se indica en el esquema de al lado. Si existe un sistema de calefacción, instale el clorador aguas abajo del mismo. **El clorador debe ser el último elemento del circuito.**

La instalación sin bypass es posible si el caudal de su bomba es inferior a 10 m³/h, pero se recomienda encarecidamente instalar un bypass para poder regular el caudal y aislar el electrolizador durante el mantenimiento. Si el caudal de su bomba es superior a 10 m³/h, la derivación es obligatoria.

La célula puede instalarse tanto en posición vertical como horizontal. En posición horizontal, las conexiones deben estar debajo de la célula.

Según las opciones que haya elegido, al final del capítulo encontrará tres posibles esquemas de instalación: sin conexión a la bomba, con temporizador o con relé.

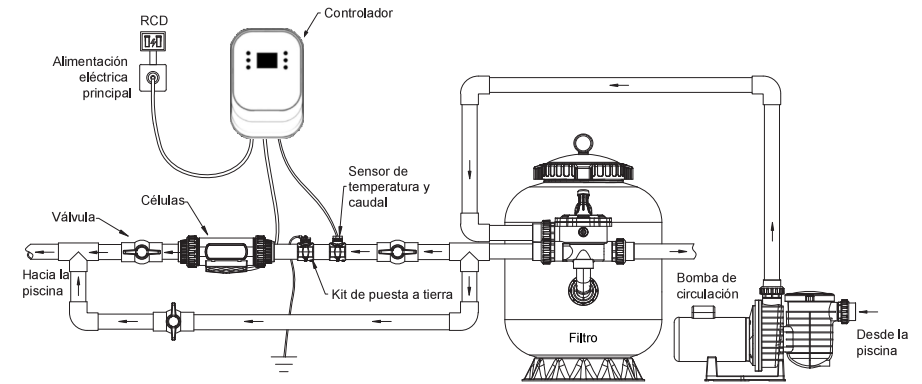

4. Conexión hidráulica

1. Conecte la célula a su instalación hidráulica utilizando los reductores pegables D63/D50 suministrados, con juntas tóricas y espaciadores. Pegue los reductores a las tuercas y a las tuberías.
2. Utilice cola especial para PVC para conectar las tuberías a los racores.

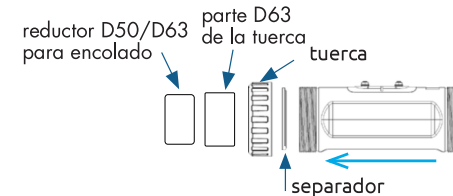

3. Justo antes de la célula, en la misma tubería, instale el sensor de temperatura y caudal, así como el dispositivo de puesta a tierra, tal y como se muestra en el esquema anterior. Para ello, utilice las abrazaderas de sujeción.
4. Para cada abrazadera :
 - a. Taladre un orificio de 25 mm en la tubería.
 - b. Monte el collarín de soporte con el sensor o el dispositivo de puesta a tierra, sin olvidar la junta de estanqueidad.
 - c. Cierre la abrazadera de sujeción alrededor del tubo, en el lugar donde se ha perforado el orificio. Asegúrese de respetar el sentido de circulación.

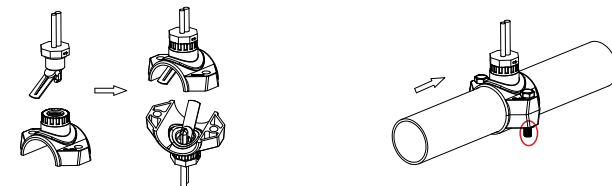

5. Conexión eléctrica

1. Instale el cable de tierra y conéctelo al dispositivo suministrado.
2. *Si aún no lo ha hecho, utilice los dos terminales de cableado circulares con la armadura aislante para conectar la célula a la caja de control: fije los anillos con las tuercas en la parte superior de la célula.*
3. Conecte el controlador a la célula, al sensor de temperatura y caudal y a la fuente de alimentación mediante los cables suministrados. Para las conexiones, véase el esquema siguiente.

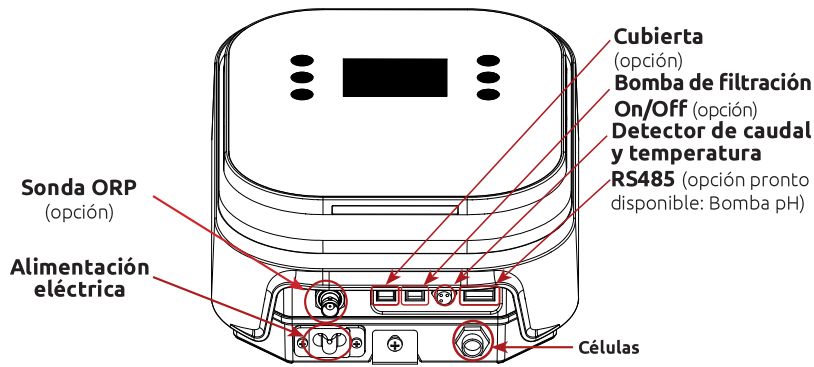
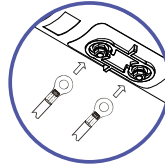

4. Si su cubierta, bomba de circulación y/o bomba de pH están equipadas para conectarse a un electrolizador, puede conectarlas al controlador mediante los terminales suministrados:

DESCONECTE LA ALIMENTACIÓN DE LA CUBIERTA CUANDO MANIPULE LA RED ELÉCTRICA.



- a. Fije los cables debajo de los tornillos de los terminales con un destornillador plano pequeño (2 mm).
- b. Conecte los terminales al controlador.

SOLO SE PUEDE CONECTAR EL RELÉ DE UNA BOMBA DE CIRCULACIÓN ON/OFF AL CONTACTO SECO.

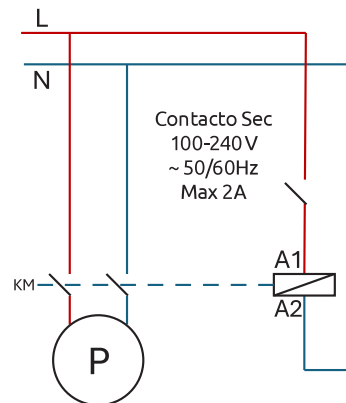

1. Primer arranque

1. Una vez finalizada la instalación, abra las válvulas y conecte la corriente.
2. Al encenderlo por primera vez, el electrolizador mostrará "WELCOME" durante 5s.
3. A continuación, seleccione el idioma del dispositivo (francés, inglés o español): utilice los botones +/- para desplazarse entre las opciones y confirme con el botón OK.
4. Puede volver a la pantalla anterior en cualquier momento con la flecha de retorno ←.
5. Indique el volumen de su piscina (la cantidad de agua que contiene): utilice los botones +/- para aumentar/disminuir el valor en 5 m³ y, a continuación, confirme con el botón OK. De este modo, el electrolizador calculará la cantidad de sal que deberá añadir.

OBSERVACIONES :

- Aunque el electrolizador permite ajustar el volumen de la piscina hasta 200 m³, le recomendamos encarecidamente que respete el "volumen máximo tratado" indicado en el apartado "Especificaciones técnicas", página 98.
- Para conocer la salinidad de su agua, ponga en marcha la producción del electrolizador y espere unos minutos. Si la salinidad es demasiado baja, el electrolizador le indicará la cantidad de sal que debe añadir.

2. Todo lo que hay que saber sobre la sal para electrolizadores

1. Nivel de sal requerido

El sistema puede funcionar en un amplio rango de salinidad, desde un mínimo de 2700 ppm (partes por millón) hasta 4500 ppm. Sin embargo, la concentración ideal de sal es de aproximadamente 3000 ppm.

Para alcanzar este nivel de salinidad, añada aproximadamente 3 kg de sal, norma EN 16401, por cada 1 m³ de agua (o 0,481 oz/galón u 481 onzas de sal por cada 1000 galones de agua).

Cuando el nivel de salinidad es demasiado bajo, se muestra el código de error E5 para avisarle de la acción que debe realizar. Si ha configurado correctamente el volumen de su estanque, la caja de control le recomendará la cantidad de sal que debe añadir. No obstante, le recomendamos que compruebe regularmente sus parámetros.

2. ¿Qué tipo de sal se debe utilizar?

Utilice únicamente cloruro de sodio (NaCl) conforme a la **norma EN 16 401**. Esta norma se aplica a la sal destinada a sistemas de electrocloración y exige NaCl sin aditivos. Cuanto más pura sea la sal, mejor será el rendimiento de la célula de electrólisis.

Por lo tanto, no utilice cloro estabilizado (prefiera hipoclorito) ni sal con agente antibloqueo (cianuro de sodio, también conocido como YPS, tóxico y corrosivo). Este tipo de sal puede cambiar el color del revestimiento de la piscina y del interior del equipo. Prefiera hipoclorito.

3. ¿Cómo se comprueba la salinidad del agua?

Su clorador le avisará si detecta un nivel de sal inadecuado. Sin embargo, es aconsejable **comprobar su calibración una vez por temporada**. Puede optar por tiras reactivas especiales para el clorador salino o por un salinómetro. En ambos casos, es aconsejable hacer funcionar el filtro unas horas antes de realizar la medición y utilizar una muestra de agua lo más profunda posible del interior de la piscina.

Los resultados de las tiras reactivas suelen indicarse en ppm. No se preocupe por la conversión: **1 ppm = 1 mg/l = 0,001 g/l**. Por ejemplo, 3500 ppm = 3,5 g/l.

4. ¿Cómo puedo restablecer la concentración óptima de sal en el agua?

→ Si la salinidad es inferior a 3 g/l, añada sal según la fórmula y el procedimiento siguientes:

$$\text{Cantidad de sal a añadir en kg} = (3,5 - \text{salinidad}) \times \text{volumen de la piscina}$$

1. Añada la sal en el borde de la piscina.
2. Haga funcionar la bomba de circulación durante 24 horas para que la sal se distribuya uniformemente por la piscina. A continuación, puede poner en marcha el clorador.

Si la salinidad es inferior a 2,7 g/l, el electrolizador estima la cantidad de sal a añadir en función de sus parámetros. Véase el apartado "Utilizar el sistema de alarmas", página 124.

→ Si la salinidad es superior a 4 g/l, es necesario eliminar o sustituir una cabeza de agua de acuerdo con la fórmula y el procedimiento siguientes:

$$\text{Altura del agua a eliminar en m} = (1 - 3,5/\text{salinidad}) \times \text{volumen de la piscina} / \text{superficie de la piscina}$$

ex. : $H = (1 - 3,5/4,2) \times 24 \text{ m}^3 / 15 \text{ m}^2 = 0,27 \text{ m} = 27 \text{ cm}$.

Con esta fórmula, su agua tendrá la salinidad ideal una vez retirada la altura calculada. Si desea mantener la misma altura de agua en su estanque, sustitúyala poco a poco y vuelva a comprobar la salinidad sobre la marcha. Continúe retirando y reponiendo agua mientras la salinidad sea superior a 4 g/l.

NO AGREGUE PRODUCTOS QUÍMICOS O SAL DIRECTAMENTE EN EL SKIMMER. ESTO PODRÍA DAÑAR LA CÉLULA. SI YA SE HA INSTALADO LA CÉLULA DE ELECTRÓLISIS, NO DEBE ENCENDERSE HASTA QUE SE HAYA AÑADIDO LA SAL Y SE HAYA DISUELTO COMPLETAMENTE.

No tires la bolsa de plástico de sal al agua, ya que los productos químicos y las tintas de la bolsa pueden interferir en el equilibrio del agua. Haz una abertura en la bolsa y vacíala por completo. Una vez vaciada, deseche la bolsa en un contenedor especial si se puede reciclar.

3. Consejos para elegir sus ajustes

Para elegir de forma inteligente el **tiempo de tratamiento y/o filtración**, consulte la tabla adjunta:

Temp. (°) agua	10°C ≤ t° < 20°C o piscina cubierta	20°C ≤ t° < 25°C	25°C ≤ t° < 28°C	t° ≥ 28°C	t° ≥ 28°C o alta afluencia	t° ≥ 30°C o alta afluencia
Tiempo de tratamiento	2h	4h	6h	8h	12h	24h BOOST
Tiempo de filtración	De 5 a 10	10h a 12h	12h a 16h	16h a 24h	24h	24h

Para elegir de forma inteligente el **tiempo de inversión de polaridad**, consulte la tabla adjunta:

Título hidrotimétrico	Th < 30°F	Th < 40°F	Th < 50°F	Th > 50°F
Tiempo de inversión de polaridad	8h	6h	4h	2h

El título hidrotimétrico, o dureza del agua, es un indicador de la mineralización del agua susceptible de crear incrustaciones calcáreas. Cuanto más calcárea sea el agua, mayor será la necesidad de limpieza. Para ello, reduzca el tiempo de inversión de polaridad tal y como se indica en la tabla anterior.

El **punto de consigna del pH** debe seleccionarse entre 6,8 y 7,6. Le recomendamos que ajuste su bomba dosificadora con un punto de consigna comprendido entre 7,0 y 7,3.

El **punto de consigna ORP** recomendado (si opción) está comprendido entre 650 mV y 700 mV.

4. Lista de acciones prohibidas

- ✗ No utilice fertilizantes cerca de su piscina. Los fertilizantes son una de las muchas fuentes que contienen nitratos o fosfatos, lo que provoca una elevada demanda de cloro en el agua de la piscina y depósitos en la célula.
- ✗ Nunca utilice ácido puro para ajustar el pH. Los depósitos de subproductos pueden dañar la célula.
- ✗ No añada ningún producto químico al agua (incluida la sal) si el electrolizador está en funcionamiento. Apague el electrolizador antes de añadirlo y espere al menos 24 horas después de añadirlo, con la circulación en marcha, antes de volver a poner en marcha el aparato.
- ✗ No añada ningún producto químico (incluida la sal) directamente en los skimmers. Debe añadirse de forma repartida y lejos de la aspiración.
- ✗ No deje que los niveles de salinidad bajen de 2,7 g/l (2700 ppm).

5. USO DEL CONTROLADOR

1. Comprender el panel de control

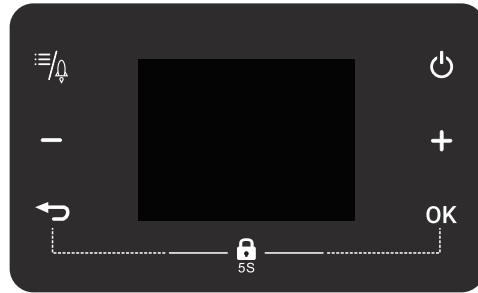

- Menú / Boost (5s)
- Encender / Apagar / Reiniciar (5s)
- Menos / Izquierda / Arriba
- Más / Derecha / Abajo
- Volver
- Validar opciones

Banda LED

- Verde : Objetivo logrado
- Azul : Polaridad A
- Blanco : Polaridad B
- Rojo : Alerta

(Des)bloqueo

+ = 5 segundos

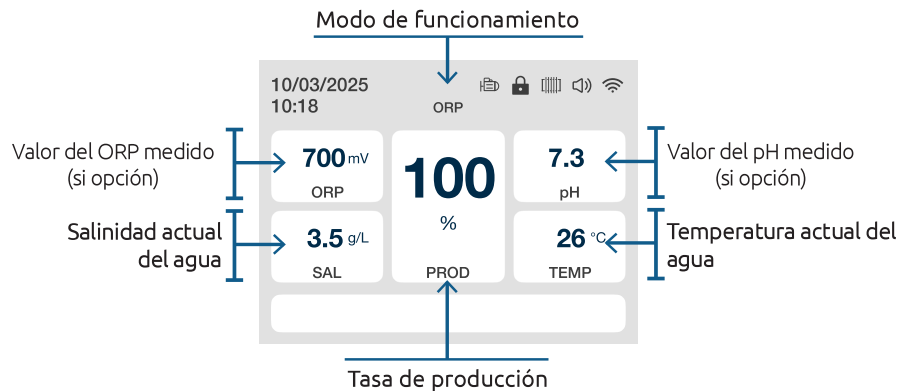

Si una opción no está activada, la casilla correspondiente desaparece.

USO DEL CONTROLADOR

2. Ajustar la tasa de producción

En la pantalla principal (véase la página anterior), utilice los botones +/- para aumentar/disminuir la tasa de producción en un 20%. Le recordamos que, según el modelo elegido, la tasa de producción máxima de su electrolizador puede ser de 10 g/h, 15 g/h, 20 g/h o 25 g/h.

Modelo	10	15	20	25
100%	10	15	20	25
80%	8	12	16	20
60%	6	9	12	15
40%	4	6	8	10
20%	2	3	4	5

En modo normal, puesto que su clorador produce de forma continua en cuanto detecta la presencia de caudal de agua, deberá tener en cuenta el ajuste de su bomba de circulación para decidir el caudal adecuado a sus necesidades, así como los siguientes criterios:

Tabla de producción en g/h

- Cuanto más **protegida** esté la piscina, menor será la necesidad de cloro.
- Cuanto más se **utilice** la piscina, mayor será la necesidad de cloro.
- Cuanto más **caliente** esté el agua, mayor será la necesidad de cloro.
- Cuanto más **pequeña** sea la piscina, menor será la necesidad de cloro.

En el modo de tiempo, también puede tener en cuenta el tiempo de producción.

En modo ORP, el funcionamiento de su electrolizador se automatiza en función del valor ORP registrado por la sonda ORP y del punto de consigna ORP seleccionado (valor objetivo).

NOTA: Cuando se detecta la cubierta (modo automático) o se selecciona (modo manual), la tasa de producción se bloquea al 20%. De hecho, si el modelo elegido es adecuado para el tamaño de su piscina, esta tasa es suficiente cuando la piscina está cubierta.

3. Acceder al menú

Para acceder al menú, pulse el botón . Los objetos seleccionados aparecen en azul.

Para navegar por el menú, utilice los botones +/- para pasar de una casilla a otra.

Para entrar en una categoría de menú, confirme su elección con el botón OK.

Una vez introducida una categoría de menú, pulse la flecha hacia atrás <- para volver al menú.

Para volver a la pantalla principal, pulse la flecha atrás <-.



4. Ajuste del modo de funcionamiento

Seleccione la primera categoría del menú  y confirme (OK). Accederá a la interfaz de selección del modo de funcionamiento. Puede elegir entre:

- o **modo normal**: su clorador funciona en cuanto detecta caudal,
- o **modo tiempo**: ajuste su intervalo de funcionamiento (duración y hora de inicio).
- o **modo ORP** (si opción): instale la sonda ORP y active la opción ORP; el electrolizador funciona de forma automatizada para alcanzar y mantener el valor ORP objetivo seleccionado.

1. Navegación por las interfaces de selección de modo y parametrización

El modo seleccionado es el que aparece resaltado en gris. Utilice los botones +/- para seleccionar uno u otro y, a continuación, pulse OK para acceder a la interfaz de configuración del modo seleccionado.

La interfaz de parametrización del modo de funcionamiento está dividida en varias páginas. Utilice los botones +/- para modificar el valor del parámetro seleccionado (+/- sobre fondo gris). Utilice el botón OK para pasar de un parámetro a otro y, a continuación, del último parámetro de la página a la flecha situada en la parte inferior de la pantalla. Cuando la flecha esté seleccionada (ahora aparece en rojo), utilice los botones +/- para pasar de una página a la siguiente. Pulse de nuevo OK para pasar de la flecha al primer parámetro de la página visualizada. Si utiliza la flecha hacia atrás \leftarrow en la interfaz de configuración del modo de funcionamiento, volverá a la interfaz de selección del modo de funcionamiento.

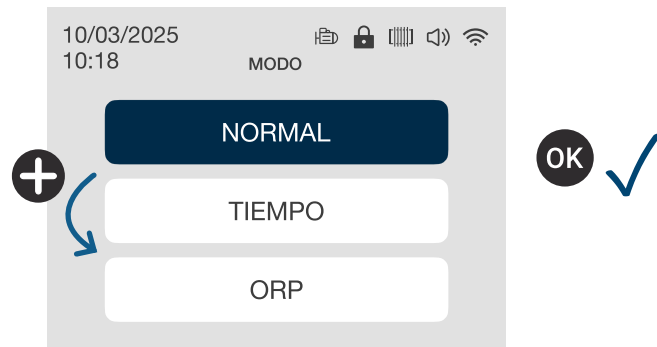

Interfaz de selección del modo de funcionamiento

Nota: Si la opción ORP no está activada, el cuadro ORP no aparece.

2. Modo normal

En modo normal, su clorador funciona en cuanto detecta caudal.

Puede cambiar :

- el tiempo de inversión de la polaridad: limita el escalado de la célula; cuanto más dura sea el agua, menor será el tiempo de inversión de la polaridad,
- el volumen de la piscina,
- la duración del modo boost.



Interfaz de configuración del modo normal

Parámetro	Min.	Max.	Paso	Comentario
Tiempo de inversión de polaridad	4h	8h	2h	- Limita la incrustación de la célula - Cuanto más dura sea el agua, más corto debe ser el tiempo de inversión de polaridad
Volumen de la piscina	5 m ³	200 m ³	5 m ³	- Permite ajustar el volumen de agua de la piscina para que el clorador calcule la cantidad de sal que debe añadir. - Para mayor precisión, piense en el nivel del agua y no en la altura de la piscina. - Aunque este parámetro acepta un valor de hasta 200 m ³ , le rogamos que respete el volumen máximo recomendado: - modelo 10 g/h : 50 m ³ , - modelo 20 g/h : 90 m ³ , - modelo 15 g/h : 75 m ³ , - y modelo 25 g/h : 110 m ³ .
Duración del modo BOOST	24h	48h	24h	- Es el tiempo de funcionamiento durante el cual el modo boost permanecerá activado una vez seleccionado. - Como recordatorio, su clorador sólo funciona cuando detecta un caudal. Si es necesario, considere ajustar la configuración de su bomba de circulación para que su tiempo de funcionamiento sea superior al tiempo de refuerzo.

USO DEL CONTROLADOR

3. Modo tiempo

En el modo de tiempo, ajuste su rango de funcionamiento.

Puede cambiar :

- el tiempo de inversión de la polaridad: limita el escalado de la célula; cuanto más dura sea el agua, menor será el tiempo de inversión de la polaridad,
- el volumen de la piscina,
- el tiempo de producción,
- el tiempo de puesta en marcha,
- duración del modo boost.

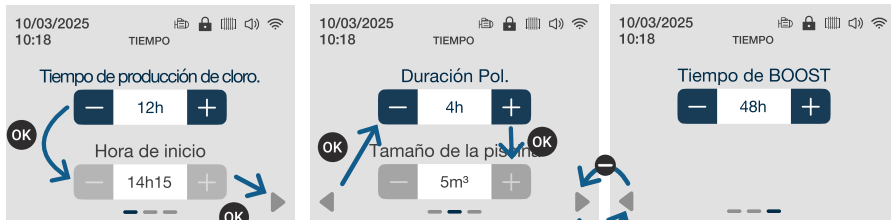

Interfaz de configuración del modo de tiempo

Parámetro	Min.	Max.	Paso	Comentario
Tiempo de inversión de polaridad	4h	8h	2h	- Limita la incrustación de la célula - Cuanto más dura sea el agua, más corto debe ser el tiempo de inversión de polaridad
Volumen de la piscina	5 m³	200 m³	5 m³	- Permite ajustar el volumen de agua de la piscina para que el clorador calcule la cantidad de sal que debe añadir. - Para mayor precisión, piense en el nivel del agua y no en la altura de la piscina. - Aunque este parámetro acepta un valor de hasta 200 m³, le rogamos que respete el volumen máximo recomendado: - modelo 10 g/h : 50 m³, - modelo 20 g/h : 90 m³, - modelo 15 g/h : 75 m³, - y modelo 25 g/h : 110 m³.
Tiempo de producción	1h	24h	1h	- Permite establecer un tiempo de producción de hipoclorito inferior al tiempo de funcionamiento de la bomba de circulación. ⚠ La bomba de circulación debe estar en marcha para que el clorador funcione.
Hora de inicio			15 min	- Defina con precisión la hora a la que desea que se inicie la producción de hipoclorito. - Compruebe los ajustes de la bomba de circulación para asegurarse de que el clorador detecta el flujo de agua durante la franja horaria programada.
Duración del modo BOOST	24h	48h	24h	- Es el tiempo de funcionamiento durante el cual el modo boost permanecerá activado una vez seleccionado. - Como recordatorio, su clorador sólo funciona cuando detecta un caudal. Si es necesario, considere ajustar la configuración de su bomba de circulación para que su tiempo de funcionamiento sea superior al tiempo de refuerzo.

USO DEL CONTROLADOR

4. Modo ORP

En el modo ORP, configure su objetivo de valor ORP.

Puede modificar:

- el valor ORP objetivo (generalmente 650 mV),
- el tiempo de inversión de polaridad: permite limitar la formación de incrustaciones en la célula; cuanto más dura sea el agua, más corto deberá ser el tiempo de inversión de polaridad,
- el volumen de la piscina.

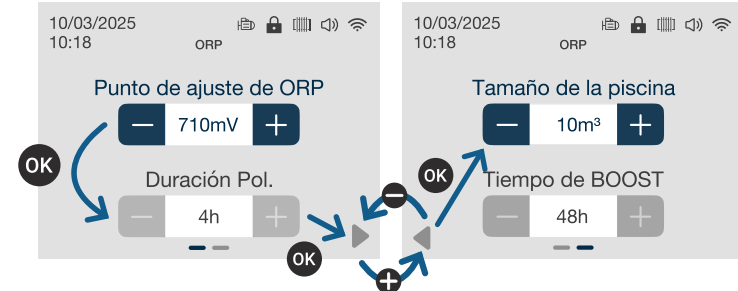

Interface de paramétrage du mode ORP

Parámetro	Min.	Max.	Paso	Comentario
Valor ORP objetivo			10 mV	- Define el valor objetivo que debe alcanzar la sonda ORP para decidir si activar o no la producción. - Valor recomendado: 650 mV.
Tiempo de inversión de polaridad	4h	8h	2h	- Limita la incrustación de la célula - Cuanto más dura sea el agua, más corto debe ser el tiempo de inversión de polaridad
Volumen de la piscina	5 m³	200 m³	5 m³	- Permite ajustar el volumen de agua de la piscina para que el clorador calcule la cantidad de sal que debe añadir. - Para mayor precisión, piense en el nivel del agua y no en la altura de la piscina. - Aunque este parámetro acepta un valor de hasta 200 m³, le rogamos que respete el volumen máximo recomendado: - modelo 10 g/h : 50 m³, - modelo 20 g/h : 90 m³, - modelo 15 g/h : 75 m³, - y modelo 25 g/h : 110 m³.
Duración del modo BOOST	24h	48h	24h	- Es el tiempo de funcionamiento durante el cual el modo boost permanecerá activado una vez seleccionado. - Como recordatorio, su clorador sólo funciona cuando detecta un caudal. Si es necesario, considere ajustar la configuración de su bomba de circulación para que su tiempo de funcionamiento sea superior al tiempo de refuerzo.

5. Utilizar el modo boost

El modo BOOST permite aumentar excepcionalmente la producción de cloro -para una limpieza en profundidad- sin modificar los ajustes habituales. Puede ser útil después de una lluvia fuerte, un uso particularmente intenso o un tiempo muy caluroso para desinfectar eficazmente la piscina. Cuando está activado, su clorador produce hipoclorito al 100% de su capacidad. Si es necesario, ajuste su bomba de circulación para que funcione durante más tiempo que la duración del modo boost.

Para activar el modo boost, pulsa el botón  durante 5 segundos desde la pantalla principal. Para ajustar la duración del modo boost, configura el modo de funcionamiento. Una vez finalizado el procedimiento boost, tu electrolizador volverá automáticamente a su funcionamiento habitual según tus ajustes.

6. Consultar el historial

El objetivo del historial es facilitarle el mantenimiento de su clorador.

Para consultar el historial, seleccione la cuarta categoría del menú  y confirme (OK).



La primera casilla del historial indica el número total de horas que la célula ha estado en uso. **Debe ponerse a cero cada vez que se sustituye la célula.** Para poner a cero el contador de células, pulse el botón OK durante 5 segundos (sólo en esta interfaz) y, a continuación, confirme (OK) o cancele (). Una célula está diseñada para funcionar durante 10.000 horas. El controlador le dará una alarma T3 si alcanza este límite.

La segunda casilla, "Alarma", contiene el historial de códigos de error. Pulse OK para entrar en él.

Consulte "Lista de códigos de error y sus soluciones", página 129, para obtener más información sobre los códigos de error.

7. Configurar el dispositivo

Para configurar el dispositivo, seleccione la segunda categoría del menú  y confirme (OK). Accederá al submenú Configuración. Utilice los botones +/- para pasar de una casilla a otra y confirme (OK) para acceder a la página de configuración que le interese.

En este menú, puede:

- activar/desactivar wifi e iniciar el emparejamiento,
- cambiar la hora y la fecha,
- cambiar el idioma del dispositivo (francés, inglés o español)
- activar/desactivar el sonido,
- configurar la función de cobertura,
- activar/desactivar las opciones ORP y pH.



Para volver al menú principal, utilice la flecha hacia atrás .



Submenú Configuración

Cuando se encuentre en una de las páginas de un parámetro de configuración de un dispositivo, utilice la flecha hacia atrás  para volver al submenú Configuración.

1. Activar/desactivar wifi e iniciar emparejamiento

En cualquier momento, el icono situado en la parte superior derecha de la pantalla indica si el wifi está activado . Si el wifi no está activado, el icono no aparece. Para modificar este parámetro, utilice los botones +/-: el botón  activa el wifi y el botón  lo desactiva. Cuando active el wifi por primera vez, deberá emparejar el electrolizador y su teléfono para poder controlar el electrolizador desde la aplicación Poollex. Consulte el siguiente capítulo, "Mando a distancia", página 119, para obtener más información sobre el emparejamiento y la aplicación.



2. Ajustar la hora y la fecha

Modifique el valor seleccionado (fondo gris) con los botones +/- . Confirme para pasar al valor siguiente. El formato es [hora : minutos _ día / mes / año]. Con esta configuración, el historial de los errores encontrados se fechará correctamente.



3. Cambiar de idioma

La pequeña marca indica el idioma activo. Para cambiar el idioma, utilice los botones +/- para seleccionar el idioma que desee y, a continuación, pulse OK para confirmar.

Hay tres idiomas disponibles: francés, inglés y español.



4. Sonido activado/desactivado

En todo momento, el icono superior derecho indica si el sonido está activado (🔊) o no (🔇). Para modificar este parámetro, utilice los botones +/-: el botón + activa el sonido y el botón - lo desactiva.



5. Configurar la función de cobertura

La función de cubierta se puede controlar de forma automática o manual. Para que el electrolizador detecte automáticamente la apertura y el cierre de la cubierta, esta debe estar equipada con una conexión específica y conectada al controlador. Consulte "Conexión eléctrica", página 102.

Un icono situado en la parte superior derecha de la pantalla indica si la cubierta está cerrada (🔒) o abierta.



El botón + orienta el indicador seleccionado hacia la derecha y el botón - orienta el indicador seleccionado hacia la izquierda. Cuando el modo automático de la cubierta está desactivado, aparece el modo manual. En este modo, puede especificar si la cubierta está abierta o cerrada. Para cambiar de un ajuste a otro, confirme (OK).



Cuando la cubierta está cerrada, la tasa de producción se bloquea al 20%. De hecho, si el modelo elegido se adapta al tamaño de su piscina, esta tasa es suficiente cuando la piscina está cubierta.

6. Activar/desactivar las opciones ORP y pH

El botón + orienta el indicador seleccionado hacia la derecha y el botón - orienta el indicador seleccionado hacia la izquierda. Para cambiar de un ajuste a otro, confirme (OK).

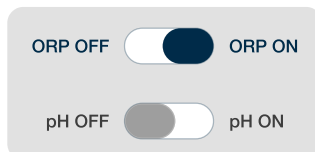

Nota: La activación de estas funciones opcionales requiere conexiones específicas. Consulte "Conexión eléctrica", página 102, para obtener más información.

8. Programar la bomba de filtración (opcional)

La bomba de filtración puede activarse directamente o programarse por ciclos regulares o según uno o tres temporizadores.

Cuando la función de la bomba está activa, el icono 🚰 es visible y fijo. Cuando la bomba está en funcionamiento, el icono 🚰 parpadea.

1. Desactivar la bomba de circulación

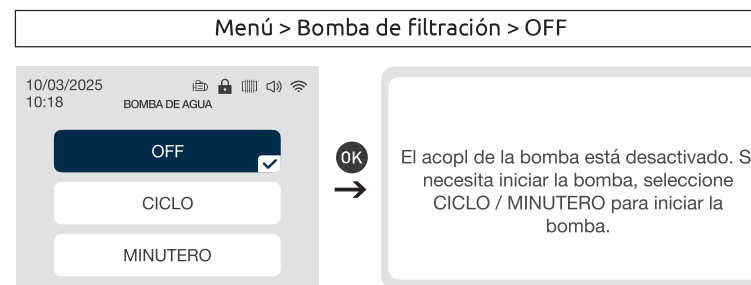

- Para desactivar la bomba de filtración, vaya al menú 🚰, utilice las flechas ⬅️ y ➡️ para seleccionar el menú "Bomba de filtración" 🚰 y confirme la selección haciendo clic en OK (OK).
- Utilice las flechas ⬅️ y ➡️ para seleccionar "OFF". Confirme OK (OK).

2. Programar según un ciclo regular

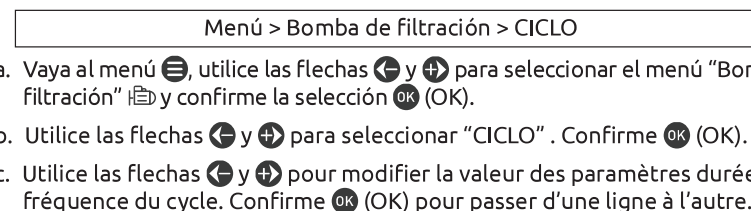

- Vaya al menú 🚰, utilice las flechas ⬅️ y ➡️ para seleccionar el menú "Bomba de filtración" 🚰 y confirme la selección OK (OK).
- Utilice las flechas ⬅️ y ➡️ para seleccionar "CICLO". Confirme OK (OK).
- Utilice las flechas ⬅️ y ➡️ pour modifier la valeur des paramètres durée y fréquence du cycle. Confirme OK (OK) pour passer d'une ligne à l'autre.

Parámetro	Descripción
Duración Duración - 15min +	Duración del funcionamiento de la bomba durante un ciclo. El tiempo de ejecución no puede ser inferior a 15 minutos ni superior a 120 minutos (2 h). El intervalo entre dos valores disponibles es de 15 minutos.
Frecuencia Intervalo de tiempo - 2h +	Intervalo de tiempo entre la parada de la bomba de filtración y su reinicio. Debe estar comprendido entre 0 y 24 h. El paso entre dos valores disponibles es de 1 hora.

En el menú "CICLO" también puede activar la función "Autocontrol". Si está activada, esta función mantiene automáticamente en marcha la bomba de filtración cuando el valor ORP es incorrecto.







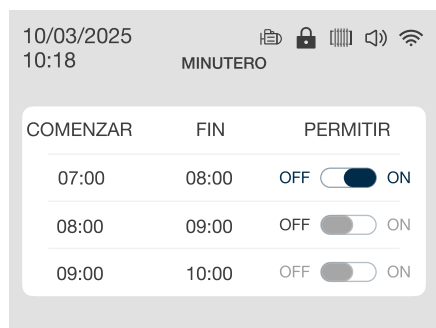











3. Programar con temporizadores

Menú > Bomba de filtración > TEMPORIZADOR



Cada temporizador consta de una hora de inicio, una hora de finalización y la función de activación.

- Vaya al menú , utilice las flechas  y  para seleccionar el menú "Bomba de filtración"  y confirme la selección  (OK).
- Utilice las flechas  y  para seleccionar « MINUTEUR ». Confirme  (OK).
- Utilice las flechas  y  para seleccionar un ciclo que modificar. La línea del ciclo seleccionado aparece enmarcada. Confirme  (OK).
- La casilla «Inicio» está seleccionada. Utilice las flechas  y  para cambiar la hora, en intervalos de 15 minutos, o pulse su  (OK) para pasar al siguiente cuadro.
Si modifica la hora de inicio, la hora de finalización se ajustará automáticamente para programar un intervalo de tiempo mínimo de 15 minutos; y viceversa: si modifica la hora de finalización, la hora de inicio se ajustará automáticamente para programar un intervalo de tiempo mínimo de 15 minutos.
- Cuando se encuentre en el parámetro "activar", utilice las flechas  y  para modificar el valor ON/OFF del botón. Confirme  (OK) la línea.

9. Utilizar la opción ORP (síntesis)

Preparación:

- Compre opcionalmente la sonda ORP con su solución de calibración.
- Active opción ORP: consulte "Activar/desactivar las opciones ORP y pH", página 114.
- Active el modo ORP: consulte "Ajuste del modo de funcionamiento", página 108.

Instalación:

- Conecte la sonda ORP al controlador.
- Calibre la sonda ORP: consulte "Realizar la calibración ORP", página 117.
- Sumerja la sonda ORP en el agua de su piscina (depósito o tuberías).

Mantenimiento:









- Compruebe regularmente que la sonda no esté sucia.
- Recalibre la sonda al menos una vez por temporada.

10. Realizar la calibración ORP

Antes del primer uso, o cuando se cambia una sonda, es necesario calibrar cada sonda. La solución de calibración se suministra para el primer uso. La corrección permite calibrar las sondas sin tener que utilizar una solución de calibración.

1. Calibrar la sonda ORP





Menú > Calibración > Calibración > Calibración de la sonda ORP

- Vaya al menú , utilice las flechas  y  para seleccionar el menú "Calibración" . Confirme  (OK).
- Utilice las flechas  y  para seleccionar el menú "Calibración de la sonda ORP".
- Siga las instrucciones que aparecen en pantalla:
 - Enjuague la sonda ORP.
 - Sumerja la cabeza de la sonda en la solución tampón (470 o 475 mV).
 - Confirme  (OK).
- Se inicia una cuenta atrás de 10 minutos durante el calibrado. Mantenga la sonda en la solución tampón durante el calibrado.

2. Corrección de la ORP

Menú > Calibración > Corrección > Corrección ORP

Es necesario conocer el ORP del agua utilizada para esta etapa. Para ello, puede utilizar, por ejemplo, un medidor de ORP.

- Enjuague la sonda ORP.
- Sumerja la sonda ORP en esta agua y confirme  (OK).
- Espera un momento.
- Utilice las flechas  y  para indicar el valor del ORP medido.
- Confirme  (OK) y luego utilice la flecha de retorno  para salir de este menú.

11. Reiniciar el dispositivo

Para reiniciar el aparato, vaya a la pantalla principal (flecha atrás ← desde el menú). Desde la pantalla principal, mantenga pulsado el botón OK durante 5 segundos y confirme (OK). El aparato se reiniciará como si fuera la primera vez que se encendiera (véase "Puesta en servicio", página 103) y los ajustes regresarán a sus valores predeterminados.

Parámetro	Modo	Índice de producción	Tiempo de producción	Polaridad inversa	Volumen de la piscina	Idioma del dispositivo
Valor por defecto	Normal	100 %	Según el caudal	4h	5 m ³	Francés

12. Ver información sobre la versión

La sexta categoría del menú  le ofrece información sobre el software interno y las versiones de pantalla.

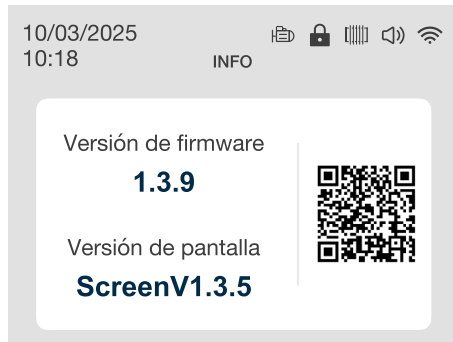

1. Descarga & Instalación de la aplicación «Poolex»

Sobre la aplicación Poolex:

Para controlar su bomba de calor a distancia, debe crear una cuenta Poolex. La aplicación Poolex le permite controlar los equipos de su piscina a distancia, esté donde esté. Puede añadir y controlar varios aparatos a la vez. Los aparatos compatibles con Smart Life o Tuya (según el país) también son compatibles con la aplicación Poolex. Con la aplicación Poolex, puedes compartir los aparatos que hayas configurado con otras cuentas Poolex, recibir alertas de funcionamiento en tiempo real y crear escenarios con varios aparatos, basándote en los datos meteorológicos de la aplicación (imprescindible la geolocalización). Utilizar la aplicación Poolex también significa participar en la mejora continua de nuestros productos.

iOS:

Escanee o busque «Poolex» en el App Store para descargar la aplicación:

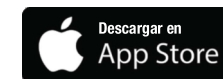

Tenga cuidado, verifique la compatibilidad de su teléfono y la versión de su sistema operativo antes de instalar la aplicación

Android:

Escanee o busque «Poolex» en Google Play para descargar la aplicación:



Tenga cuidado, verifique la compatibilidad de su teléfono y la versión de su sistema operativo antes de instalar la aplicación

2. Emparejar su clorador combinado

El wifi debe ser accesible en la sala técnica. Si necesitas ayuda, pide consejo a tu distribuidor. Es posible que tengas que instalar [WifiLink](#).

Para emparejar tu dispositivo, sigue estos pasos:

1. Comprueba que tu wifi está activado y es compatible con la aplicación:
La aplicación Pooler sólo admite redes WiFi de 2,4 GHz.

Si tu red WiFi utiliza la frecuencia de 5 GHz, ve a la interfaz de tu red WiFi doméstica para crear una segunda red WiFi de 2,4 GHz (disponible para la mayoría de boxes de Internet, routers y puntos de acceso WiFi).

2. Abre la aplicación Pooler y crea una cuenta.

3. Inicie el emparejamiento en su dispositivo:

- a. Dans le menu configuration ⚙️, entrez dans le paramétrage du wifi.
- b. Utilice el botón + para activar el wifi y, a continuación, confirme (OK) para seleccionar el botón «Emparejamiento».



- c. Vuelva a confirmar (OK) para iniciar el emparejamiento.

4. En tu aplicación, ve a la pestaña "Añadir un dispositivo".



Su clorador combinado aparecerá en esta pestaña de la aplicación cuando se inicie el emparejamiento. Selecciónalo y confirma la adición.



3. Interfaz



La interfaz de control remoto de Racer le muestra el estado de funcionamiento de su clorador desde el primer momento. De un vistazo, puede ver si está produciendo y a qué ritmo, así como la temperatura y la salinidad del agua.

En caso de alarma, esta se muestra en la parte inferior de la pantalla. Si lo desea, active las notificaciones para recibir avisos inmediatos: haga clic en los tres puntos pequeños ⋮ arriba a la derecha para acceder a la página siguiente:

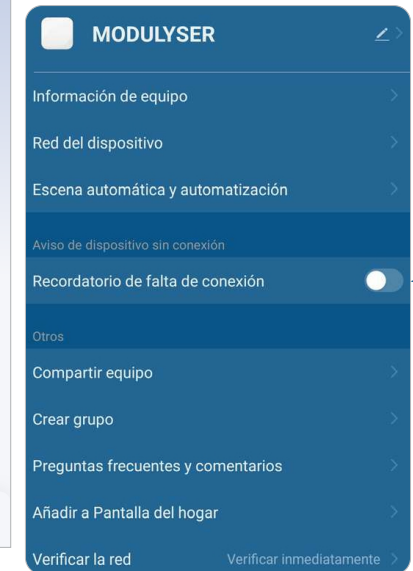

< Volver a la página anterior.

🔌 Encender/apagar aparato: si se apaga, aparece en rojo 🔌 y el mensaje "OFF".

☰ Modificar el modo de funcionamiento: normal, tiempo u ORP.

🗨️ Visualización de datos históricos: temperatura, salinidad y consumo (1 valor/h).

⚙️ Configurar el dispositivo: tasa de producción, tiempo de inversión de polaridad, duración del modo boost, volumen de la piscina, cubierta + (si modo tiempo) hora de inicio y tiempo de producción + (si modo ORP) valor ORP objetivo

📄 Configurar o apagar la bomba de circulación

4. Modificar la tasa de producción

Es preferible ajustar la tasa de producción en la pestaña de configuración Ⓒ. Pero también puede utilizar la barra de ajuste de la pantalla de inicio:



Cuando se alcanza el objetivo, el aparato se detiene. Consulte “Ajustar la tasa de producción”, página 107, para obtener más información sobre cómo seleccionar su tasa de producción.

Recordatorio: si se detecta cobertura (modo automático) o se selecciona (modo manual), la tasa de producción se bloquea al 20%. Si el cursor permanece bloqueado al 20%, compruebe la configuración de la cobertura.

Para activar el modo BOOST, haga clic en el icono del cohete 🚀. La tasa de producción se establece automáticamente al 100% durante el tiempo configurado. Vuelva a hacer clic en el cohete para desactivar el modo BOOST, incluso si el tiempo configurado no ha terminado.

5. Configurar el dispositivo

Para modificar el modo de funcionamiento, pulse Ⓒ y, después, pulse normal, o tiempo o, si ha activado la opción, en modo ORP.

El menú de configuración Ⓒ se adapta al modo seleccionado. Los parámetros enmarcados en rojo a continuación son específicos del modo tiempo. Se debe seleccionar el modo ORP para poder configurar el valor ORP objetivo.

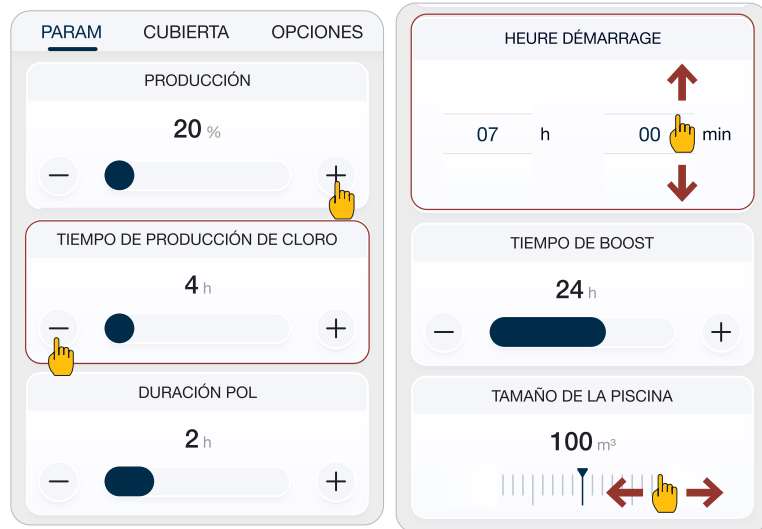

Consulte el capítulo “Uso del controlador”, página 106 a 118, para obtener más información sobre los criterios que debe tener en cuenta al configurar su clorador.

Modifique también la configuración de las opciones a través de la aplicación.

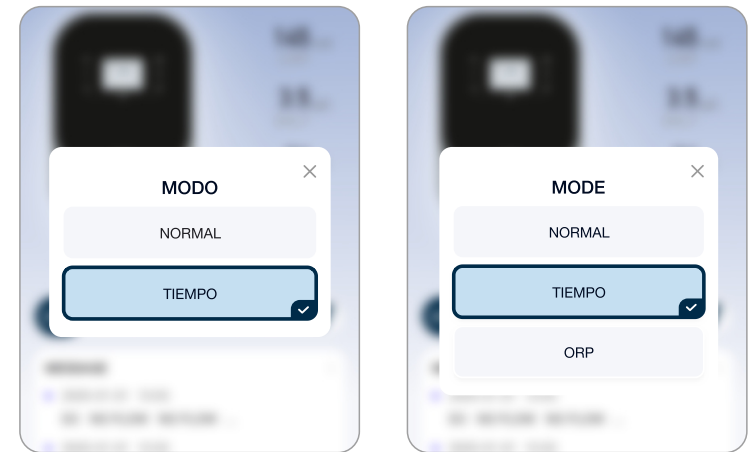
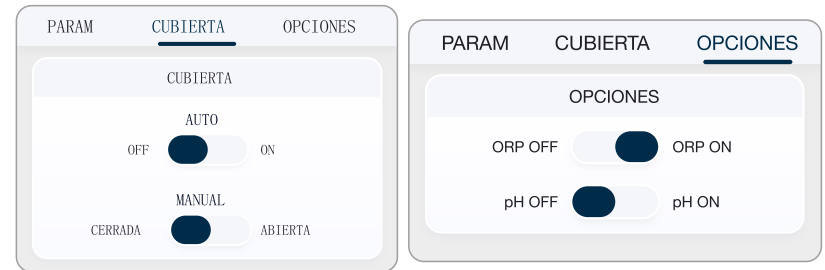

Si ha conectado su bomba de circulación, haga clic en para configurarla y, a continuación,

- OFF para apagar la bomba de circulación,
- CICLO para seleccionar la duración y la frecuencia de funcionamiento de la bomba de circulación; o automatizar el funcionamiento de la bomba de circulación,
- RELOJ para configurar hasta 3 horarios de apagado o encendido.

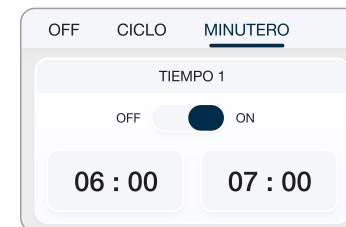

6. Ver datos históricos

La pestaña "Mensaje"  da acceso al historial de alarmas activadas, al historial de datos registrados y a la vida útil de su célula.

El historial de datos le proporciona curvas diarias sobre la salinidad, la temperatura del agua, su valor ORP y el consumo de energía generado por el uso de su dispositivo. Las curvas permanecen disponibles durante 7 días y se forman a partir de una medición guardada por hora. Haga clic en una curva para ver los detalles del punto seleccionado (hora y valor registrado).

MSG
CURVE
TI LIFE

E3 E3 : Erreur débit. 2025-10-22 06:59:06

< 2025/10/27 >

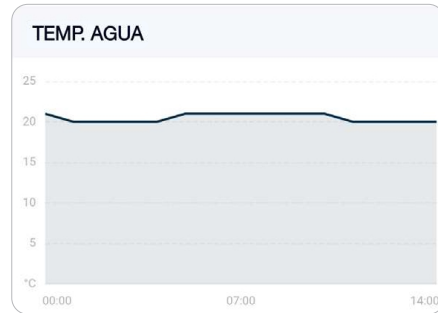

7. Utilizar el sistema de alarmas

Si el aparato detecta un error, el código del error, su nombre y el momento en que se produjo se muestran en un recuadro en la parte inferior de la pantalla principal de la aplicación.

Haga clic en este recuadro para consultar la página que muestra las alertas actuales y pasadas.

Si la salinidad es demasiado baja, esta página también le indicará cuánta sal debe añadir en función de sus parámetros.

MESSAGE
>

- 2025-10-22 06:59:06
E7: Error T° agua

1. Mantenimiento general

El mantenimiento periódico es muy importante para un funcionamiento a largo plazo. Estas operaciones deben realizarse de forma sistemática y meticulosa, siguiendo los consejos que se indican a continuación.

- Compruebe que las tuberías de aspiración y descarga no contengan impurezas. Las impurezas pueden dañar la tubería del cuerpo de la bomba y provocar una anomalía en la descarga.
- Compruebe regularmente el estado de su filtro: si está obstruido, puede reducir el caudal.
- Si es necesario, compruebe que las sondas ORP no estén sucias.
- Limpie la célula del electrolizador 1 o 2 veces por temporada.
- Compruebe el nivel del estabilizador (ácido cianúrico) con una concentración de 20 a 50 ppm.
- Compruebe la presencia de fosfatos y nitratos, que suelen contribuir a una alta demanda de cloro: si las pruebas dan positivo, realice un tratamiento de choque con un agente oxidante.
- No utilice fertilizantes cerca de su piscina. Los fertilizantes son una de las muchas fuentes que contienen nitratos o fosfatos, lo que provoca una elevada demanda de cloro en el agua de la piscina y depósitos en la célula.

2. Limpieza de la célula

1. Principio

Para mantener el máximo rendimiento, inspeccione la célula al menos cada 3-4 meses: no debe haber residuos que atasquen el sensor de flujo o entre las placas.

La célula incorpora una función de prevención de inversión de polaridad. En la mayoría de los casos, esta autolimpieza mantendrá la célula al máximo rendimiento y ayudará a evitar la formación de incrustaciones:

LIMPIE LA CÉLULA MANUALMENTE AL MENOS 1-2 VECES POR TEMPORADA.

2. Desmontaje

1. Corte toda la alimentación eléctrica y cierre las válvulas de entrada y salida de agua.
2. Desconecte el cable de la célula al controlador. Evite que caiga al agua.
3. Desatornille las tuercas roscadas alrededor de los racores de PVC que conectan la célula a la tubería.
4. Vacíe el agua residual (déjela escurrir en un recipiente para volver a verterla en la piscina).
5. Retire completamente la célula de los racores. NO tire ni arrastre la célula por el cable.

3. Limpieza

Utilice siempre un producto desincrustante específico para las células de los cloradores de piscina y siga escrupulosamente las instrucciones de uso y seguridad del fabricante.

La utilización de un producto inadecuado o demasiado concentrado (ácido puro) puede provocar daños visibles e irreversibles en la célula, no cubiertos por la garantía y potencialmente peligrosos.

CUANDO LIMPIE LA CÉLULA, UTILICE SIEMPRE PROTECCIÓN ADECUADA, COMO GUANTES DE GOMA Y PROTECCIÓN OCULAR.

Trabaje siempre en una zona bien ventilada. Las salpicaduras de ácido pueden causar lesiones graves y/o daños materiales.

NUNCA AÑADA AGUA AL ÁCIDO.

1. Desmonte la célula como se ha descrito anteriormente.
2. Tapone un extremo de la célula con un tapón de limpieza (suministrado como opción). Sujete la cubeta en posición vertical, con el tapón hacia abajo.
3. Vierta el descalcificador directamente en la cubeta hasta que cubra las placas.
4. Espere de 10 a 20 minutos, agitando el tubo regularmente.
5. Compruebe que no quedan restos de cal. Repita la operación si es necesario.
6. Cuando ya no quede cal, enjuague la célula y su cableado con agua limpia.
7. Limpie el cableado con un paño suave y vuelva a instalar la célula y su cableado.
 - Si es necesario, consulte "Conexión hidráulica", página 101 y siguientes.



3. Invernada

1. Invernada activa

Cuando las temperaturas son bajas, se necesita muy poco cloro. Si realiza un invernaje activo de su piscina, bastará con utilizar la función de cubierta.

Sin embargo, si la temperatura del agua desciende por debajo de 15°C, el clorador no producirá cloro y entrará en error (EL). Esta función prolonga la vida útil de la célula.

Si la temperatura del agua sigue bajando hasta helarse, la célula resultará dañada por el agua helada, al igual que la fontanería de su piscina.

Antes de la primera helada, por precaución, desmonte la célula (véase "Desmontaje", página 125), cerrando el bypass para aislar el circuito.

Guarde la célula en un lugar seco.

2. Invernada pasiva

En zonas sujetas a periodos severos o prolongados de frío glacial, antes de la primera helada, asegúrese de vaciar toda el agua de la bomba, el filtro y los conductos de alimentación y retorno.

Como medida de precaución, desmonte la célula (véase "Desmontaje", página 125) cerrando el bypass para aislar el circuito y, a continuación, guarde su célula en un lugar seco.

3. Reinicio de la primavera

Cuando ponga en marcha la piscina después de un largo periodo de inactividad, no ponga en marcha el clorador hasta que la química del agua, en particular el pH y la concentración de sal, se hayan reequilibrado y vuelto a sus niveles ideales. Para más detalles, consulte la "Tablas de tarifas recomendadas", página 97.

También es un buen momento para comprobar todos los demás parámetros.

ATENCIÓN: si deja la piscina después del invernaje con el agua verde, el clorador no podrá compensar el agua verde. Puede ser necesario añadir una pizca de cloro de vez en cuando. Para ello, no ponga el cloro directamente en el skimmer, sino en un difusor flotante. Asegúrese de desconectar previamente el clorador para no dañar la célula.

8. SOLUCIÓN DE PROBLEMAS



si deja la piscina después del invierno con el **agua verde**, el clorador no podrá compensar el agua verde. Puede ser necesario **añadir una pizca de cloro de vez en cuando**. Para ello, no ponga el cloro directamente en el skimmer, sino en un **difusor flotante**.

SI NECESITA REALIZAR UN TRATAMIENTO DE CHOQUE CON CLORO, ASEGÚRESE DE APAGAR EL CLORADOR PREVIAMENTE PARA EVITAR DAÑAR LA CÉLULA.

1. Comprobaciones de todo el sistema

Aunque nuestro clorador se fabrica con sumo cuidado, puede averiarse.

EN CASO DE AVERÍA Y/O MAL FUNCIONAMIENTO, DEBE DESCONECTARSE LA ALIMENTACIÓN ELÉCTRICA Y NO DEBE INTENTARSE REPARAR LA AVERÍA.

Las reparaciones sólo pueden ser efectuadas por un servicio de asistencia técnica autorizado utilizando piezas de recambio originales.

El incumplimiento de las cláusulas anteriores puede influir negativamente en el funcionamiento seguro del electrolizador.

No obstante, otros factores inherentes al clorador pueden afectar al rendimiento del tratamiento. En caso de que surja un problema con la calidad del agua (por ejemplo, que el agua empiece a ponerse verde), compruebe los siguientes puntos:

- ✓ Compruebe que la toma de corriente sigue enchufada.
- ✓ Compruebe que la alimentación eléctrica sigue conectada y que no se ha disparado la protección diferencial (o el disyuntor aguas arriba). En caso de duda, llame a un profesional.
- ✓ Compruebe que los parámetros del agua son correctos. Consulte la "Tablas de tarifas recomendadas", página 97, para más detalles.
- ✓ Compruebe que el caudal de agua esté comprendido entre 10 m³/h y 30 m³/h.
- ✓ Compruebe que el tiempo de filtración es suficiente: **Tiempo de filtración ≈ (T°agua)/2**
- ✓ Compruebe que el tiempo de filtración incluye el tiempo de funcionamiento de su clorador: deje un margen de un cuarto de hora sobre el tiempo de filtración antes y después del tiempo de funcionamiento de su clorador.

Para un tratamiento óptimo, le aconsejamos que seleccione la tasa de producción en función de la temperatura del agua y que utilice el modo BOOST si las condiciones lo hacen necesario (temperatura o uso elevados). En función del uso y de la piscina (volumen, exposición a la vegetación, luz solar, etc.), puede ser necesario aumentar o disminuir la velocidad.

SOLUCIÓN DE PROBLEMAS

2. Lista de códigos de error y sus soluciones

Cuando su clorador encuentra un problema que le impide funcionar, le avisa de la naturaleza del problema mediante un código de error. Consulte la tabla siguiente para conocer la naturaleza del error y las soluciones adaptadas a cada situación.

Código	Descripción	Solución
E1	Protección contra el sobrecalentamiento	<ol style="list-style-type: none"> 1. Pulse el botón "OK" durante 5 segundos para borrar la alarma de fallo y, después, reduzca la velocidad de producción. 2. Instale el controlador en una zona con buena ventilación y disipación del calor.
EL	Alarma de baja temperatura del agua (modo invierno)	<p>La temperatura operativa del agua es de 15-45°C. Cuando la temperatura del agua desciende por debajo de 15°C, el sistema pasa al modo invierno y deja de producir cloro. Cuando la temperatura del agua vuelva a ser normal, la indicación de avería se borrará automáticamente.</p> <ol style="list-style-type: none"> 1. Compruebe que la temperatura real del agua es normal (15-45°C). 2. Si la temperatura real del agua es normal, sustituya el sensor de temperatura.
EH	Alarma de alta temperatura del agua	<p>La temperatura de funcionamiento del agua oscila entre 15 y 45°C. Cuando la temperatura del agua supera los 45°C, la producción de cloro se detiene. Cuando la temperatura del agua vuelva a ser normal, la indicación de avería se borrará automáticamente.</p> <ol style="list-style-type: none"> 1. Compruebe si la temperatura real del agua es superior a 45°C. 2. Si la temperatura real del agua es normal, sustituya el sensor de temperatura.
E3	Caudal de agua insuficiente	<p>El rango de funcionamiento normal del caudalímetro se sitúa entre 10 m³/h y 30 m³/h.</p> <ol style="list-style-type: none"> 1. Compruebe si hay agua o aire en la célula. 2. Compruebe que las válvulas de entrada y salida de agua están abiertas. 3. Si su bomba de circulación tiene velocidad regulable, compruebe que la velocidad se adapta a las necesidades de caudal del electrolizador. 4. Compruebe y limpie las tuberías, el filtro y la bomba para garantizar un caudal suficiente. 5. Compruebe la dirección del caudal indicada en el sensor de caudal. 6. Retire el caudalímetro y compruebe manualmente su funcionamiento: pulse el interruptor de caudal y observe si el controlador detecta el caudal. Si el caudal sigue sin detectarse, sustituya el caudalímetro. 7. En caso contrario, póngase en contacto con su distribuidor.

SOLUCIÓN DE PROBLEMAS

Código	Descripción	Solución
E5	La salinidad es demasiado baja	<p>Este mensaje de error sugiere que la concentración de sal en la piscina es inferior a 2700 ppm.</p> <ol style="list-style-type: none"> Comprobar si la salinidad del agua está entre 2700 y 4500 ppm. (La concentración ideal de sal es de unas 3500 ppm.) <ul style="list-style-type: none"> → Si la salinidad está fuera del rango normal, siga el procedimiento “¿Cómo puedo restablecer la concentración óptima de sal en el agua?”, página 104. Cuando se produzca esta alarma, el electrolizador calculará la cantidad de sal que debe añadir según sus ajustes. Si la salinidad es normal, compruebe si la vida útil restante de la célula (placa de titanio) es inferior al 10%. <ul style="list-style-type: none"> → Véase “Ver datos históricos”, página 124. → Si el tiempo de funcionamiento acumulado de la célula se acerca a las 10.000 h, sustituya la célula. Si no, póngase en contacto con su distribuidor.
E6	Temperatura anormal en la electrónica	<ol style="list-style-type: none"> Pulse el botón “OK” durante 5 segundos para borrar la alarma de avería. Si el fallo vuelve a producirse, sustituya la tarjeta de alimentación.
E7	Temperatura del agua anómala	<ol style="list-style-type: none"> Compruebe que el sensor de temperatura está correctamente conectado. Si lo está, sustituya el sensor.
EA	Fallo del electrodo	<ol style="list-style-type: none"> Comprobar si la salinidad del agua se sitúa entre 2700 y 4500 ppm. (La concentración salina ideal se sitúa en torno a 3500 ppm). Compruebe que el electrodo está bien conectado. Sustituya la célula. Si no, póngase en contacto con su distribuidor.
E9	Temperatura anómala de la caja de control	<ol style="list-style-type: none"> Cuando la temperatura de la caja de control es inferior a 78°C, la avería puede borrarse automáticamente: pulse el botón “OK” durante 5 segundos para borrar la alarma de avería y, a continuación, reduzca el ritmo de producción. Instale el controlador en un lugar con buena ventilación y disipación del calor. Sustituya la placa de circuito impreso.
E10	Anomalía en el sensor de temperatura de la carcasa	<ol style="list-style-type: none"> Pulse el botón “OK” durante 5 segundos para borrar la alarma de avería. Vuelva a colocar la tarjeta de PC.

SOLUCIÓN DE PROBLEMAS

Código	Descripción	Solución
T1	Calibración necesaria de la sonda ORP	Véase “Realizar la calibración ORP”, página 117.
T3	Recordatorio para sustituir la célula de electrólisis	<ol style="list-style-type: none"> Pulse el botón “OK” durante 5 segundos para borrarla. Vuelva a colocar la célula. A continuación, en la interfaz del historial (véase “Ver datos históricos”, página 124), mantenga pulsado el botón “OK” durante 5 segundos para restablecer el contador de vida de la célula.
EP	Anomalía de la potencia de salida	<p>El programador debe instalarse en un lugar bien ventilado, que disipe el calor y alejado de la luz solar directa.</p> <ol style="list-style-type: none"> Espere a que baje la temperatura del controlador. <ul style="list-style-type: none"> → Si reanuda automáticamente el funcionamiento normal, significa que la fuente de alimentación estaba bajo protección de alta temperatura. → Si no puede reanudar el funcionamiento, la fuente de alimentación está dañada o ha llegado al final de su vida útil. En el segundo caso, sustituya la fuente de alimentación.

Nota: Pueden aparecer códigos de error sin que ello afecte al correcto funcionamiento de su clorador. Por ejemplo, puede aparecer E3 si el aparato detecta que su bomba de circulación se ha detenido, aunque el caudal vuelva a tiempo para la producción de hipoclorito. En este caso, basta con ignorar la advertencia.

9. GARANTÍA

NOTES / NOTAS / NOTE / NOTIZEN/ NOTEN

El clorador está garantizado libre de defectos materiales y de fabricación, para un uso normal y una aplicación no comercial, durante un período de **cinco (5) años** o una duración de **10 000 horas** de funcionamiento.

Las sondas son componentes consumibles que no están cubiertos por la garantía.

La fecha de entrada en vigor de la garantía es la fecha de la última factura.

La garantía no se aplica en los siguientes casos:

- Mal funcionamiento o daños derivados de una instalación, uso o reparación que no se ajuste a las instrucciones de seguridad.
- Mal funcionamiento o daños derivados de un entorno químico inadecuado en la piscina.
- Mal funcionamiento o daños derivados de condiciones inadecuadas para el uso previsto del aparato.
- Daños derivados de negligencia, accidente o fuerza mayor.
- Mal funcionamiento o daños derivados del uso de accesorios no autorizados.

Las reparaciones cubiertas durante el periodo de garantía deben ser aprobadas antes de su realización y confiadas a un técnico autorizado. La garantía quedará anulada en caso de que la reparación del aparato sea realizada por una persona no autorizada por la empresa Poolstar.

Las piezas garantizadas serán sustituidas o reparadas a discreción de Poolstar. Las piezas defectuosas deben devolverse a nuestros talleres durante el periodo de garantía para que sean atendidas. La garantía no cubre los gastos de mano de obra ni de sustitución no autorizados. La devolución de la pieza defectuosa no está cubierta por la garantía.

Estimado/-a señor/-a,

Una pregunta ? Un problema? O simplemente registre su garantía, encuéntranos en nuestro sitio web:

www.poollex.fr



Le agradecemos su confianza y le deseamos un excelente baño.

Sus datos se tratarán conforme a la ley francesa de protección de datos de 6 de enero de 1978 y no serán revelados a nadie.

