





POOLEX ROCK SIDE



-  Manuel d'installation et d'utilisation
-  Installation and user manual
-  Manual de usuario y instalación
-  Manuale d'installazione e d'uso
-  Installations und Gebrauchsanleitung
-  Installatie en gebruikershandleiding

 *Cher client,*

Nous vous remercions pour votre achat et pour la confiance que vous accordez à nos produits.

Nos produits sont le résultat d'années de recherche dans le domaine de la conception et de la production de pompe à chaleur pour piscine et spa. Notre ambition, vous fournir un produit de qualité aux performances hors normes.

Nous avons réalisé ce manuel avec le plus grand soin afin que vous puissiez tirer le meilleur de votre pompe à chaleur Poolex.

 *Dear customer,*

Thank you for your purchase and your trust in our products.

Our products are the result of years of research in the design and manufacture of heat pumps for pools. Our goal is to deliver high-quality products with exceptional performance.

We took great care to put together this manual so you can get the most out of your Poolex heat pump.

 *Estimado(a) cliente,*

Agradecemos que haya comprado este producto y que haya confiado en nuestra empresa.

Nuestros productos son el fruto de años de investigación en el sector del diseño y de la producción de bombas de calor para las piscinas. Nuestro objetivo es ofrecerle un producto de calidad con un rendimiento excepcional.

Hemos redactado este manual de tal forma que podrá aprovechar al máximo su Poolex bomba de calor.

 *Gentile cliente,*

La ringraziamo per il Suo acquisto e per la sua fiducia nei nostri prodotti.

Essi sono il risultato di anni di ricerche nella progettazione e produzione di pompe di calore per piscine. Il nostro scopo è di fornir. Le un prodotto di qualità con prestazioni fuori dal comune.

Abbiamo preparato questo manuale con la massima cura affinché Lei possa sfruttare al meglio la Sua pompa di calore Poolex.

 *Sehr geehrter Kunde,*

Vielen Dank für Ihren Kauf und das damit verbundene Vertrauen in unsere Produkte.

Unsere Produkte sind das Ergebnis einer jahrelangen Forschungsarbeit auf dem Gebiet der Konstruktion und Fertigung von Schwimmbecken-Wärmepumpen. Wir haben den Anspruch, Ihnen ein qualitativ hochwertiges Produkt mit hervorragenden Leistungseigenschaften zu liefern.

Die vorliegende Anleitung wurde mit größter Sorgfalt erstellt und soll Ihnen dabei helfen, die Vorzüge Ihrer Poolex-Wärmepumpe bestmöglich zu nutzen.

 *Geachte klant,*

Bedankt voor uw aankoop en uw vertrouwen in onze producten.

Ons doel is om u een uitzonderlijk goed prester- end kwaliteitsproduct te leveren. Het is onze ambitie om u een kwaliteitsvol product met uitstekende prestaties te leveren.

We hebben deze handleiding met de grootste zorg samengesteld, zodat u het maximale uit uw Poolex-warmtepomp kunt halen.



Manuel d'installation et d'utilisation

FR



Installation and user manual

EN



Manual de usuario y instalación

ES



Manuale d'installazione e d'uso

IT



Installations und Gebrauchsanleitung

DE



Installatie en gebruikershandleiding

NL

AVERTISSEMENTS

Ces instructions font partie intégrante du produit.
Elles doivent être remises à l'installateur et conservées par l'utilisateur.
En cas de perte du manuel, veuillez vous référer au site :

www.poolex.fr

Les indications et avertissements contenus dans le présent manuel doivent être lus avec attention et compris, car ils fournissent d'importantes informations concernant la manipulation et le fonctionnement du filtre en toute sécurité.

Conservez ce manuel dans un endroit accessible afin de faciliter les futures consultations.

L'installation doit être effectuée par un professionnel qualifié conformément aux réglementations en vigueur et aux instructions du fabricant. Une erreur d'installation peut entraîner des blessures physiques aux personnes ou aux animaux ainsi que des dommages mécaniques pour lesquels le fabricant ne peut en aucun cas être tenu responsable.

Après avoir déballé le filtre, veuillez vérifier le contenu afin de signaler tout dommage éventuel.

Avant de raccorder le filtre, assurez-vous que les données fournies par ce manuel sont compatibles avec les conditions d'installation réelles et ne dépassent pas les limites maximales autorisées pour le produit en question.

En cas de défaut et/ou de dysfonctionnement, l'alimentation électrique de votre local technique doit être coupée et aucune tentative de réparation de pannes sur la cuve ne doit être entreprise. Les travaux de réparation ne doivent être effectués que par un service d'assistance technique agréé en utilisant des pièces détachées originales.

Le non-respect des clauses précitées peut avoir une influence négative sur le fonctionnement en toute sécurité du filtre.

Pour garantir l'efficacité et le bon fonctionnement du filtre, il est important de veiller à ce qu'il soit régulièrement entretenu conformément aux instructions fournies.

Dans le cas où le filtre est vendu ou cédé, veuillez toujours à ce que toute la documentation technique soit transmise avec le matériel au nouveau propriétaire.

Ce filtre est exclusivement conçu pour traiter une piscine. Toutes les autres utilisations doivent être considérées comme inappropriées, incorrectes, voire dangereuses.

Toutes les responsabilités contractuelles ou extracontractuelles du fabricant / distributeur seront considérées comme nulles et non avenues pour les dommages causés par des erreurs d'installation ou de fonctionnement, ou pour cause de non-respect des instructions fournies par ce manuel ou des normes d'installation en vigueur pour l'équipement, objet du présent document.

SOMMAIRE

Avertissements	4
1. Sécurité	6
2. Description	7
2.1 Liste des accessoires	7
2.2 Principe de fonctionnement	7
2.3 Vue éclatée	8
2.5 Paramètres chimiques de l'eau	10
2.4 Caractéristiques et dimensions	10
3. Installation	11
3.1 Emplacement	11
3.2 Assemblage	12
4. Utilisation	13
4.1 Mise en service : lavage du filtre	13
4.2 Avant de démarrer la pompe	14
4.3 Démarrage de la pompe	14
4.4 Fonctionnement	14
4.5 Les 7 fonctions de la vanne 6 voies	15
5. Entretien	16
5.1 Généralités	16
5.2 Pannes les plus fréquentes	16
5.3 Démontage de la vanne	17
5.4 Montage de la vanne	17
6. Garantie	18
6.1 Conditions générales de garantie	18

1. SÉCURITÉ

L'installation et la maintenance des parties électriques en amont doivent être réalisées par un électricien professionnel. Sans quoi il y aurait des risques d'électrocution, de blessures graves, de dommages matériels et même des conséquences pouvant mettre la vie en danger.

Avant chaque entretien ou opération, assurez-vous que toutes les machines, en particulier la pompe de circulation, sont hors tension afin que le filtre ne soit plus sous pression :

⚠ Ne jamais manipuler la vanne 6 voies si la pompe fonctionne.

⚠ Ne jamais dévisser la bague du couvercle si la pompe fonctionne.

Nettoyer régulièrement le préfiltre de pompe afin de vous assurer que la circulation d'eau se fait bien et sans surpression.

Dans des conditions de basses températures, en particulier quand l'hivernage actif ne peut plus être réalisé (demander conseil à votre revendeur), il est fortement recommandé de mettre la vanne 6 voies en position HIVER et de vidanger l'eau contenu dans le filtre par la vis de vidange située en bas de cuve.

Ne pas faire fonctionner sans eau et ne pas raccorder directement le filtre au réseau d'alimentation en eau, car, la pression de certains réseaux de distribution peut être supérieure à la pression maximale de travail du filtre.

Vérifier l'adéquation de vos équipements entre eux, notamment les débits et pressions de travail ainsi que les dimensionnements prévus pour le volume d'eau à traiter.

Afin de garantir la transparence et l'intégrité des plastiques, ne pas nettoyer le filtre avec des produits dégradant les plastiques (détergents, dissolvant...).

Faire attention de ne pas casser les différentes pièces plastiques, il n'est pas nécessaire de serrer en excès les vis/écrous. Ne pas utiliser du ruban PTFE ou téflon sur les pas de vis du manomètre.

Veillez à toujours maintenir un taux de désinfectant juste nécessaire ainsi qu'un pH au voisinage de 7,2.

La personne responsable de l'installation doit lire attentivement ce manuel. Si une opération incorrecte ou erronée se produit, veuillez contacter le revendeur agréé le plus proche ou le service de support technique.

En cas de pièce endommagée, veuillez accorder la priorité à l'achat d'une pièce de rechange auprès du fabricant ou d'un revendeur agréé.

⚠ LE NON-RESPECT DE CES AVERTISSEMENTS PEUT ENTRAÎNER DES DOMMAGES MATÉRIELS, UN CHOC ÉLECTRIQUE, DES COMPLICATIONS, D'AUTRES BLESSURES GRAVES OU LE DÉCÈS.

ATTENTION - Afin d'éviter tout risque de blessure, n'autorisez pas les enfants à utiliser cet appareil.

ATTENTION - Un usage intensif de la piscine ainsi que des températures élevées peuvent nécessiter des temps de filtration importants (voire 24h/24) afin de maintenir un niveau de propreté et de qualité d'eau satisfaisant.

2. DESCRIPTION

2.1 Liste des accessoires

Votre filtre ROCK SIDE est composé de 2 cartons, l'un contenant la cuve et ses accessoires, l'autre contenant la vanne et ses accessoires. Vérifiez la liste de pièces suivante pour vous assurer que tous les accessoires sont présents :

Dans le carton de la cuve	
<ul style="list-style-type: none">• 1 cuve• 1 couvercle et son joint prémonté• 1 bride de serrage du couvercle• 1 crépine• 1 manomètre huile sortie latérale, 40 PS	<ul style="list-style-type: none">• 1 té• 1 purgeur avec joint torique• 1 manuel multilingue• le carton de la vanne
Dans le carton de la vanne	
<ul style="list-style-type: none">• 1 corps de vanne multivoies• 2 raccords union fileté (1.5"/50mm) à coller (pour PF-RCK500S et PF-RCK650S)• 1 raccord union fileté (1.5"/50mm) à coller, sortie « EGOUT » avec tube transparent (pour PF-RCK500S et PF-RCK650S)	<ul style="list-style-type: none">• 3 raccords union fileté (2"/63mm) à coller (pour PF-RCK750S et PF-RCK900S)• 1 joint torique• 1 tube coudé• 1 raccord fileté vanne• 1 étiquette positions vanne multivoies

2.2 Principe de fonctionnement

Le filtre de votre piscine est l'élément principal de votre local technique vous permettant d'avoir une eau propre et limpide, ensuite s'adjoindront les éléments de traitement chimique. Pour cela, le filtre doit contenir une charge filtrante qui peut être du sable ou du verre. Cette charge filtrante permet l'élimination mécanique de tous les déchets, de taille supérieure à la finesse de filtration du média utilisé, en suspension dans l'eau introduits par la nature ou par les nageurs.

Lorsque la vanne 6 voies se trouve, en position FILTRATION : l'eau de la piscine est aspirée à travers le système de canalisations et entraînée vers la partie supérieure du filtre grâce à la vanne 6 voies. L'eau traverse le filtre et les impuretés en suspension sont bloquées mécaniquement par le média filtrant.

Ensuite, l'eau filtrée quitte la partie inférieure du filtre via les crépines puis via la vanne 6 voies et est refoulée vers la piscine par le système de canalisations.

L'accumulation des déchets retenus dans le filtre altère le débit et augmente la pression. Il est alors nécessaire de procéder au nettoyage du filtre.

Procédez au lavage du filtre à minima 1 fois par semaine ou lorsque la pression a augmenté de 30% par rapport à la pression initiale quand le filtre est propre, soit généralement quand le manomètre indique une pression supérieure à 1,3 bars.

Pour cela, éteindre la pompe de circulation, placez la vanne 6 voies sur la position LAVAGE, relancez la pompe, le débit d'eau est alors inversé dans le filtre afin de circuler dans le média filtrant de la partie inférieure du filtre vers la partie supérieure, afin de décoller l'accumulation des déchets du média filtrant pour les rejeter via la vanne 6 voies dans la canalisation d'évacuation (attention, si présente, la vanne sur la canalisation d'évacuation doit être ouverte).

Contrôlez la propreté de l'eau à travers le tube transparent situé sur la vanne 6 voies, en direction de l'égoût.

Lorsque celui-ci redevient transparent, les impuretés ont été évacuées du filtre.

Eteignez à nouveau la pompe puis placez la vanne 6 voies sur la position RINÇAGE puis relancez la pompe de 30s à 60s.

2. DESCRIPTION

Puis éteignez encore une fois la pompe, mettez à nouveau la vanne 6 voies en position FILTRATION puis relancez une dernière fois la pompe pour reprendre la filtration normale. Afin d'avoir une qualité d'eau optimale, il est important que le temps de filtration soit suffisamment long, une bonne estimation est :

$$\text{Temps de Filtration} = T^{\circ} \text{ eau} / 2$$

Mais si la température de l'eau est supérieure à 26°C, rajouter du temps de filtration peut s'avérer nécessaire, jusqu'à atteindre une filtration continue (24h/24) au-delà de 30°C.

⚠ Toujours mettre la pompe hors tension avant de manipuler la vanne 6 voies. Pour ne pas endommager le joint de la vanne multivoies, appuyez toujours sur la poignée avant de la tourner et tournez-la toujours dans le sens horaire des aiguilles d'une montre.

2.3 Vue éclatée

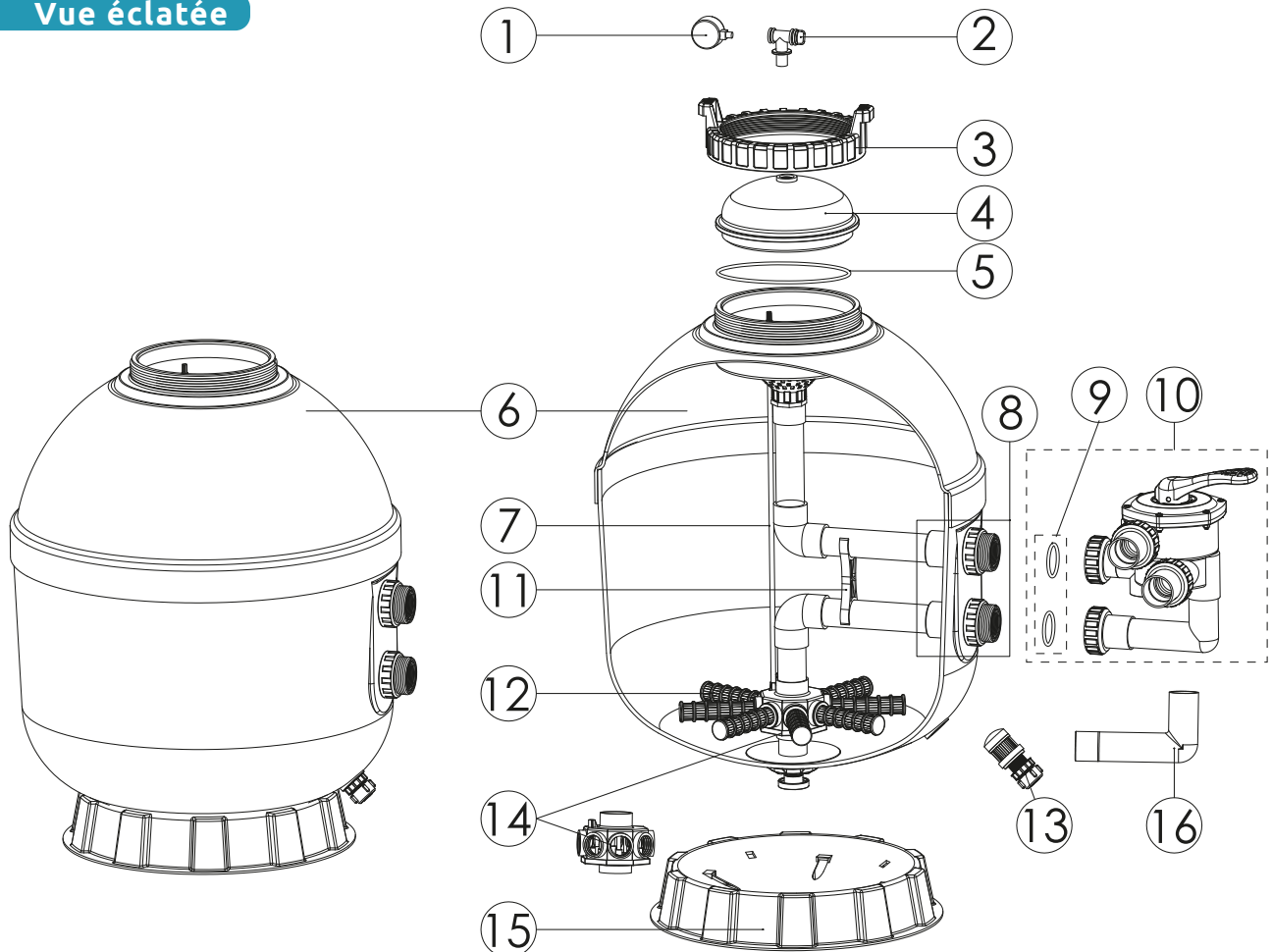

- | | |
|--|---|
| 1. Manomètre | 9. Joint torique (1"1/2 ou 2") |
| 2. Té de purge | 10. Vanne 6 voies SIDE (1"1/2 ou 2") |
| 3. Écrou de couvercle de filtre | 11. Ecarteur tubes internes (1"1/2 ou 2") |
| 4. Couvercle | 12. Crépines |
| 5. Joint torique du couvercle | 13. Kit bouchon de vidange |
| 6. Cuve de filtre avec attaches | 14. Collecteur crépine (1"1/2 ou 2") |
| 7. Coude supérieur du diffuseur | 15. Base de filtre |
| 8. Kit traversée de parois (1"1/2 ou 2") | 16. Coude vanne (1"1/2 ou 2") |

Remarque : La taille des pièces 6, 7, 12 et 15 varie selon le modèle choisi.

2. DESCRIPTION

Vanne 1"1/2

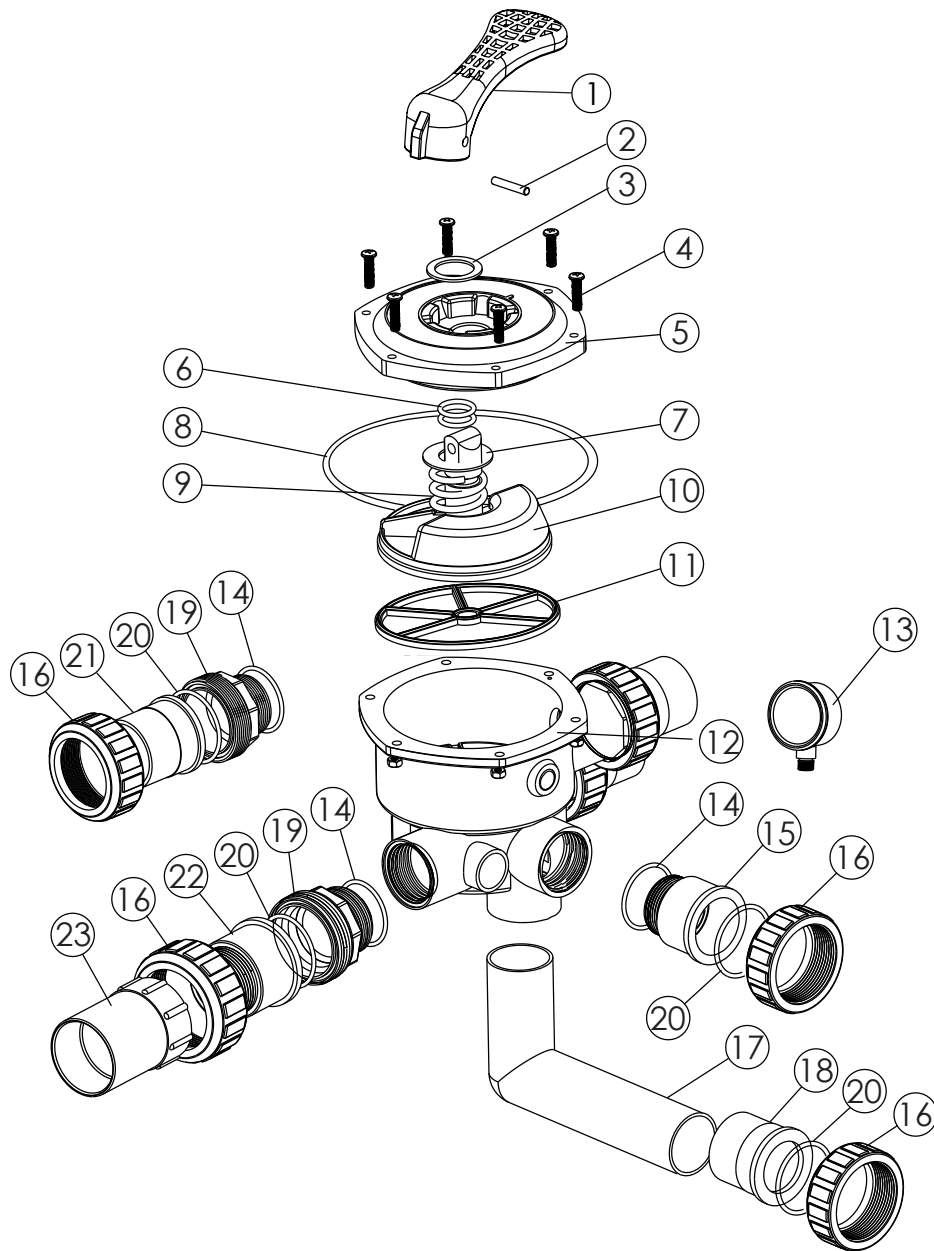

1. Poignée de vanne
2. Insert poignée
3. Rondelle poignée
4. Vis et écrou M6x30
5. Couvercle vanne 6 voies 1"1/2 (Noir)
6. Joint boisseau de vanne
7. Rondelle boisseau
8. Joint torique de couvercle
9. Ressort
10. Boisseau de vanne 1"1/2
11. Joint étoile
12. Corps de vanne inférieur (Noir)
13. Manomètre avec joint
14. Joint torique
15. Embout fileté union pour vanne 1"1/2 (Noir)
16. Ecrou union 1"1/2 (Noir)
17. Tube coudé noir 1"1/2
18. Adaptateur union 1"1/2
19. Raccord union 1"1/2 (Noir)
20. Joint union 1"1/5
21. Raccord à coller union 1"1/2
22. Union 1"1/2 avec voyant (court)
23. Union 1"1/2 avec support de voyant

2. DESCRIPTION

Vanne 2"

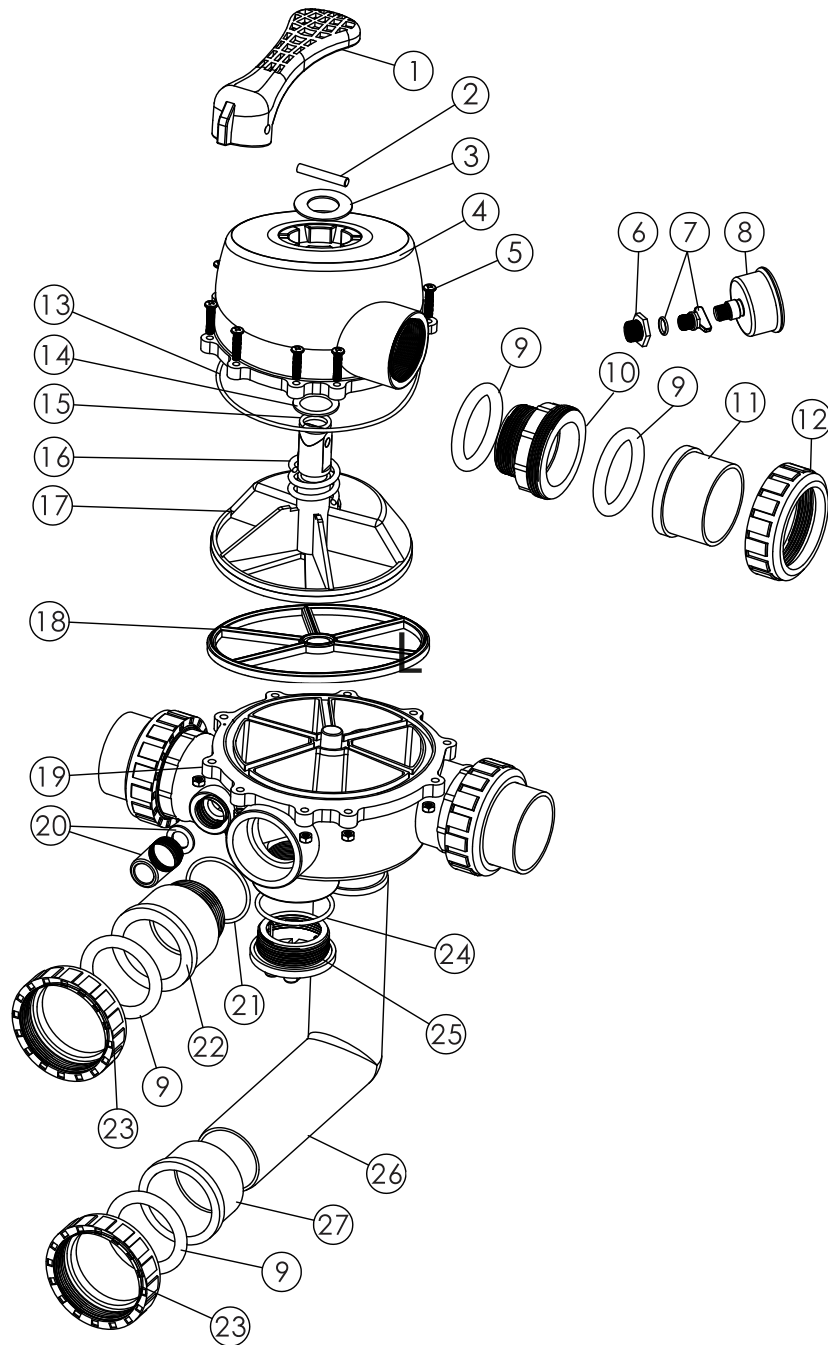

1. Poignée de vanne
2. Insert poignée
3. Rondelle poignée
4. Couvercle vanne 6 voies (Noir)
5. Vis et écrou M6x30
6. Raccord de bouchon de purge avec joint torique
7. Bouchon de purge avec joint torique
8. Manomètre
9. Joint torique
10. Raccord union 2" (Noir)
11. Raccord à coller union 2"
12. Ecrou union 2" (Noir)
13. Joint torique de couvercle
14. Rondelle
15. Joint boisseau de vanne
16. Ressort de vanne
17. Boisseau de vanne 2"
18. Joint étoile
19. Corps de vanne inférieur (Noir)
20. Témoin de turbidité avec joint torique
21. Joint union
22. Raccord à coller union 2" (Noir)
23. Ecrou-raccord vanne 2"
24. Joint torique bouchon de vanne
25. Bouchon de vanne fileté (Noir)
26. Tube coudé noir 2"
27. Raccord à coller union 2"

2. DESCRIPTION

2.5 Paramètres chimiques de l'eau

Pour votre piscine, nous vous suggérons les niveaux chimiques suivants :

- Niveau de pH : 6.8 à 7.6
- Alcalinité totale : 80 à 120 ppm
- Dureté du calcium : 200 à 400 ppm
- Chlore combiné : 0,2 ppm maximum
- Chlore (stabilisé) : 1,0 à 3,0 ppm
- Stabilisant de chlore (acide cyanurique) : 30 à 80 ppm

2.4 Caractéristiques et dimensions

Avant de commencer l'installation, veillez à bien vérifier que vos équipements sont adaptés entre eux (débits et pression de travail) et que les dimensionnements prévus pour le volume d'eau à traiter sont respectés.

Ces filtres sont prévus pour un usage jusqu'à 2.8 bars.

Le média filtrant (sable ou verre) n'est pas fourni. Demandez conseil à votre revendeur. Utilisez un sable ou un verre dédié à la filtration de piscine. Nous recommandons d'utiliser un média filtrant pour 1/3 avec une granulométrie d'environ 2mm à 4mm et pour 2/3 avec une granulométrie d'environ 0,5mm à 0,7mm. A renouveler de préférence tous les 5 ans.

Modèle	PF-RCK500S	PF-RCK650S	PF-RCK750S	PF-RCK900S
Hauteur A (mm)	869	989	1165	1252
Diamètre B (mm)	517	670	770	921
Sable nécessaire (kg)	85	185	265	405
Verre nécessaire (kg)	70	150	215	325
Débit maxi (m ³ /h)	10	16,5	22,1	31,8
Volume piscine (m ³)	60	95	125	185
Raccords à la vanne	1"1/2	1"1/2	2"	2"

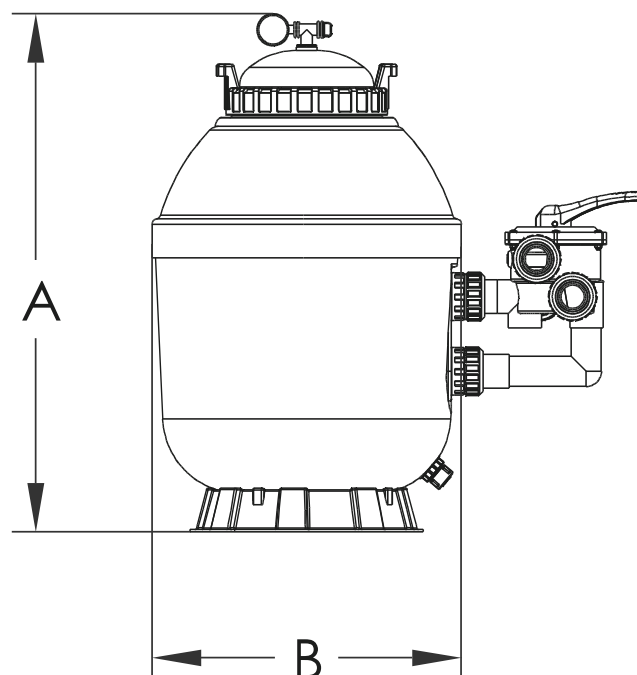

3. INSTALLATION

3.1 Emplacement

Ce produit doit être installé et entretenu uniquement par un professionnel de la piscine qualifié.

1. Seuls des outils simples (tournevis et clés), ainsi que de la colle pour tuyaux PVC, sont nécessaires pour installer et entretenir le filtre.
2. Le système de filtration doit être installé sur une dalle de béton plane ou sur une autre base rigide. Choisissez un endroit bien drainé et ventilé, qui n'est pas inondé en cas de pluie.
3. Positionnez le filtre afin que les raccords, la vanne multivoies et la vidange soient accessibles pour l'utilisation et l'entretien.
4. Positionnez le corps du filtre de manière à ce que toutes les étiquettes de fonctionnement et de sécurité soient visibles.
5. Idéalement, le filtre doit être installé au plus près de la piscine dans le local technique et de préférence à 50cm au-dessous du niveau d'eau.
6. Prévoyez un conduit d'évacuation des eaux sales de mêmes dimensions que les autres tuyaux utilisés dans le local technique.
7. Toujours utiliser des tuyaux PVC piscine de bon diamètre.
8. Vérifiez que l'évacuation de l'eau du bouchon de purge est dirigée loin des appareils électriques.

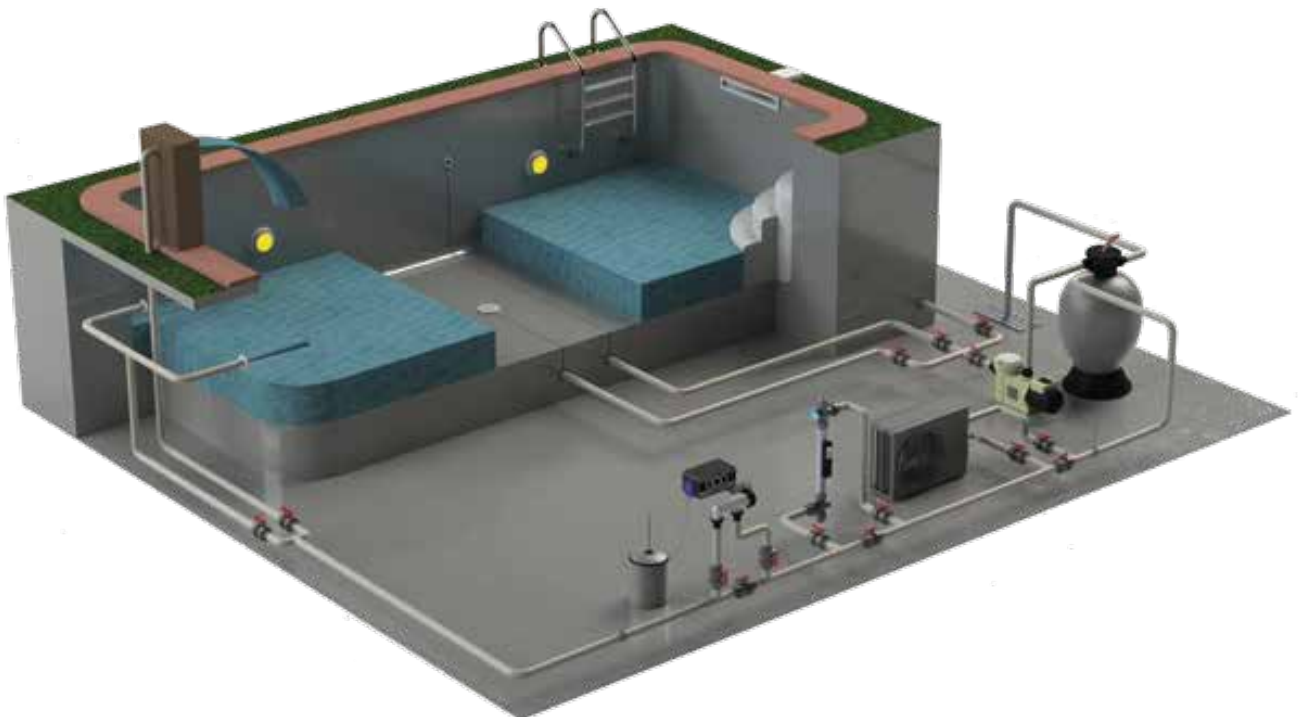

3. INSTALLATION

3.2 Assemblage

Etape 1 : Utilisez de la colle pour raccord PVC afin de coller le raccord union à l'extrémité du tube coudé inférieur de la vanne 6 voies.



Etape 2 : Placez l'écrou du raccord union sur le tube coudé avant de réaliser le collage.

Etape 3 : Placez et graissez le joint torique sur la traversée de paroi inférieure du filtre et y placez le tube coudé. Serrer l'écrou du raccord union à la main.

Etape 4 : Placez les raccords union sur les orifices d'entrée, de sortie et d'évacuation de la vanne multivoies.

⚠ L'étanchéité est réalisée par des joints toriques. Ne pas utiliser de ruban PTFE.

Etape 5 : Placez le joint torique sur la traversée de paroi supérieure du filtre. Coller le tube coudé dans l'orifice inférieur de la vanne 6 voies en la positionnant sur le filtre. Serrez à la main l'écrou dur accord union sur la traversée de paroi supérieure.

Etape 6 : Coller les canalisations d'entrée, de sortie et d'évacuation sur les raccords union de la vanne 6 voies.

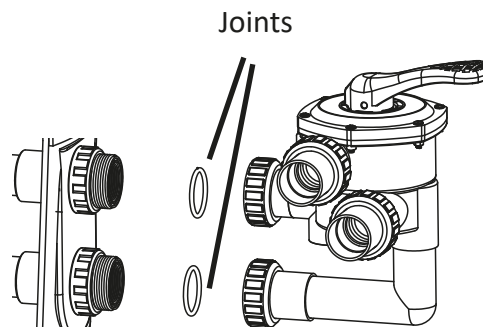

Intérieur
Cuve filtre

Rappel : Le média filtrant (sable ou verre) n'est pas fourni. Demandez conseil à votre revendeur. Utilisez un sable ou un verre dédié à la filtration de piscine. Nous recommandons d'utiliser un média filtrant pour 1/3 avec une granulométrie d'environ 2mm à 4mm et pour 2/3 avec une granulométrie d'environ 0,5mm A 0,7mm. A renouveler de préférence tous les 5 ans.

Etape 7 : Le chargement du média filtrant se fait par l'ouverture supérieure du filtre.

- Desserrez la collerette du couvercle et retirez ce dernier.
- Vérifiez l'intégrité, le positionnement et le serrage des crépines en partie basse du filtre.
- Recouvrir le diffuseur.
- Remplissez la cuve du filtre avec un tiers d'eau afin de protéger le collecteur et les crépines lors du remplissage.
- Versez soigneusement la quantité et la qualité de média filtrant appropriée. La surface du média doit être nivelée et doit se situer à peu près au milieu de la cuve du filtre.
- Enlevez la protection du diffuseur.



Etape 8 : Vérifiez qu'il n'y ait pas de résidus de média sur l'emplacement du couvercle. Placez le joint torique sur le couvercle puis positionnez le couvercle sur le filtre. Serrez la collerette du couvercle. Vissez le té de purge sur le couvercle et le manomètre sur le té de purge.

⚠ Le té de purge et le manomètre sont équipés de joints toriques. Ne pas utiliser de ruban de PTFE (TEFLON).

Etape 9 : Avant la mise en service, assurez-vous du serrage de tous les raccords vissés.

4. UTILISATION

4.1 Mise en service : lavage du filtre



Etape 1 : Vérifiez que la pompe de filtration ne soit pas alimentée électriquement. Au besoin, éteignez-la au coffret de commande.

Etape 2 : Appuyez sur la poignée de la vanne 6 voies et la tourner sur la position LAVAGE. Vérifiez s'il y a lieu que la vanne installée sur la canalisation d'évacuation soit en position ouverte, le cas échéant, l'ouvrir.

⚠ Pour ne pas endommager le joint de la vanne multivoies, appuyez toujours sur la poignée avant de la tourner et tournez-la toujours dans le sens horaire des aiguilles d'une montre.

Etape 3 : Amorcez et démarrez la pompe en vous reportant aux instructions du fabricant.

Etape 4 : Laissez la cuve du filtre se remplir d'eau. Laissez la vis de purge d'air partiellement ouverte. Lorsque l'eau s'écoule par cette purge d'air, refermez-la. Lorsque l'eau s'écoule par la canalisation d'évacuation, laissez fonctionner la pompe pendant au moins 60s. Ce lavage initial est recommandé pour éliminer les impuretés ou les particules fines du média filtrant. Contrôlez la propreté de l'eau par le tube transparent, situé à l'égout.

Etape 5 : Mettez la pompe hors tension et tournez la vanne sur la position RINÇAGE.

Etape 6 : Démarrez à nouveau la pompe et la faire fonctionner de 30s à 60s ou jusqu'à ce que les impuretés soient évacuées. Contrôlez la propreté de l'eau dans le tube transparent.

Etape 7 : Mettez la pompe hors tension et tournez la vanne sur la position FILTRATION.

Etape 8 : Démarrez la pompe. Le filtre fonctionne maintenant en mode Filtration normale, et filtre l'eau de la piscine.

Etape 9 : Réglez les vannes d'aspiration et de refoulement de la piscine afin d'obtenir le flux souhaité. Vérifiez l'absence de fuite sur l'installation. Corrigez le cas échéant.

Etape 10 : Notez la valeur initiale affichée sur le manomètre lorsque le filtre est propre (elle varie d'une piscine à une autre en fonction de la pompe et du circuit hydraulique).

⚠ L'accumulation de déchets dans le filtre entraîne une augmentation de la pression et réduit le flux d'eau. Lorsque le manomètre indique une augmentation de 30% de la pression initiale, effectuez un lavage du filtre. Pour cela, faire entièrement la démarche ci-dessus.

4. UTILISATION

4.2 Avant de démarrer la pompe

1. Utilisez EXCLUSIVEMENT les composants du système ROCK SIDE.

Assurez-vous que le couvercle du filtre et le réservoir sont correctement fixés. Vérifiez que le bouchon de vidange du filtre est en position VERROUILLÉ et qu'aucun composant du filtre ne manque, n'est endommagé ou n'est pas d'origine ROCK SIDE.

2. Vérifier que les vannes sont ouvertes sur les conduites d'aspiration et de refoulement. Vérifier que le bouchon de purge d'air sur le couvercle du filtre est ouvert et que le système de verrouillage du couvercle est bien en place et fonctionne en toute sécurité.

4.3 Démarrage de la pompe

Ne vous approchez pas de la pompe pendant le démarrage. Les systèmes de circulation des piscines et des spas fonctionnent sous haute pression. Lorsqu'une partie quelconque du système de circulation (c'est-à-dire l'anneau d'arrêt, la pompe, le filtre, les vannes, etc.) est entretenue, de l'air peut entrer dans le système et devenir sous pression.

Il est impératif de bien fixer le couvercle du filtre et le couvercle du préfiltre pour éviter tout dégagement violent de pression. Assurez-vous que le bouchon de la purge d'air du filtre soit ouvert et attendez que toute la pression du système soit libérée avant de retirer le couvercle pour accéder au panier et effectuer le nettoyage. Cette procédure de sécurité est essentielle pour éviter tout risque de blessure lors de l'entretien du système de circulation de la piscine ou du spa.

Lors du démarrage de la pompe de filtration, ne vous tenez pas au-dessus ou à proximité du filtre. Si une fuite d'eau apparaît au niveau du collier de serrage, arrêtez toutes les pompes du système et coupez toute alimentation électrique. Ne retournez pas au filtre tant que la fuite d'eau n'a pas cessé. Réassemblez le système de serrage en suivant les instructions de ce manuel d'utilisation.

Ensuite, retournez au filtre et NE FERMEZ la vanne de purge d'air manuelle que si un jet d'eau régulier s'échappe de celle-ci et non de l'air ou un mélange air-eau

4.4 Fonctionnement

La filtration commence dès que le débit est régulier à travers le filtre.

Etape 1 : Enregistrez la pression de départ, qui correspond à la lecture de pression au moment où un nouvel élément filtrant est en service dans des conditions de filtration : Chaque fois que vous installez un nouvel élément filtrant ou que vous nettoyez la cartouche filtrante, assurez-vous que le système est en mode de filtration, puis tournez la flèche sur « START » vers la position indiquée par l'aiguille du manomètre pour enregistrer la pression de démarrage.

Lorsque le filtre élimine les impuretés de l'eau de la piscine, ces impuretés s'accumulent et créent une résistance à l'écoulement. Par conséquent, la pression augmente et le débit diminue.

Etape 2 : Surveillez la pression de temps en temps. Lorsque la lecture de la pression dépasse la marque « CLEAN FILTER », suivez les indications mentionnées dans la partie « entretien » pour nettoyer les éléments de la cartouche de filtre.

4. UTILISATION

4.5 Les 7 fonctions de la vanne 6 voies

⚠ Pour ne pas endommager le joint de la vanne multivoies, appuyez toujours sur la poignée avant de la tourner.

⚠ Tournez toujours la poignée dans le sens horaire des aiguilles d'une montre.

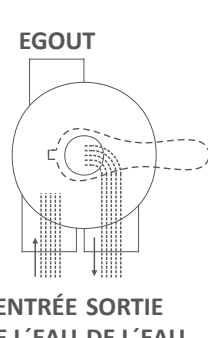
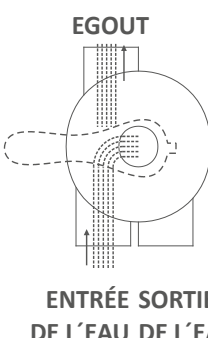
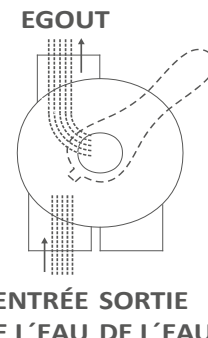
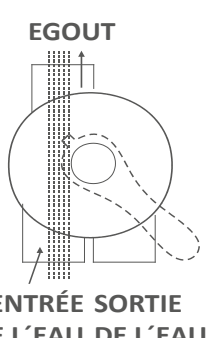
FILTRATION	LAVAGE	RINCAGE	ÉGOUT
			
Position principale du filtre, elle permet la filtration de l'eau.	Cette position déclenche le rétrolavage du filtre : le flux est inversé.	Cette position évacue les dernières impuretés après le lavage.	Cette position dévie le flux d'eau vers l'égout sans la faire passer par le filtre, ce qui permet d'évacuer l'eau directement.

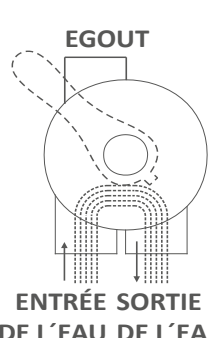
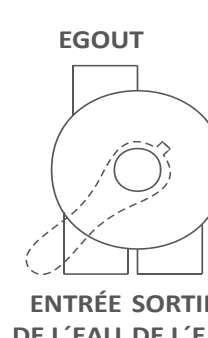
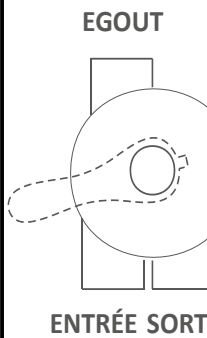
CIRCULATION	FERMÉ	HIVERNAGE
		
Cette position laisse passer l'eau sans la filtrer.	Cette position ferme tous les flux d'eau depuis et vers la piscine.	La position relevée de la vanne entre la position LAVAGE et FERME permet à l'air de rentrer dans le filtre.

5. ENTRETIEN

- ⚠ Avant toutes interventions, pour éviter tout accident, il faut absolument mettre hors tension la pompe de circulation et faire descendre la pression du filtre grâce à la vis de purge d'air.**
- ⚠ Pour ne pas endommager le joint de la vanne multivoies, appuyer toujours sur la poignée avant de la tourner et tourner la toujours dans le sens horaire.**

5.1 Généralités

- Pensez à laver régulièrement votre media filtrant (voir § mise en service).
- Pensez à maintenir votre pH au voisinage de 7,2.
- Pensez à désinfecter correctement votre piscine.

Si l'un de ces paramètres, temps de filtration (trop court), traitement chimique et/ou pH, est non maîtrisé, cela provoquera une altération de la qualité de votre eau de baignade.

Il convient de nettoyer régulièrement l'enveloppe extérieur du filtre de la poussière qui pourrait s'y déposer, en particulier le couvercle transparent permettant de voir son bon fonctionnement. Pour cela, il convient de ne pas utiliser de dissolvant ou détergeant pouvant dégrader l'aspect des plastiques (brillance, opacité...).

- ⚠ Vérifier et nettoyer l'intérieur et graisser le joint étoile de la vanne 6 voies au moins une fois par an avant chaque redémarrage de saison.**

5.2 Pannes les plus fréquentes

Problème	Solution
Le filtre a un débit faible.	<ul style="list-style-type: none">- Vérifiez que le panier de préfiltre de la pompe et des skimmers ne sont pas bouchés et nettoyer les.- Vérifier que les canalisations ne soient pas bouchées et nettoyer les. .- En cas de pompe triphasé, vérifier si la pompe ne tourne pas à l'envers et le cas échéant changer le sens.
Il y a un manque d'aspiration.	
La pression est élevée sur le manomètre.	
Le manomètre oscille violemment.	<ul style="list-style-type: none">- Vérifiez s'il n'y a pas de prise d'air au niveau de la pompe, le cas échéant, supprimer les.- Vérifiez que les vannes d'aspirations (skimmers et bonde de fond) soient suffisamment ouvertes, les ouvrir.
Il y a du sable dans la piscine.	<ul style="list-style-type: none">- Vérifiez l'état des crépines.

Lors de ces interventions, vous pouvez être amené à vérifier et nettoyer l'intérieur et graisser le joint étoile de la vanne 6 voies. Pour cela, vous devez procéder au démontage, nettoyage puis remontage de celle-ci.

5. ENTRETIEN

5.3 Démontage de la vanne

1. Eteignez la pompe de circulation.
2. Fermez les vannes d'aspiration et de refoulement
3. Tournez la vanne en position FILTRATION
4. Retirez les vis
5. Soulevez le couvercle et retirez la poigné.

5.4 Montage de la vanne

1. Positionnez la poigné en position FILTRATION
2. Alignez le couvercle avec le corps de la vanne
3. Placez et graissez le joint
4. Vissez à nouveaux les vis du couvercle en quinconce. Ne pas trop serrer.

6. GARANTIE

6.1 Conditions générales de garantie

La société Poolstar garantit au propriétaire d'origine les défauts matériels et les défauts de fabrication du filtre Poolex ROCK SIDE pendant une période de **cinq (5) ans** pour la cuve et de **deux (2) ans** pour les autres pièces **hors pièces d'usures (joints et crépines)**.

La date d'entrée en vigueur de la garantie est la date de première facturation et sur présentation de la facture d'achat.

La garantie ne s'applique pas dans les cas suivants :

- Dysfonctionnement ou dommage dérivant d'une installation, d'une utilisation ou d'une réparation non conforme aux consignes de sécurité.
- Dysfonctionnement ou dommage dérivant d'un milieu chimique impropre de la piscine.
- Dysfonctionnement ou dommage dérivant de conditions impropres à la destination d'usage de l'appareil.
- Dommage dérivant d'une négligence, d'un accident ou d'un cas de force majeure.
- Dysfonctionnement ou dommage dérivant de l'utilisation d'accessoires non autorisés.

Les réparations prises en charge pendant la période de garantie doivent être approuvées avant leur réalisation et confiées à un technicien agréé. La garantie est caduque en cas de réparation de l'appareil par une personne non autorisée par la société Poolstar.

Les pièces garanties seront remplacées ou réparées à la discrétion de Poolstar. Les pièces défectueuses doivent être retournées dans nos ateliers pendant la période de garantie pour être prises en charge. La garantie ne couvre pas les frais de main d'oeuvre ou de remplacement non autorisés. Le retour de la pièce défectueuse n'est pas pris en charge par la garantie.

Madame, Monsieur,

Une question ? Un problème ? Ou simplement enregistrer votre garantie, retrouvez-nous sur notre site internet :

<https://assistance.poolstar.fr/>

Nous vous remercions de votre confiance
et vous souhaitons une excellente baignade.

Vos coordonnées pourront être traitées conformément à la Loi Informatique et Liberté du 6 janvier 1978 et ne seront divulguées à quiconque.

WARNINGS

**These instructions are an integral part of the product.
They must be given to the installer and kept by the user.
If you lose the manual, please refer to the website :**

www.poolex.fr

The instructions and warnings contained in this manual must be read carefully and understood, as they provide important information on the safe handling and operation of the filter.

Keep this manual in an accessible place for future reference.

Installation must be carried out by a qualified professional in accordance with current regulations and the manufacturer's instructions. Incorrect installation may result in physical injury to people or animals, as well as mechanical damage for which the manufacturer cannot be held responsible under any circumstances.

After unpacking the filter, please check the contents for any damage.

Before connecting the filter, make sure that the data given in this manual is compatible with the actual installation conditions and does not exceed the maximum authorised limits for the product in question.

In the event of a fault and/or malfunction, the power supply to your technical room must be cut off and no attempt must be made to repair faults on the tank. Repair work must only be carried out by an authorised technical assistance service using original spare parts.

Failure to comply with the above may adversely affect the safe operation of the filter.

To guarantee the efficiency and correct operation of the filter, it is important to ensure that it is regularly maintained in accordance with the instructions provided.

If the filter is sold or transferred, always ensure that all the technical documentation is passed on with the equipment to the new owner.

This filter is designed exclusively to treat swimming pools. All other uses must be considered inappropriate, incorrect or even dangerous.

Any contractual or extra-contractual liability of the manufacturer/distributor shall be considered null and void for damage caused by installation or operating errors, or by failure to comply with the instructions provided in this manual or with the installation standards in force for the equipment which is the subject of this document.

CONTENTS

Warnings	20
1. Security	22
2. Description	23
2.1 List of accessories.....	23
2.2 Operating principle.....	23
2.3 Exploded view.....	24
2.4 Water chemical parameters.....	27
2.5 Features and dimensions.....	27
3. Installation	28
3.1 Location.....	28
3.2 Assembly.....	29
4. Use	30
4.1 Commissioning: washing the filter.....	30
4.2 Before starting the pump.....	31
4.3 Starting the pump.....	31
4.4 How it works.....	31
4.5 The 7 functions of the 6-way valve.....	32
5. Maintenance	33
5.1 General.....	33
5.2 Most frequent faults.....	33
5.3 Dismantling the valve.....	34
5.4 Valve assembly.....	34
6. Warranty	35
6.1 General warranty conditions.....	35

1. SECURITY

The installation and maintenance of the upstream electrical parts must be carried out by a professional electrician. Otherwise there is a risk of electrocution, serious injury, material damage and even life-threatening consequences.

Before any maintenance or operation, make sure that all machinery, especially the circulation pump, is de-energised so that the filter is no longer under pressure:

⚠ Never operate the 6-way valve while the pump is running.

⚠ Never unscrew the cover ring when the pump is running.

Clean the pump pre-filter regularly to ensure that the water circulates properly and without excess pressure.

In low-temperature conditions, particularly when active wintering is no longer possible (ask your dealer for advice), we strongly recommend that you set the 6-way valve to WINTER position and drain the water from the filter using the drain screw at the bottom of the tank.

Do not operate without water and do not connect the filter directly to the water supply network, as the pressure of some distribution networks may be higher than the maximum working pressure of the filter.

Check that your equipment is suitable for the volume of water to be treated, in particular the flow rates and working pressures.

To ensure the transparency and integrity of the plastics, do not clean the filter with products that degrade plastics (detergents, solvents, etc.).

Take care not to break the various plastic parts; it is not necessary to overtighten the screws/nuts. Do not use PTFE or Teflon tape on the manometer threads.

Always maintain the correct level of disinfectant and a pH of around 7.2.

The person responsible for the installation must read this manual carefully. If any incorrect or erroneous operation occurs, please contact your nearest authorised dealer or the technical support service.

In the event of a damaged part, please give priority to the purchase of a replacement part from the manufacturer or an authorised dealer.

⚠ FAILURE TO OBSERVE THESE WARNINGS MAY RESULT IN PROPERTY DAMAGE, ELECTRIC SHOCK, COMPLICATIONS, OTHER SERIOUS INJURY OR DEATH.

CAUTION - To avoid any risk of injury, do not allow children to use this appliance.

WARNING - Intensive use of the pool and high temperatures may require long filtration times (even 24 hours a day) in order to maintain a satisfactory level of cleanliness and water quality.

2. DESCRIPTION

2.1 List of accessories

Your ROCK SIDE filter comes in 2 boxes, one containing the tank and its accessories, the other containing the valve and its accessories. Check the following parts list to ensure that all accessories are present:

In the tank box	
<ul style="list-style-type: none">• 1 tank• 1 cover with pre-mounted gasket• 1 cover clamp• 1 screen• 1 side outlet oil pressure gauge, 40 PS	<ul style="list-style-type: none">• 1 tee• 1 steam trap with O-ring• 1 multilingual manual• Valve box
In the valve box	
<ul style="list-style-type: none">• 1 multi-way valve body• 2 threaded union connections (1.5"/50mm) for gluing (for PF-RCK500S and PF-RCK650S)• 1 threaded union (1.5"/50mm) for gluing, "DRAIN" outlet with transparent tube (for PF-RCK500S and PF-RCK650S)	<ul style="list-style-type: none">• 3 threaded union connections (2"/63mm) for gluing (for PF-RCK750S and PF-RCK900S)• 1 O-ring• 1 elbow tube• 1 threaded valve connector• 1 multi-way valve position label

2.2 Operating principle

Your swimming pool filter is the main component of your technical room, ensuring that your water is clean and clear, followed by the chemical treatment components.

To do this, the filter must contain a filtering charge, which may be sand or glass. This filtering charge mechanically eliminates all waste, larger than the filtration fineness of the media used, suspended in the water and introduced by nature or by swimmers.

When the 6-way valve is in the FILTRATION position, the pool water is sucked through the pipe system and drawn to the top of the filter by the 6-way valve. The water passes through the filter, and suspended impurities are mechanically blocked by the filter media.

The filtered water then leaves the lower part of the filter via the strainers and the 6-way valve, and is returned to the pool via the pipe system.

The accumulation of waste retained in the filter alters the flow rate and increases the pressure. The filter then needs to be cleaned.

Wash the filter at least once a week or when the pressure has increased by 30% compared with the initial pressure when the filter is clean, i.e. generally when the pressure gauge indicates a pressure of over 1.3 bars.

To do this, switch off the circulation pump, set the 6-way valve to the WASH position and restart the pump. The flow of water is then reversed in the filter so that it circulates through the filter medium from the lower part of the filter to the upper part, in order to loosen the build-up of waste from the filter medium and discharge it via the 6-way valve into the drain pipe (note: if present, the valve on the drain pipe must be open).

Check the cleanliness of the water through the transparent tube located on the 6-way valve, in the direction of the drain.

When it becomes transparent again, the impurities have been removed from the filter.

Switch the pump off again, then move the 6-way valve to the RINSE position, then restart the pump for 30s to 60s.

Then switch the pump off again, move the 6-way valve back to the FILTRATION position and restart the pump one last time to resume normal filtration.

2. DESCRIPTION

To ensure optimum water quality, it is important that the filtration time is long enough, a good estimate is :

$$\text{Filtration time} = T^{\circ} \text{water} / 2$$

But if the water temperature is above 26°C, additional filtration time may be required, until continuous filtration (24 hours a day) is achieved above 30°C.

! Always switch off the pump before working on the 6-way valve. To avoid damaging the seal on the multi-way valve, always press down on the handle before turning it and always turn it clockwise.

2.3 Exploded view

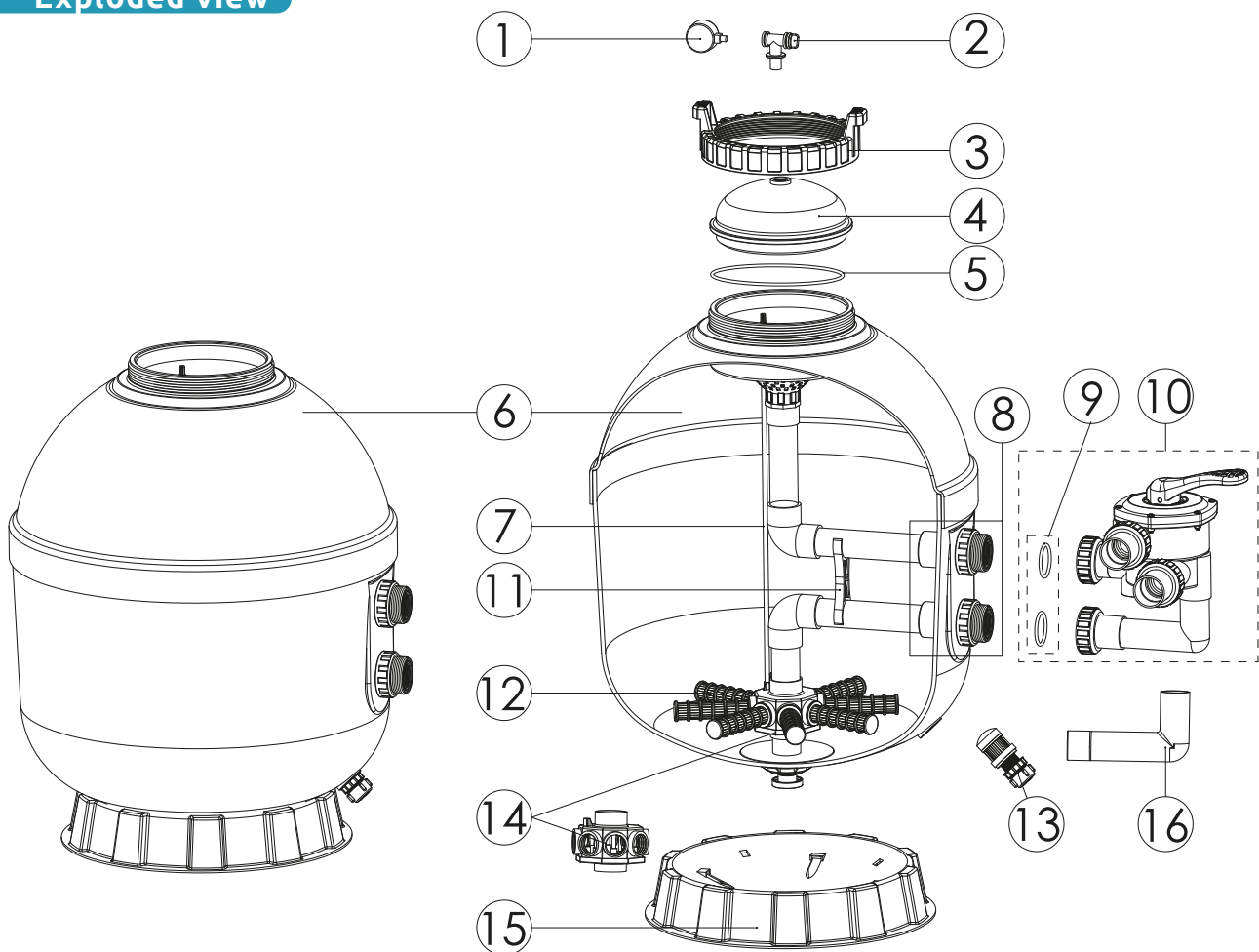

1. Pressure gauge

2. Drain tee

3. Filter cover nut

4. Cover

5. Cover O-ring

6. Filter bowl with clips

7. Upper diffuser elbow

8. Wall bushing kit (1"1/2 or 2")

9. O-ring (1"1/2 or 2")

10. 6-way SIDE valve (1"1/2 or 2")

11. Internal tube spacer (1"1/2 or 2")

12. Strainers

13. Drain plug kit

14. Strainer manifold (1"1/2 or 2")

15. Filter base

16. Valve elbow (1"1/2 or 2")

Note: The size of parts 6, 7, 12 and 15 varies according to the model chosen.

2. DESCRIPTION

Valve 1"1/2

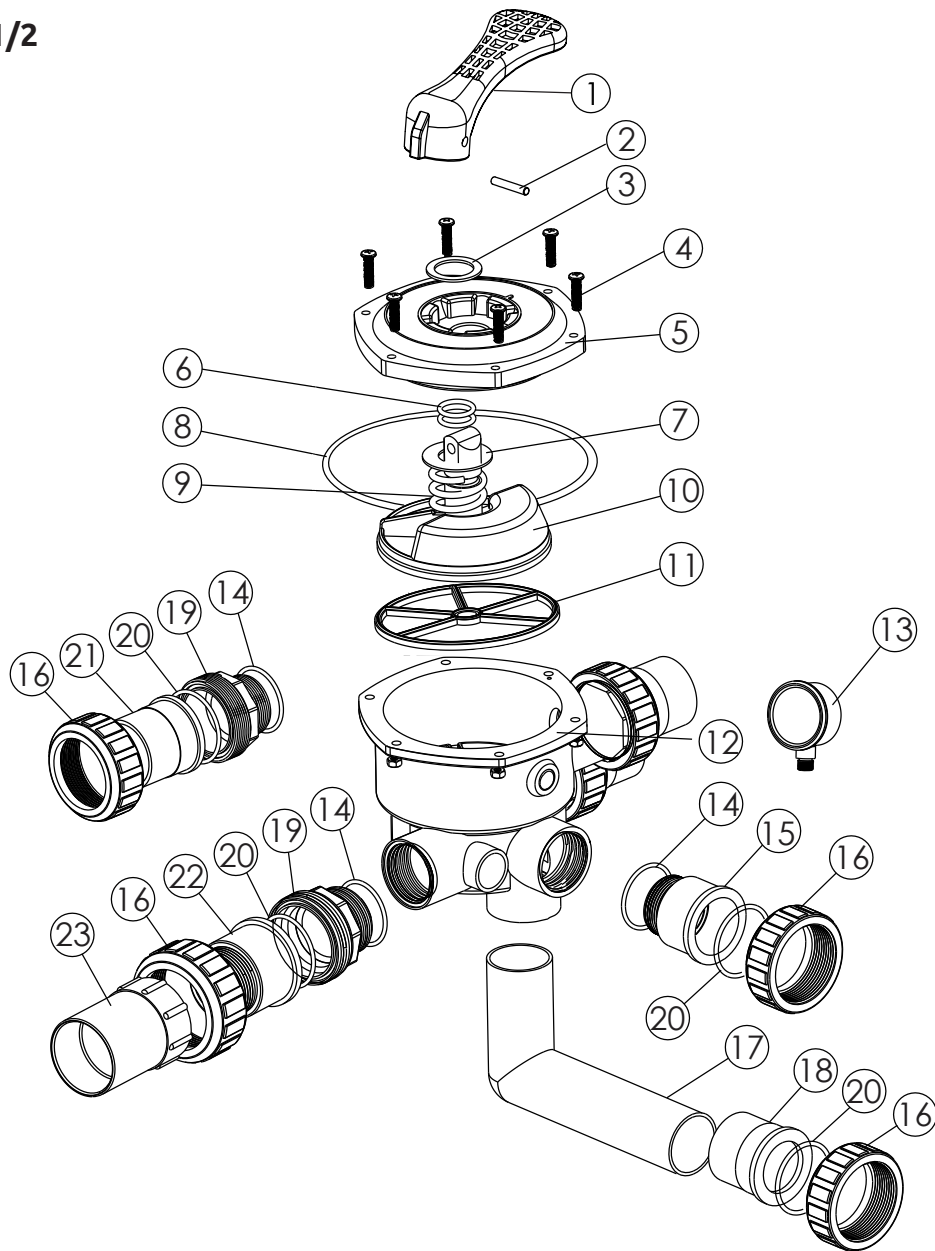

- | | |
|------------------------------------|--|
| 1. Valve handle | 13. Pressure gauge with seal |
| 2. Handle insert | 14. O-ring seal |
| 3. Handle washer | 15. Threaded union for 1"1/2 valve (Black) |
| 4. Screw and nut M6x30 | 16. Union nut 1"1/2 (Black) |
| 5. 6-way 1"1/2 valve cover (Black) | 17. Black elbow tube 1"1/2 |
| 6. Valve ball seal | 18. Union adaptor 1"1/2 |
| 7. Ball washer | 19. Union fitting 1"1/2 (Black) |
| 8. Cover O-ring | 20. Union joint 1"1/5 |
| 9. Spring | 21. 1"1/2" union glue fitting |
| 10. Valve ball 1"1/2 | 22. Union 1"1/2 with sight glass (short) |
| 11. Star gasket | 23. Union 1"1/2 with sight glass support |
| 12. Lower valve body (Black) | |

2. DESCRIPTION

Valve 2"

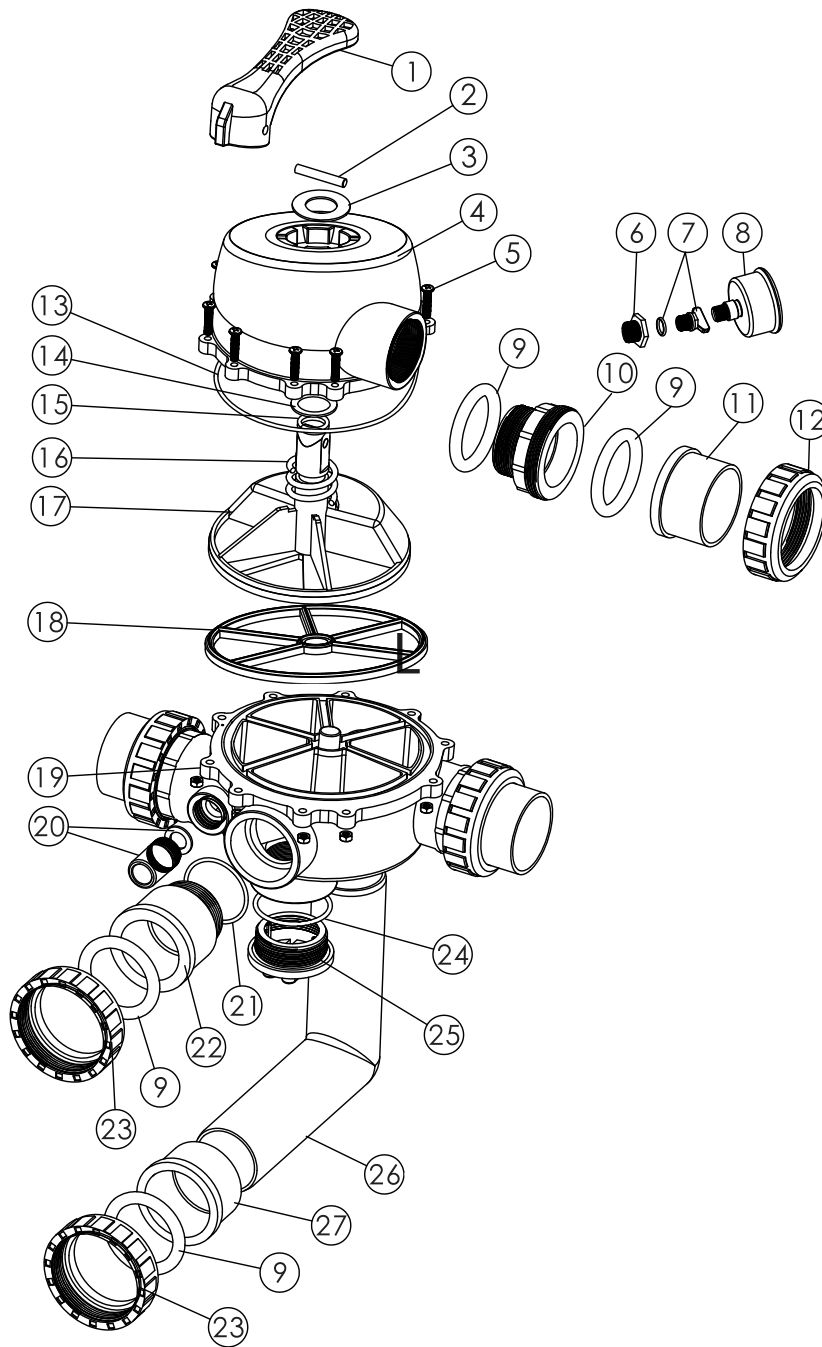

- | | |
|-------------------------------------|-------------------------------------|
| 1. Valve handle | 15. Valve cup gasket |
| 2. Handle insert | 16. Valve spring |
| 3. Handle washer | 17. 2" valve ball |
| 4. 6-way valve cover (Black) | 18. Star gasket |
| 5. Screw and nut M6x30 | 19. Lower valve body (Black) |
| 6. Drain plug connector with O-ring | 20. Turbidity indicator with O-ring |
| 7. Drain plug with O-ring | 21. Union gasket |
| 8. Pressure gauge | 22. 2" union (Black) |
| 9. O-ring seal | 23. 2" valve union nut |
| 10. 2" union (black) | 24. O-ring valve cap |
| 11. 2" union glue fitting | 25. Threaded valve plug (Black) |
| 12. 2" union nut (Black) | 26. 2" black elbow tube |
| 13. Cover O-ring | 27. 2" union fitting |
| 14. Washer | |

2. DESCRIPTION

2.4 Water chemical parameters

We suggest the following chemical levels for your pool:

- pH level: 6.8 to 7.6
- Total alkalinity: 80 to 120 ppm
- Calcium hardness: 200 to 400 ppm
- Combined chlorine: 0.2 ppm maximum
- Chlorine (stabilised): 1.0 to 3.0 ppm
- Chlorine stabiliser (cyanuric acid): 30 to 80 ppm

2.5 Features and dimensions

Before starting installation, check that your equipment is suitable for each other (flow rates and working pressure) and that the dimensions specified for the volume of water to be treated are respected.

These filters are designed for use up to 2.8 bar.

The filter media (sand or glass) is not supplied. Ask your dealer for advice. Use sand or glass dedicated to swimming pool filtration. We recommend using a filter media 1/3 with a particle size of approximately 2mm to 4mm and 2/3 with a particle size of approximately 0.5mm to 0.7mm. This should preferably be renewed every 5 years.

Model	PF-RCK500S	PF-RCK650S	PF-RCK750S	PF-RCK900S
Height A (mm)	869	989	1165	1252
Diameter B (mm)	517	670	770	921
Sand required (kg)	85	185	265	405
Glass required (kg)	70	150	215	325
Max flow rate (m ³ /h)	10	16.5	22.1	31.8
Pool volume (m ³)	60	95	125	185
Valve connections	1"1/2	1"1/2	2"	2"

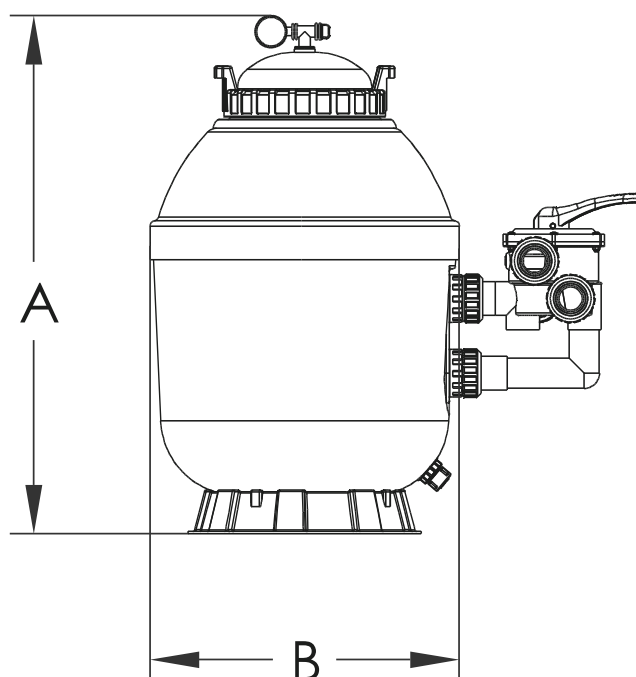

3. INSTALLATION

3.1 Location

This product should only be installed and maintained by a qualified swimming pool professional.

1. Only simple tools (screwdrivers and spanners) and PVC pipe adhesive are needed to install and maintain the filter.
2. The filtration system should be installed on a flat concrete slab or other rigid base. Choose a well-drained, ventilated area that won't flood in the event of rain.
3. Position the filter so that the connections, multiway valve and drain are accessible for use and maintenance.
4. Position the filter body so that all the operating and safety labels are visible.
5. Ideally, the filter should be installed as close as possible to the pool in the equipment room, preferably 50cm below the water level.
6. Provide a waste water drain pipe of the same dimensions as the other pipes used in the equipment room.
7. Always use PVC pool pipes with the correct diameter.
8. Check that the water draining from the drain plug is directed away from electrical appliances.

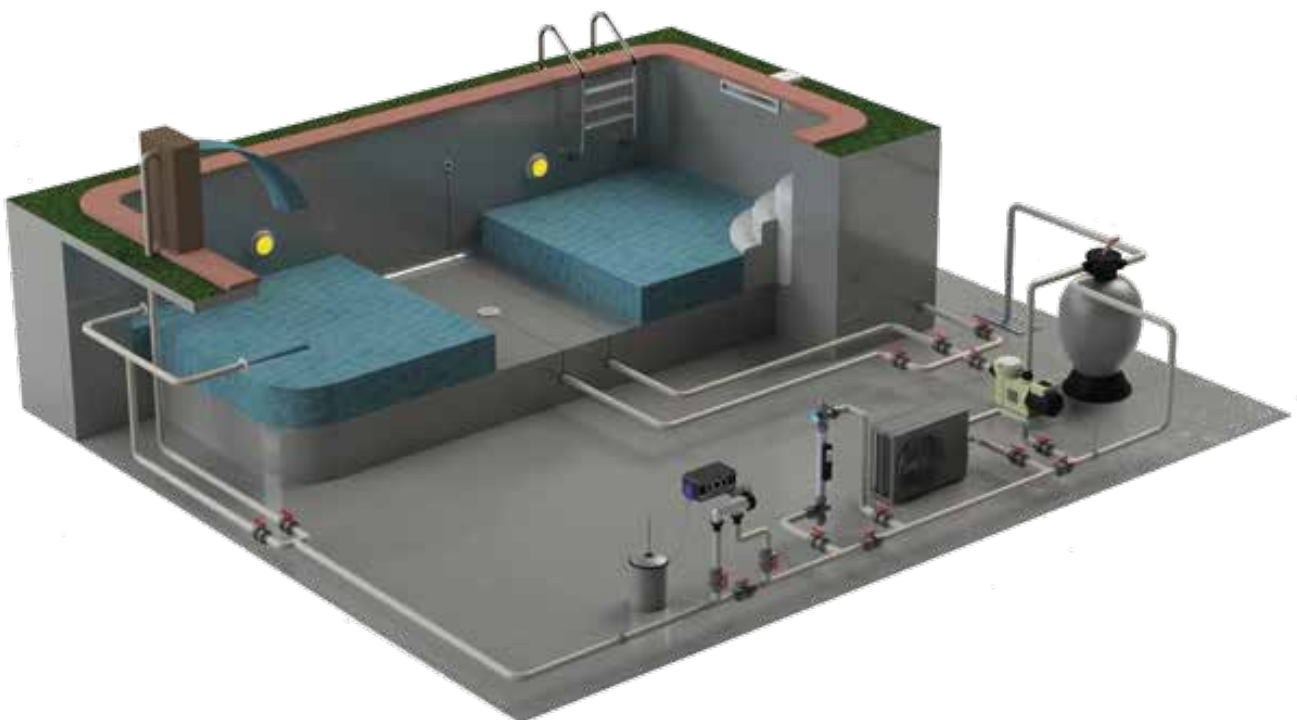

3. INSTALLATION

3.2 Assembly

Step 1 : Use PVC fitting adhesive to glue the union to the end of the lower elbow tube of the 6-way valve.

Step 2 : Place the union nut on the elbow tube before gluing.

Step 3 : Place and grease the O-ring on the bottom wall feedthrough of the filter and fit the elbow tube. Tighten the union nut by hand.

Step 4 : Place the unions on the inlet, outlet and drain ports of the multiway valve.

! O-rings are used for sealing. Do not use PTFE tape.

Step 5 : Place the O-ring on the top wall feedthrough of the filter. Stick the elbow tube into the lower hole of the 6-way valve, positioning it on the filter. Hand-tighten the union nut on the top wall bushing.

Step 6 : Glue the inlet, outlet and drain pipes to the union fittings on the 6-way valve.

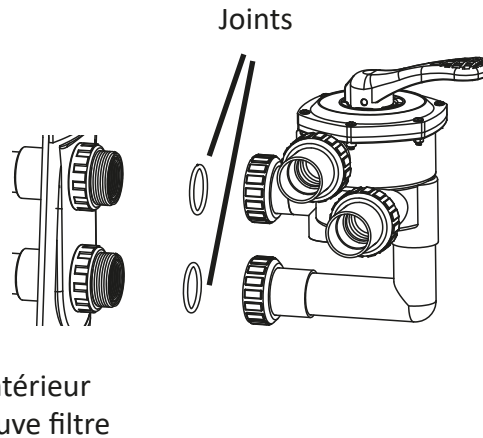

Reminder: Filter media (sand or glass) is not supplied. Ask your dealer for advice. Use sand or glass dedicated to swimming pool filtration. We recommend using a filter media 1/3 with a particle size of approximately 2mm to 4mm and 2/3 with a particle size of approximately 0.5mm to 0.7mm. This should preferably be renewed every 5 years.

Step 7 : The filter media is loaded through the top opening of the filter.

- Loosen the collar on the cover and remove it.
- Check the integrity, positioning and tightness of the strainers at the bottom of the filter.
- Cover the diffuser.
- Fill the filter tank with a third of the water required to protect the collector and strainers during filling.
- Carefully pour in the correct quantity and quality of filter media. The surface of the media should be level and approximately in the middle of the filter tank.
- Remove the diffuser protection.



Step 8 : Check that there is no media residue on the cover. Place the O-ring on the cover and then position the cover on the filter. Tighten the flange on the cover. Screw the purge tee onto the cover and the pressure gauge onto the purge tee.

! The bleed tee and pressure gauge are fitted with O-rings. Do not use PTFE (TEFLON) tape.

Step 9 : Before commissioning, check that all screw connections are tight.

4. USE

4.1 Commissioning: washing the filter

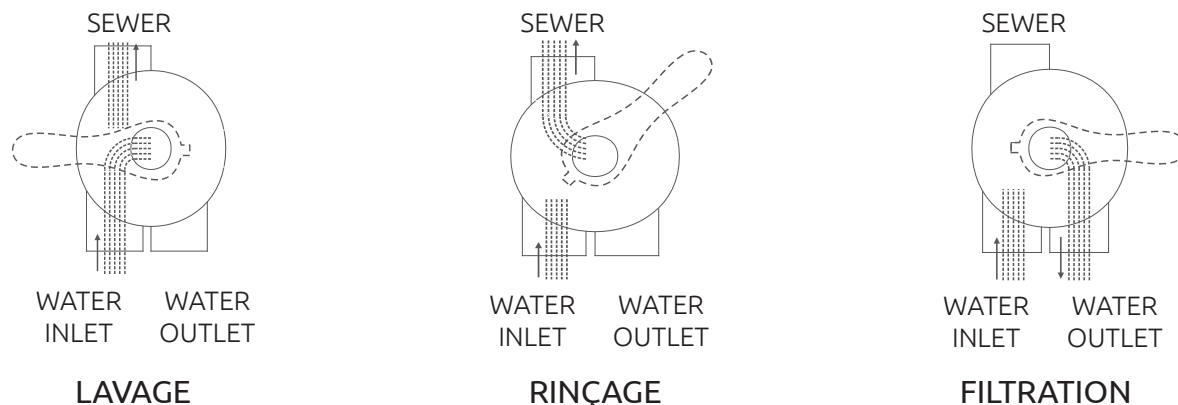

Step 1 : Check that the filtration pump is not supplied with electricity. If necessary, switch it off at the control panel.

Step 2 : Press the handle on the 6-way valve and turn it to the WASH position. If necessary, check that the valve installed on the drain pipe is in the open position; if necessary, open it.

! To avoid damaging the seal on the multi-way valve, always press down on the handle before turning it and always turn it clockwise.

Step 3 : Prime and start the pump according to the manufacturer's instructions.

Step 4 : Allow the filter tank to fill with water. Leave the air bleed screw partially open. When water flows through the air vent, close it again. When the water flows through the drain, leave the pump running for at least 60 seconds. This initial wash is recommended to remove any impurities or fine particles from the filter media. Check the cleanliness of the water through the transparent tube in the drain.

Step 5 : Switch off the pump and turn the valve to the RINSE position.

Step 6 : Start the pump again and run it for 30s to 60s or until all impurities have been removed. Check that the water in the transparent tube is clean.

Step 7 : Switch off the pump and turn the valve to the FILTRATION position.

Step 8 : Start the pump. The filter is now operating in normal filtration mode, filtering the pool water.

Step 9 : Adjust the pool suction and discharge valves to obtain the desired flow. Check the installation for leaks. Correct if necessary.

Step 10 : Note the initial value displayed on the pressure gauge when the filter is clean (it varies from one pool to another depending on the pump and hydraulic circuit).

! The accumulation of waste in the filter leads to an increase in pressure and reduces the flow of water. When the pressure gauge indicates a 30% increase in the initial pressure, wash the filter. To do this, follow the steps above in their entirety.

4. USE

4.2 Before starting the pump

1. Use ONLY ROCK SIDE system components.

Make sure the filter cover and reservoir are securely fastened. Check that the filter drain plug is in the LOCKED position and that none of the filter components are missing, damaged or not original ROCK SIDE components.

2. Check that the valves on the suction and discharge pipes are open. Check that the air bleed plug on the filter cover is open and that the cover locking system is in place and operating safely.

4.3 Starting the pump

Do not approach the pump during start-up. Pool and spa circulation systems operate under high pressure. When any part of the circulation system (i.e. shut-off ring, pump, filter, valves, etc.) is serviced, air can enter the system and become pressurised.

It is essential to secure the filter cover and pre-filter cover to prevent any violent release of pressure. Make sure that the air vent plug on the filter is open and wait for all the pressure in the system to be released before removing the cover to access the basket and carry out cleaning. This safety procedure is essential to avoid any risk of injury when servicing the pool or spa circulation system.

When starting the filtration pump, do not stand above or near the filter. If water leaks from the clamp, stop all the pumps in the system and cut off all the electrical supply. Do not return to the filter until the water leak has stopped. Reassemble the clamping system according to the instructions in this user manual.

Then return to the filter and DO NOT close the manual air vent valve unless a steady stream of water is escaping from it and not air or an air-water mixture.

4.4 How it works

Filtration starts as soon as there is a steady flow through the filter.

Step 1 : Record the start-up pressure, which is the pressure reading when a new filter element is in service under filtration conditions: Each time you install a new filter element or clean the filter cartridge, make sure the system is in filtration mode, then turn the arrow on "START" to the position indicated by the needle on the pressure gauge to record the start-up pressure.

When the filter removes impurities from the pool water, these impurities accumulate and create resistance to flow. As a result, the pressure increases and the flow rate decreases.

Step 2 : Check the pressure from time to time. When the pressure reading exceeds the "CLEAN FILTER" mark, follow the instructions given in the "maintenance" section to clean the filter cartridge elements.

4. USE

4.5 The 7 functions of the 6-way valve

⚠ To avoid damaging the seal on the multi-way valve, always press down on the handle before turning it.

⚠ Always turn the handle clockwise.

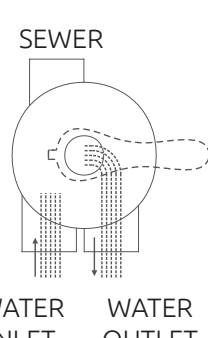
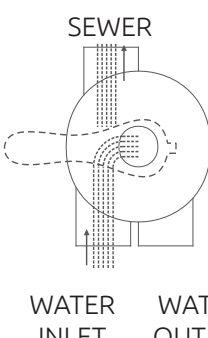
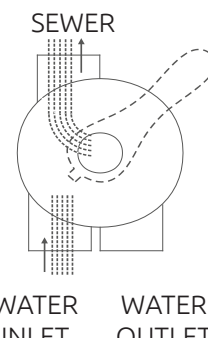
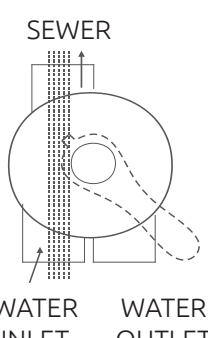
FILTRATION	WASHING	RINSE	SEWER
 <p>SEWER</p> <p>WATER INLET WATER OUTLET</p>	 <p>SEWER</p> <p>WATER INLET WATER OUTLET</p>	 <p>SEWER</p> <p>WATER INLET WATER OUTLET</p>	 <p>SEWER</p> <p>WATER INLET WATER OUTLET</p>
<p>The main position of the filter, where the water is filtered.</p>	<p>This position triggers backwashing of the filter: the flow is reversed.</p>	<p>This position removes the last impurities after washing.</p>	<p>This position diverts the flow of water to the drain without passing it through the filter, allowing the water to be discharged directly.</p>

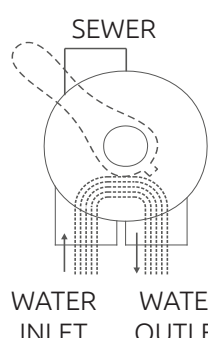
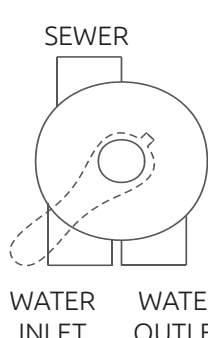
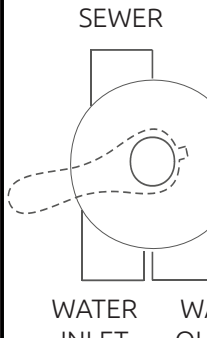
CIRCULATION	CLOSED	WINTERING
 <p>SEWER</p> <p>WATER INLET WATER OUTLET</p>	 <p>SEWER</p> <p>WATER INLET WATER OUTLET</p>	 <p>SEWER</p> <p>WATER INLET WATER OUTLET</p>
<p>This position allows water to pass through without filtering it.</p>	<p>This position closes all water flows to and from the pool.</p>	<p>Raising the valve between the WASH and CLOSE positions allows air to enter the filter.</p>

5. MAINTENANCE

⚠ Before carrying out any work, to avoid any accidents, it is essential to de-energise the circulation pump and reduce the pressure in the filter using the air bleed screw.

⚠ To avoid damaging the seal on the multiway valve, always press down on the handle before turning it and always turn it clockwise.

5.1 General

- Remember to wash your filter media regularly (see section on commissioning).
- Remember to maintain your pH at around 7.2.
- Remember to disinfect your pool correctly.

If any of these parameters - filtration time (too short), chemical treatment and/or pH - are not controlled, the quality of your bathing water will deteriorate.

The outer casing of the filter should be regularly cleaned of any dust that may have settled on it, particularly the transparent cover that allows you to see that it is working properly. Do not use solvents or detergents that could damage the appearance of the plastics (shine, opacity, etc.).

⚠ Check and clean the inside and grease the star seal of the 6-way valve at least once a year before each new season.

5.2 Most frequent faults

Problem	Solution
The filter has a low flow rate.	<ul style="list-style-type: none">- Check that the pump pre-filter basket and skimmers are not blocked and clean them.- Check that the pipes are not blocked and clean them.- In the case of a three-phase pump, check that the pump does not turn the wrong way round and, if necessary, change the direction.
There is a lack of suction.	
The pressure on the gauge is high.	
The pressure gauge is oscillating violently.	<ul style="list-style-type: none">- Check that there are no air intakes at the pump and, if necessary, remove them.- Check that the suction valves (skimmers and bottom drain) are sufficiently open, open them.
There is sand in the pool.	<ul style="list-style-type: none">- Check the condition of the strainers.

During these operations, you may need to check and clean the inside and grease the star seal of the 6-way valve. To do this, you need to dismantle, clean and then reassemble the valve.

5. MAINTENANCE

5.3 Dismantling the valve

1. Switch off the circulation pump.
2. Close the suction and discharge valves.
3. Turn the valve to the FILTRATION position
4. Remove the screws
5. Lift the cover and remove the handle.

5.4 Valve assembly

1. Position the handle in the FILTRATION position
2. Align the cover with the valve body
3. Fit and grease the gasket
4. Re-tighten the cover screws in a staggered pattern. Do not overtighten.

6. WARRANTY

6.1 General warranty conditions

Poolstar guarantees the original owner against material and manufacturing defects in the Poolex ROCK SIDE filter for a period of **five (5) years** for the tank and **two (2) years** for the other parts **excluding wear parts (seals and strainers)**.

The guarantee comes into effect on the date of first invoicing and on presentation of the purchase invoice.

The warranty does not apply in the following cases:

- Malfunction or damage resulting from installation, use or repair that does not comply with the safety instructions.
- Malfunction or damage caused by an unsuitable chemical environment in the pool.
- Malfunction or damage caused by conditions unsuitable for the intended use of the appliance.
- Damage caused by negligence, accident or force majeure.
- Malfunction or damage caused by the use of unauthorised accessories.

Repairs carried out during the warranty period must be approved before they are carried out and entrusted to an authorised technician. The warranty will lapse if the appliance is repaired by anyone not authorised by Poolstar.

Warranty parts will be replaced or repaired at Poolstar's discretion. Defective parts must be returned to our workshops within the warranty period to be covered. The warranty does not cover unauthorised labour or replacement costs. The return of the defective part is not covered by the warranty.

Dear customer,
A question? A problem? Or simply register your warranty, find us on our website:
<https://assistance.poolstar.fr/>

Thank you for your trust and support. Happy bathing!

Your personal information is processed in accordance with the French Data Protection Act of 06 January 1978 and will not be shared with 3rd parties.

ADVERTENCIAS

Estas instrucciones de instalación forman parte integrante del producto. Deben entregarse al instalador y ser conservados por el usuario. Si pierde el manual, consulte el sitio web:

www.poolex.fr

Las instrucciones y advertencias contenidas en este manual deben leerse atentamente y comprenderse, ya que proporcionan información importante sobre el manejo y funcionamiento seguros del filtro.

Guarde este manual en un lugar accesible para futuras consultas.

La instalación debe ser realizada por un profesional cualificado de acuerdo con la normativa vigente y las instrucciones del fabricante. Una instalación incorrecta puede provocar lesiones físicas a personas o animales, así como daños mecánicos de los que el fabricante no se hace responsable en ningún caso.

Después de desembalar el filtro, compruebe si el contenido presenta daños.

Antes de conectar el filtro, compruebe que los datos indicados en este manual son compatibles con las condiciones reales de instalación y no superan los límites máximos autorizados para el producto en cuestión.

En caso de avería y/o funcionamiento defectuoso, debe cortarse la alimentación eléctrica de su sala técnica y no debe intentarse reparar las averías del depósito. Las reparaciones sólo deben ser efectuadas por un servicio de asistencia técnica autorizado y con piezas de recambio originales.

El incumplimiento de las cláusulas anteriores puede afectar negativamente al funcionamiento seguro del filtro.

Para garantizar la eficacia y el buen funcionamiento del filtro, es importante realizar un mantenimiento periódico de acuerdo con las instrucciones suministradas.

En caso de venta o traspaso del filtro, asegúrese siempre de que toda la documentación técnica se entrega junto con el equipo al nuevo propietario.

Este filtro está diseñado exclusivamente para el tratamiento de piscinas. Cualquier otro uso debe considerarse inadecuado, incorrecto o incluso peligroso.

Se considerará nula cualquier responsabilidad contractual o extracontractual del fabricante/distribuidor por daños causados por errores de instalación o funcionamiento, o por incumplimiento de las instrucciones proporcionadas en este manual o de las normas de instalación vigentes para el equipo objeto de este documento.

ÍNDICE

Advertencias	36
1. Seguridad	38
2. Descripción	39
2.1 Lista de accesorios.....	39
2.2 Principio de funcionamiento.....	39
2.3 Despiece.....	40
2.4 Parámetros químicos del agua.....	43
2.5 Características y dimensiones.....	43
3. Instalación	44
3.1 Ubicación.....	44
3.2 Montaje.....	45
4. Utilice	46
4.1 Puesta en servicio: lavado del filtro.....	46
4.2 Antes de arrancar la bomba.....	47
4.3 Arranque de la bomba.....	47
4.4 Cómo funciona.....	47
4.5 Las 7 funciones de la válvula de 6 vías.....	48
5. Mantenimiento	49
5.1 General.....	49
5.2 Fallos más frecuentes.....	49
5.3 Desmontaje de la válvula.....	50
5.4 Conjunto de válvulas.....	50
6. Garantía	51
6.1 Condiciones generales de garantía.....	51

1. SEGURIDAD

La instalación y el mantenimiento de las piezas eléctricas situadas aguas arriba deben ser realizados por un electricista profesional. De lo contrario, existe riesgo de electrocución, lesiones graves, daños materiales e incluso consecuencias mortales.

Antes de cualquier operación de mantenimiento o funcionamiento, asegúrese de que toda la maquinaria, especialmente la bomba de circulación, esté desconectada para que el filtro deje de estar bajo presión:

⚠ No accione nunca la válvula de 6 vías con la bomba en marcha.

⚠ No desenrosque nunca el anillo de cierre con la bomba en marcha.

Limpie periódicamente el prefiltro de la bomba para que el agua circule correctamente y sin exceso de presión.

En condiciones de bajas temperaturas, especialmente cuando ya no es posible el invernaje activo (pida consejo a su distribuidor), le recomendamos encarecidamente que coloque la válvula de 6 vías en posición INVIERNO y vacíe el agua del filtro mediante el tornillo de vaciado situado en la parte inferior del depósito.

No opere sin agua y no conecte el filtro directamente a la red de suministro de agua, ya que la presión de algunas redes de distribución puede ser superior a la presión máxima de trabajo del filtro.

Compruebe que su equipo es adecuado para el volumen de agua a tratar, en particular los caudales y las presiones de trabajo.

Para garantizar la transparencia e integridad de los plásticos, no limpie el filtro con productos que degraden los plásticos (detergentes, disolventes, etc.).

Tenga cuidado de no romper las distintas piezas de plástico; no es necesario apretar demasiado los tornillos/tuercas. No utilice PTFE ni cinta de teflón en las roscas del manómetro.

Mantenga siempre el nivel correcto de desinfectante y un pH en torno a 7,2.

La persona responsable de la instalación debe leer atentamente este manual. En caso de funcionamiento incorrecto o erróneo, póngase en contacto con su distribuidor autorizado más cercano o con el servicio de asistencia técnica.

En caso de pieza dañada, dé prioridad a la compra de una pieza de recambio al fabricante o a un distribuidor autorizado.

⚠ EL INCUMPLIMIENTO DE ESTAS ADVERTENCIAS PUEDE PROVOCAR DAÑOS MATERIALES, DESCARGAS ELÉCTRICAS, COMPLICACIONES, OTRAS LESIONES GRAVES O LA MUERTE.

PRECAUCIÓN - Para evitar cualquier riesgo de lesión, no permita que los niños utilicen este aparato.

ADVERTENCIA - El uso intensivo de la piscina y las altas temperaturas pueden requerir largos tiempos de filtración (incluso las 24 horas del día) para mantener un nivel satisfactorio de limpieza y calidad del agua.

2. DESCRIPCIÓN

2.1 Lista de accesorios

Su filtro ROCK SIDE viene en 2 cajas, una que contiene el depósito y sus accesorios, la otra que contiene la válvula y sus accesorios. Compruebe la siguiente lista de piezas para asegurarse de que todos los accesorios están presentes:

En la caja del depósito	
<ul style="list-style-type: none">• 1 depósito• 1 tapa con junta premontada• 1 abrazadera de tapa• 1 colador• 1 manómetro de aceite de salida lateral, 40 PS	<ul style="list-style-type: none">• 1 te• 1 purgador con junta tórica• 1 manual multilingüe• Caja de válvulas
En la caja de válvulas	
<ul style="list-style-type: none">• 1 cuerpo de válvula multivía• 2 uniones roscadas (1.5"/50mm) para pegar (para PF-RCK500S y PF-RCK650S)• 1 unión roscada (1.5"/50mm) para pegar, salida "DRAIN" con tubo transparente (para PF-RCK500S y PF-RCK650S)	<ul style="list-style-type: none">• 1 cuerpo de válvula multivía• 2 uniones roscadas (1.5"/50mm) para pegar (para PF-RCK500S y PF-RCK650S)• 1 unión roscada (1.5"/50mm) para pegar, salida "DRAIN" con tubo transparente (para PF-RCK500S y PF-RCK650S)

2.2 Principio de funcionamiento

El filtro de su piscina es el principal componente de su sala técnica, ya que garantiza la limpieza y la claridad del agua, seguido de los componentes del tratamiento químico.

Para ello, el filtro debe contener una carga filtrante, que puede ser de arena o de vidrio. Esta carga filtrante elimina mecánicamente todos los residuos, de tamaño superior a la finura de filtración del medio utilizado, suspendidos en el agua e introducidos por la naturaleza o por los bañistas.

Cuando la válvula de 6 vías está en la posición FILTRACIÓN, el agua de la piscina es aspirada a través del sistema de tuberías y arrastrada hacia la parte superior del filtro por la válvula de 6 vías. El agua pasa a través del filtro y las impurezas en suspensión son bloqueadas mecánicamente por el medio filtrante.

A continuación, el agua filtrada sale por la parte inferior del filtro a través de los filtros y la válvula de 6 vías, y se devuelve a la piscina a través del sistema de tuberías.

La acumulación de residuos retenidos en el filtro altera el caudal y aumenta la presión. Entonces es necesario limpiar el filtro.

Lave el filtro al menos una vez a la semana o cuando la presión haya aumentado un 30% respecto a la presión inicial con el filtro limpio, es decir, generalmente cuando el manómetro indique una presión superior a 1,3 bares.

Para ello, apague la bomba de circulación, coloque la válvula de 6 vías en la posición LAVADO y vuelva a poner en marcha la bomba. A continuación, se invierte el flujo de agua en el filtro para que circule por el medio filtrante desde la parte inferior del filtro hacia la parte superior, con el fin de desprender los residuos acumulados en el medio filtrante y descargarlos a través de la válvula de 6 vías en el tubo de desagüe (nota: si existe, la válvula del tubo de desagüe debe estar abierta).

Compruebe la limpieza del agua a través del tubo transparente situado en la válvula de 6 vías, en dirección al desagüe.

Cuando vuelva a ser transparente, se habrán eliminado las impurezas del filtro.

Vuelva a apagar la bomba, luego coloque la válvula de 6 vías en la posición de ENJUAGUE, luego vuelva a poner en marcha la bomba durante 30s a 60s.

2. DESCRIPCIÓN

A continuación, apague la bomba de nuevo, mueva la válvula de 6 vías de nuevo a la posición FILTRACIÓN y vuelva a arrancar la bomba por última vez para reanudar la filtración normal. Para garantizar una calidad óptima del agua, es importante que el tiempo de filtración sea lo suficientemente largo, una buena estimación es:

$$\text{Tiempo de filtración} = T^{\circ} \text{ del agua} / 2$$

Pero si la temperatura del agua es superior a 26°C, puede ser necesario un tiempo de filtración adicional, hasta conseguir una filtración continua (24 horas al día) por encima de 30°C.

⚠ Desconecte siempre la bomba antes de trabajar en la válvula de 6 vías. Para no dañar la junta de la válvula multivía, presione siempre la empuñadura antes de girarla y gírela siempre en el sentido de las agujas del reloj.

2.3 Despiece

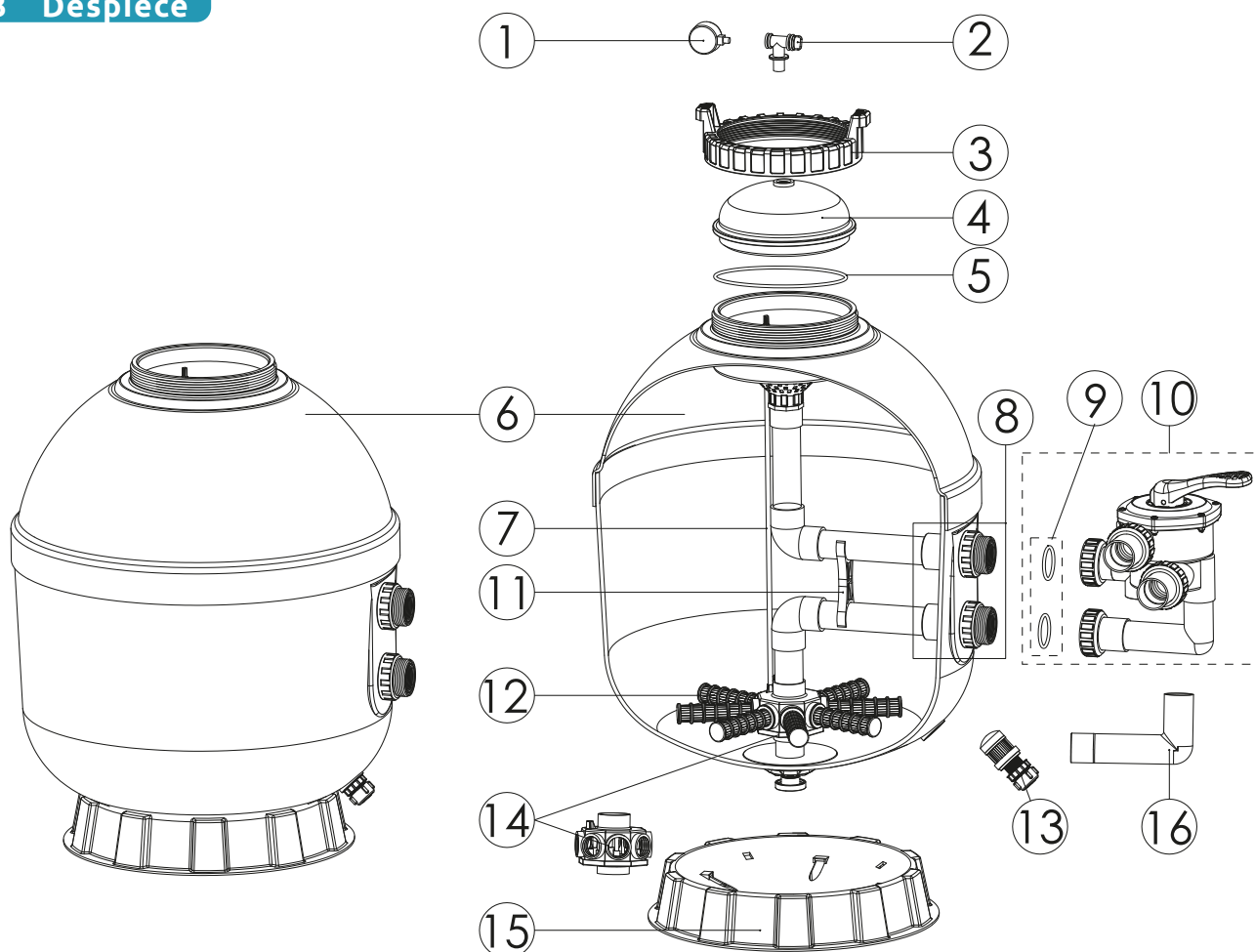

1. Manómetro
2. T de drenaje
3. Tuerca de la tapa del filtro
4. Tapa
5. Junta tórica de la tapa
6. Cubeta del filtro con clips
7. Codo difusor superior
8. Kit pasamuros (1"1/2 o 2")

9. Junta tórica (1"1/2 o 2")
10. Válvula lateral de 6 vías (1"1/2 o 2")
11. Espaciador de tubo interno (1"1/2 o 2")
12. Filtros
13. Kit de tapón de drenaje
14. Colector de filtro (1"1/2 o 2")
15. Base del filtro
16. Codo de válvula (1"1/2 o 2")

Nota: El tamaño de las piezas 6, 7, 12 y 15 varía según el modelo elegido.

2. DESCRIPCIÓN

Válvula 1"1/2

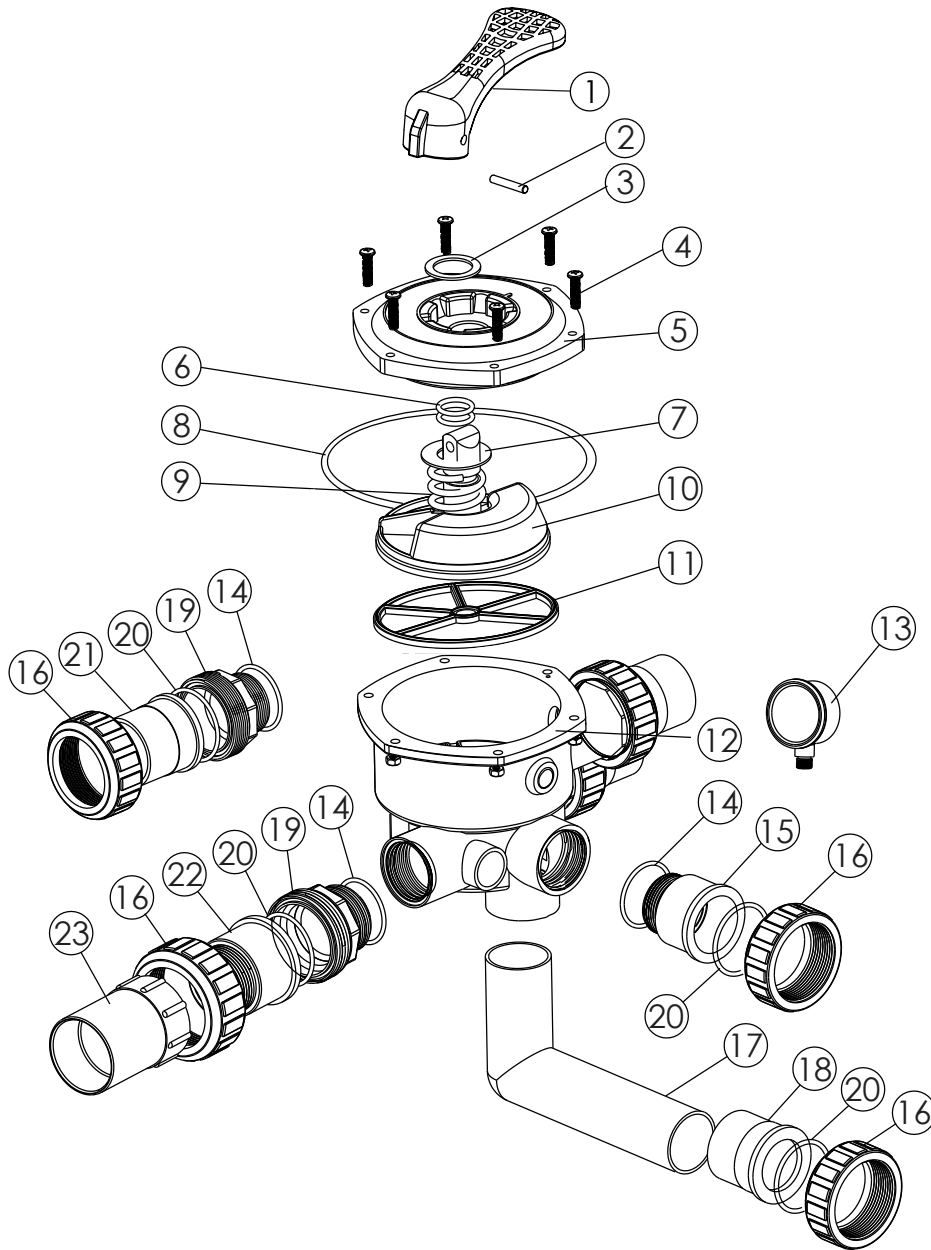

1. Asa de la válvula
2. Inserto del asa
3. Arandela de empuñadura
4. Tornillo y tuerca M6x30
5. Tapa de válvula de 6 vías 1"1/2 (negra)
6. Junta de la bola de la válvula
7. Arandela de bola
8. Junta tórica de la tapa
9. Muelle
10. Bola de válvula 1"1/2
11. Junta estrella
12. Cuerpo inferior de la válvula (negro)
13. Manómetro con junta
14. Junta tórica
15. Unión roscada para válvula 1"1/2 (Negro)
16. Tuerca de unión 1"1/2 (Negra)
17. Tubo codo 1"1/2 (negro)
18. Adaptador de unión 1"1/2
19. Racor de unión 1"1/2 (Negro)
20. Racor de unión 1"1/5
21. Racor de unión 1"1/2
22. Unión 1"1/2 con mirilla (corta)
23. Unión 1"1/2 con soporte de mirilla

2. DESCRIPCIÓN

Válvula 2"

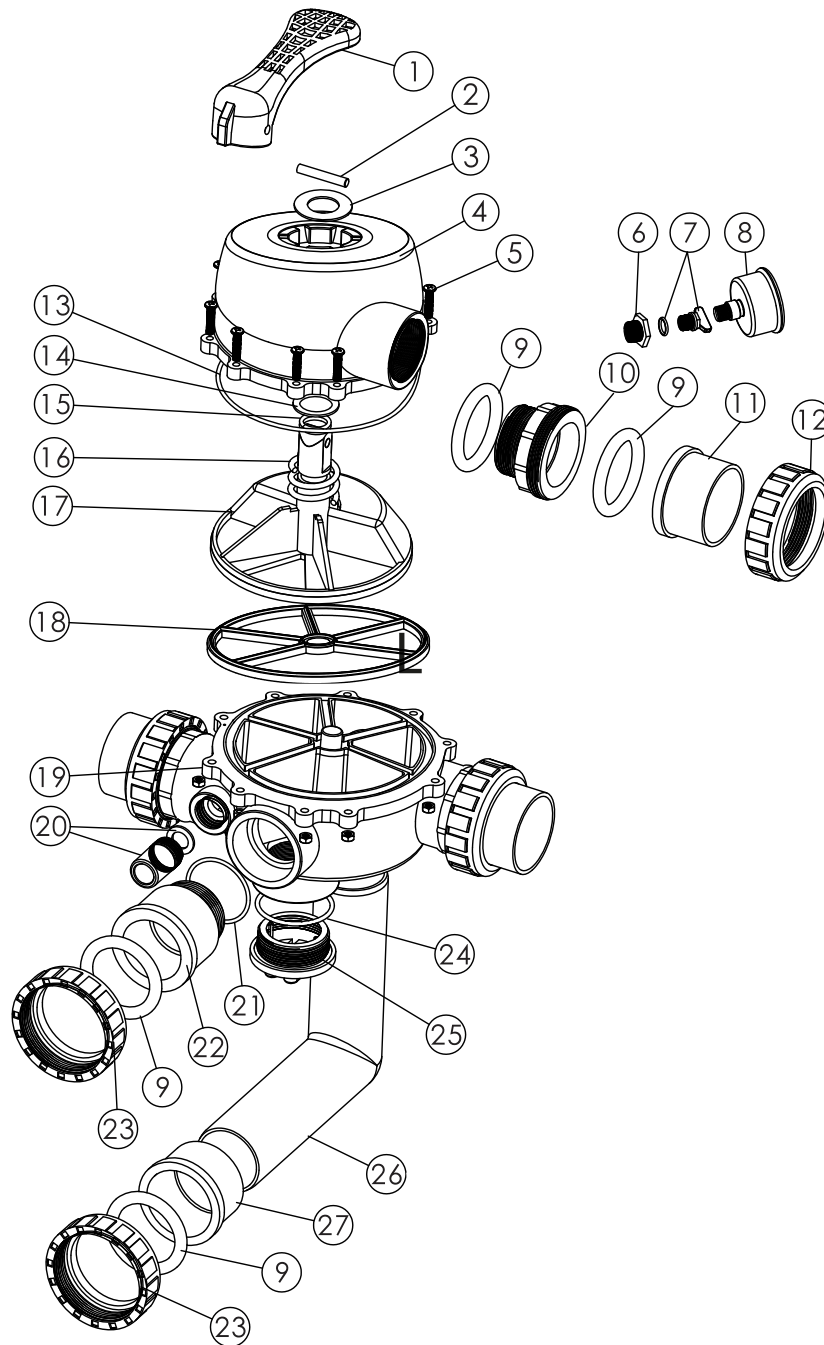

1. Poignée de vanne
2. Insert poignée
3. Rondelle poignée
4. Couvercle vanne 6 voies (Noir)
5. Vis et écrou M6x30
6. Raccord de bouchon de purge avec joint torique
7. Bouchon de purge avec joint torique
8. Manomètre
9. Joint torique
10. Raccord union 2" (Noir)
11. Raccord à coller union 2"
12. Ecrou union 2" (Noir)
13. Joint torique de couvercle
14. Rondelle
15. Joint boisseau de vanne
16. Ressort de vanne
17. Boisseau de vanne 2"
18. Joint étoile
19. Corps de vanne inférieur (Noir)
20. Témoin de turbidité avec joint torique
21. Joint union
22. Raccord à coller union 2" (Noir)
23. Ecrou-raccord vanne 2"
24. Joint torique bouchon de vanne
25. Bouchon de vanne fileté (Noir)
26. Tube coudé noir 2"
27. Raccord à coller union 2"

2. DESCRIPCIÓN

2.4 Parámetros químicos del agua

Sugerimos los siguientes niveles químicos para su piscina:

- Nivel de pH: de 6,8 a 7,6
- Alcalinidad total: 80 a 120 ppm
- Dureza cálcica: 200 a 400 ppm
- Cloro combinado: 0,2 ppm como máximo
- Cloro (estabilizado): 1,0 a 3,0 ppm
- Estabilizador del cloro (ácido cianúrico): 30 a 80 ppm

2.5 Características y dimensiones

Antes de iniciar la instalación, compruebe que sus equipos son adecuados entre sí (caudales y presión de trabajo) y que se respetan las dimensiones especificadas para el volumen de agua a tratar.

Estos filtros están diseñados para utilizarse hasta 2,8 bar.

El medio filtrante (arena o vidrio) no se suministra. Pida consejo a su distribuidor. Utilice arena o vidrio dedicados a la filtración de piscinas. Recomendamos utilizar un medio filtrante 1/3 con una granulometría de aproximadamente 2 mm a 4 mm y 2/3 con una granulometría de aproximadamente 0,5 mm a 0,7 mm. Es preferible renovarlo cada 5 años.

Modelo	PF-RCK500S	PF-RCK650S	PF-RCK750S	PF-RCK900S
Altura A (mm)	869	989	1165	1252
Diámetro B (mm)	517	670	770	921
Arena necesaria (kg)	85	185	265	405
Vidrio necesario (kg)	70	150	215	325
Caudal máximo (m ³ /h)	10	16,5	22,1	31,8
Volumen de la piscina (m ³)	60	95	125	185
Conexiones de las válvulas	1"1/2	1"1/2	2"	2"

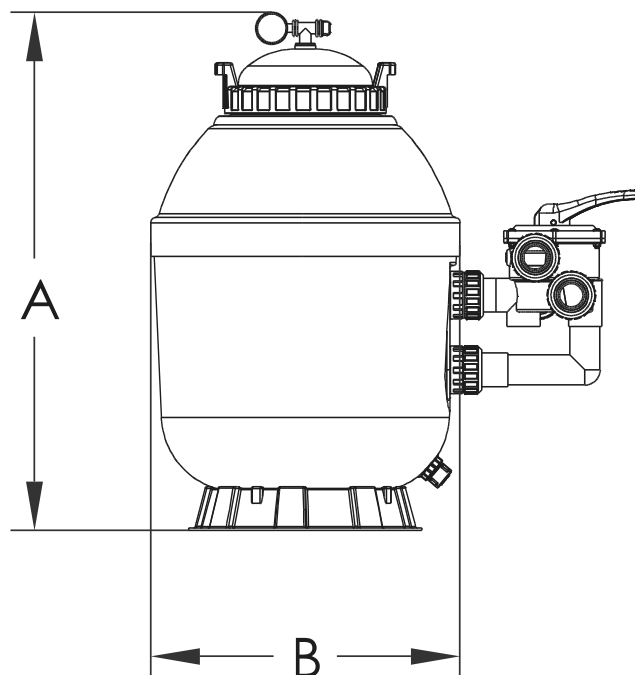

3. INSTALACIÓN

3.1 Ubicación

Este producto sólo debe ser instalado y mantenido por un profesional de piscinas cualificado.

1. Para instalar y mantener el filtro sólo se necesitan herramientas sencillas (destornilladores y llaves inglesas) y adhesivo para tubos de PVC.
2. El sistema de filtración debe instalarse sobre una losa plana de hormigón u otra base rígida. Elija una zona bien drenada y ventilada que no se inunde en caso de lluvia.
3. Coloque el filtro de forma que las conexiones, la válvula multivía y el desagüe sean accesibles para su uso y mantenimiento.
4. Coloque el cuerpo del filtro de forma que todas las etiquetas de funcionamiento y seguridad sean visibles.
5. Lo ideal es instalar el filtro lo más cerca posible de la piscina, en la sala de equipos, preferiblemente 50 cm por debajo del nivel del agua.
6. Prevea una tubería de evacuación de aguas residuales de las mismas dimensiones que las demás tuberías utilizadas en la sala de equipos.
7. Utilice siempre tubos de PVC para piscinas con el diámetro correcto.
8. Compruebe que el agua que sale por el tapón de desagüe esté alejada de los aparatos eléctricos.



3. INSTALACIÓN

3.2 Montaje

⚠ Las juntas tóricas se utilizan para sellar. No utilice cinta de PTFE.

Recordatorio: El material filtrante (arena o vidrio) no se suministra. Pida consejo a su distribuidor. Utilice arena o vidrio específicos para la filtración de piscinas. Recomendamos utilizar un medio filtrante 1/3 con una granulometría de aproximadamente 2 mm a 4 mm y 2/3 con una granulometría de aproximadamente 0,5 mm a 0,7 mm. Es preferible renovarlo cada 5 años.

Paso 1 : El medio filtrante se carga a través de la abertura superior del filtro.

- Afloje el collar de la tapa y retírela.
- Compruebe la integridad, la posición y el apriete de los filtros de malla situados en la parte inferior del filtro.
- Llene el depósito del filtro con un tercio del agua necesaria para proteger el colector y los filtros durante el llenado.
- Vierta con cuidado la cantidad y calidad correctas de medio filtrante. La superficie del medio filtrante debe estar nivelada y debe encontrarse aproximadamente en el centro del depósito filtrante y, como máximo, al principio del estrechamiento hacia la parte superior del depósito, respetando la cantidad de medio filtrante indicada previamente en la tabla.
- Retire la protección del difusor.

Paso 2 : Compruebe que no quedan restos de material en la tapa.

Paso 3 : Montaje de la válvula e instalación en el filtro

- Engrase la junta tórica de la válvula de 6 vías y colóquela en la parte inferior de la válvula de forma que quede bien ajustada debajo.
- Introduzca la válvula de 6 vías en el cuello del depósito, asegurándose de que el tubo central encaja perfectamente en el orificio de la parte inferior de la válvula.
- Asegúrese de alinear cuidadosamente la válvula con el cuello del filtro de arena y, a continuación, presione firmemente la válvula de 6 vías contra la brida del filtro.
- Coloque el kit de sujeción alrededor de la válvula y la brida, uniéndolas, y apriete los racores lo suficiente para permitir que la válvula gire sobre el depósito hasta su posición final.
- Coloque la junta tórica en el manómetro y enrósquelo en el orificio roscado del cuerpo de la válvula. No apriete demasiado.
- Coloque la junta tórica delante del tubo del «indicador de turbidez», después coloque el conjunto delante del orificio y apriete (pero no demasiado) la válvula.

Paso 4 : Antes de la puesta en servicio, compruebe que todas las uniones atornilladas estén bien apretadas.

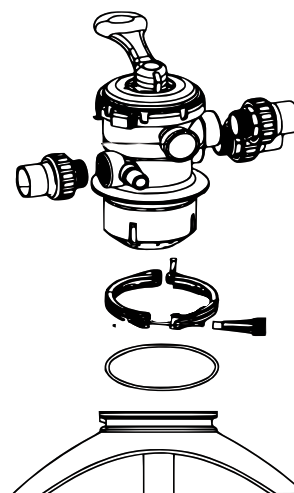
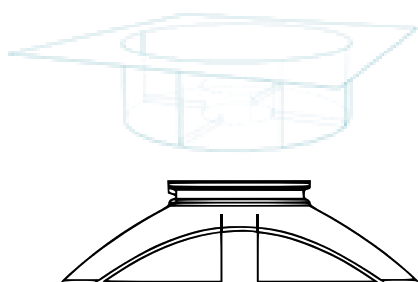

4. UTILICE

4.1 Puesta en servicio: lavado del filtro

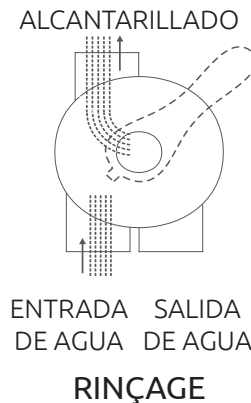

Paso 1 : Compruebe que la bomba de filtración no recibe alimentación eléctrica. Si es necesario, desconéctela en el panel de control.

Paso 2 : Presione la manivela de la válvula de 6 vías y gírela hasta la posición LAVADO. Si es necesario, compruebe que la válvula instalada en el tubo de desagüe está en posición abierta; si es necesario, ábrala.

⚠ Para evitar dañar la junta de la válvula multivía, presione siempre la maneta antes de girarla y gírela siempre en el sentido de las agujas del reloj.

Paso 3 : Cebe y ponga en marcha la bomba siguiendo las instrucciones del fabricante.

Paso 4 : Deje que el depósito del filtro se llene de agua. Deje el tornillo de purga de aire parcialmente abierto. Cuando el agua fluya por el purgador de aire, vuelva a cerrarlo. Cuando el agua fluya por el purgador, deje la bomba en marcha durante al menos 60 segundos. Se recomienda realizar este lavado inicial para eliminar cualquier impureza o partícula fina del medio filtrante. Compruebe la limpieza del agua a través del tubo transparente del desagüe.

Paso 5 : Apague la bomba y gire la válvula a la posición de ENJUAGUE.

Paso 6 : Vuelva a poner en marcha la bomba y déjela funcionar entre 30 y 60 segundos o hasta que se hayan eliminado todas las impurezas. Compruebe que el agua del tubo transparente está limpia.

Paso 7 : Apague la bomba y gire la válvula a la posición FILTRACIÓN.

Paso 8 : Ponga en marcha la bomba. El filtro funciona ahora en modo de filtración normal, filtrando el agua de la piscina.

Paso 9 : Ajuste las válvulas de aspiración y descarga de la piscina para obtener el caudal deseado. Compruebe que no haya fugas en la instalación. Corrijala si es necesario.

Paso 10 : Anote el valor inicial que aparece en el manómetro cuando el filtro está limpio (varía de una piscina a otra en función de la bomba y del circuito hidráulico).

⚠ La acumulación de residuos en el filtro provoca un aumento de la presión y reduce el caudal de agua. Cuando el manómetro indique un aumento del 30% de la presión inicial, lave el filtro. Para ello, siga los pasos anteriores en su totalidad.

4. UTILICE

4.2 Antes de arrancar la bomba

1. Utilice SÓLO componentes del sistema ROCK SIDE.

Asegúrese de que la tapa del filtro y el depósito están correctamente fijados. Compruebe que el tapón de vaciado del filtro está en la posición de BLOQUEADO y que no falta ningún componente del filtro, está dañado o no es original de ROCK SIDE.

2. Compruebe que las válvulas de los conductos de aspiración y descarga están abiertas. Compruebe que el tapón de purga de aire de la tapa del filtro está abierto y que el sistema de bloqueo de la tapa está colocado y funciona de forma segura.

4.3 Arranque de la bomba

No se acerque a la bomba durante la puesta en marcha. Los sistemas de circulación de piscinas y spas funcionan a alta presión. Cuando se realiza el mantenimiento de cualquier pieza del sistema de circulación (es decir, anillo de cierre, bomba, filtro, válvulas, etc.), puede entrar aire en el sistema y presurizarse.

Es esencial asegurar la tapa del filtro y la tapa del prefiltro para evitar cualquier liberación violenta de presión. Asegúrese de que el tapón de purga de aire del filtro está abierto y espere a que se libere toda la presión del sistema antes de retirar la tapa para acceder a la cesta y realizar la limpieza. Este procedimiento de seguridad es esencial para evitar cualquier riesgo de lesión durante el mantenimiento del sistema de circulación de la piscina o spa.

Cuando ponga en marcha la bomba de filtración, no se sitúe encima ni cerca del filtro. Si se produce una fuga de agua de la abrazadera, detenga todas las bombas del sistema y corte todo el suministro eléctrico. No vuelva al filtro hasta que la fuga de agua se haya detenido. Vuelva a montar el sistema de sujeción siguiendo las instrucciones de este manual de usuario.

A continuación, vuelva al filtro y NO cierre la válvula manual de purga de aire a menos que salga de ella un chorro constante de agua y no aire o una mezcla de aire y agua.

4.4 Cómo funciona

La filtración comienza en cuanto hay un flujo constante a través del filtro.

Paso 1 : Registre la presión de arranque, que es la lectura de presión cuando un nuevo elemento filtrante está en servicio en condiciones de filtración: Cada vez que instale un nuevo elemento filtrante o limpie el cartucho filtrante, asegúrese de que el sistema esté en modo de filtración y, a continuación, gire la flecha de "START" a la posición indicada por la aguja del manómetro para registrar la presión de arranque.

Cuando el filtro elimina las impurezas del agua de la piscina, éstas se acumulan y crean una resistencia al flujo. Como resultado, la presión aumenta y el caudal disminuye.

Paso 2 : Compruebe la presión de vez en cuando. Cuando la lectura de presión supere la marca "LIMPIAR FILTRO", siga las instrucciones indicadas en la sección "mantenimiento" para limpiar los elementos del cartucho filtrante.

4. UTILICE

4.5 Las 7 funciones de la válvula de 6 vías

⚠ Para no dañar la junta de la válvula multivía, presione siempre la maneta antes de girarla.

⚠ Gire siempre la maneta en el sentido de las agujas del reloj.

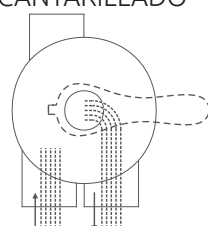
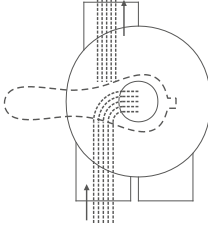
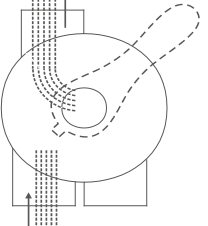
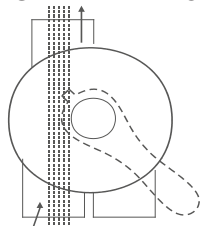
FILTRACIÓN	LAVADO	ENJUAGUE	ALCANTARILLADO
<p>ALCANTARILLADO</p>  <p>ENTRADA DE AGUA SALIDA DE AGUA</p>	<p>ALCANTARILLADO</p>  <p>ENTRADA DE AGUA SALIDA DE AGUA</p>	<p>ALCANTARILLADO</p>  <p>ENTRADA DE AGUA SALIDA DE AGUA</p>	<p>ALCANTARILLADO</p>  <p>ENTRADA DE AGUA SALIDA DE AGUA</p>
<p>La posición principal del filtro, donde se filtra el agua.</p>	<p>Esta posición activa el retrolavado del filtro: el flujo se invierte.</p>	<p>Esta posición elimina las últimas impurezas después del lavado.</p>	<p>Esta posición desvía el flujo de agua hacia el desagüe sin pasarla por el filtro, permitiendo que el agua se descargue directamente.</p>

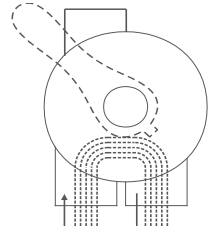
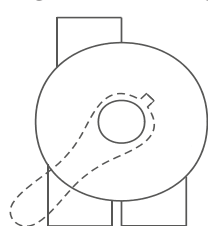
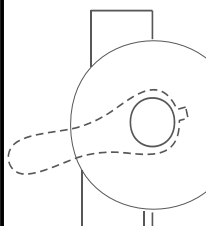
CIRCULACIÓN	CERRADO	INVIERNO
<p>ALCANTARILLADO</p>  <p>ENTRADA DE AGUA SALIDA DE AGUA</p>	<p>ALCANTARILLADO</p>  <p>ENTRADA DE AGUA SALIDA DE AGUA</p>	<p>ALCANTARILLADO</p>  <p>ENTRADA DE AGUA SALIDA DE AGUA</p>
<p>Esta posición permite el paso del agua sin filtrarla.</p>	<p>Esta posición cierra todos los flujos de agua hacia y desde la piscina.</p>	<p>La elevación de la válvula entre las posiciones LAVAR y CERRAR permite la entrada de aire en el filtro.</p>

5. MANTENIMIENTO

⚠ Antes de realizar cualquier trabajo, para evitar accidentes, es imprescindible desconectar la bomba de circulación y reducir la presión del filtro mediante el tornillo de purga de aire.

⚠ Para no dañar la junta de la válvula multivía, presione siempre la empuñadura antes de girarla y gírela siempre en el sentido de las agujas del reloj.

5.1 General

- No olvide lavar el material filtrante con regularidad (consulte la sección sobre puesta en marcha).
- Recuerde mantener el pH en torno a 7,2.
- No olvide desinfectar correctamente la piscina.

Si alguno de estos parámetros -tiempo de filtración (demasiado corto), tratamiento químico y/o pH- no se controla, la calidad del agua de baño se deteriorará.

La carcasa exterior del filtro debe limpiarse regularmente del polvo que se haya podido depositar en ella, sobre todo la tapa transparente que permite ver que funciona correctamente. No utilice disolventes ni detergentes que puedan dañar el aspecto de los plásticos (brillo, opacidad, etc.).

⚠ Compruebe y limpie el interior y engrase la junta en estrella de la válvula de 6 vías al menos una vez al año antes de cada nueva temporada.

5.2 Fallos más frecuentes

Problema	Solución
El filtro tiene un caudal bajo.	<ul style="list-style-type: none">- Compruebe que la cesta del prefiltro de la bomba y los skimmers no estén obstruidos y límpielos.- Compruebe que las tuberías no estén obstruidas y límpielas.- En el caso de una bomba trifásica, compruebe que la bomba no gira al revés y, si es necesario, cambie la dirección.
Falta succión.	
La presión del manómetro es alta.	
El manómetro oscila violentamente.	<ul style="list-style-type: none">- Compruebe que no hay tomas de aire en la bomba y, si es necesario, retírelas.- Compruebe que las válvulas de aspiración (skimmers y desagüe de fondo) están suficientemente abiertas, ábralas.
Hay arena en la piscina.	<ul style="list-style-type: none">- Compruebe el estado de los filtros.

Durante estas operaciones, puede ser necesario comprobar y limpiar el interior y engrasar la junta en estrella de la válvula de 6 vías. Para ello, debe desmontar, limpiar y volver a montar la válvula.

5. MANTENIMIENTO

5.3 Desmontaje de la válvula

1. Desconecte la bomba de circulación.
2. Cierre las válvulas de aspiración y descarga.
3. Gire la válvula a la posición FILTRACIÓN
4. Retire los tornillos
5. Levante la tapa y retire el asa.

5.4 Conjunto de válvulas

1. Coloque la maneta en la posición FILTRACIÓN
2. Alinear la tapa con el cuerpo de la válvula
3. Coloque y engrase la junta
4. Vuelva a apretar los tornillos de la tapa de forma escalonada. No apriete en exceso.

6. GARANTÍA

6.1 Condiciones generales de garantía

Poolstar garantiza al propietario original contra los defectos de material y de fabricación del filtro Poollex ROCK SIDE durante un periodo de **cinco (5) años** para el depósito y de **dos (2) años** para las demás piezas, **excluyendo las piezas de desgaste (juntas y filtros)**.

La garantía entra en vigor en la fecha de la primera facturación y en el momento de la presentación de la factura de compra.

La garantía no se aplica en los siguientes casos:

- Mal funcionamiento o daños resultantes de una instalación, utilización o reparación no conformes con las instrucciones de seguridad.
- Mal funcionamiento o daños causados por un entorno químico inadecuado en la piscina.
- Mal funcionamiento o daños causados por condiciones inadecuadas para el uso previsto del aparato.
- Daños causados por negligencia, accidente o fuerza mayor.
- Mal funcionamiento o daños causados por el uso de accesorios no autorizados.

Las reparaciones efectuadas durante el periodo de garantía deben ser aprobadas antes de ser realizadas y confiadas a un técnico autorizado. La garantía quedará anulada si el aparato es reparado por una persona no autorizada por Poolstar.

Las piezas en garantía serán sustituidas o reparadas a discreción de Poolstar. Las piezas defectuosas deberán ser devueltas a nuestros talleres dentro del periodo de garantía para que queden cubiertas. La garantía no cubre la mano de obra no autorizada ni los gastos de sustitución. La devolución de la pieza defectuosa no está cubierta por la garantía.

Estimado/-a señor/-a,
**Una pregunta ? Un problema? O simplemente registre su
garantía, encuéntranos en nuestro sitio web:**

<https://assistance.poolstar.fr/>

Le agradecemos que haya confiado en nuestros productos.

Sus datos se tratarán conforme a la ley francesa de protección de datos
de 6 de enero de 1978 y no serán revelados a nadie.

AVVERTENZE

Le presenti istruzioni di installazione sono parte integrante del prodotto.
Devono essere consegnati all'installatore e conservati dall'utente.
In caso di smarrimento del manuale, consultare il sito web:

www.poolex.fr

Le istruzioni e le avvertenze contenute nel presente manuale devono essere lette attentamente e comprese, in quanto forniscono informazioni importanti per l'utilizzo e il funzionamento sicuro del filtro.

Conservare questo manuale in un luogo accessibile per future consultazioni.

L'installazione deve essere eseguita da un professionista qualificato in conformità alle normative vigenti e alle istruzioni del produttore. Un'installazione non corretta può causare danni fisici a persone o animali, nonché danni meccanici per i quali il produttore non può essere ritenuto responsabile in alcun caso.

Dopo aver disimballato il filtro, verificare che il contenuto non sia danneggiato.

Prima di collegare il filtro, verificare che i dati riportati nel presente manuale siano compatibili con le reali condizioni di installazione e non superino i limiti massimi autorizzati per il prodotto in questione.

In caso di guasto e/o malfunzionamento, l'alimentazione del locale tecnico deve essere interrotta e non si deve tentare di riparare i guasti sul serbatoio. Gli interventi di riparazione devono essere eseguiti esclusivamente da un servizio di assistenza tecnica autorizzato, utilizzando ricambi originali.

La mancata osservanza delle clausole di cui sopra può compromettere il funzionamento sicuro del filtro.

Affinché il filtro rimanga efficiente e in buone condizioni di funzionamento, è importante che sia sottoposto a regolare manutenzione secondo le istruzioni fornite.

In caso di vendita o trasferimento del filtro, assicurarsi sempre che tutta la documentazione tecnica venga trasmessa con l'apparecchiatura al nuovo proprietario.

Questo filtro è stato progettato esclusivamente per il trattamento delle piscine. Tutti gli altri usi devono essere considerati inadeguati, scorretti o addirittura pericolosi.

Qualsiasi responsabilità contrattuale o extracontrattuale del produttore/distributore è da considerarsi nulla per i danni causati da errori di installazione o di funzionamento, o dalla mancata osservanza delle istruzioni fornite nel presente manuale o delle norme di installazione in vigore per l'apparecchiatura oggetto del presente documento.

INDICE

Avvertenze	52
1. Sicurezza	54
2. Descrizione	55
2.1 Elenco degli accessori	55
2.2 Principio di funzionamento	55
2.3 Vista esplosa	56
2.4 Parametri chimici dell'acqua	59
2.5 Caratteristiche e dimensioni	59
3. Installazione	60
3.1 Posizione	60
3.2 Montaggio	61
4. Utilizzo	62
4.1 Messa in funzione: lavaggio del filtro	62
4.2 Prima di avviare la pompa	63
4.3 Avvio della pompa	63
4.4 Come funziona	63
4.5 Le 7 funzioni della valvola a 6 vie	64
5. Manutenzione	65
5.1 Generale	65
5.2 Guasti più frequenti	65
5.3 Smontaggio della valvola	66
5.4 Gruppo valvola	66
6. Garanzia	67
6.1 Condizioni generali di garanzia	67

1. SICUREZZA

L'installazione e la manutenzione delle parti elettriche a monte devono essere eseguite da un elettricista professionista. In caso contrario, sussiste il rischio di folgorazione, lesioni gravi, danni materiali e persino conseguenze letali.

Prima di qualsiasi intervento di manutenzione o di funzionamento, assicurarsi che tutti i macchinari, in particolare la pompa di circolazione, siano disalimentati in modo che il filtro non sia più sotto pressione:

⚠ Non azionare mai la valvola a 6 vie mentre la pompa è in funzione.

⚠ Non svitate mai l'anello di copertura quando la pompa è in funzione.

Pulire regolarmente il prefiltro della pompa per garantire che l'acqua circoli correttamente e senza eccessiva pressione.

In condizioni di bassa temperatura, in particolare quando non è più possibile svernare attivamente (chiedere consiglio al proprio rivenditore), si consiglia vivamente di impostare la valvola a 6 vie in posizione INVERNO e di scaricare l'acqua dal filtro utilizzando la vite di scarico sul fondo del serbatoio.

Non operare in assenza di acqua e non collegare il filtro direttamente alla rete idrica, poiché la pressione di alcune reti di distribuzione può essere superiore alla pressione massima di esercizio del filtro.

Verificare che l'apparecchiatura sia adatta al volume d'acqua da trattare, in particolare le portate e le pressioni di esercizio.

Per garantire la trasparenza e l'integrità della plastica, non pulire il filtro con prodotti che degradano la plastica (detergenti, solventi, ecc.).

Fare attenzione a non rompere le varie parti in plastica; non è necessario serrare eccessivamente le viti/dadi. Non utilizzare PTFE o nastro di teflon sulle filettature del manometro.

Mantenere sempre il giusto livello di disinfettante e un pH di circa 7,2.

La persona responsabile dell'installazione deve leggere attentamente il presente manuale. In caso di operazioni errate o sbagliate, contattare il rivenditore autorizzato più vicino o il servizio di assistenza tecnica.

In caso di danneggiamento di un pezzo, si prega di dare priorità all'acquisto di un pezzo di ricambio presso il produttore o un rivenditore autorizzato.

⚠ LA MANCATA OSSERVANZA DI QUESTE AVVERTENZE PUÒ CAUSARE DANNI MATERIALI, SCOSSE ELETTRICHE, COMPLICAZIONI, ALTRE LESIONI GRAVI O MORTE.

ATTENZIONE - Per evitare il rischio di lesioni, non permettere ai bambini di utilizzare questo apparecchio.

AVVERTENZA - L'uso intensivo della piscina e le temperature elevate possono richiedere lunghi tempi di filtrazione (anche 24 ore su 24) per mantenere un livello soddisfacente di pulizia e qualità dell'acqua.

2. DESCRIZIONE

2.1 Elenco degli accessori

Il filtro ROCK SIDE viene consegnato in 2 scatole, una contenente il serbatoio e gli accessori e l'altra contenente la valvola e gli accessori. Verificare la presenza di tutti gli accessori nell'elenco dei componenti riportato di seguito:

Nella scatola del serbatoio	
<ul style="list-style-type: none">• 1 serbatoio• 1 coperchio con guarnizione premontata• 1 morsetto per il coperchio• 1 filtro• 1 tee	<ul style="list-style-type: none">• 1 manometro di uscita laterale dell'olio, 40 PS• 1 trappola per vapore con O-ring• 1 manuale multilingue• Scatola della valvola
Nella scatola delle valvole	
<ul style="list-style-type: none">• 1 corpo valvola a più vie• 2 raccordi filettati (1,5"/50mm) per l'incollaggio (per PF-RCK500S e PF-RCK650S)• 1 raccordo filettato (1,5"/50mm) per l'incollaggio, uscita 'DRAIN' con tubo trasparente (per PF-RCK500S e PF-RCK650S)	<ul style="list-style-type: none">• 3 raccordi filettati (2"/63mm) per l'incollaggio (per PF-RCK750S e PF-RCK900S)• 1 O-ring• 1 tubo a gomito• 1 connettore filettato per valvola• 1 etichetta di posizione della valvola a più vie

2.2 Principio di funzionamento

Il filtro della piscina è il componente principale del locale tecnico e garantisce la pulizia e la limpidezza dell'acqua, seguito dagli elementi di trattamento chimico.

A tal fine, il filtro deve contenere un materiale filtrante, che può essere sabbia o vetro. Questa carica filtrante elimina meccanicamente tutti i rifiuti, più grandi della finezza di filtrazione del media utilizzato, sospesi nell'acqua e introdotti dalla natura o dai bagnanti.

Quando la valvola a 6 vie è in posizione FILTRAZIONE: l'acqua della piscina viene aspirata attraverso il sistema di tubature e portata in cima al filtro dalla valvola a 6 vie. L'acqua passa attraverso il filtro e le impurità in sospensione vengono bloccate meccanicamente dal materiale filtrante.

L'acqua filtrata esce quindi dalla parte inferiore del filtro attraverso i filtri e la valvola a 6 vie e viene pompata nuovamente nella piscina attraverso il sistema di tubature.

L'accumulo di rifiuti trattenuti nel filtro altera la portata e aumenta la pressione. Il filtro deve quindi essere pulito.

Pulire il filtro almeno una volta alla settimana o quando la pressione è aumentata del 30% rispetto a quella iniziale a filtro pulito, cioè generalmente quando il manometro indica una pressione superiore a 1,3 bar.

A questo scopo, spegnere la pompa di circolazione, posizionare la valvola a 6 vie sulla posizione LAVAGGIO e riavviare la pompa. Il flusso dell'acqua viene quindi invertito nel filtro in modo che circoli attraverso il mezzo filtrante dalla parte inferiore del filtro alla parte superiore, per rimuovere l'accumulo di rifiuti dal mezzo filtrante e scaricarlo attraverso la valvola a 6 vie nello scarico (nota: se presente, la valvola sullo scarico deve essere aperta).

Controllare la pulizia dell'acqua attraverso il tubo trasparente situato sulla valvola a 6 vie, in direzione dello scarico.

Quando diventa di nuovo trasparente, le impurità sono state eliminate dal filtro.

Spegnere nuovamente la pompa, spostare la valvola a 6 vie in posizione RINSE e riavviare la pompa per 30-60 secondi.

Quindi spegnere nuovamente la pompa, riportare la valvola a 6 vie in posizione FILTRAZIONE e riavviare la pompa un'ultima volta per riprendere il normale filtraggio.

2. DESCRIZIONE

Per garantire una qualità ottimale dell'acqua, è importante che il tempo di filtrazione sia sufficientemente lungo; una buona stima è:

$$\text{Tempo di filtrazione} = T^{\circ} \text{ dell'acqua} / 2$$

Tuttavia, se la temperatura dell'acqua supera i 26°C, può essere necessario un tempo di filtrazione aggiuntivo, fino a raggiungere una filtrazione continua (24 ore al giorno) a partire da 30°C.

⚠ Spegnerne sempre la pompa prima di intervenire sulla valvola a 6 vie. Per evitare di danneggiare la guarnizione della valvola a più vie, premere sempre sulla maniglia prima di girarla e ruotarla sempre in senso orario.

2.3 Vista esplosa

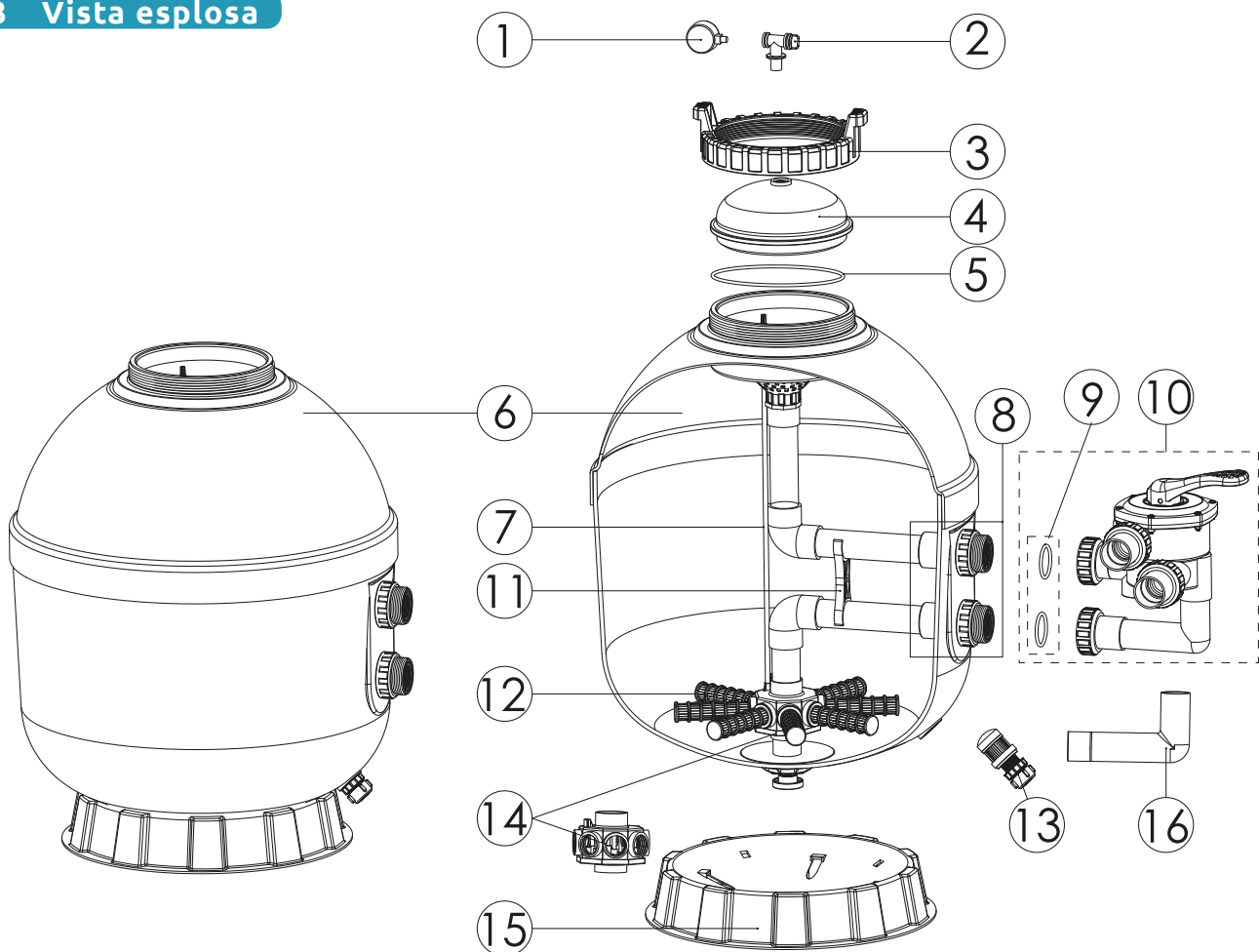

- | | |
|------------------------------------|---|
| 1. Manometro | 9. O-ring (1"1/2 o 2") |
| 2. Tee di drenaggio | 10. Valvola laterale a 6 vie (1"1/2 o 2") |
| 3. Dado del coperchio del filtro | 11. Distanziale interno del tubo (1"1/2 o 2") |
| 4. Coperchio | 12. Filtri |
| 5. O-ring del coperchio | 13. Kit tappi di drenaggio |
| 6. Vaschetta del filtro con clip | 14. Collettore del filtro (1"1/2 o 2") |
| 7. Gomito superiore del diffusore | 15. Base del filtro |
| 8. Kit boccola a muro (1"1/2 o 2") | 16. Gomito valvola (1"1/2 o 2") |

Nota: le dimensioni delle parti 6, 7, 12 e 15 variano a seconda del modello scelto.

2. DESCRIZIONE

Valvola 1"1/2

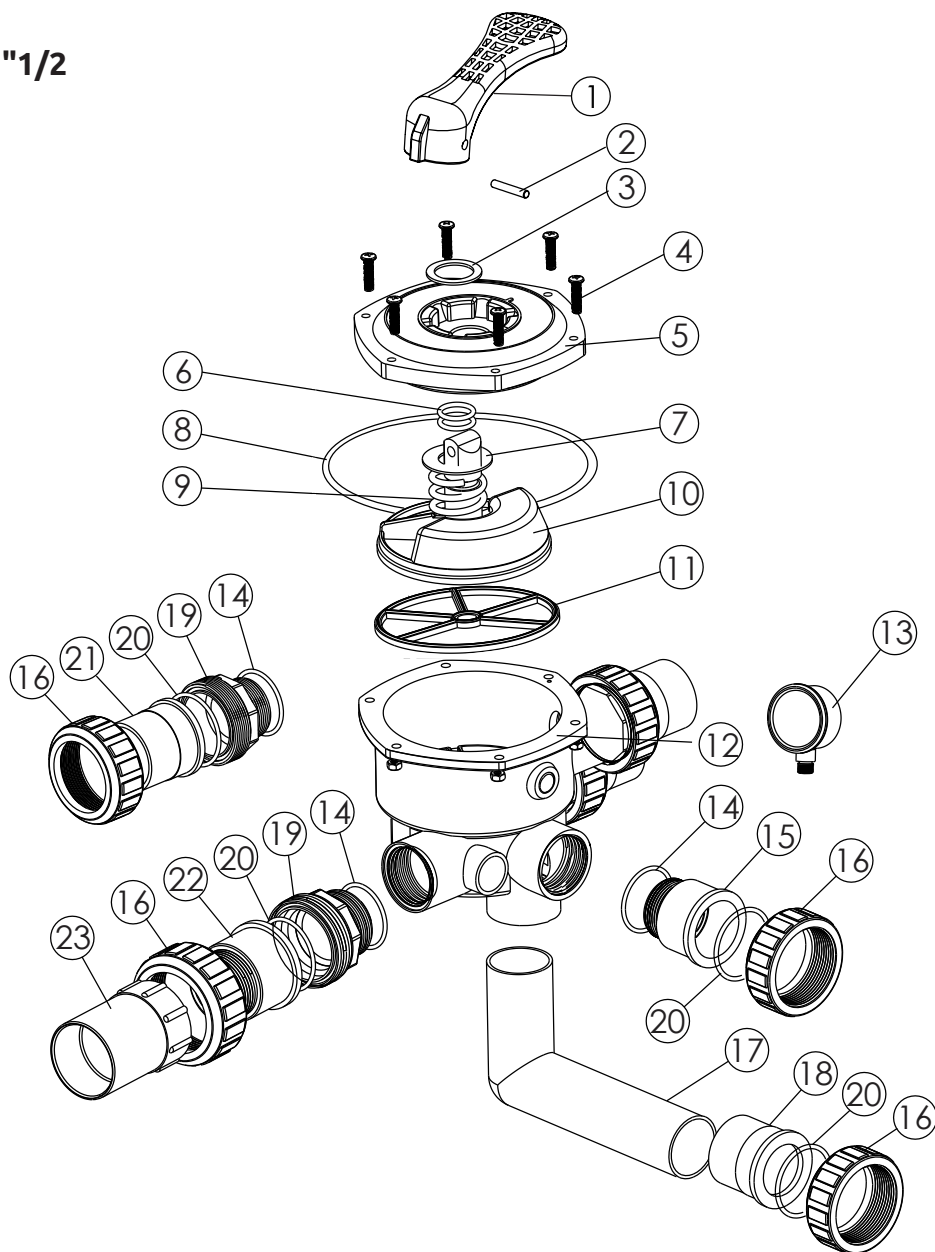

1. Maniglia della valvola
2. Inserto della maniglia
3. Rondella della maniglia
4. Vite e dado M6x30
5. Coperchio valvola a 6 vie 1"1/2 (nero)
6. Guarnizione della sfera della valvola
7. Rondella della sfera
8. O-ring del coperchio
9. Molla
10. Sfera della valvola 1"1/2
11. Guarnizione a stella
12. Corpo valvola inferiore (nero)
13. Manometro con guarnizione
14. Guarnizione O-ring
15. Raccordo filettato per valvola 1"1/2 (nero)
16. Dado per raccordo 1"1/2 (nero)
17. Tubo a gomito nero 1"1/2
18. Adattatore per raccordi 1"1/2
19. Raccordo per raccordi 1"1/2 (nero)
20. Giunto di unione 1"1/5
21. Raccordo di unione 1"1/2
22. Raccordo 1"1/2 con vetro spia (corto)
23. Raccordo 1"1/2 con supporto per indicatore

2. DESCRIZIONE

2.4 Parametri chimici dell'acqua

Suggeriamo i seguenti livelli chimici per la vostra piscina:

- Livello di pH: da 6,8 a 7,6
- Alcalinità totale: da 80 a 120 ppm
- Durezza del calcio: da 200 a 400 ppm
- Cloro combinato: 0,2 ppm massimo
- Cloro (stabilizzato): da 1,0 a 3,0 ppm
- Stabilizzatore di cloro (acido cianurico): da 30 a 80 ppm

2.5 Caratteristiche e dimensioni

Prima di iniziare l'installazione, verificare che le apparecchiature siano adatte l'una all'altra (portata e pressione di esercizio) e che siano rispettate le dimensioni indicate per il volume d'acqua da trattare.

Questi filtri sono progettati per essere utilizzati fino a 2,8 bar.

Il materiale filtrante (sabbia o vetro) non viene fornito. Chiedere consiglio al proprio rivenditore. Utilizzare sabbia o vetro dedicati alla filtrazione delle piscine. Si consiglia di utilizzare un materiale filtrante per 1/3 con una granulometria compresa tra 2 e 4 mm e per 2/3 con una granulometria compresa tra 0,5 e 0,7 mm. Questo materiale deve essere rinnovato preferibilmente ogni 5 anni.

Modello	PF-RCK500S	PF-RCK650S	PF-RCK750S	PF-RCK900S
Altezza A (mm)	869	989	1165	1252
Diametro B (mm)	517	670	770	921
Sabbia necessaria (kg)	85	185	265	405
Vetro richiesto (kg)	70	150	215	325
Portata massima (m ³ /h)	10	16,5	22,1	31,8
Volume della vasca (m ³)	60	95	125	185
Connessioni della valvola	1"1/2	1"1/2	2"	2"

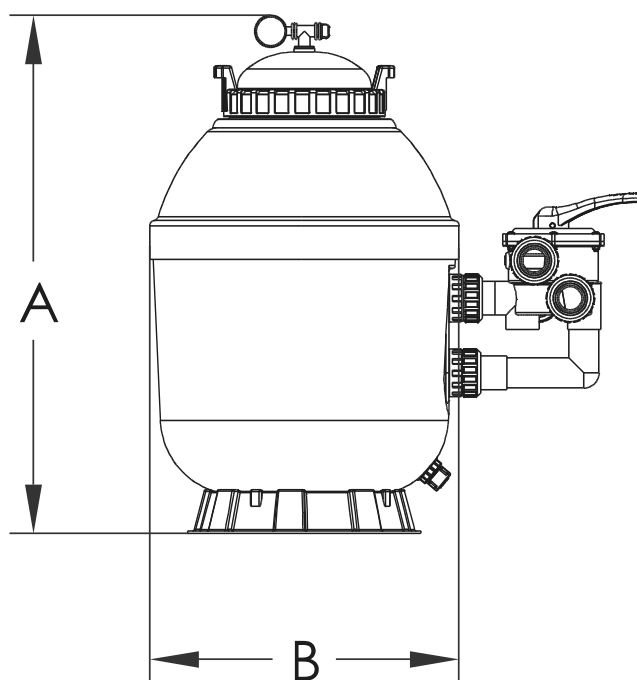

3. INSTALLAZIONE

3.1 Posizione

Questo prodotto deve essere installato e sottoposto a manutenzione solo da un professionista della piscina qualificato.

1. Per l'installazione e la manutenzione del filtro sono necessari solo strumenti semplici (cacciaviti e chiavi) e colla per tubi in PVC.
2. Il sistema di filtrazione deve essere installato su una lastra di cemento piana o su un'altra base rigida. Scegliere un'area ben drenata e ventilata che non si allaghi in caso di pioggia.
3. Posizionare il filtro in modo che i collegamenti, la valvola multidirezionale e lo scarico siano accessibili per l'uso e la manutenzione.
4. Posizionare il corpo del filtro in modo che tutte le etichette di funzionamento e di sicurezza siano visibili.
5. Idealmente, il filtro dovrebbe essere installato il più vicino possibile alla piscina nel locale delle attrezzature, preferibilmente a 50 cm sotto il livello dell'acqua.
6. Prevedere un tubo di scarico delle acque reflue delle stesse dimensioni delle altre tubature utilizzate nella sala attrezzi.
7. Utilizzare sempre tubi per piscine in PVC del diametro corretto.
8. Verificare che l'acqua che defluisce dal tappo di scarico sia diretta lontano dagli apparecchi elettrici.

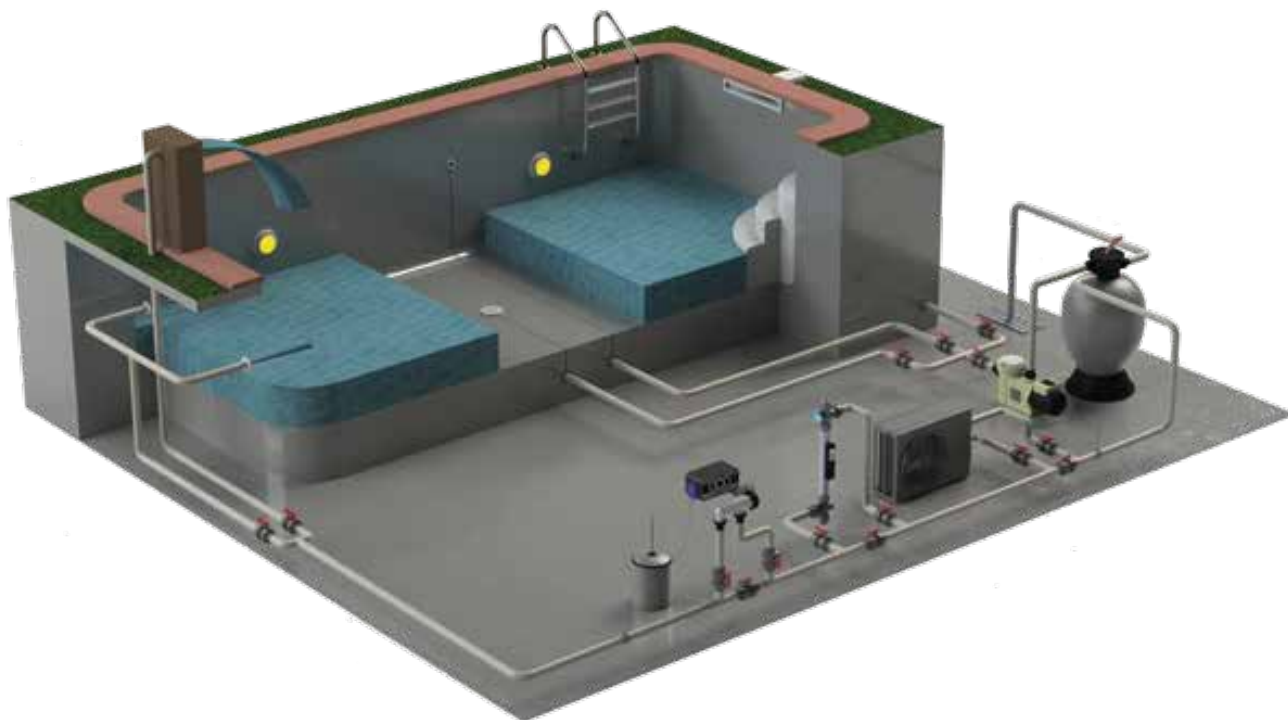

3. INSTALLAZIONE

3.2 Montaggio

Passo 1 : Utilizzare l'adesivo per raccordi in PVC per incollare il raccordo all'estremità del tubo a gomito inferiore della valvola a 6 vie.



Passo 2 : Posizionare il dado del raccordo sul tubo a gomito prima di incollarlo.

Passo 3 : Posizionare e ingrassare l'O-ring sulla parete inferiore del filtro e montare il tubo a gomito. Serrare il dado di raccordo a mano.

Passo 4 : Posizionare i raccordi sulle porte di ingresso, uscita e scarico della valvola a più vie.

⚠ Per la tenuta si utilizzano gli O-ring. Non utilizzare nastri in PTFE.

Passo 5 : Posizionare l'O-ring sulla parete superiore del filtro. Incollare il tubo a gomito nel foro inferiore della valvola a 6 vie, posizionandolo sul filtro. Serrare a mano il dado di raccordo sulla boccola della parete superiore.

Passo 6 : Incollare i tubi di ingresso, uscita e scarico ai raccordi della valvola a 6 vie.

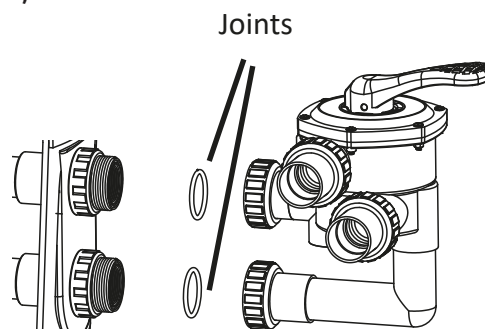

Intérieur
Cuve filtre

Attenzione: il materiale filtrante (sabbia o vetro) non è in dotazione. Chiedere consiglio al rivenditore. Utilizzare sabbia o vetro dedicati alla filtrazione delle piscine. Si consiglia di utilizzare un materiale filtrante per 1/3 con una granulometria compresa tra 2 e 4 mm e per 2/3 con una granulometria compresa tra 0,5 e 0,7 mm. Questo materiale deve essere rinnovato preferibilmente ogni 5 anni.

Passo 7 : Il materiale filtrante viene caricato attraverso l'apertura superiore del filtro.

a) Allentare il collare del coperchio e rimuoverlo.

b) Controllare l'integrità, il posizionamento e la tenuta dei filtri sul fondo del filtro.

c) Coprire il diffusore.

d) Riempire il serbatoio del filtro con un terzo dell'acqua necessaria per proteggere il collettore e i filtri durante il riempimento.

e) Versare con cura la giusta quantità e qualità di materiale filtrante. La superficie del materiale deve essere piana e approssimativamente al centro del serbatoio del filtro.

f) Rimuovere la protezione del diffusore.



Passo 8 : Controllare che non vi siano residui di materiale sul coperchio. Posizionare l'O-ring sul coperchio e quindi posizionare il coperchio sul filtro. Serrare la flangia sul coperchio. Avvitare il raccordo a T di spurgo sul coperchio e il manometro sul raccordo a T di spurgo.

⚠ Il raccordo di spurgo e il manometro sono dotati di O-ring. Non utilizzare nastro in PTFE (TEFLON).

Passo 9 : Prima della messa in funzione, verificare il serraggio di tutti i collegamenti a vite.

4. UTILIZZO

4.1 Messa in funzione: lavaggio del filtro



Passo 1 : Verificare che la pompa di filtrazione non sia alimentata da corrente elettrica. Se necessario, spegnerla dal pannello di controllo.

Passo 2 : Premere la maniglia della valvola a 6 vie e ruotarla in posizione LAVAGGIO. Se necessario, verificare che la valvola installata sul tubo di scarico sia in posizione aperta; se necessario, aprirla.

! Per evitare di danneggiare la guarnizione della valvola a più vie, premere sempre sulla maniglia prima di girarla e ruotarla sempre in senso orario.

Passo 3 : Adescare e avviare la pompa secondo le istruzioni del produttore.

Passo 4 : Lasciare che il serbatoio del filtro si riempia d'acqua. Lasciare parzialmente aperta la vite di sfiato dell'aria. Quando l'acqua passa attraverso lo sfiato, richiuderlo. Quando l'acqua passa attraverso lo scarico, lasciare la pompa in funzione per almeno 60 secondi. Questo lavaggio iniziale è consigliato per rimuovere eventuali impurità o particelle fini dal materiale filtrante. Controllare la pulizia dell'acqua attraverso il tubo trasparente nello scarico.

Passo 5 : Spegnerla pompa e portare la valvola in posizione RINSE.

Passo 6 : Avviare nuovamente la pompa e farla funzionare per 30-60 secondi o fino a quando tutte le impurità sono state rimosse. Controllare che l'acqua nel tubo trasparente sia pulita.

Passo 7 : Spegnerla pompa e portare la valvola in posizione FILTRAZIONE.

Passo 8 : Avviare la pompa. Il filtro funziona ora in modalità di filtrazione normale, filtrando l'acqua della piscina.

Passo 9 : Regolare le valvole di aspirazione e di scarico della piscina per ottenere la portata desiderata. Controllare che l'installazione non presenti perdite. Se necessario, correggere.

Passo 10 : Osservare il valore iniziale visualizzato sul manometro quando il filtro è pulito (varia da una piscina all'altra a seconda della pompa e del circuito idraulico).

! L'accumulo di residui nel filtro provoca un aumento della pressione e riduce il flusso dell'acqua. Quando il manometro indica un aumento del 30% della pressione iniziale, lavare il filtro. A tal fine, seguire integralmente i passaggi sopra descritti.

4. UTILIZZO

4.2 Prima di avviare la pompa

1. Utilizzare SOLO componenti del sistema ROCK SIDE.

Assicurarsi che il coperchio del filtro e il serbatoio siano fissati saldamente. Controllare che il tappo di scarico del filtro sia in posizione bloccata e che nessun componente del filtro sia mancante, danneggiato o non originale ROCK SIDE.

2. Controllare che le valvole dei tubi di aspirazione e di scarico siano aperte. Controllare che il tappo di spurgo dell'aria sul coperchio del filtro sia aperto e che il sistema di bloccaggio del coperchio sia in posizione e funzioni in modo sicuro.

4.3 Avvio della pompa

Non avvicinarsi alla pompa durante l'avvio. I sistemi di circolazione di piscine e spa funzionano ad alta pressione. Quando si effettua la manutenzione di qualsiasi parte del sistema di circolazione (anello di chiusura, pompa, filtro, valvole, ecc.), l'aria può entrare nel sistema e diventare pressurizzata.

È essenziale fissare il coperchio del filtro e del prefiltro per evitare che la pressione si scarichi violentemente. Assicurarsi che il tappo di sfiato del filtro sia aperto e attendere che si scarichi tutta la pressione nel sistema prima di rimuovere il coperchio per accedere al cestello ed effettuare la pulizia. Questa procedura di sicurezza è essenziale per evitare qualsiasi rischio di lesioni durante la manutenzione dell'impianto di circolazione della piscina o della spa.

Quando si avvia la pompa di filtrazione, non stare sopra o vicino al filtro. Se l'acqua fuoriesce dalla pinza, arrestare tutte le pompe dell'impianto e interrompere l'alimentazione elettrica. Non tornare al filtro finché la perdita d'acqua non si è arrestata. Riasssemblare il sistema di serraggio seguendo le istruzioni del presente manuale d'uso.

Quindi tornare al filtro e NON chiudere la valvola di sfiato manuale a meno che da essa non fuoriesca un flusso d'acqua costante e non aria o una miscela di aria e acqua.

4.4 Come funziona

La filtrazione inizia non appena il filtro viene attraversato da un flusso costante.

Passo 1 : Registrare la pressione di avvio, che è la lettura della pressione quando un nuovo elemento filtrante è in servizio in condizioni di filtrazione: ogni volta che si installa un nuovo elemento filtrante o si pulisce la cartuccia del filtro, assicurarsi che il sistema sia in modalità di filtrazione, quindi ruotare la freccia su "START" nella posizione indicata dall'ago del manometro per registrare la pressione di avvio.

Quando il filtro rimuove le impurità dall'acqua della piscina, queste si accumulano e creano una resistenza al flusso. Di conseguenza, la pressione aumenta e la portata diminuisce.

Passo 2 : Controllare di tanto in tanto la pressione. Se il valore della pressione supera il segno "FILTRO PULITO", seguire le istruzioni riportate nella sezione "manutenzione" per pulire gli elementi della cartuccia filtrante.

4. UTILIZZO

4.5 Le 7 funzioni della valvola a 6 vie

⚠ Per evitare di danneggiare la guarnizione della valvola a più vie, premere sempre sulla maniglia prima di girarla.

⚠ Ruotare sempre la maniglia in senso orario.

FILTRAZIONE	LAVAGGIO	RISCIACQUO	FOGNA
<p>INGRESSO ACQUA USCITA ACQUA</p>	<p>INGRESSO ACQUA USCITA ACQUA</p>	<p>INGRESSO ACQUA USCITA ACQUA</p>	<p>INGRESSO ACQUA USCITA ACQUA</p>
<p>La posizione principale del filtro, dove l'acqua viene filtrata.</p>	<p>Questa posizione attiva il controlavaggio del filtro: il flusso viene invertito.</p>	<p>Questa posizione rimuove le ultime impurità dopo il lavaggio.</p>	<p>Questa posizione devia il flusso dell'acqua verso lo scarico senza farlo passare attraverso il filtro, consentendo lo scarico diretto dell'acqua.</p>

CIRCOLAZIONE	CHIUSO	INVERNO
<p>INGRESSO ACQUA USCITA ACQUA</p>	<p>INGRESSO ACQUA USCITA ACQUA</p>	<p>INGRESSO ACQUA USCITA ACQUA</p>
<p>Questa posizione consente il passaggio dell'acqua senza filtrarla.</p>	<p>Questa posizione chiude tutti i flussi d'acqua da e verso la piscina.</p>	<p>Alzando la valvola tra le posizioni LAVAGGIO e CLOSE, l'aria entra nel filtro.</p>

5. MANUTENZIONE

⚠ Prima di effettuare qualsiasi intervento, per evitare incidenti, è indispensabile togliere tensione alla pompa di circolazione e ridurre la pressione nel filtro mediante la vite di sfiato.

⚠ Per evitare di danneggiare la guarnizione della valvola a più vie, premere sempre sulla maniglia prima di girarla e ruotarla sempre in senso orario.

5.1 Generale

- Ricordarsi di lavare regolarmente i materiali filtranti (vedi sezione sulla messa in funzione).
- Ricordare di mantenere il pH a circa 7,2.
- Ricordarsi di disinfettare correttamente la piscina.

Se uno di questi parametri - tempo di filtrazione (troppo breve), trattamento chimico e/o pH - non viene controllato, la qualità dell'acqua di balneazione si deteriora.

L'involucro esterno del filtro deve essere pulito regolarmente per rimuovere la polvere che potrebbe essersi depositata su di esso, in particolare il coperchio trasparente che consente di vedere il corretto funzionamento. Non utilizzare solventi o detersivi che potrebbero danneggiare l'aspetto della plastica (lucentezza, opacità, ecc.).

⚠ Controllare e pulire l'interno e ingrassare la guarnizione a stella della valvola a 6 vie almeno una volta all'anno prima di ogni nuova stagione.

5.2 Guasti più frequenti

Problema	Soluzione
Il filtro ha una portata ridotta.	<ul style="list-style-type: none">- Controllare che il cestello del prefiltro della pompa e gli schiumatoi non siano ostruiti e pulirli.- Controllare che i tubi non siano ostruiti e pulirli.- Nel caso di una pompa trifase, verificare che la pompa non giri al contrario e, se necessario, cambiare il senso di rotazione.
Manca l'aspirazione.	
La pressione sul manometro è elevata.	
Il manometro oscilla violentemente.	<ul style="list-style-type: none">- Verificare che non vi siano prese d'aria sulla pompa e, se necessario, rimuoverle.- Verificare che le valvole di aspirazione (skimmer e scarico di fondo) siano sufficientemente aperte e aprirle.
C'è sabbia nella piscina.	<ul style="list-style-type: none">- Controllare le condizioni dei filtri.

Durante queste operazioni, potrebbe essere necessario controllare e pulire l'interno e ingrassare la guarnizione a stella della valvola a 6 vie. A tal fine, è necessario smontare, pulire e rimontare la valvola.

5. MANUTENZIONE

5.3 Smontaggio della valvola

1. Spegnerne la pompa di circolazione.
2. Chiudere le valvole di aspirazione e di mandata.
3. Ruotare la valvola in posizione FILTRAZIONE
4. Rimuovere le viti
5. Sollevare il coperchio e rimuovere la maniglia.

5.4 Gruppo valvola

1. Posizionare la maniglia in posizione di FILTRAZIONE
2. Allineare il coperchio al corpo valvola
3. Montare e ingrassare la guarnizione
4. Serrare nuovamente le viti del coperchio in modo sfalsato. Non serrare eccessivamente.

6. GARANZIA

6.1 Condizioni generali di garanzia

Poolstar garantisce il proprietario originale contro i difetti di materiale e di fabbricazione del filtro Poolex ROCK SIDE per un periodo di **cinque (5) anni** per il serbatoio e di **due (2) anni** per le altre parti, **escluse le parti soggette a usura (guarnizioni e filtri)**.

La garanzia entra in vigore alla data della prima fattura e alla presentazione della fattura di acquisto.

La garanzia non si applica nei seguenti casi:

- Malfunzionamento o danno derivante da installazione, uso o riparazione non conformi alle istruzioni di sicurezza.
- Malfunzionamento o danni causati da un ambiente chimico inadeguato nella piscina.
- Malfunzionamento o danni causati da condizioni non adatte all'uso previsto dell'apparecchio.
- Danni causati da negligenza, incidente o forza maggiore.
- Malfunzionamento o danni causati dall'uso di accessori non autorizzati.

Le riparazioni effettuate durante il periodo di garanzia devono essere approvate prima di essere eseguite e affidate a un tecnico autorizzato. La garanzia decade se l'apparecchio viene riparato da persone non autorizzate da Poolstar.

I pezzi in garanzia saranno sostituiti o riparati a discrezione di Poolstar. I pezzi difettosi devono essere restituiti ai nostri laboratori entro il periodo di garanzia per essere coperti. La garanzia non copre la manodopera non autorizzata o i costi di sostituzione. La restituzione del pezzo difettoso non è coperta dalla garanzia.

Gentile Signora/ Gentile Signore,

**Una domanda? Un problema? O semplicemente registra il suo
garanzia, trovaci sul nostro sito:**

<https://assistance.poolstar.fr/>

La ringraziamo per la Sua fiducia
e Le auguriamo una buona nuotata.

I suoi dati possono essere trattati in conformità al Data Protection Act
del 6 gennaio 1978 e non saranno divulgati a terzi.

WARNUNGEN

Diese Installationsanleitung ist ein integraler Bestandteil des Produkts. Sie müssen dem Installateur ausgehändigt und vom Nutzer aufbewahrt werden. Falls Sie das Handbuch verlieren sollten, verweisen Sie bitte auf folgende Website:

www.poolex.fr

Die Hinweise und Warnungen in dieser Anleitung sollten aufmerksam gelesen und verstanden werden, da sie wichtige Informationen zur sicheren Handhabung und zum Betrieb des Filters enthalten.

Bewahren Sie diese Anleitung an einem zugänglichen Ort auf, damit Sie sie später leichter konsultieren können.

Die Installation muss von einer qualifizierten Fachkraft in Übereinstimmung mit den geltenden Vorschriften und den Anweisungen des Herstellers durchgeführt werden. Ein Installationsfehler kann zu körperlichen Verletzungen von Personen oder Tieren sowie zu mechanischen Schäden führen, für die der Hersteller unter keinen Umständen haftbar gemacht werden kann.

Nach dem Auspacken des Filters überprüfen Sie bitte den Inhalt, um eventuelle Schäden zu melden.

Bevor Sie den Filter anschließen, vergewissern Sie sich, dass die in diesem Handbuch angegebenen Daten mit den tatsächlichen Installationsbedingungen übereinstimmen und die für das jeweilige Produkt zulässigen Höchstgrenzen nicht überschreiten.

Im Falle eines Defekts und/oder einer Fehlfunktion muss die Stromzufuhr zu Ihrem Technikraum unterbrochen werden, und es dürfen keine Versuche unternommen werden, Störungen am Behälter zu beheben. Reparaturarbeiten dürfen nur von einem autorisierten technischen Kundendienst unter Verwendung von Originalersatzteilen durchgeführt werden.

Die Nichtbeachtung der oben genannten Klauseln kann einen negativen Einfluss auf den sicheren Betrieb des Filters haben.

Um die Wirksamkeit und Funktionstüchtigkeit des Filters zu gewährleisten, ist es wichtig, dass er regelmäßig gemäß den mitgelieferten Anweisungen gewartet wird.

Falls der Filter verkauft oder weitergegeben wird, achten Sie immer darauf, dass die gesamte technische Dokumentation zusammen mit dem Gerät an den neuen Besitzer weitergegeben wird.

Dieser Filter ist ausschließlich zur Aufbereitung eines Schwimmbeckens bestimmt. Alle anderen Verwendungszwecke sollten als unangemessen, falsch oder sogar gefährlich angesehen werden.

Alle vertraglichen und außervertraglichen Haftungen des Herstellers/Vertriebspartners sind nichtig für Schäden, die durch Installations- oder Betriebsfehler oder durch die Nichteinhaltung der in diesem Handbuch enthaltenen Anweisungen oder der geltenden Installationsstandards für das hier behandelte Gerät verursacht wurden.

INHALT

Warnungen	68
1. Sicherheit	70
2. Beschreibung	71
2.1 Liste der Zubehörteile	71
2.2 Prinzip von Funktionsweise	71
2.3 Explosionsansicht	72
2.4 Chemische Parameter des Wassers	75
2.5 Eigenschaften und Maße	75
3. Einrichtung	76
3.1 Standort	76
3.2 Zusammenstellung	77
4. Verwendung	78
4.1 Inbetriebnahme: Filterwäsche	78
4.2 Vor dem Starten der Pumpe	79
4.3 Starten der Pumpe	79
4.4 Betrieb	79
4.5 Die 7 Funktionen des 6-Wege-Ventils	80
5. Pflege	81
5.1 Allgemeines	81
5.2 Häufigste Pannen	81
5.3 Demontage des Ventils	82
5.4 Montage des Ventils	82
6. Garantie	83
6.1 Allgemeine Garantiebedingungen	83

1. SICHERHEIT

Die Installation und Wartung der vorgeschalteten elektrischen Teile muss von einer professionellen Elektrofachkraft durchgeführt werden. Andernfalls besteht die Gefahr von Stromschlägen, schweren Verletzungen, Sachschäden und sogar lebensbedrohlichen Folgen. Stellen Sie vor jeder Wartung oder Operation sicher, dass alle Maschinen, insbesondere die Umwälzpumpe, ausgeschaltet sind, damit der Filter nicht mehr unter Druck steht :

⚠ Manipulieren Sie niemals das 6-Wege-Ventil, wenn die Pumpe läuft.

⚠ Schrauben Sie niemals den Deckelring ab, wenn die Pumpe läuft.

Reinigen Sie den Pumpenvorfilter regelmäßig, um sicherzustellen, dass das Wasser gut und ohne Überdruck zirkulieren kann.

Bei niedrigen Temperaturen, insbesondere wenn eine aktive Überwinterung nicht mehr möglich ist (fragen Sie Ihren Händler um Rat), wird dringend empfohlen, das 6-Wege-Ventil auf WINTER zu stellen und das im Filter enthaltene Wasser über die Ablassschraube am Boden des Behälters abzulassen.

Betreiben Sie den Filter nicht ohne Wasser und schließen Sie ihn nicht direkt an die Wasserversorgung an, da der Druck in einigen Wasserversorgungsnetzen höher sein kann als der maximale Arbeitsdruck des Filters.

Überprüfen Sie die Eignung Ihrer Geräte untereinander, insbesondere die Durchflussmengen und Arbeitsdrücke sowie die für das zu behandelnde Wasservolumen vorgesehene Dimensionierung.

Um die Transparenz und Unversehrtheit der Kunststoffe zu gewährleisten, sollte der Filter nicht mit Produkten gereinigt werden, die Kunststoffe abbauen (Reinigungsmittel, Nagellackentferner...).

Achte darauf, dass du die verschiedenen Kunststoffteile nicht zerbrichst; es ist nicht notwendig, die Schrauben/Muttern übermäßig festzuziehen. Verwenden Sie kein PTFE- oder Teflonband auf den Gewinden des Manometers.

Achten Sie stets auf einen gerade noch notwendigen Anteil an Desinfektionsmittel sowie einen pH-Wert in der Nähe von 7,2.

Die für die Installation verantwortliche Person sollte diese Anleitung sorgfältig lesen. Sollte es zu einer falschen oder fehlerhaften Bedienung kommen, wenden Sie sich bitte an den nächstgelegenen autorisierten Händler oder den technischen Support.

Im Falle eines beschädigten Teils geben Sie bitte dem Kauf eines Ersatzteils vom Hersteller oder einem autorisierten Händler den Vorrang.

⚠ DIE NICHTBEACHTUNG DIESER WARNHINWEISE KANN ZU SACHSCHÄDEN, ELEKTRISCHEM SCHLAG, KOMPLIKATIONEN, ANDEREN SCHWEREN VERLETZUNGEN ODER ZUM TOD FÜHREN.

ACHTUNG - Um Verletzungen zu vermeiden, dürfen Kinder dieses Gerät nicht benutzen.

ACHTUNG - Eine intensive Nutzung des Pools sowie hohe Temperaturen können lange Filterzeiten (sogar rund um die Uhr) erforderlich machen, um eine zufriedenstellende Sauberkeit und Wasserqualität aufrechtzuerhalten.

2. BESCHREIBUNG

2.1 Liste der Zubehörteile

Ihr ROCK SIDE Filter besteht aus zwei Kartons, einer mit dem Behälter und Zubehör, der andere mit dem Ventil und Zubehör. Überprüfen Sie die folgende Teileliste, um sicherzustellen, dass alle Zubehörteile vorhanden sind:

In der Schachtel des Behälters	
<ul style="list-style-type: none"> • 1 Behälter • 1 Deckel und seine vormontierte Dichtung • 1 Deckelklemme • 1 Saugkorb • 1 Ölmanometer Seitenausgang, 40 PS 	<ul style="list-style-type: none"> • 1 T-Stück • 1 Entlüftungsventil mit O-Ring • 1 mehrsprachiges Handbuch der Ventilkarton
Im Ventilkarton	
<ul style="list-style-type: none"> • 1 Mehrwegeventilgehäuse • 2 Gewindeverschraubungen (1.5"/50mm) zum Kleben (für PF-RCK500S und PF-RCK650S) • 1 Gewindeverschraubung (1.5"/50mm) zum Kleben, Ausgang ‚EGOUT‘ mit transparentem Rohr (für PF-RCK500S und PF-RCK650S) 	<ul style="list-style-type: none"> • 3 Gewindeverschraubungen (2"/63mm) zum Kleben (für PF-RCK750S und PF-RCK900S) • 1 O-Ring • 1 gebogenes Rohr • 1 Gewindeanschluss Ventil • 1 Positionsaufkleber Mehrwegeventil

2.2 Prinzip von Funktionsweise

Der Filter Ihres Schwimmbeckens ist das Hauptelement Ihres Technikraums, das Ihnen sauberes und klares Wasser ermöglicht, danach kommen die Elemente für die chemische Aufbereitung hinzu.

Dazu muss der Filter eine Filterfüllung enthalten, die aus Sand oder Glas bestehen kann. Dieser Filtereinsatz ermöglicht die mechanische Entfernung aller im Wasser schwebenden Abfallstoffe, die größer sind als die Filterfeinheit des verwendeten Mediums und die von der Natur oder von Schwimmern in das Wasser eingebracht werden.

Wenn sich das 6-Wege-Ventil in der Position FILTERN befindet: Das Wasser aus dem Pool wird durch das Rohrleitungssystem angesaugt und durch das 6-Wege-Ventil in den oberen Teil des Filters geleitet. Das Wasser fließt durch den Filter und die schwebenden Verunreinigungen werden mechanisch vom Filtermedium blockiert.

Anschließend verlässt das gefilterte Wasser den unteren Teil des Filters über die Saugkörbe und dann über das 6-Wege-Ventil und wird über das Rohrleitungssystem in den Pool gedrückt.

Die Ansammlung der im Filter zurückgehaltenen Abfälle verändert den Durchfluss und erhöht den Druck. Der Filter muss dann gereinigt werden.

Führen Sie die Filterspülung mindestens einmal pro Woche durch oder wenn der Druck im Vergleich zum ursprünglichen Druck um 30% gestiegen ist, wenn der Filter sauber ist, d.h. normalerweise, wenn das Manometer einen Druck von mehr als 1,3 bar anzeigt.

Schalten Sie dazu die Umwälzpumpe aus, stellen Sie das 6-Wege-Ventil auf die Position WASCHEN, starten Sie die Pumpe erneut, der Wasserfluss im Filter wird nun umgekehrt, um das Filtermedium von der Unterseite des Filters zur Oberseite zu durchströmen, um die Abfallansammlung vom Filtermedium zu lösen und über das 6-Wege-Ventil in den Abfluss zu leiten (Achtung, falls vorhanden, muss das Ventil am Abfluss offen sein).

Kontrolliere die Sauberkeit des Wassers durch das durchsichtige Rohr am 6-Wege-Ventil in Richtung Abwasserkanal.

Wenn dieses wieder durchsichtig wird, sind die Verunreinigungen aus dem Filter gespült worden.

2. BESCHREIBUNG

Schalten Sie die Pumpe wieder aus, stellen Sie das 6-Wege-Ventil auf die Position SPÜLEN und starten Sie die Pumpe erneut für 30s bis 60s.

Schalten Sie dann die Pumpe erneut aus, stellen Sie das 6-Wege-Ventil wieder auf die Position FILTERN und starten Sie die Pumpe ein letztes Mal, um die normale Filterung wieder aufzunehmen. Um eine optimale Wasserqualität zu erreichen, ist es wichtig, dass die Filterzeit lang genug ist, eine gute Schätzung ist :

$$\text{Filtrationszeit} = \text{Wassertemperatur} / 2$$

Bei einer Wassertemperatur von über 26 °C kann es jedoch notwendig sein, die Filterzeit zu verlängern, bis eine kontinuierliche Filterung (24 Stunden am Tag) über 30 °C erreicht ist.

⚠ Schalten Sie die Pumpe immer aus, bevor Sie das 6-Wege-Ventil manipulieren. Um die Dichtung des Mehrwegeventils nicht zu beschädigen, drücken Sie vor dem Drehen immer auf den Griff und drehen Sie ihn immer im Uhrzeigersinn.

2.3 Explosionsansicht

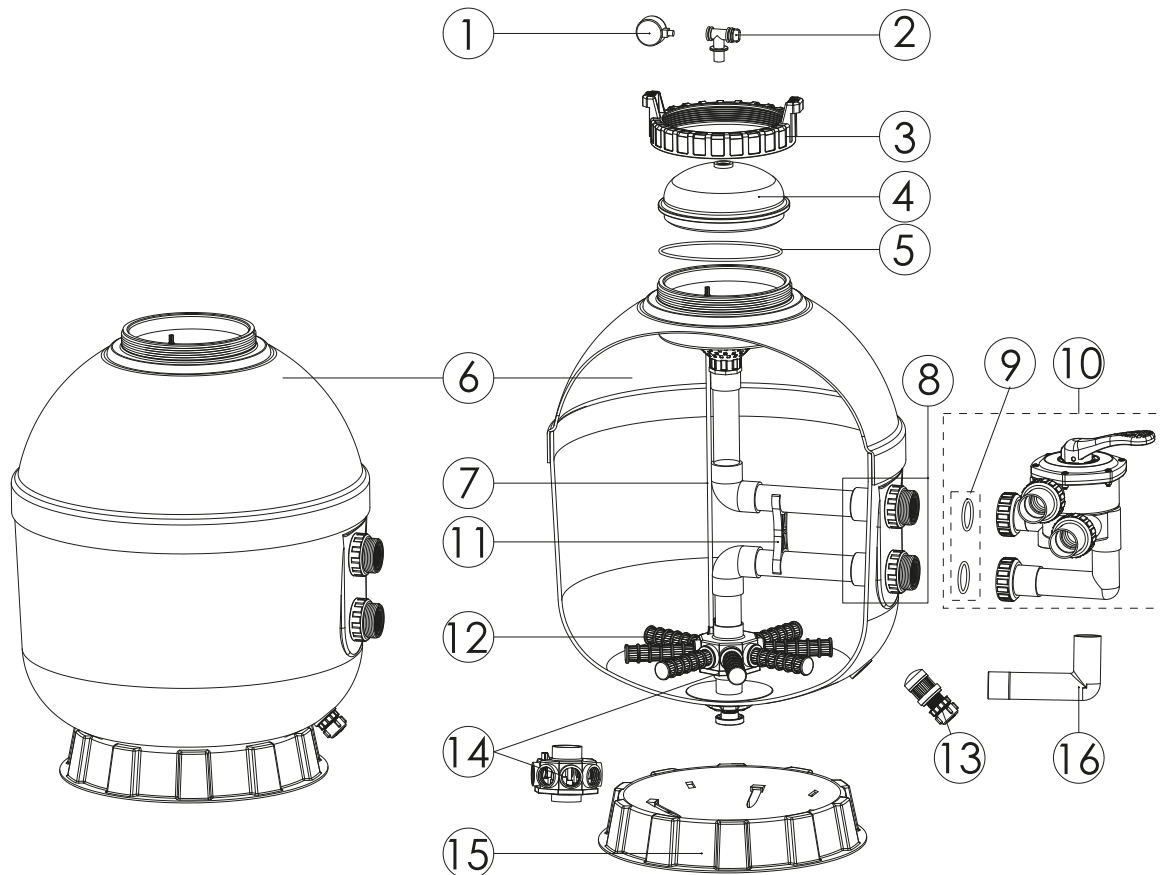

- | | |
|--|---|
| 1. Manometer | 10. 6-Wege-Ventil SIDE (1"1/2 oder 2") |
| 2. Entlüftungs-T-Stück | 11. Abstandshalter für Innenrohre (1"1/2 oder 2") |
| 3. Mutter des Filterdeckels | 12. Saugkörbe |
| 4. Deckel | 13. Kit Ablaufstopfen |
| 5. O-Ring des Deckels | 14. Siebverteiler (1"1/2 oder 2") |
| 6. Filterbehälter mit Klammern | 15. Filterbasis |
| 7. Oberer Diffusorbogen | 16. Ventilbogen (1,1/2 oder 2") |
| 8. Satz Wanddurchführung (1"1/2 oder 2") | |
| 9. O-Ring (1"1/2 oder 2") | |

Hinweis: Die Größe der Münzen 9, 10, 12 und 16 variiert je nach gewähltem Modell.

2. BESCHREIBUNG

Ventil 2"

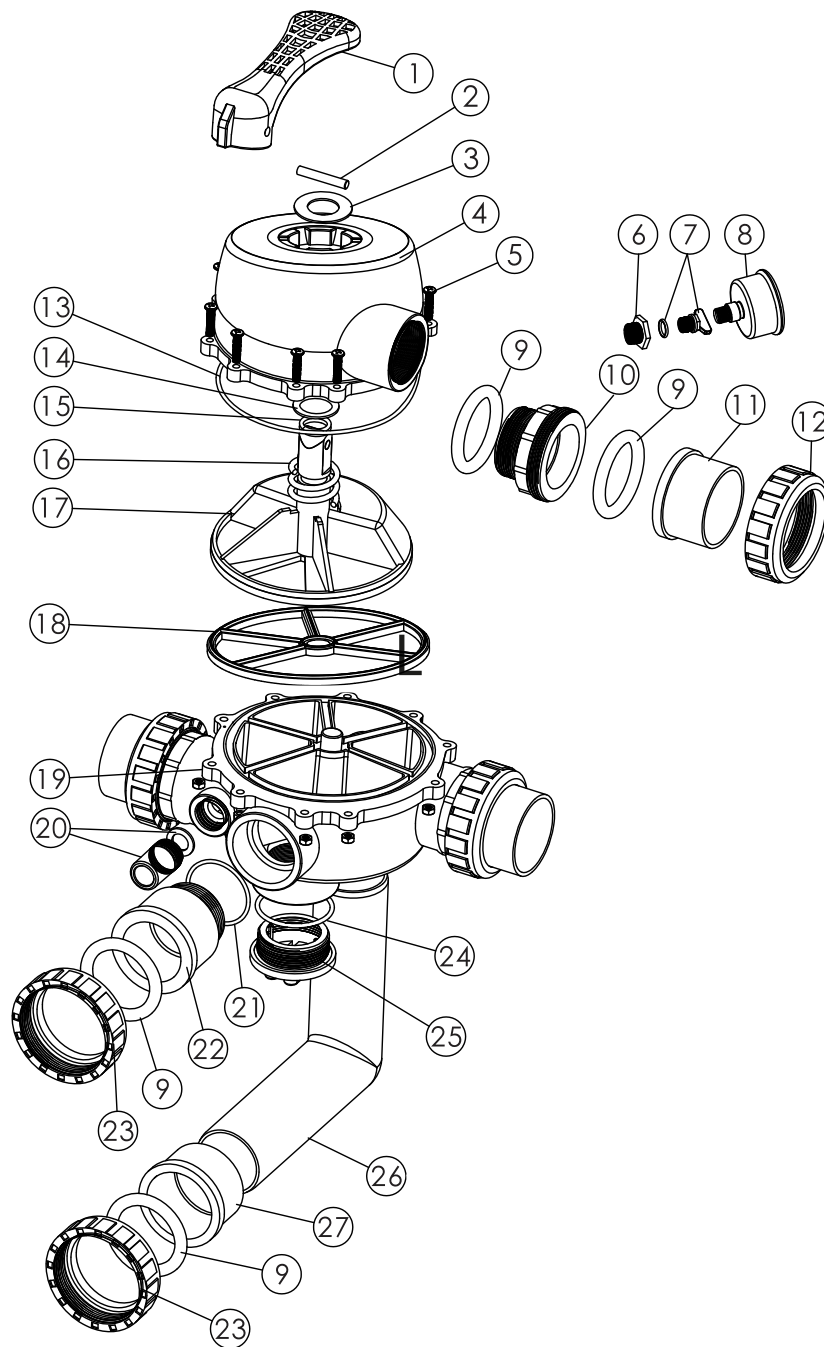

- | | |
|---|--|
| 1. Poignée de vanne | 14. Rondelle |
| 2. Insert poignée | 15. Joint boisseau de vanne |
| 3. Rondelle poignée | 16. Ressort de vanne |
| 4. Couvercle vanne 6 voies (Noir) | 17. Boisseau de vanne 2" |
| 5. Vis et écrou M6x30 | 18. Joint étoile |
| 6. Raccord de bouchon de purge avec joint torique | 19. Corps de vanne inférieur (Noir) |
| 7. Bouchon de purge avec joint torique | 20. Témoin de turbidité avec joint torique |
| 8. Manomètre | 21. Joint union |
| 9. Joint torique | 22. Raccord à coller union 2" (Noir) |
| 10. Raccord union 2" (Noir) | 23. Ecrou-raccord vanne 2" |
| 11. Raccord à coller union 2" | 24. Joint torique bouchon de vanne |
| 12. Ecrou union 2" (Noir) | 25. Bouchon de vanne fileté (Noir) |
| 13. Joint torique de couvercle | 26. Tube coudé noir 2" |
| | 27. Raccord à coller union 2" |

2. BESCHREIBUNG

2.4 Chemische Parameter des Wassers

Für Ihren Pool empfehlen wir Ihnen die folgenden Chemiestufen:

- pH-Wert: 6,8 bis 7,6
- Gesamthärte: 80 bis 120 ppm
- Kalziumhärte: 200 bis 400 ppm.
- Gebundenes Chlor: 0,2 ppm max.
- Chlor (stabilisiert): 1,0 bis 3,0 ppm
- Chlorstabilisator (Cyanursäure): 30 bis 80 ppm

2.5 Eigenschaften und Maße

Bevor Sie mit der Installation beginnen, achten Sie darauf, dass Ihre Geräte aufeinander abgestimmt sind (Durchflussmenge und Arbeitsdruck) und dass die für das zu behandelnde Wasservolumen vorgesehenen Dimensionierungen eingehalten werden.

Diese Filter sind für einen Betriebsdruck von bis zu 2,8 bar ausgelegt.

Das Filtermedium (Sand oder Glas) ist nicht im Lieferumfang enthalten. Lassen Sie sich von Ihrem Händler beraten. Verwenden Sie Sand oder Glas, das speziell für die Poolfilterung vorgesehen ist. Wir empfehlen, Filtermedien zu 1/3 mit einer Korngröße von ca. 2 mm bis 4 mm und zu 2/3 mit einer Korngröße von ca. 0,5 mm bis 0,7 mm zu verwenden. Am besten alle 5 Jahre erneuern.

Modell	PF-RCK500S	PF-RCK650S	PF-RCK750S	PF-RCK900S
Höhe A (mm)	869	989	1165	1252
Durchmesser B (mm)	517	670	770	921
Benötigter Sand (kg)	85	185	265	405
Benötigtes Glas (kg)	70	150	215	325
Max. Durchflussmenge (m ³ /h)	10	16,5	22,1	31,8
Volumen Schwimmbecken (m ³)	60	95	125	185
Anschlüsse an das Ventil	1"1/2	1"1/2	2"	2"

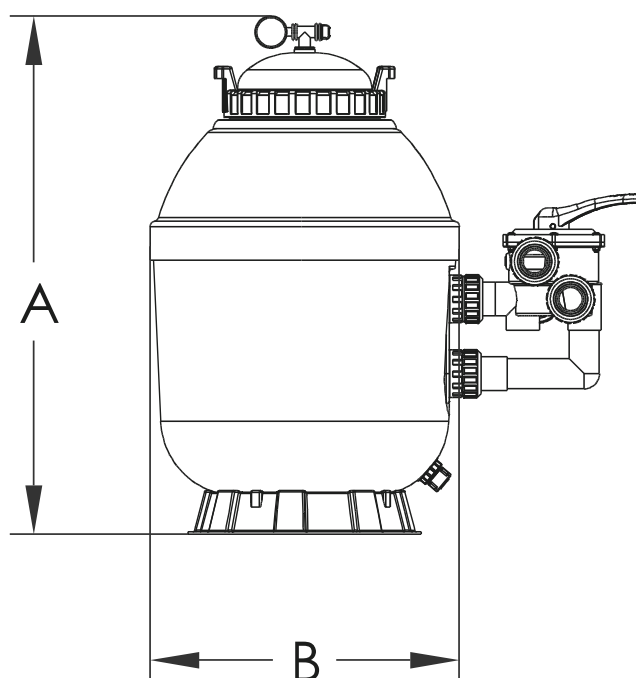

3. EINRICHTUNG

3.1 Standort

Dieses Produkt sollte nur von einem qualifizierten Poolfachmann installiert und gewartet werden.

1. Für die Installation und Wartung des Filters sind nur einfache Werkzeuge (Schraubenzieher und Schraubenschlüssel) sowie Klebstoff für PVC-Rohre erforderlich.
2. Das Filtersystem sollte auf einer ebenen Betonplatte oder einer anderen festen Unterlage installiert werden. Wählen Sie einen gut drainierten und belüfteten Ort, der bei Regen nicht überschwemmt wird.
3. Positionieren Sie den Filter so, dass die Anschlüsse, das Mehrwegeventil und der Abfluss für den Betrieb und die Wartung zugänglich sind.
4. Positionieren Sie das Filtergehäuse so, dass alle Betriebs- und Sicherheitsschilder sichtbar sind.
5. Idealerweise sollte der Filter so nah wie möglich am Pool im Technikraum und vorzugsweise 50 cm unterhalb des Wasserspiegels installiert werden.
6. Planen Sie einen Schmutzwasserabflusskanal mit denselben Abmessungen wie die anderen im Technikraum verwendeten Rohre.
7. Verwenden Sie immer Schwimmbad-PVC-Rohre mit dem richtigen Durchmesser.
8. Stellen Sie sicher, dass der Wasserablauf des Ablassstopfens von elektrischen Geräten weggeführt wird.

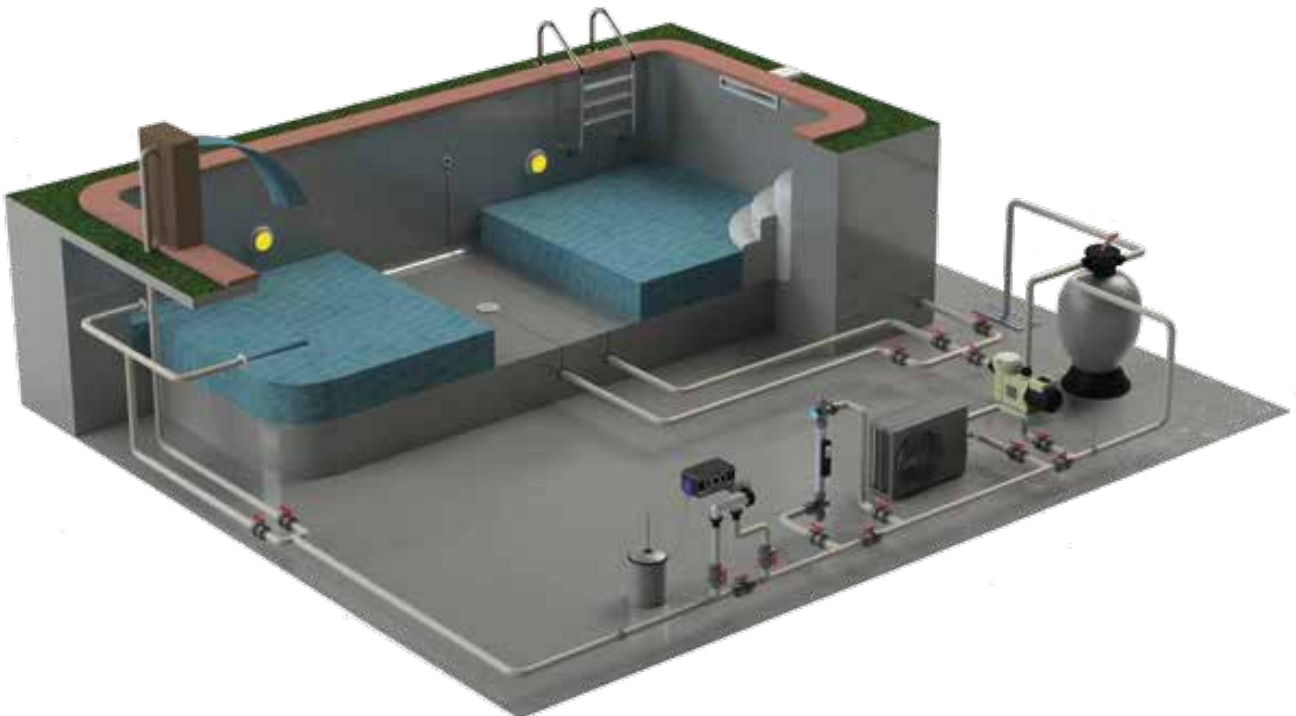

3. EINRICHTUNG

3.2 Zusammenstellung

Schritt 1 : Verwenden Sie PVC-Fittingkleber, um die Verschraubung an das Ende des unteren Rohrbogens des 6-Wege-Ventils zu kleben.

Schritt 2 : Setzen Sie die Überwurfmutter der Verschraubung auf das Rohrstück, bevor Sie mit dem Kleben beginnen.

Schritt 3 : Legen Sie den O-Ring auf die untere Wanddurchführung des Filters und fetten Sie ihn ein, und setzen Sie das gebogene Rohr darauf. Ziehen Sie die Überwurfmutter der Verschraubung handfest an.

Schritt 4 : Setzen Sie die Überwurfmutter auf die Ein-, Aus- und Ablassöffnungen des Mehrwegeventils.

! Die Abdichtung erfolgt durch O-Ringe. Verwenden Sie kein PTFE-Band.

Schritt 5 : Setzen Sie den O-Ring auf die obere Wanddurchführung des Filters. Kleben Sie das Winkelrohr in die untere Öffnung des 6-Wege-Ventils und positionieren Sie es dabei auf dem Filter. Ziehen Sie die Überwurfmutter an der oberen Wanddurchführung handfest an.

Schritt 6 : Kleben Sie die Ein-, Aus- und Abflussleitungen an die Überwurfmutter des 6-Wege-Ventils.

Erinnerung: Das Filtermedium (Sand oder Glas) ist nicht im Lieferumfang enthalten. Lassen Sie sich von Ihrem Händler beraten. Verwenden Sie einen Sand oder ein Glas, das speziell für die Filterung von Schwimmbecken bestimmt ist. Wir empfehlen, 1/3 des Filtermediums mit einer Korngröße von ca. 2 mm bis 4 mm und 2/3 mit einer Korngröße von ca. 0,5 mm bis 0,7 mm zu verwenden. Am besten alle 5 Jahre erneuern.

Schritt 7 : Das Filtermedium wird durch die obere Öffnung des Filters eingefüllt.

- Lösen Sie den Bund des Deckels und nehmen Sie den Deckel ab.
- Überprüfen Sie die Filterkörbe im unteren Teil des Filters auf Unversehrtheit, Position und festen Sitz.
- Decken Sie den Diffusor ab.
- Füllen Sie den Filterbehälter zu einem Drittel mit Wasser, um den Verteiler und die Siebe beim Befüllen zu schützen.
- Füllen Sie sorgfältig die richtige Menge und Qualität des Filtermediums ein. Die Oberfläche des Mediums muss nivelliert sein und sollte sich etwa in der Mitte des Filterbehälters befinden.
- Entfernen Sie den Schutz des Diffusors.

Schritt 8 : Stellen Sie sicher, dass sich keine Medienrückstände an der Stelle des Deckels befinden. Setzen Sie den O-Ring auf den Deckel und positionieren Sie dann den Deckel auf dem Filter. Ziehen Sie den Deckelflansch fest. Schrauben Sie das Entlüftungs-T-Stück auf den Deckel und das Manometer auf das Entlüftungs-T-Stück.

! Das Entlüftungs-T-Stück und das Manometer sind mit O-Ringen ausgestattet. Verwenden Sie kein PTFE-Band (TEFLON).

Schritt 9 : Vergewissern Sie sich vor der Inbetriebnahme, dass alle Schraubverbindungen fest angezogen sind.

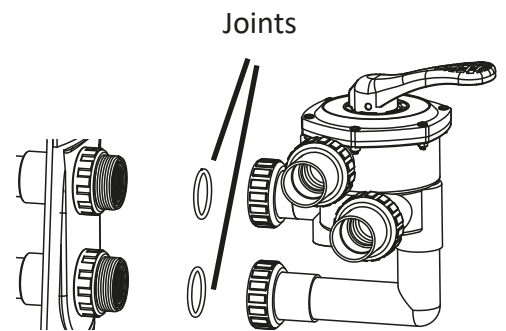

Intérieur
Cuve filtre



4. VERWENDUNG

4.1 Inbetriebnahme: Filterwäsche

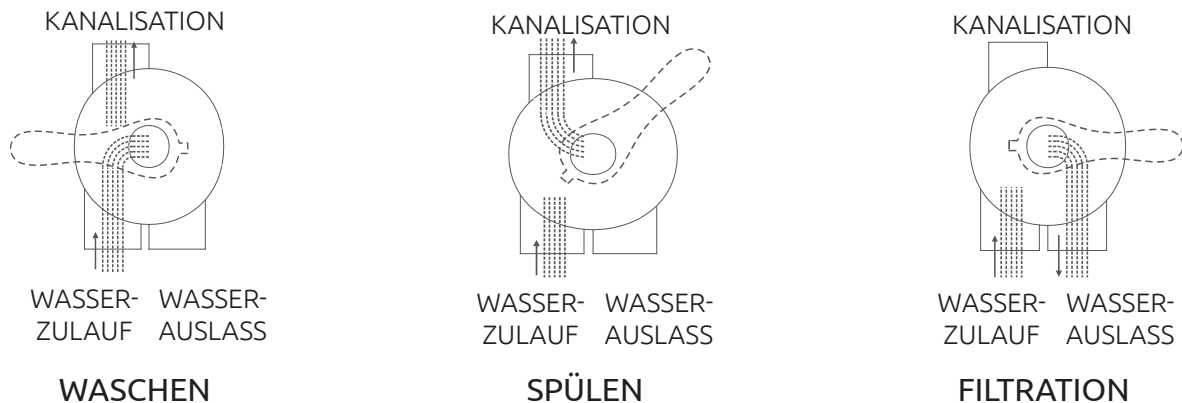

- Schritt 1 :** Stellen Sie sicher, dass die Filterpumpe nicht mit Strom versorgt wird. Schalten Sie sie gegebenenfalls am Schaltkasten aus.
- Schritt 2 :** Drücken Sie den Griff des 6-Wege-Ventils und drehen Sie ihn auf die Position WASCHEN. Überprüfen Sie ggf., ob das Ventil im Abflussrohr offen ist, und öffnen Sie es.
- ! Um die Dichtung des Mehrwegeventils nicht zu beschädigen, drücken Sie den Griff vor dem Drehen immer nach unten und drehen Sie ihn immer im Uhrzeigersinn.**
- Schritt 3 :** Starten und starten Sie die Pumpe gemäß den Anweisungen des Herstellers.
- Schritt 4 :** Lassen Sie den Filterbehälter mit Wasser füllen. Lassen Sie die Entlüftungsschraube teilweise geöffnet. Wenn das Wasser durch die Entlüftungsschraube fließt, schließen Sie sie wieder. Wenn das Wasser durch den Abfluss fließt, lassen Sie die Pumpe mindestens 60 Sekunden lang laufen. Diese erste Spülung wird empfohlen, um Verunreinigungen oder feine Partikel aus dem Filtermedium zu entfernen. Kontrollieren Sie die Sauberkeit des Wassers durch das durchsichtige Rohr, das sich im Abfluss befindet.
- Schritt 5 :** Schalten Sie die Pumpe aus und drehen Sie das Ventil auf die Position SPÜLEN.
- Schritt 6 :** Starten Sie die Pumpe erneut und lassen Sie sie 30s bis 60s oder so lange laufen, bis die Verunreinigungen herausgespült sind. Prüfen Sie, ob das Wasser im durchsichtigen Schlauch sauber ist.
- Schritt 7 :** Schalten Sie die Pumpe aus und drehen Sie das Ventil auf die Position FILTERN.
- Schritt 8 :** Starten Sie die Pumpe. Der Filter arbeitet nun im Modus Normale Filtration und filtert das Wasser im Schwimmbecken.
- Schritt 9 :** Stellen Sie die Einlass- und Auslassventile des Schwimmbeckens so ein, dass die gewünschte Strömung erreicht wird. Überprüfen Sie die Anlage auf Undichtigkeiten. Korrigieren Sie diese gegebenenfalls.
- Schritt 10 :** Notieren Sie den Anfangswert, der auf dem Manometer angezeigt wird, wenn der Filter sauber ist (er variiert von Pool zu Pool je nach Pumpe und Hydrauliksystem).
- ! Die Ansammlung von Abfall im Filter führt zu einem Druckanstieg und verringert den Wasserfluss. Wenn das Manometer einen Anstieg von 30% des ursprünglichen Drucks anzeigt, führen Sie eine Filterspülung durch. Führen Sie dazu die oben genannten Schritte vollständig aus.**

4. VERWENDUNG

4.2 Vor dem Starten der Pumpe

1. Verwenden Sie AUSSCHLIESSLICH die Komponenten des ROCK SIDE Systems. Stellen Sie sicher, dass der Filterdeckel und das Reservoir richtig befestigt sind. Stellen Sie sicher, dass sich die Ablassschraube des Filters in der VERRIEGELTEN Position befindet und dass keine Filterkomponenten fehlen, beschädigt sind oder nicht von ROCK SIDE stammen.
2. Überprüfen Sie, ob die Ventile an der Saug- und Druckleitung geöffnet sind. Prüfen Sie, ob der Entlüftungsstopfen auf dem Filterdeckel offen ist und ob das System der Deckelverriegelung angebracht ist und sicher funktioniert.

4.3 Starten der Pumpe

Halten Sie sich während des Startvorgangs von der Pumpe fern. Die Umwälzsysteme von Schwimmbecken und Whirlpools arbeiten unter hohem Druck. Wenn irgendein Teil des Zirkulationssystems (d. h. der Sperrring, die Pumpe, der Filter, die Ventile usw.) gewartet wird, kann Luft in das System eindringen und unter Druck gesetzt werden.

Filterdeckel und Vorfilterdeckel müssen unbedingt gut befestigt sein, um heftigen Druckaufbau zu verhindern. Stellen Sie sicher, dass der Entlüftungsstopfen des Filters geöffnet ist, und warten Sie, bis der gesamte Druck im System abgebaut ist, bevor Sie den Deckel entfernen, um an den Korb zu gelangen und die Reinigung durchzuführen. Dieses Sicherheitsverfahren ist wichtig, um Verletzungen bei der Wartung des Umwälzsystems des Schwimmbeckens oder Whirlpools zu vermeiden.

Wenn Sie die Filterpumpe starten, sollten Sie sich nicht über oder in der Nähe des Filters aufhalten. Wenn an der Schlauchklemme Wasser austritt, schalten Sie alle Pumpen im System ab und unterbrechen Sie die Stromversorgung. Kehren Sie nicht zum Filter zurück, bis der Wasseraustritt aufgehört hat. Bauen Sie die Schlauchklemme wieder zusammen, indem Sie die Anweisungen in dieser Bedienungsanleitung befolgen.

Kehren Sie dann zum Filter zurück und SCHLIESSEN Sie das manuelle Entlüftungsventil nur, wenn ein gleichmäßiger Wasserstrahl aus dem Ventil austritt und keine Luft oder ein Luft-Wasser-Gemisch.

4.4 Betrieb

Die Filterung beginnt, sobald ein gleichmäßiger Strom durch den Filter fließt.

Schritt 1 : Speichern Sie den Startdruck, der dem Druckmesswert zu dem Zeitpunkt entspricht, an dem ein neues Filterelement unter Filterbedingungen in Betrieb ist: Jedes Mal, wenn Sie ein neues Filterelement einsetzen oder die Filterpatrone reinigen, stellen Sie sicher, dass sich das System im Filtermodus befindet, und drehen Sie dann den Pfeil auf „START“ in die Position, die durch die Nadel des Manometers angezeigt wird, um den Startdruck zu speichern.

Wenn der Filter Verunreinigungen aus dem Wasser im Pool entfernt, sammeln sich diese Verunreinigungen an und bilden einen Strömungswiderstand. Infolgedessen steigt der Druck und die Durchflussmenge sinkt.

Schritt 2 : Beobachten Sie den Druck von Zeit zu Zeit. Wenn die Druckanzeige die Markierung „CLEAN FILTER“ überschreitet, befolgen Sie die im Abschnitt «Wartung» genannten Anweisungen, um die Elemente der Filterpatrone zu reinigen.

4. VERWENDUNG

4.5 Die 7 Funktionen des 6-Wege-Ventils

⚠ Um die Dichtung des Mehrwegeventils nicht zu beschädigen, drücken Sie immer auf den Griff, bevor Sie ihn drehen.

⚠ Drehen Sie den Griff immer im Uhrzeigersinn.

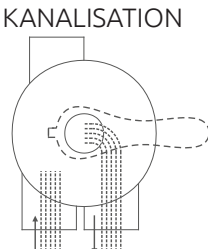
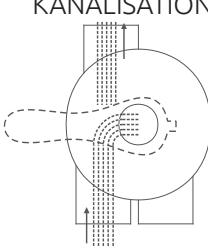
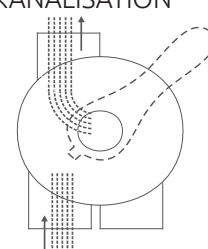
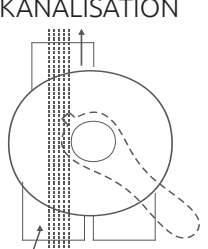
FILTRATION	WASCHEN	SPÜLEN	KANALISATION
<p>KANALISATION</p>  <p>WASSER- WASSER- ZULAUF AUSLASS</p>	<p>KANALISATION</p>  <p>WASSER- WASSER- ZULAUF AUSLASS</p>	<p>KANALISATION</p>  <p>WASSER- WASSER- ZULAUF AUSLASS</p>	<p>KANALISATION</p>  <p>WASSER- WASSER- ZULAUF AUSLASS</p>
<p>Hauptposition des Filters, sie ermöglicht die Filterung des Wassers.</p>	<p>Diese Position löst die Rückspülung des Filters aus: Der Fluss wird umgekehrt.</p>	<p>In dieser Position werden nach dem Waschen die letzten Unreinheiten herausgespült.</p>	<p>Diese Position leitet den Wasserstrom in den Abfluss um, ohne ihn durch den Filter zu leiten, sodass das Wasser direkt abfließen kann.</p>

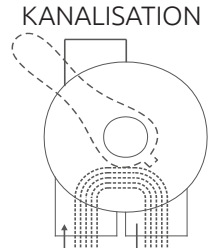
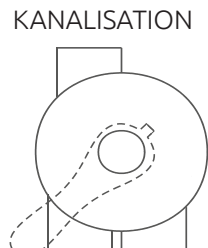
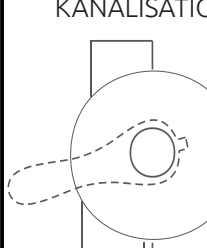
ZIRKULATION	GESCHLOSSEN	WINTERN
<p>KANALISATION</p>  <p>WASSER- WASSER- ZULAUF AUSLASS</p>	<p>KANALISATION</p>  <p>WASSER- WASSER- ZULAUF AUSLASS</p>	<p>KANALISATION</p>  <p>WASSER- WASSER- ZULAUF AUSLASS</p>
<p>Diese Position lässt das Wasser durch, ohne es zu filtern.</p>	<p>Diese Position schließt alle Wasserströme vom und zum Pool.</p>	<p>Die angehobene Position des Ventils zwischen der Stellung WASCHEN und GESCHLOSSEN ermöglicht es der Luft, in den Filter zu gelangen.</p>

5. PFLEGE

! Um Unfälle zu vermeiden, müssen Sie vor allen Eingriffen unbedingt die Umwälzpumpe ausschalten und den Druck im Filter mithilfe der Entlüftungsschraube absenken.

! Um die Dichtung des Mehrwegeventils nicht zu beschädigen, drücken Sie vor dem Drehen immer auf den Griff und drehen Sie ihn immer im Uhrzeigersinn.

5.1 Allgemeines

- Denken Sie daran, Ihr Filtermedium regelmäßig zu waschen (siehe § Inbetriebnahme).
- Achten Sie darauf, dass der pH-Wert in der Nähe von 7,2 bleibt.
- Denken Sie daran, Ihren Pool richtig zu desinfizieren.

Wenn einer dieser Parameter - Filterzeit (zu kurz), chemische Behandlung und/oder pH-Wert - nicht unter Kontrolle ist, kann dies zu einer Beeinträchtigung der Qualität Ihres Badewassers führen.

Die Außenhülle des Filters sollte regelmäßig von Staub gereinigt werden, insbesondere der transparente Deckel, der die Funktion des Filters zeigt. Dazu sollten Sie keine Lösungsmittel oder Reinigungsmittel verwenden, die das Aussehen des Kunststoffes (Glanz, Opazität usw.) beeinträchtigen könnten.

! Überprüfen und reinigen Sie das Innere und fetten Sie die Sterndichtung des 6-Wege-Ventils mindestens einmal im Jahr vor jedem Neustart der Saison.

5.2 Häufigste Pannen

Problem	Lösung
Der Filter hat einen geringen Durchfluss.	<ul style="list-style-type: none">- Überprüfen Sie, ob der Vorfilterkorb der Pumpe und die Skimmer nicht verstopft sind, und reinigen Sie sie.- Überprüfen Sie, ob die Abflüsse nicht verstopft sind und reinigen Sie diese. .- Bei einer Dreiphasenpumpe prüfen, ob die Pumpe nicht rückwärts läuft und ggf. die Richtung ändern.
Es wird zu wenig angesaugt.	
Der Druck auf dem Manometer ist hoch.	
Das Manometer schwankt heftig.	<ul style="list-style-type: none">- Prüfen Sie, ob es an der Pumpe Lufteinschlüsse gibt, entfernen Sie diese gegebenenfalls.- Überprüfen Sie, ob die Ansaugventile (Skimmer und Bodenspund) ausreichend geöffnet sind, öffnen Sie diese.
Es befindet sich Sand im Pool.	<ul style="list-style-type: none">- Überprüfen Sie den Zustand der Saugkörbe.

Bei diesen Eingriffen müssen Sie möglicherweise das Innere überprüfen und reinigen und den Sternring des 6-Wege-Ventils fetten. Dazu müssen Sie das Ventil auseinandernehmen, reinigen und wieder zusammenbauen.

5. PFLEGE

5.3 Demontage des Ventils

1. Schalten Sie die Umwälzpumpe aus.
2. Schließen Sie das Ansaug- und das Auslassventil.
3. Drehen Sie das Ventil in die Position FILTRATION.
4. Entfernen Sie die Schrauben
5. Heben Sie den Deckel an und entfernen Sie den Griff.

5.4 Montage des Ventils

1. Positionieren Sie den Griff in der Position FILTRATION.
2. Richten Sie den Deckel mit dem Ventilkörper aus.
3. Setzen Sie die Dichtung ein und fetten Sie sie ein.
4. Drehen Sie die Schrauben des Deckels versetzt wieder ein. Ziehen Sie sie nicht zu fest an.

6. GARANTIE

6.1 Allgemeine Garantiebedingungen

Die Firma Poolstar gewährt dem ursprünglichen Besitzer eine Garantie auf Material- und Herstellungsfehler des Poolex ROCK SIDE Filters für einen Zeitraum von **fünf (5) Jahren** für den Behälter und **zwei (2) Jahren** für andere Teile **außer Verschleißteile (Dichtungen und Siebe)**.

Das Datum des Inkrafttretens der Garantie ist das Datum der ersten Rechnungsstellung und bei Vorlage der Kaufrechnung.

Die Garantie gilt nicht in den folgenden Fällen:

- Fehlfunktionen oder Schäden, die auf eine Installation, Nutzung oder Reparatur zurückzuführen sind, die nicht den Sicherheitshinweisen entspricht.
- Funktionsstörungen oder Schäden, die auf eine ungeeignete chemische Umgebung des Schwimmbeckens zurückzuführen sind.
- Fehlfunktionen oder Schäden, die durch Bedingungen entstehen, die nicht dem Zweck entsprechen, für den das Gerät vorgesehen ist.
- Schäden aufgrund von Fahrlässigkeit, Unfall oder höherer Gewalt.
- Fehlfunktionen oder Schäden, die auf die Verwendung von nicht autorisiertem Zubehör zurückzuführen sind.

Reparaturen, die innerhalb der Garantiezeit übernommen werden, müssen vor ihrer Durchführung genehmigt und von einem autorisierten Techniker durchgeführt werden. Die Garantie erlischt, wenn das Gerät von einer nicht von der Firma Poolstar autorisierten Person repariert wird.

Garantierte Teile werden nach dem Ermessen von Poolstar ersetzt oder repariert. Defekte Teile müssen innerhalb der Garantiezeit an unsere Werkstätten zurückgeschickt werden, damit die Kosten übernommen werden können. Die Garantie deckt keine Arbeitskosten oder Kosten für nicht autorisierte Ersatzteile. Die Rücksendung des defekten Teils wird nicht von der Garantie übernommen.

Sehr geehrter Kunde/sehr geehrte Kundin,
Haben Sie eine Frage? Haben Sie ein Problem? Oder registrieren Sie einfach Ihre Garantie, finden Sie uns auf unserer Website:

<https://assistance.poolstar.fr/>

Wir danken Ihnen für Ihr Vertrauen und Wünschen
Ihnen viel Spaß beim Baden und Schwimmen in Ihrem Pool.

Ihre personenbezogenen Daten können gemäß dem französischen Gesetz vom 6. Januar 1978 über Informatik und Freiheiten verarbeitet werden und werden keinesfalls an Dritte weitergegeben.

WAARSCHUWINGEN

Deze installatiehandleiding maakt integraal deel uit van het product. Ze moeten aan de installateur worden gegeven en door de gebruiker worden bewaard.

Als je de handleiding kwijt bent, raadpleeg dan de website:

www.poolex.fr

De instructies en waarschuwingen in deze handleiding moeten zorgvuldig worden gelezen en begrepen, omdat ze belangrijke informatie geven over de veilige bediening en bediening van het filter.

Bewaar deze handleiding op een toegankelijke plaats voor toekomstig gebruik.

De installatie moet worden uitgevoerd door een gekwalificeerde vakman in overeenstemming met de geldende voorschriften en de instructies van de fabrikant. Onjuiste installatie kan leiden tot lichamelijk letsel bij mensen of dieren, evenals

Controleer na het uitpakken van het filter de inhoud op beschadigingen.

Voordat u het filter aansluit, moet u controleren of de gegevens in deze handleiding compatibel zijn met de werkelijke installatieomstandigheden en de maximaal toegestane limieten voor het product in kwestie niet overschrijden.

In geval van een storing en/of defect moet de stroomtoevoer naar uw technische ruimte worden onderbroken en mag niet worden geprobeerd om storingen aan de tank te verhelpen. Reparatiewerkzaamheden mogen alleen worden uitgevoerd door een erkende technische hulpdienst met originele reserveonderdelen.

Als de bovenstaande clausules niet worden nageleefd, kan dit de veilige werking van het filter nadelig beïnvloeden.

Om ervoor te zorgen dat het filter efficiënt en in goede staat blijft, is het belangrijk om het regelmatig te onderhouden volgens de meegeleverde instructies.

Als het filter wordt verkocht of overgedragen, zorg er dan altijd voor dat alle technische documentatie samen met de apparatuur wordt overgedragen aan de nieuwe eigenaar.

Deze filter is uitsluitend ontworpen voor de behandeling van zwembaden. Elk ander gebruik moet als ongeschikt, onjuist of zelfs gevaarlijk worden beschouwd.

Elke contractuele of buitencontractuele aansprakelijkheid van de fabrikant/distributeur wordt als nietig beschouwd voor schade veroorzaakt door fouten bij de installatie of het gebruik, of door het niet naleven van de instructies in deze handleiding of van de installatienormen die gelden voor de apparatuur die het voorwerp uitmaakt van dit document.

INHOUD

Waarschuwingen	84
1. Beveiliging	86
2. Beschrijving	87
2.1 Lijst met accessoires	87
2.2 Werkingsprincipe	87
2.3 Exploded view	88
2.4 Chemische waterparameters	91
2.5 Kenmerken en afmetingen	91
3. Installatie	92
3.1 Locatie	92
3.2 Montage	93
4. Gebruik	94
4.1 Inbedrijfstelling: filter wassen	94
4.2 Voordat u de pomp start	95
4.3 De pomp starten	95
4.4 Hoe het werkt	95
4.5 De 7 functies van de 6-wegklep	96
5. Onderhoud	97
5.1 Algemeen	97
5.2 Meest voorkomende fouten	97
5.3 De klep demonteren	98
5.4 Ventielassemblage	98
5.5 Ventielassemblage	98
6. Garantie	99
6.1 Algemene garantievoorwaarden	99

1. BEVEILIGING

De installatie en het onderhoud van de stroomopwaartse elektrische onderdelen moeten worden uitgevoerd door een professionele elektricien. Anders bestaat er gevaar voor elektrocutie, ernstig letsel, materiële schade en zelfs levensgevaarlijke gevolgen.

Voor elk onderhoud of bediening moet u ervoor zorgen dat alle machines, vooral de circulatiepomp, spanningsloos zijn, zodat het filter niet meer onder druk staat:

 **Bedien de 6-wegklep nooit terwijl de pomp draait.**

 **Schroef de afdekking nooit los als de pomp draait.**

Reinig het voorfilter van de pomp regelmatig om ervoor te zorgen dat het water goed en zonder overdruk circuleert.

In omstandigheden met lage temperaturen, vooral wanneer actief overwinteren niet meer mogelijk is (vraag uw dealer om advies), raden we u ten zeerste aan om de 6-wegklep in de stand WINTER te zetten en het water uit het filter af te tappen met behulp van de aftapschroef onder in het reservoir.

Gebruik het filter niet zonder water en sluit het niet rechtstreeks aan op het waterleidingnet, omdat de druk van sommige distributienetwerken hoger kan zijn dan de maximale werkdruk van het filter.

Controleer of uw apparatuur compatibel is met elkaar, in het bijzonder de debieten en werkdrukken en de afmetingen voor de hoeveelheid te behandelen water.

Om de transparantie en integriteit van de kunststoffen te garanderen, mag het filter niet worden gereinigd met producten die kunststoffen afbreken (schoonmaakmiddelen, oplosmiddelen, enz.).

Zorg ervoor dat de verschillende plastic onderdelen niet breken; het is niet nodig om de schroeven/moeren te strak aan te draaien. Gebruik geen PTFE of Teflon tape op de schroefdraad van de manometer.

Zorg altijd voor de juiste hoeveelheid ontsmettingsmiddel en een pH-waarde van ongeveer 7,2. De persoon die verantwoordelijk is voor de installatie moet deze handleiding zorgvuldig lezen. Neem bij onjuiste of foutieve bediening contact op met de dichtstbijzijnde geautoriseerde dealer of de technische ondersteuning.

Als een onderdeel beschadigd is, koop dan bij voorkeur een vervangend onderdeel bij de fabrikant of een erkende dealer.

 **HET NIET IN ACHT NEMEN VAN DEZE WAARSCHUWINGEN KAN MATERIËLE SCHADE, ELEKTRISCHE SCHOKKEN, COMPLICATIES, ANDER ERNSTIG LETSEL OF DE DOOD TOT GEVOLG HEBBEN.**

LET OP - Laat dit apparaat niet gebruiken door kinderen om elk risico op letsel te voorkomen. WAARSCHUWING - Intensief gebruik van het zwembad en hoge temperaturen kunnen lange filtratietijden vereisen (zelfs 24 uur per dag) om een bevredigend niveau van reinheid en waterkwaliteit te handhaven.

2. BESCHRIJVING

2.1 Lijst met accessoires

Je ROCK SIDE filter wordt geleverd in 2 dozen, één met de tank en accessoires, de andere met de klep en accessoires. Controleer aan de hand van de volgende onderdelenlijst of alle accessoires aanwezig zijn:

In de tankdoos	
<ul style="list-style-type: none">• 1 tank• 1 deksel met voorgesmonteerde afdichting• 1 dekselklem• 1 zeef• 1 oliedrukmeter met zijuitlaat, 40 PS	<ul style="list-style-type: none">• 1 T-stuk• 1 condenspot met O-ring• 1 meertalige handleiding• Afsluiter doos
In de ventieldoos	
<ul style="list-style-type: none">• 1 meerwegklepbehuizing• 2 wartelaansluitingen met schroefdraad (1,5"/50mm) voor verlijming (voor PF-RCK500S en PF-RCK650S)• 1 schroefkoppeling (1,5"/50mm) voor verlijming, 'DRAIN' uitlaat met transparante buis (voor PF-RCK500S en PF-RCK650S)	<ul style="list-style-type: none">• 3 schroefverbindingen (2"/63mm) om te lijmen (voor PF-RCK750S en PF-RCK900S)• 1 O-ring• 1 elleboogbuis• 1 ventielaansluiting met schroefdraad• 1 positielabel voor meerwegklep

2.2 Werkingsprincipe

Je zwembadfilter is het belangrijkste onderdeel van je technische ruimte en zorgt ervoor dat je water schoon en helder is, gevolgd door de chemische behandelingscomponenten.

Om dit te kunnen doen, moet de filter een filterlading bevatten, die uit zand of glas kan bestaan. Deze filterlading verwijdert mechanisch al het afval dat groter is dan de filterfijnheid van het gebruikte medium en dat in het water zweeft en door de natuur of door zwemmers wordt ingebracht.

Wanneer de 6-wegklep in de stand FILTRATIE staat, wordt het zwembadwater door het leidingsysteem aangezogen en door de 6-wegklep naar de bovenkant van de filter getrokken. Het water gaat door de filter en zwevende onzuiverheden worden mechanisch geblokkeerd door het filtermedium.

Het gefilterde water verlaat vervolgens het onderste deel van de filter via de filters en de 6-wegklep en wordt via het leidingsysteem teruggevoerd naar het zwembad.

De ophoping van afval dat in de filter wordt vastgehouden, verandert het debiet en verhoogt de druk. De filter moet dan worden gereinigd.

Was het filter ten minste eenmaal per week of wanneer de druk met 30% is toegenomen ten opzichte van de begindruk wanneer het filter schoon is, d.w.z. over het algemeen wanneer de manometer een druk van meer dan 1,3 bar aangeeft.

Om dit te doen, schakelt u de circulatiepomp uit, zet u de 6-wegklep in de stand WASH en start u de pomp opnieuw. De waterstroom wordt dan omgekeerd in het filter, zodat het door het filtermedium circuleert van het onderste deel van het filter naar het bovenste deel, om de ophoping van afval van het filtermedium los te maken en het via de 6-wegklep in de afvoerpijp te lozen (let op: indien aanwezig, moet de klep op de afvoerpijp open staan).

Controleer de zuiverheid van het water via de doorzichtige buis die zich op de 6-wegklep bevindt, in de richting van de afvoer.

Als het weer doorzichtig wordt, zijn de onzuiverheden uit het filter verwijderd.

Schakel de pomp weer uit, zet de 6-wegklep in de stand RINSE en start de pomp opnieuw gedurende 30 tot 60 seconden.

2. BESCHRIJVING

Schakel de pomp vervolgens weer uit, zet de 6-wegklep weer in de stand FILTRATION en start de pomp een laatste keer om de normale filtratie te hervatten.

Voor een optimale waterkwaliteit is het belangrijk dat de filtratietijd lang genoeg is, een goede schatting is :

$$\text{Filtratietijd} = \text{Water } T^\circ / 2$$

Maar als de watertemperatuur hoger is dan 26°C, kan een extra filtratietijd nodig zijn, totdat een continue filtratie (24 uur per dag) boven de 30°C wordt bereikt.

⚠ Schakel de pomp altijd uit voordat u aan de 6-wegklep gaat werken. Om beschadiging van de afdichting van de meerwegklep te voorkomen, moet u de hendel altijd omlaag drukken voordat u hem draait en altijd met de klok mee draaien.

2.3 Exploded view

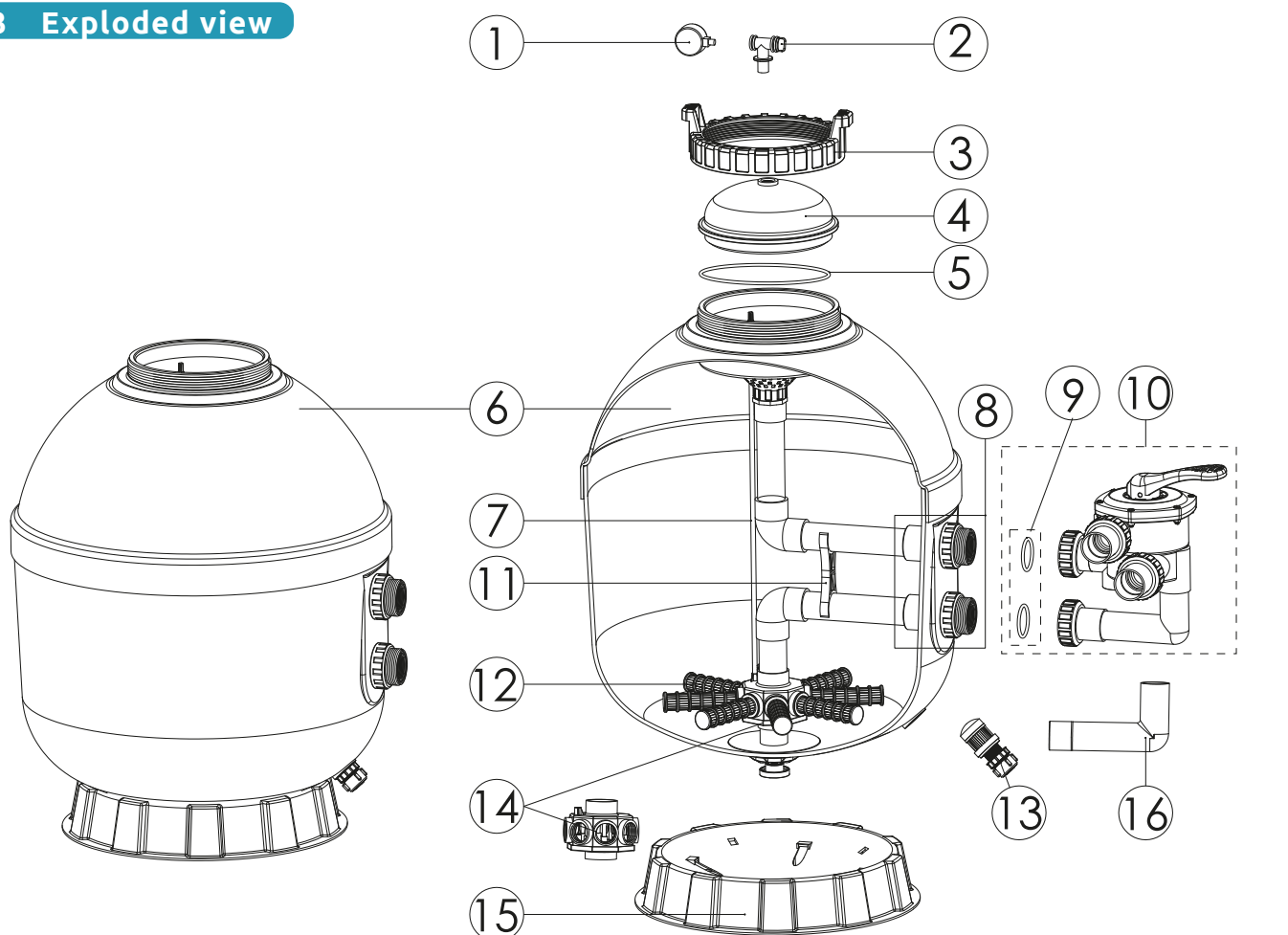

- | | |
|----------------------------------|---|
| 1. Manometer | 9. O-ring (1"1/2 of 2") |
| 2. Aftap T-stuk | 10. 6-weg zijklep (1"1/2 of 2") |
| 3. Moer filterdeksel | 11. Afstandsstuk binnenbuis (1"1/2 of 2") |
| 4. Deksel | 12. Zeefjes |
| 5. O-ring deksel | 13. Afvoerplug kit |
| 6. Filterbak met klemmen | 14. Filterverdeler (1"1/2 of 2") |
| 7. Bovenste diffusorbocht | 15. Filter basis |
| 8. Muurdoorvoerset (1"1/2 of 2") | 16. Bochtstuk (1"1/2 of 2") |

Opmerking: De grootte van de onderdelen 6, 7, 12 en 15 varieert afhankelijk van het gekozen model.

2. BESCHRIJVING

Klep 1"1/2

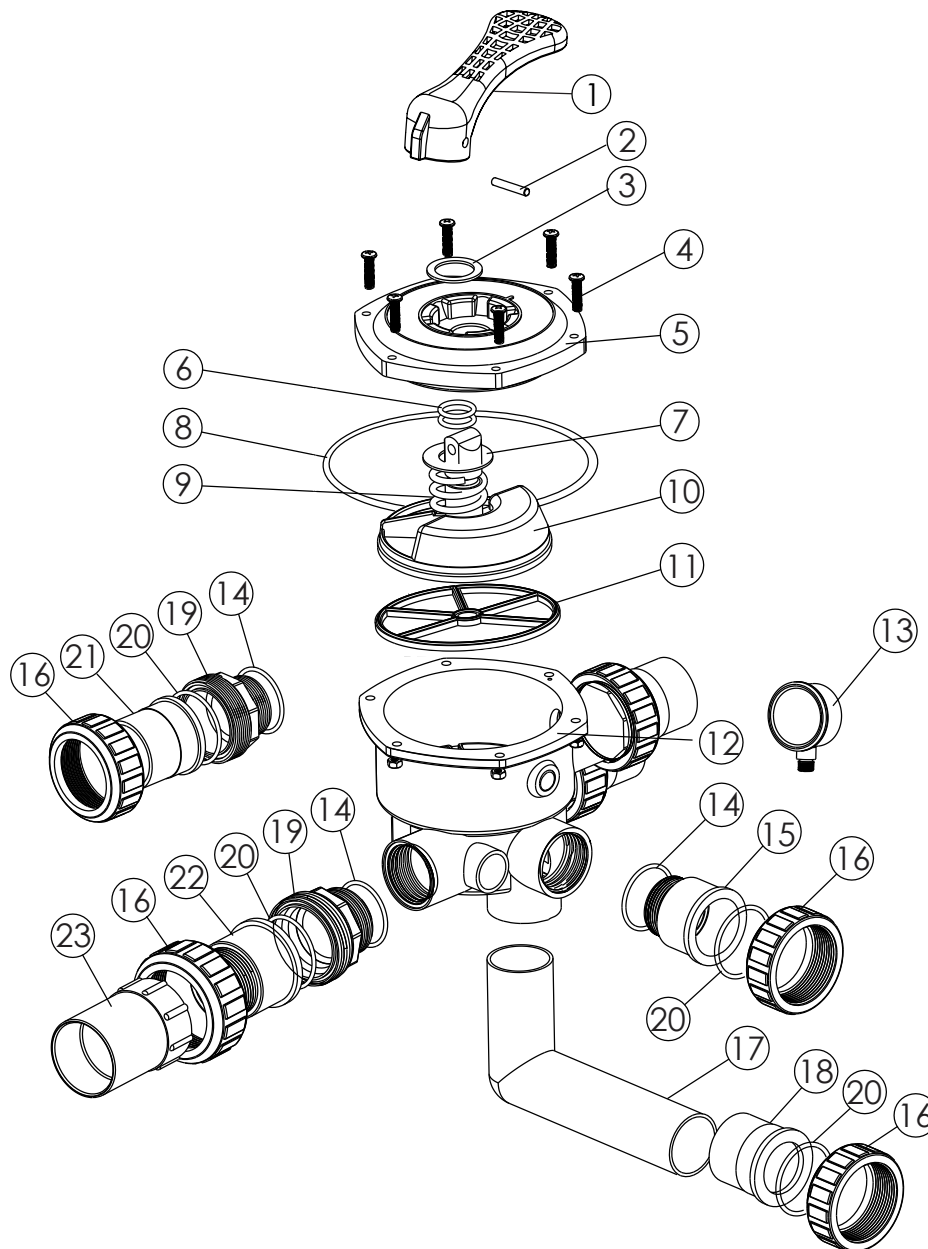

1. Handgreep
2. Inzetstuk handgreep
3. Sluistring handgreep
4. Schroef en moer M6x30
5. 6-weg 1"1/2 kleppendecksel (zwart)
6. Kogelafdichting
7. Kogelring
8. O-ring deksel
9. Veer
10. Klepkogel 1"1/2
11. Ster pakking
12. Onderste klephuis (zwart)
13. Manometer met afdichting
14. O-ring afdichting
15. Schroefdraadaansluiting voor 1"1/2-klep (zwart)
16. Wartelmoer 1"1/2 (zwart)
17. Zwarte elleboogbuis 1"1/2
18. Unieadapter 1"1/2
19. Uniefitting 1"1/2 (zwart)
20. Eenheidsverbinding 1"1/5
21. 1"1/2" unielijmfitting
22. Unie 1"1/2 met kijkglas (kort)
23. Unie 1"1/2 met kijkglassteun

2. BESCHRIJVING

2.4 Chemische waterparameters

Voor je zwembad raden we de volgende chemische niveaus aan:

- pH-waarde: 6,8 tot 7,6
- Totale alkaliteit: 80 tot 120 ppm
- Calciumhardheid: 200 tot 400 ppm
- Gecombineerd chloor: 0,2 ppm maximaal
- Gestabiliseerde chloor: 1,0 tot 3,0 ppm
- Chloorstabilisator (cyanuurzuur): 30 tot 80 ppm

2.5 Kenmerken en afmetingen

Voordat u met de installatie begint, moet u controleren of uw apparatuur geschikt is voor elkaar (debiet en werkdruk) en of de opgegeven afmetingen voor het te behandelen watervolume worden gerespecteerd.

Deze filters zijn ontworpen voor gebruik tot 2,8 bar.

Het filtermedium (zand of glas) wordt niet meegeleverd. Vraag uw dealer om advies. Gebruik zand of glas speciaal voor zwembadfiltratie. Wij raden aan een filtermedium 1/3 met een korrelgrootte van ongeveer 2mm tot 4mm en 2/3 met een korrelgrootte van ongeveer 0,5mm tot 0,7mm te gebruiken. Dit moet bij voorkeur om de 5 jaar worden vernieuwd.

Model	PF-RCK500S	PF-RCK650S	PF-RCK750S	PF-RCK900S
Hoogte A (mm)	869	989	1165	1252
Diameter B (mm)	517	670	770	921
Zand nodig (kg)	85	185	265	405
Glas nodig (kg)	70	150	215	325
Max. debiet (m ³ /u)	10	16,5	22,1	31,8
Volume zwembad (m ³)	60	95	125	185
Klepverbindingen	1"1/2	1"1/2	2"	2"

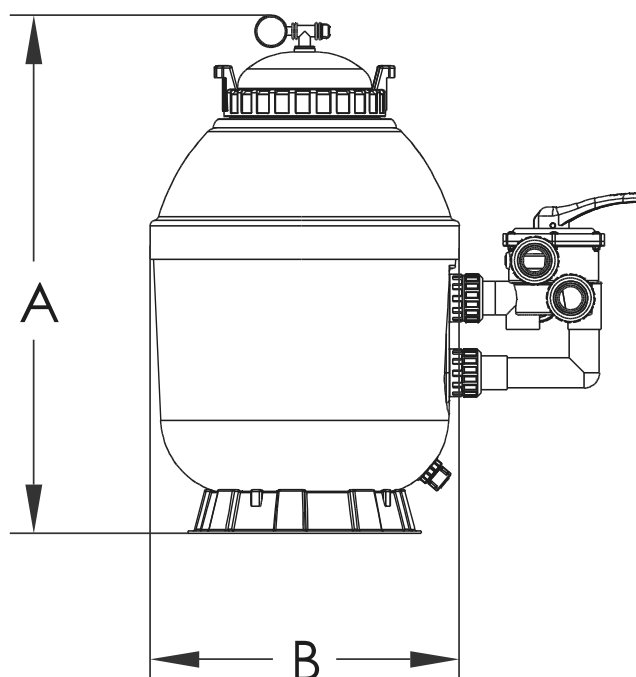

3. INSTALLATIE

3.1 Locatie

Dit product mag alleen worden geïnstalleerd en onderhouden door een gekwalificeerde zwembadprofessional.

1. Er is alleen eenvoudig gereedschap (schroevendraaiers en moersleutels) en PVC-pijplijn nodig om het filter te installeren en te onderhouden.
2. Het filtratiesysteem moet worden geïnstalleerd op een vlakke betonnen plaat of een andere stevige ondergrond. Kies een goed gedraineerde, geventileerde plek die niet overstroomt in geval van regen.
3. Plaats het filter zo dat de aansluitingen, de meerwegklep en de afvoer toegankelijk zijn voor gebruik en onderhoud.
4. Plaats het filterhuis zo dat alle bedienings- en veiligheidslabels zichtbaar zijn.
5. In het ideale geval wordt de filter zo dicht mogelijk bij het zwembad in de technische ruimte geïnstalleerd, bij voorkeur 50 cm onder het waterniveau.
6. Zorg voor een afvoerbuis voor het afvalwater met dezelfde afmetingen als de andere buizen die in de technische ruimte worden gebruikt.
7. Gebruik altijd PVC zwembadbuizen met de juiste diameter.
8. Controleer of het water dat uit de afvoerplug loopt uit de buurt van elektrische apparaten wordt geleid.

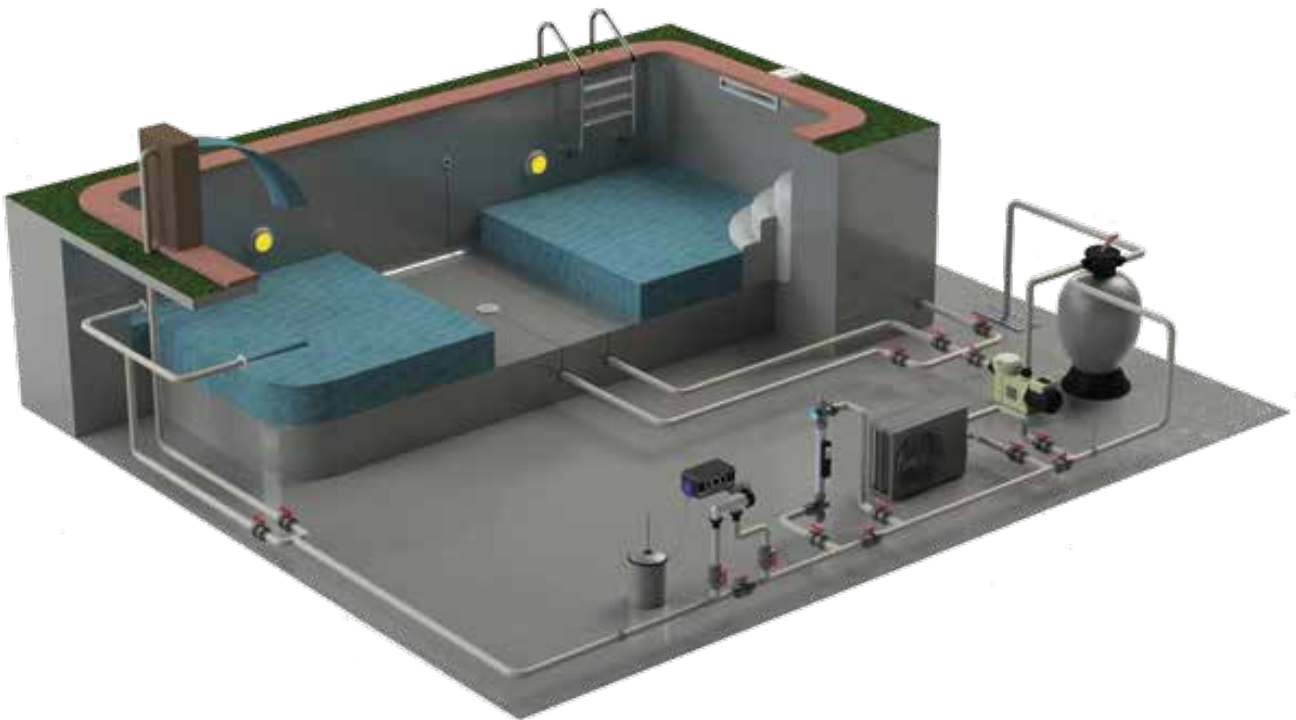

3. INSTALLATIE

3.2 Montage

⚠ O-ringen worden gebruikt voor afdichting. Gebruik geen PTFE-tape.

Herinnering: Filtermedia (zand of glas) worden niet meegeleverd. Vraag uw dealer om advies. Gebruik zand of glas speciaal voor zwembadfiltratie. We raden aan een filtermedium 1/3 met een korrelgrootte van ongeveer 2mm tot 4mm en 2/3 met een korrelgrootte van ongeveer 0,5mm tot 0,7mm te gebruiken. Dit moet bij voorkeur om de 5 jaar worden vernieuwd.

Stap 1 : Het filtermedium wordt geladen via de bovenste opening van het filter.

- Maak de kraag op het deksel los en verwijder het.
- Controleer de integriteit, plaatsing en dichtheid van de filters aan de onderkant van het filter.
- Vul het filterreservoir met een derde van het water dat nodig is om de collector en de filters tijdens het vullen te beschermen.
- Giet er voorzichtig de juiste hoeveelheid en kwaliteit filtermedium in. Het oppervlak van het filtermedium moet vlak zijn en ongeveer in het midden van de filtertank liggen en maximaal aan het begin van de versmalling naar de bovenkant van de tank, met inachtneming van de hoeveelheid filtermedium die eerder in de tabel is aangegeven.
- Verwijder de bescherming van de diffusor.

Stap 2 : Controleer of er geen mediaresten op het deksel zitten.

Stap 3 : De klep monteren en op het filter plaatsen

- Vet de O-ring op de 6-wegklep in en plaats deze aan de onderkant van de klep zodat hij er goed onder past.
- Plaats de 6-wegklep in de hals van de tank en zorg ervoor dat de centrale pijp perfect in het gat aan de onderkant van de klep past.
- Lijn de klep zorgvuldig uit met de hals van het zandfilter en druk de 6-wegklep stevig tegen de filterflens.
- Plaats de kleppenset rond de klep en de flens, zodat ze in elkaar schuiven, en draai de fittingen net genoeg vast om de klep op de tank naar zijn uiteindelijke positie te laten draaien.
- Plaats de O-ring op de manometer en schroef deze in het gat met schroefdraad in het klephuis. Niet te vast aandraaien.
- Plaats de O-ring voor de buis van de "troebelheidsindicator", plaats dan de assemblage voor het gat en draai de klep vast (maar niet te vast).

Stap 4 : Controleer voor ingebruikname of alle schroefverbindingen goed vastzitten.

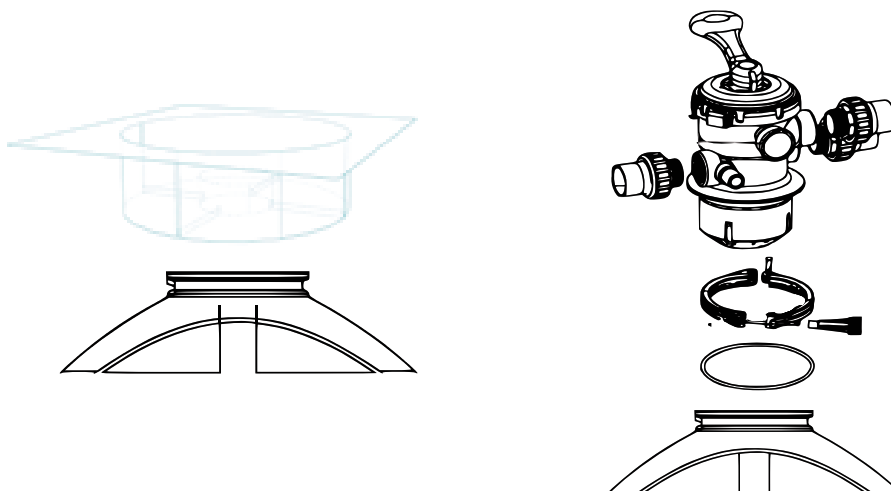

4. GEBRUIK

4.1 Inbedrijfstelling: filter wassen

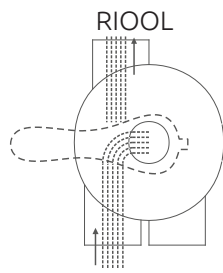

WATER-TOEVOER WATER-AFVOER

WASSEN

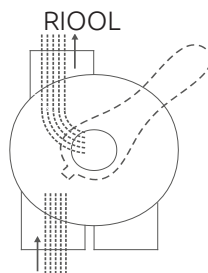

WATER-TOEVOER WATER-AFVOER

SPOELEN

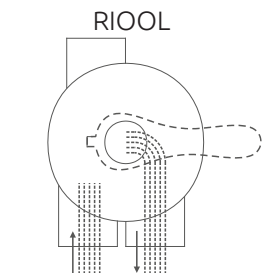

WATER-TOEVOER WATER-AFVOER

FILTRATIE

Stap 1 : Controleer of de filterpomp geen stroom krijgt. Schakel hem zo nodig uit op het bedieningspaneel.

Stap 2 : Druk op de hendel van de 6-wegklep en draai hem in de stand WASH. Controleer zo nodig of de klep die op de afvoerleiding is geïnstalleerd in de open stand staat; open deze zo nodig.

! Om beschadiging van de afdichting van de meerwegklep te voorkomen, moet u de hendel altijd omlaag drukken voordat u hem draait en altijd met de klok mee draaien.

Stap 3 : Vul en start de pomp volgens de instructies van de fabrikant.

Stap 4 : Laat het filterreservoir zich vullen met water. Laat de ontluchtingsschroef gedeeltelijk open. Wanneer er water door de ontluchter stroomt, sluit je deze weer. Wanneer het water door de afvoer stroomt, laat je de pomp minstens 60 seconden draaien. Deze eerste spoeling wordt aanbevolen om eventuele onzuiverheden of fijne deeltjes van het filtermedium te verwijderen. Controleer de zuiverheid van het water via de transparante buis in de afvoer.

Stap 5 : Schakel de pomp uit en draai de klep naar de stand RINSE.

Stap 6 : Start de pomp opnieuw en laat deze 30 tot 60 seconden draaien of totdat alle onzuiverheden zijn verwijderd. Controleer of het water in de transparante buis schoon is.

Stap 7 : Schakel de pomp uit en draai de klep naar de stand FILTRATION.

Stap 8 : Start de pomp. Het filter werkt nu in de normale filtratiemodus en filtert het zwembadwater.

Stap 9 : Stel de zuig- en perskleppen van het zwembad af om het gewenste debiet te verkrijgen. Controleer de installatie op lekken. Corrigeer indien nodig.

Stap 10 : Let op de beginwaarde die op de manometer wordt weergegeven wanneer de filter schoon is (deze varieert van zwembad tot zwembad, afhankelijk van de pomp en het hydraulische circuit).

! De ophoping van afval in het filter veroorzaakt een drukverhoging en vermindert de waterstroom. Was het filter wanneer de manometer een drukstijging van 30% aangeeft ten opzichte van de begindruk. Volg hiervoor de bovenstaande stappen in hun geheel.

4. GEBRUIK

4.2 Voordat u de pomp start

1. Gebruik ALLEEN onderdelen van het Opti Side systeem.

Zorg ervoor dat het filterdeksel en de tank goed vastzitten. Controleer of de filteraftapplug in de VERGRENDELDE stand staat en of er geen filteronderdelen ontbreken, beschadigd zijn of geen originele Opti Side onderdelen zijn.

2. Controleer of de kleppen op de aanzuig- en afvoerleidingen open zijn. Controleer of de ont-luchttingsplug op het filterdeksel open is en of het vergrendelingsstelsel van het deksel op zijn plaats zit en veilig werkt.

4.3 De pomp starten

Kom niet in de buurt van de pomp tijdens het opstarten. Circulatiesystemen van zwembaden en spa's werken onder hoge druk. Wanneer een onderdeel van het circulatiesysteem (d.w.z. afsluit-ring, pomp, filter, kleppen, enz.) onderhouden wordt, kan lucht het systeem binnendringen en onder druk komen te staan.

Het is essentieel om het filterdeksel en het voorfilterdeksel vast te zetten om te voorkomen dat er druk vrijkomt. Zorg ervoor dat de ont-luchttingsplug op de filter open is en wacht tot alle druk in het systeem is weggelaten voordat u het deksel verwijdert om toegang te krijgen tot de korf en de reiniging uit te voeren. Deze veiligheidsprocedure is essentieel om elk risico op letsel te ver-mijden bij het onderhoud van het circulatiesysteem van het zwembad of de spa.

Ga niet boven of in de buurt van de filter staan als u de filterpomp start. Als er water uit de klem lekt, stop dan alle pompen in het systeem en sluit alle elektrische voeding af. Ga niet terug naar het filter totdat het waterlek is gestopt. Zet het klemsysteem weer in elkaar volgens de instruc-ties in deze gebruikershandleiding.

Ga vervolgens terug naar het filter en sluit de handbediende ont-luchttingsklep NIET, tenzij er een gestage stroom water uit komt en geen lucht of een lucht-watermengsel.

4.4 Hoe het werkt

Filtratie begint zodra er een gestage stroom door het filter is.

Stap 1 : Telkens wanneer u een nieuw filterelement installeert of het filterpatroon reinigt, zorgt u ervoor dat het systeem in de filtratiemodus staat en draait u de pijl op "START" naar de positie die wordt aangegeven door de naald op de manometer om de opstartdruk te registreren.

Wanneer de filter onzuiverheden uit het zwembadwater verwijdert, hopen deze onzuiverheden zich op en creëren ze weerstand tegen de stroming. Hierdoor neemt de druk toe en het debiet af.

Stap 2 : Controleer de druk van tijd tot tijd. Wanneer de drukwaarde de markering "CLEAN FIL-TER" overschrijdt, volg dan de instructies in het hoofdstuk "onderhoud" om de filterpa-troonelementen te reinigen.

4. GEBRUIK

4.5 De 7 functies van de 6-wegklep

! Om beschadiging van de afdichting van de meerwegklep te voorkomen, moet u de hendel altijd omlaag drukken voordat u hem draait.

! Draai de hendel altijd met de klok mee.

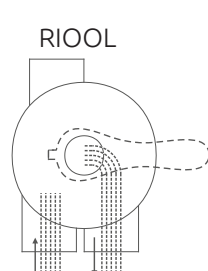
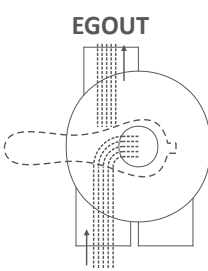
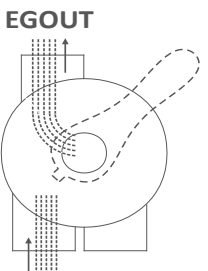
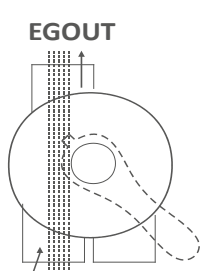
FILTRATIE	WASSEN	SPOELEN	RIOOL
 <p>WATER-TOEVOER WATER-AFVOER</p>	 <p>ENTRÉE SORTIE DE L'EAU DE L'EAU</p>	 <p>ENTRÉE SORTIE DE L'EAU DE L'EAU</p>	 <p>ENTRÉE SORTIE DE L'EAU DE L'EAU</p>
De hoofdpositie van het filter, waar het water wordt gefilterd.	Deze stand activeert het terugspoelen van het filter: de stroming wordt omgekeerd.	Deze positie verwijdert de laatste onzuiverheden na het wassen.	Deze stand leidt de waterstroom om naar de afvoer zonder deze door het filter te leiden, zodat het water direct kan worden afgevoerd.

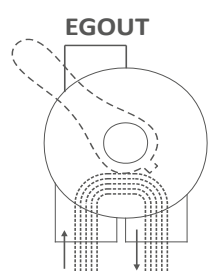
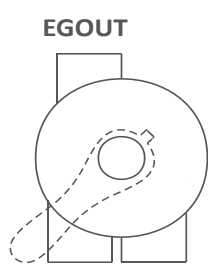
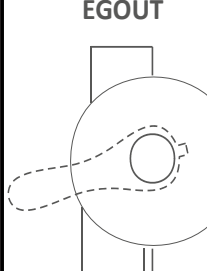
CIRCULATIE	GESLOTEN	WINTEREN
 <p>ENTRÉE SORTIE DE L'EAU DE L'EAU</p>	 <p>ENTRÉE SORTIE DE L'EAU DE L'EAU</p>	 <p>ENTRÉE SORTIE DE L'EAU DE L'EAU</p>
Deze positie laat water door zonder het te filteren.	Deze stand sluit alle waterstromen van en naar het zwembad af.	Door de klep omhoog te bewegen tussen de standen WASSEN en GESLOTEN kan er lucht in het filter komen.

5. ONDERHOUD

⚠ Voordat er werkzaamheden worden uitgevoerd, moet de circulatiepomp worden uitgeschakeld en moet de filterdruk worden verlaagd met de ontluichtingschroef om ongelukken te voorkomen.

⚠ Om beschadiging van de afdichting van de meerwegklep te voorkomen, moet u de hendel altijd naar beneden drukken voordat u deze draait en altijd met de klok mee draaien.

5.1 Algemeen

- Vergeet niet om je filtermedia regelmatig te wassen (zie hoofdstuk over ingebruikname).
- Houd de pH-waarde op ongeveer 7,2.
- Vergeet niet om je zwembad correct te desinfecteren.

Als een van deze parameters - filtratietijd (te kort), chemische behandeling en/of pH - niet onder controle is, gaat de kwaliteit van je zwembad achteruit.

De buitenste behuizing van het filter moet regelmatig worden gereinigd van stof dat zich erop heeft afgezet, met name het doorzichtige deksel waarmee je kunt zien of het filter goed werkt. Gebruik geen oplos- of schoonmaakmiddelen die het uiterlijk van het plastic kunnen aantasten (glans, opaciteit, enz.).

⚠ Controleer en reinig de binnenkant en vet de sterafdichting van de 6-wegklep minstens eenmaal per jaar vóór elk nieuw seizoen.

5.2 Meest voorkomende fouten

Probleem	Oplossing
Het filter heeft een lage stroomsnelheid.	<ul style="list-style-type: none">- Controleer of de voorfilterkorf van de pomp en de afschuimers niet verstopt zijn en maak ze schoon.- Controleer of de leidingen niet verstopt zijn en maak ze schoon.- Controleer in het geval van een drie-fasenpomp of de pomp niet de verkeerde kant op draait en verander indien nodig de draairichting.
Er is te weinig aanzuiging.	
De druk op de manometer is hoog.	
De manometer schommelt hevig.	<ul style="list-style-type: none">- Controleer of er geen luchtinlaten bij de pomp zijn en verwijder deze indien nodig.- Controleer of de zuigkleppen (skimmers en bodemafvoer) voldoende open staan, open ze.
Er zit zand in het zwembad.	<ul style="list-style-type: none">- Controleer de toestand van de filters.

Tijdens deze werkzaamheden kan het nodig zijn om de binnenkant te controleren en schoon te maken en de sterafdichting van de 6-wegklep in te vetten. Hiervoor moet u de klep demonteren, reinigen en weer monteren.

5. ONDERHOUD

5.3 De klep demonteren

1. Schakel de circulatiepomp uit.
2. Sluit de zuig- en perskleppen.
3. Draai de klep naar de stand FILTRATIE
4. Verwijder de schroeven
5. Til het deksel op en verwijder de handgreep.

5.4 Ventielassemblage

1. Zet de hendel in de stand FILTRATIE
2. Lijn het deksel uit met het klephuis
3. Breng de pakking aan en vet deze in
4. Draai de schroeven van het deksel opnieuw aan in een verspringend patroon. Niet te vast aandraaien.

5.5 Ventielassemblage

Als de wintertemperaturen het toelaten (watertemperatuur $>5^{\circ}\text{C}$), maak je je zwembad actief winterklaar door je pomp en filter te laten draaien tijdens de koude uren.

Wanneer de watertemperatuur echter onder de 5°C zakt, is actief overwinteren niet meer mogelijk. Dus :

1. Was en spoel het filtermedium grondig.
2. Laat het water uit het filter lopen (aftapschroef op de bodem van de tank).
3. Laat het deksel open om de binnenkant van het filter te ventileren tijdens de overwintering.
4. Zet de hendel van de 6-wegklep op WINTER, tussen de standen WASS en CLOSED.

Om opnieuw op te starten, herhaalt u de inbedrijfstelling zoals beschreven in het hoofdstuk "Inbedrijfstelling".

6. GARANTIE

6.1 Algemene garantievoorwaarden

Poolstar garandeert de oorspronkelijke eigenaar tegen materiaal- en fabricagefouten in het Poollex ROCK SIDE filter voor een periode van **vijf (5) jaar** voor de tank en **twee (2) jaar** voor de andere onderdelen, **met uitzondering van slijtageonderdelen (afdichtingen en zeven)**.

De garantie treedt in werking op de datum van de eerste factuur en op vertoon van de aankoopfactuur.

De garantie is niet van toepassing in de volgende gevallen:

- Storing of schade als gevolg van installatie, gebruik of reparatie die niet in overeenstemming is met de veiligheidsinstructies.
- Storingen of schade veroorzaakt door een ongeschikte chemische omgeving in het zwembad.
- Storingen of schade veroorzaakt door omstandigheden die niet geschikt zijn voor het beoogde gebruik van het apparaat.
- Schade veroorzaakt door nalatigheid, ongeval of overmacht.
- Storingen of schade veroorzaakt door het gebruik van niet-goedgekeurde accessoires.

Reparaties die tijdens de garantieperiode worden uitgevoerd, moeten worden goedgekeurd voordat ze worden uitgevoerd en moeten worden toevertrouwd aan een geautoriseerde technicus. De garantie vervalt als het apparaat wordt gerepareerd door iemand die niet door Poolstar is geautoriseerd.

Onderdelen onder garantie worden naar goeddunken van Poolstar vervangen of gerepareerd. Defecte onderdelen moeten binnen de garantieperiode naar onze werkplaatsen worden geretourneerd om gedekt te worden. De garantie dekt geen ongeautoriseerde arbeid of vervangingskosten. Het retourneren van het defecte onderdeel valt niet onder de garantie.

Geachte heer/mevrouw,

Een vraag? Een probleem? Of registreer gewoon uw garantie, vindt u op onze website:

<https://assistance.poolstar.fr/>

Wij danken u voor uw vertrouwen en wensen u een aangename zwemtijd.

Uw gegevens kunnen worden verwerkt overeenkomstig de Franse wet op de gegevensbescherming van 6 januari 1978 en worden aan niemand doorgegeven.

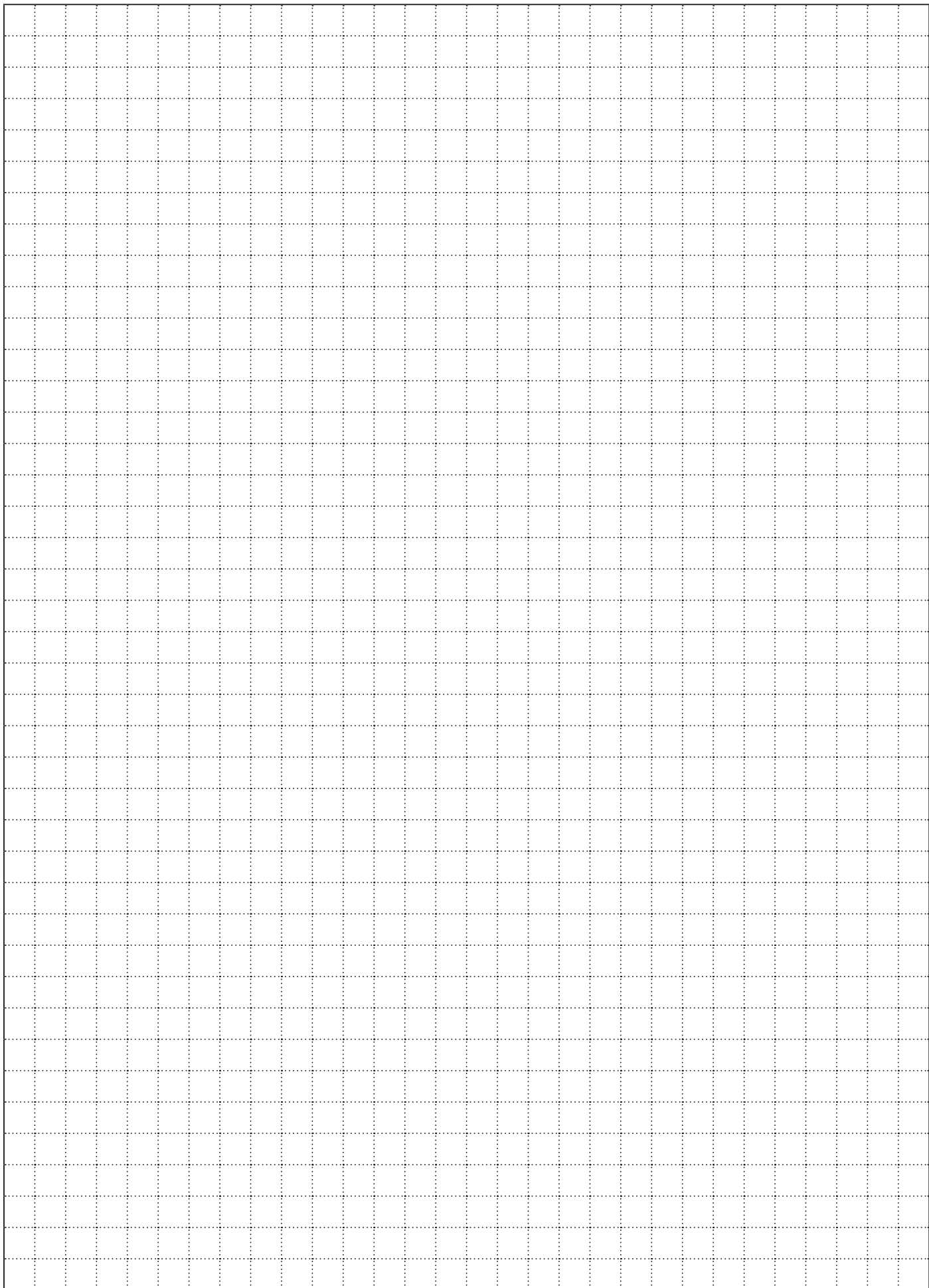

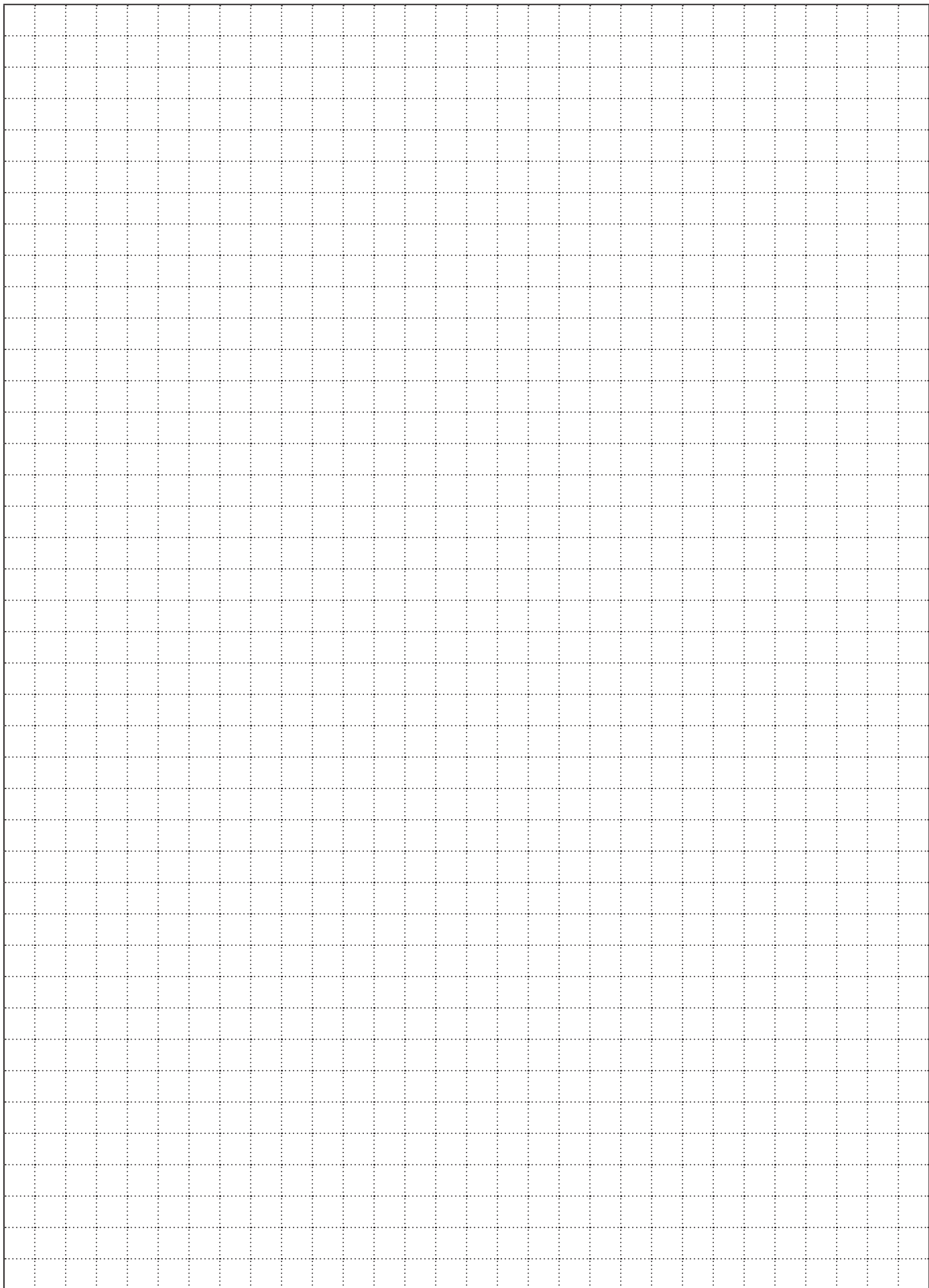

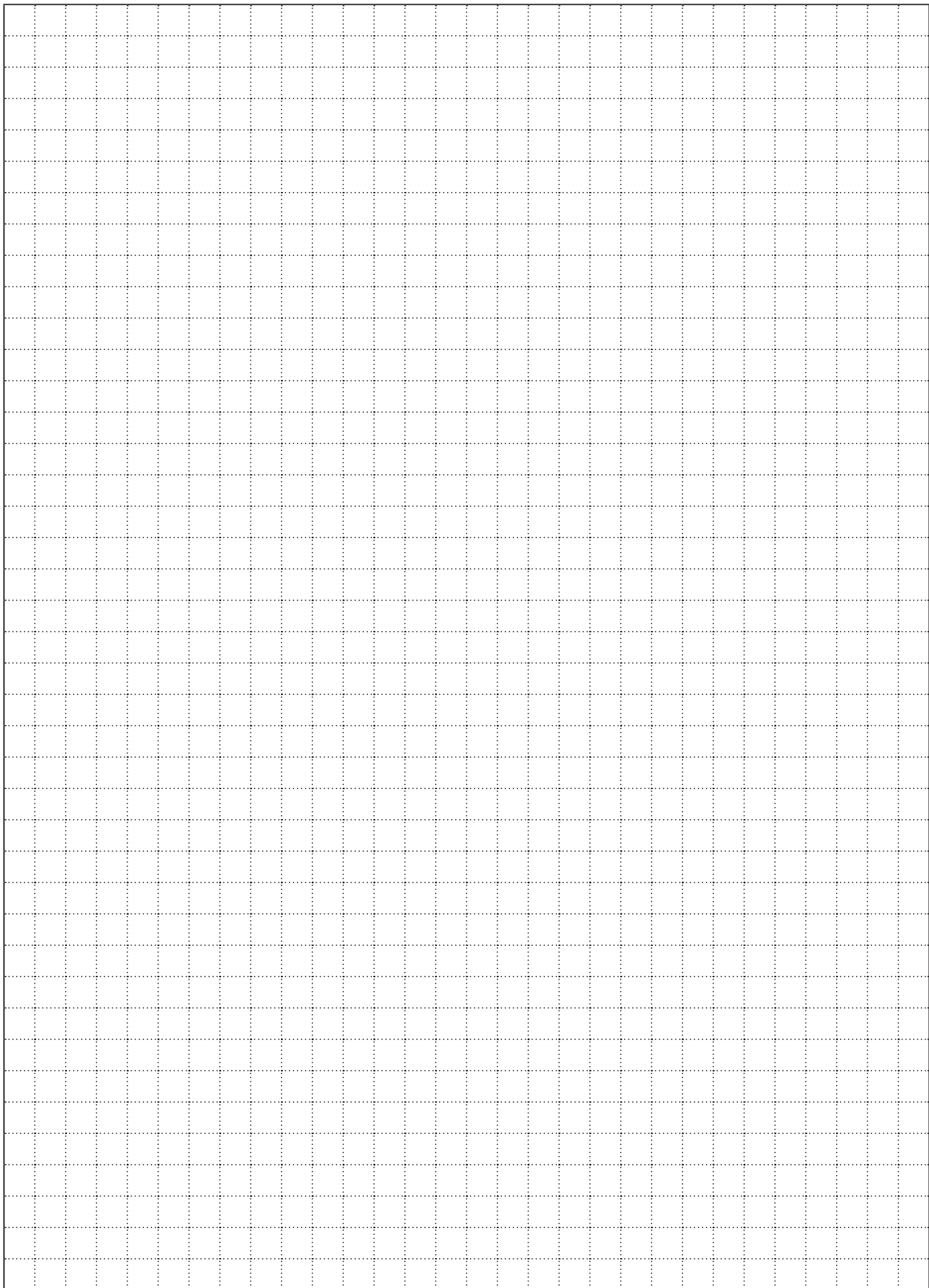

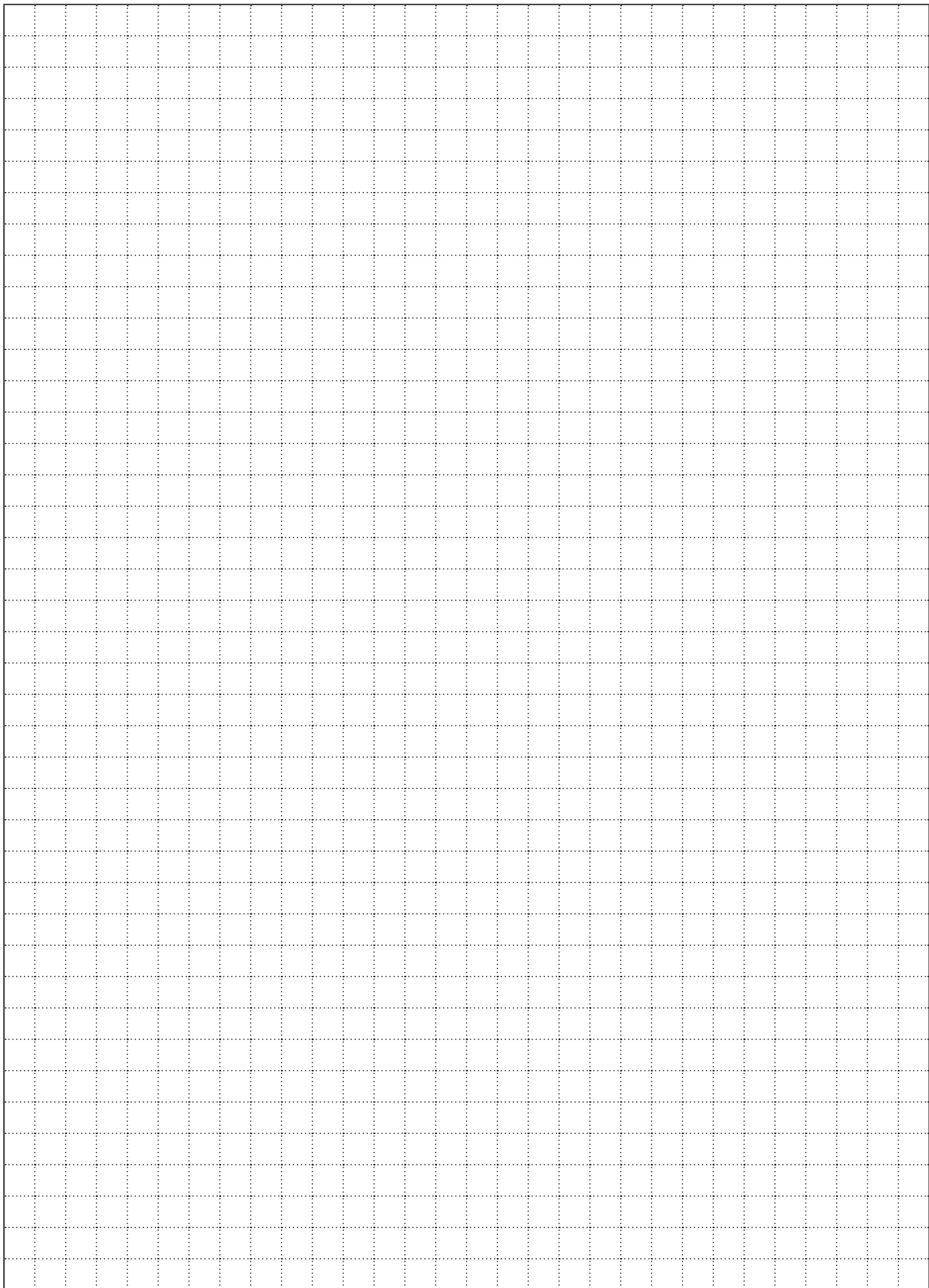

POOLEX



Assistance technique - Technical support -
Asistencia técnica - Assistenza tecnica -
Technische unterstützung - Technische bijstand

www.assistance.poolstar.fr
contact@poolstar.fr

Poollex is a brand of the group :

