

# POOLEX







## O'SPA



### SPA WER

*Les pompes à chaleur pour spa*



-  Manuel d'installation et d'utilisation
-  Installation and user manual
-  Manual de usuario y instalación
-  Manuale d'installazione e d'uso
-  Installations und Gebrauchsanleitung
-  Installatie en gebruikershandleiding

 *Cher client,*

*Nous vous remercions pour votre achat et pour la confiance que vous accordez à nos produits.*

*Nos produits sont le résultat d'années de recherche dans le domaine de la conception et de la production de pompe à chaleur pour piscine et spa. Notre ambition, vous fournir un produit de qualité aux performances hors normes.*

*Nous avons réalisé ce manuel avec le plus grand soin afin que vous puissiez tirer le meilleur de votre pompe à chaleur Poolex.*

 *Dear customer,*

*Thank you for your purchase and your trust in our products.*

*Our products are the result of years of research in the design and manufacture of heat pumps for pools. Our goal is to deliver high-quality products with exceptional performance.*

*We took great care to put together this manual so you can get the most out of your Poolex heat pump.*

 *Estimado(a) cliente,*

*Agradecemos que haya comprado este producto y que haya confiado en nuestra empresa.*

*Nuestros productos son el fruto de años de investigación en el sector del diseño y de la producción de bombas de calor para las piscinas. Nuestro objetivo es ofrecerle un producto de calidad con un rendimiento excepcional.*

*Hemos redactado este manual de tal forma que podrá aprovechar al máximo su Poolex bomba de calor.*

 *Gentile cliente,*

*La ringraziamo per il Suo acquisto e per la sua fiducia nei nostri prodotti.*

*Essi sono il risultato di anni di ricerche nella progettazione e produzione di pompe di calore per piscine. Il nostro scopo è di Fornir. Le un prodotto di qualità con prestazioni fuori dal comune.*

*Abbiamo preparato questo manuale con la massima cura affinché Lei possa sfruttare al meglio la Sua pompa di calore Poolex.*

 *Sehr geehrter Kunde,*

*Vielen Dank für Ihren Kauf und das damit verbundene Vertrauen in unsere Produkte.*

*Unsere Produkte sind das Ergebnis einer jahrelangen Forschungsarbeit auf dem Gebiet der Konstruktion und Fertigung von Schwimmbecken-Wärmepumpen. Wir haben den Anspruch, Ihnen ein qualitativ hochwertiges Produkt mit hervorragenden Leistungseigenschaften zu liefern.*

*Die vorliegende Anleitung wurde mit größter Sorgfalt erstellt und soll Ihnen dabei helfen, die Vorzüge Ihrer Poolex-Wärmepumpe bestmöglich zu nutzen.*

 *Geachte klant,*

*Bedankt voor uw aankoop en uw vertrouwen in onze producten.*

*Ons doel is om u een uitzonderlijk goed prester- end kwaliteitsproduct te leveren. Het is onze ambitie om u een kwaliteitsvol product met uitstekende prestaties te leveren.*

*We hebben deze handleiding met de grootste zorg samengesteld, zodat u het maximale uit uw Poolex-warmtepomp kunt halen.*



**Manuel d'installation et d'utilisation**

FR



**Installation and user manual**

EN



**Manual de usuario y instalación**

ES



**Manuale d'installazione e d'uso**

IT



**Installations und Gebrauchsanleitung**

DE



**Installatie en gebruikershandleiding**

NL

# AVERTISSEMENTS



**Cette pompe à chaleur contient un réfrigérant inflammable R32. Toute intervention sur le circuit frigorifique est interdite sans autorisation valable. Avant d'intervenir sur le circuit frigorifique, les précautions suivantes sont nécessaires pour travailler en toute sécurité.**

Seules les personnes autorisées par un organisme accrédité certifiant leur compétence à manipuler des fluides frigorigènes conformément à la législation du secteur peuvent travailler sur les circuits de fluides frigorigènes.

L'entretien ne doit être effectué que selon les recommandations du fabricant.

Toute personne amenée à travailler sur un circuit frigorifique ou à s'y introduire doit être titulaire d'un certificat en cours de validité délivré par un organisme d'évaluation accrédité par l'industrie, qui atteste de sa capacité à manipuler des réfrigérants en toute sécurité conformément à une spécification d'évaluation reconnue par l'industrie.

L'entretien ne doit être effectué que selon les recommandations du fabricant de l'équipement. L'entretien et les réparations nécessitant l'aide d'autres personnes qualifiées doivent être effectués sous la supervision de la personne compétente en matière d'utilisation de réfrigérants inflammables.

La signalisation d'appareils similaires utilisés dans une zone de travail est généralement régie par les réglementations locales et définit les exigences minimales en matière de signalisation de sécurité et/ou de santé pour un lieu de travail.

Tous les panneaux requis doivent être entretenus et les employeurs doivent veiller à ce que les employés reçoivent une instruction et une formation adéquates et suffisantes sur la signification des panneaux de sécurité appropriés et sur les mesures à prendre en rapport avec ces panneaux.

L'efficacité des panneaux ne doit pas être diminuée par un trop grand nombre de panneaux placés les uns à côté des autres.

Les pictogrammes utilisés doivent être aussi simples que possible et ne contenir que les détails essentiels.

L'élimination des équipements utilisant des réfrigérants inflammables doit être conforme aux réglementations nationales locales.

Le stockage de l'appareil doit être conforme aux réglementations ou aux instructions applicables, selon celles qui sont les plus strictes.

La protection de l'emballage de stockage doit être construite de manière à ce qu'une détérioration mécanique de l'équipement à l'intérieur de l'emballage n'entraîne pas de fuite de la charge de réfrigérant. Le nombre maximum d'équipements pouvant être stockés ensemble est déterminé par les réglementations locales.

## 1. Contrôles de la zone

Avant de commencer à travailler sur des systèmes contenant des réfrigérants inflammables, il est nécessaire de procéder à des contrôles de sécurité pour s'assurer que le risque d'inflammation est réduit au minimum. Pour la réparation du système de réfrigération, les précautions suivantes doivent être prises avant d'effectuer des travaux sur le système.

## 2. Procédure de travail

Les travaux doivent être effectués selon une procédure contrôlée, afin de réduire au minimum le risque de présence de gaz ou de vapeurs inflammables pendant l'exécution des travaux.

## 3. Zone de travail générale

Toutes les personnes présentes dans la zone doivent être informées de la nature des travaux en cours. Il faut éviter de travailler dans une zone confinée. Les alentours de la zone de travail doivent être divisés, sécurisés et une attention particulière doit être accordée aux sources de flammes ou de chaleur situées à proximité.

## 4. Vérification de la présence de réfrigérant

La zone doit être vérifiée à l'aide d'un détecteur de réfrigérant approprié avant et pendant les travaux afin de s'assurer qu'il n'y a pas de gaz potentiellement inflammable. Assurez-vous que l'équipement de détection des fuites utilisé est adapté aux réfrigérants inflammables, c'est-à-dire qu'il ne produit pas d'étincelles, qu'il est correctement scellé ou qu'il dispose d'une sécurité interne.

## 5. Présence d'un extincteur

Si un travail à chaud doit être effectué sur l'équipement de réfrigération ou toute partie associée, un équipement d'extinction d'incendie approprié doit être disponible. Installez un extincteur à poudre sèche ou à CO<sub>2</sub> à proximité de la zone de travail.

## 6. Pas de source de flamme, de chaleur ou d'étincelle

Il est totalement interdit d'utiliser une source de chaleur, de flamme ou d'étincelle à proximité directe d'une ou plusieurs pièces ou conduites contenant ou ayant contenu un fluide frigorigène inflammable. Toutes les sources d'inflammation, y compris la fumée, doivent être suffisamment éloignées du lieu d'installation, de réparation, de dépose et d'élimination, au cours desquelles un réfrigérant inflammable peut être libéré dans

# AVERTISSEMENTS

la zone environnante. Avant de commencer les travaux, l'environnement de l'équipement doit être vérifié pour s'assurer qu'il n'y a pas de risque d'inflammabilité. Des panneaux « Interdiction de fumer » doivent être apposés.

## 7. Zone ventilée

Il faut s'assurer que la zone est à l'air libre ou correctement ventilée avant d'intervenir sur le système ou d'effectuer des travaux à chaud. Une certaine ventilation doit être maintenue pendant la durée des travaux.

## 8. Commandes des équipements frigorifiques

Lorsque des composants électriques sont remplacés, ils doivent être adaptés à l'usage prévu et répondre aux spécifications appropriées. Seules les pièces du fabricant peuvent être utilisées. En cas de doute, consulter le service technique du fabricant.

Les contrôles suivants doivent être appliqués aux installations utilisant des réfrigérants inflammables :

- La taille de la charge est conforme à la taille de la pièce dans laquelle les pièces contenant le réfrigérant sont installées ;
- La ventilation et les bouches d'aération fonctionnent correctement et ne sont pas obstruées ;
- Si un circuit frigorifique indirect est utilisé, le circuit secondaire doit également être vérifié.
- Le marquage de l'équipement reste visible et lisible. Les marques et signes illisibles doivent être corrigés ;
- Les tuyaux ou composants frigorifiques sont installés dans un endroit où ils ne risquent pas d'être exposés à une substance susceptible de corroder les composants contenant du fluide frigorigène.

## 9. Vérification des appareils électriques

La réparation et l'entretien des composants électriques doivent inclure des contrôles de sécurité initiaux et des procédures d'inspection des composants. En cas de défaut susceptible de compromettre la sécurité, aucune alimentation électrique ne doit être connectée au circuit jusqu'à ce que le problème soit résolu.

Les contrôles de sécurité initiaux doivent comprendre

- Les condensateurs sont déchargés : cette opération doit être effectuée de manière sûre afin d'éviter tout risque d'étincelles ;
- Aucun composant ou câblage électrique n'est exposé pendant le chargement, la récupération ou la purge du système de gaz réfrigérant ;
- la continuité de la mise à la terre est assurée.

## 10. Les contrôles de sécurité initiaux doivent comprendre

- que les condensateurs sont déchargés : cette opération doit être effectuée de manière sûre afin d'éviter tout risque d'étincelles ;
- qu'aucun composant ou câblage électrique sous tension n'est exposé lors de la charge, de la récupération ou de la purge du système ;
- la continuité de la mise à la terre.

## 11. Réparation des composants scellés

Lors des réparations de composants scellés, toutes les alimentations électriques doivent être déconnectées de l'équipement sur lequel on travaille avant de retirer les couvercles scellés, etc. S'il est absolument nécessaire de maintenir l'alimentation électrique de l'équipement pendant l'entretien, un dispositif de détection des fuites fonctionnant en permanence doit être placé à l'endroit le plus critique pour avertir d'une situation potentiellement dangereuse.

Une attention particulière doit être accordée aux points suivants afin de garantir qu'en travaillant sur les composants électriques, l'enveloppe n'est pas modifiée de manière à affecter le niveau de protection. Il s'agit notamment des dommages causés aux câbles, du nombre excessif de connexions, des bornes non conformes aux spécifications d'origine, des dommages causés aux joints d'étanchéité, du montage incorrect des presse-étoupes, etc.

Veiller à ce que l'appareil soit monté de manière sûre.

S'assurer que les joints ou les matériaux d'étanchéité ne se sont pas dégradés au point de ne plus pouvoir empêcher la pénétration d'atmosphères inflammables. Les pièces de rechange doivent être conformes aux spécifications du fabricant.

NOTE L'utilisation de mastic d'étanchéité à base de silicone peut nuire à l'efficacité de certains types d'équipements de détection de fuites. Il n'est pas nécessaire d'isoler les composants à sécurité intrinsèque avant d'intervenir sur eux.

## 12. Réparation des composants de sécurité intrinsèque

N'appliquez pas de charges inductives ou capacitatives permanentes au circuit sans vous assurer qu'elles ne dépassent pas la tension et l'intensité autorisées pour l'équipement utilisé.

# AVERTISSEMENTS

*Les composants à sécurité intrinsèque sont les seuls sur lesquels il est possible de travailler sous tension en présence d'une atmosphère inflammable. L'appareil d'essai doit être d'un calibre approprié.*

*Ne remplacez les composants que par des pièces spécifiées par le fabricant. D'autres pièces peuvent provoquer l'inflammation du réfrigérant présent dans l'atmosphère en cas de fuite.*

## **13. Câblage**

*Vérifier que le câblage ne sera pas soumis à l'usure, à la corrosion, à une pression excessive, à des vibrations, à des arêtes vives ou à d'autres effets néfastes de l'environnement. La vérification doit également tenir compte des effets du vieillissement ou des vibrations continues provenant de sources telles que les compresseurs ou les ventilateurs.*

## **14. Détection des réfrigérants inflammables**

*En aucun cas, des sources potentielles d'inflammation ne doivent être utilisées pour la recherche ou la détection de fuites de fluides frigorigènes. Un chalumeau aux halogénures (ou tout autre détecteur utilisant une flamme nue) ne doit pas être utilisé.*

## **15. Méthodes de détection des fuites**

*Les méthodes suivantes de détection des fuites sont jugées acceptables pour les systèmes contenant des réfrigérants inflammables.*

*Les détecteurs de fuites électroniques doivent être utilisés pour détecter les réfrigérants inflammables, mais la sensibilité peut être insuffisante ou nécessiter un réétalonnage. (L'équipement de détection doit être étalonné dans une zone exempte de réfrigérant. Assurez-vous que le détecteur n'est pas une source potentielle d'inflammation et qu'il est adapté au réfrigérant utilisé. L'équipement de détection des fuites doit être réglé sur un pourcentage de la LFL du réfrigérant et doit être étalonné en fonction du réfrigérant utilisé et le pourcentage approprié de gaz (25 % au maximum) est confirmé.*

*Les liquides de détection des fuites conviennent à la plupart des réfrigérants, mais l'utilisation de détecteurs contenant du chlore doit être évitée, car le chlore peut réagir avec le réfrigérant et corroder la tuyauterie en cuivre.*

*Si une fuite est suspectée, toutes les flammes nues doivent être enlevées/éteintes.*

*Si une fuite de réfrigérant nécessitant un brasage est constatée, tout le réfrigérant doit être récupéré dans le système ou isolé (au moyen de vannes d'arrêt) dans une partie du système éloignée de la fuite. De l'azote sans oxygène (OFN) doit ensuite être purgé dans le système avant et pendant le processus de brasage.*

## **16. Retrait et évacuation**

*Lorsque l'on pénètre dans le circuit frigorifique pour effectuer des réparations - ou pour toute autre raison - les procédures conventionnelles doivent être utilisées. Cependant, il est important de suivre les meilleures pratiques car l'inflammabilité est un facteur à prendre en considération. La procédure suivante doit être respectée :*

- 1. éliminer le réfrigérant*
- 2. purger le circuit avec un gaz inerte ;*
- 3. évacuer ;*
- 4. purger à nouveau avec un gaz inerte ;*
- 5. ouvrir le circuit par découpage ou brasage.*

*La charge de réfrigérant doit être récupérée dans les bouteilles de récupération appropriées. Le système doit être « rincé » avec de l'OFN pour rendre l'unité sûre. Ce processus peut devoir être répété plusieurs fois. L'air comprimé ou l'oxygène ne doivent pas être utilisés pour cette tâche.*

*Le rinçage s'effectue en brisant le vide dans le système avec de l'OFN et en continuant à remplir jusqu'à ce que la pression de travail soit atteinte, puis en évacuant dans l'atmosphère et enfin en tirant vers le bas jusqu'à ce que le vide soit atteint. Ce processus doit être répété jusqu'à ce qu'il n'y ait plus de réfrigérant dans le système. Lorsque la dernière charge d'OFN est utilisée, le système doit être purgé jusqu'à la pression atmosphérique pour permettre le travail. Cette opération est absolument vitale si des opérations de brasage doivent être effectuées sur les tuyaux.*

*Assurez-vous que la sortie de la pompe à vide n'est pas proche d'une source d'inflammation et qu'une ventilation est disponible.*

## **17. Procédures de chargement**

*Outre les procédures de chargement conventionnelles, les exigences suivantes doivent être respectées.*

*- Veillez à ce qu'il n'y ait pas de contamination des différents réfrigérants lors de l'utilisation de l'équipement de charge. Les tuyaux ou conduites doivent être aussi courts que possible pour minimiser la quantité de réfrigérant qu'ils contiennent.*

# AVERTISSEMENTS

- Les bouteilles doivent être maintenues en position verticale.
- Assurez-vous que le système de réfrigération est mis à la terre avant de le charger en réfrigérant.
- Étiqueter le système lorsque la charge est terminée (si ce n'est pas déjà fait).
- Il faut faire très attention à ne pas trop remplir le système de réfrigération.

Avant de recharger le système, il doit être soumis à un essai de pression avec l'OFN. Le système doit être testé à la fin de la charge, mais avant la mise en service. Un essai d'étanchéité de suivi doit être effectué avant de quitter le site.

## 18. Mise hors service

Avant d'effectuer cette procédure, il est essentiel que le technicien connaisse parfaitement l'équipement et tous ses détails. Il est recommandé de veiller à ce que tous les réfrigérants soient récupérés en toute sécurité. Avant l'exécution de la tâche, un échantillon d'huile et de réfrigérant doit être prélevé au cas où une analyse serait nécessaire avant la réutilisation du réfrigérant récupéré. Il est essentiel que l'alimentation électrique soit disponible avant le début de la tâche.

- Se familiariser avec l'équipement et son fonctionnement.
- Isoler le système électriquement.
- Avant d'entamer la procédure, s'assurer que
  - qu'un équipement de manutention mécanique est disponible, si nécessaire, pour manipuler les bouteilles de réfrigérant :
  - tous les équipements de protection individuelle sont disponibles et utilisés correctement
  - le processus de récupération est supervisé à tout moment par une personne compétente ;
  - l'équipement de récupération et les bouteilles sont conformes aux normes appropriées.
- Si possible, pomper le système frigorifique.
- S'il n'est pas possible de faire le vide, fabriquez un collecteur afin que le réfrigérant puisse être retiré des différentes parties du système.
- Assurez-vous que la bouteille se trouve sur la balance avant de procéder à la récupération.
- Démarrer la machine de récupération et l'utiliser conformément aux instructions du fabricant.
- Ne pas trop remplir les bouteilles. (Pas plus de 80 volumes de liquide).
- Ne pas dépasser la pression de service maximale de la bouteille, même temporairement.
- Lorsque les bouteilles ont été correctement remplies et que le processus est terminé, assurez-vous que les bouteilles et l'équipement sont rapidement retirés du site et que toutes les vannes d'isolation de l'équipement sont fermées.
- Le fluide frigorigène récupéré ne doit pas être chargé dans un autre système de réfrigération avant d'avoir été nettoyé et vérifié.

## 19. Étiquetage

L'équipement doit porter une étiquette indiquant qu'il a été mis hors service et vidé de son fluide frigorigène. L'étiquette doit être datée et signée. Veillez à ce que l'équipement porte une étiquette indiquant qu'il contient un réfrigérant inflammable.

## 20. Récupération

Lors du retrait du fluide frigorigène d'un système, que ce soit pour l'entretien ou la mise hors service, il est recommandé de veiller à ce que tous les fluides frigorigènes soient retirés en toute sécurité.

Lors du transfert de fluide frigorigène dans des bouteilles, veillez à n'utiliser que des bouteilles de récupération de fluide frigorigène appropriées. Veillez à ce que le nombre de bouteilles nécessaires pour contenir la charge totale du système soit disponible. Toutes les bouteilles à utiliser sont conçues pour le fluide frigorigène récupéré et étiquetées pour ce fluide (c'est-à-dire des bouteilles spéciales pour la récupération du fluide frigorigène). Les bouteilles doivent être équipées d'une soupape de surpression et des vannes d'arrêt correspondantes en bon état de fonctionnement. Les bouteilles de récupération vides sont évacuées et, si possible, refroidies avant la récupération.

L'équipement de récupération doit être en bon état de fonctionnement et accompagné d'un ensemble d'instructions concernant l'équipement disponible et adapté à la récupération des réfrigérants inflammables. Avant d'utiliser la machine de récupération, vérifiez qu'elle est en bon état de fonctionnement, qu'elle a été correctement entretenue et que tous les composants électriques associés sont scellés afin d'éviter toute inflammation en cas de fuite de réfrigérant. En cas de doute, consultez le fabricant.

Le fluide frigorigène récupéré doit être renvoyé au fournisseur de fluide frigorigène dans le bon cylindre de récupération, et le bordereau de transfert de déchets correspondant doit être établi. Ne pas mélanger les fluides frigorigènes dans les unités de récupération et surtout pas dans les bouteilles.

# AVERTISSEMENTS

*Si les compresseurs ou les huiles de compresseur doivent être retirés, assurez-vous qu'ils ont été évacués à un niveau acceptable afin de garantir qu'il ne reste pas de réfrigérant inflammable dans le lubrifiant. Le processus d'évacuation doit être effectué avant de renvoyer le compresseur aux fournisseurs. Seul le chauffage électrique du corps du compresseur doit être utilisé pour accélérer ce processus. La vidange de l'huile d'un système doit être effectuée en toute sécurité.*

# REMERCIEMENTS

*Cher client,*

*Nous vous remercions pour votre achat et pour la confiance que vous accordez à nos produits.*

*Nos produits sont le résultat d'années de recherche dans le domaine de la conception et de la production de pompe à chaleur pour piscine. Notre ambition, vous fournir un produit de qualité aux performances hors normes.*

*Nous avons réalisé ce manuel avec le plus grand soin afin que vous puissiez tirer le meilleur de votre pompe à chaleur Poolex.*

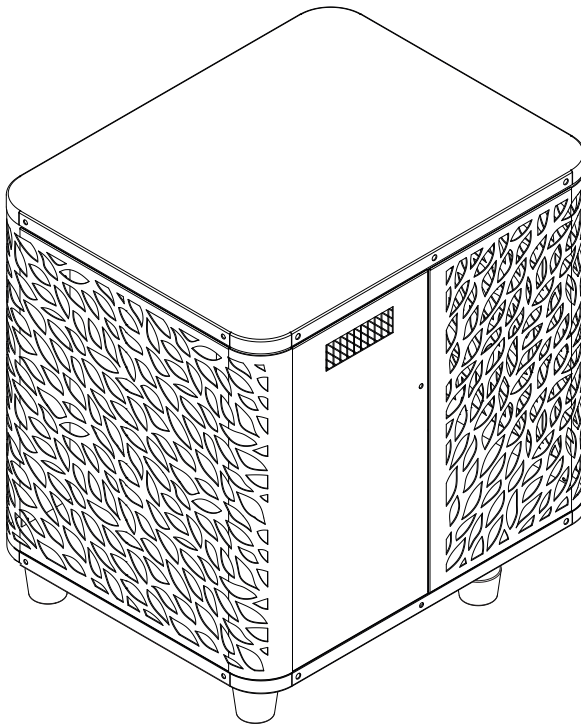



# À LIRE ATTENTIVEMENT



Ces instructions d'installation font partie intégrante du produit.  
Elles doivent être remises à l'installateur et conservées par l'utilisateur.  
En cas de perte du manuel, veuillez vous référer au site :

[www.poolex.fr](http://www.poolex.fr)

Les indications et avertissements contenus dans le présent manuel doivent être lus avec attention et compris car ils fournissent d'importantes informations concernant la manipulation et le fonctionnement de la pompe à chaleur en toute sécurité. Conservez ce manuel dans un endroit accessible afin de faciliter les futures consultations.

L'installation doit être effectuée par un professionnel qualifié conformément aux réglementations en vigueur et aux instructions du fabricant. Une erreur d'installation peut entraîner des blessures physiques aux personnes ou aux animaux ainsi que des dommages mécaniques pour lesquels le fabricant ne peut en aucun cas être tenu responsable.

Après avoir déballé la pompe à chaleur, veuillez vérifier le contenu afin de signaler tout dommage éventuel.

Avant de brancher la pompe à chaleur, assurez-vous que les données fournies par ce manuel sont compatibles avec les conditions d'installation réelles et ne dépassent pas les limites maximales autorisées pour le produit en question.

En cas de défaut et/ou de dysfonctionnement de la pompe à chaleur, l'alimentation électrique doit être coupée et aucune tentative de réparation de la panne ne doit être entreprise. Les travaux de réparation ne doivent être effectués que par un service d'assistance technique agréé en utilisant des pièces détachées originales. Le non-respect des clauses précitées peut avoir une influence négative sur le fonctionnement en toute sécurité de la pompe à chaleur.

Pour garantir l'efficacité et le bon fonctionnement de la pompe à chaleur, il est important de veiller à ce qu'elle soit régulièrement entretenue conformément aux instructions fournies.

Dans le cas où la pompe à chaleur est vendue ou cédée, veuillez toujours à ce que toute la documentation technique soit transmise avec le matériel au nouveau propriétaire.

Cette pompe à chaleur est exclusivement conçue pour chauffer une piscine. Toutes les autres utilisations doivent être considérées comme inappropriées, incorrectes, voire dangereuses.

Toutes les responsabilités contractuelles ou extra contractuelles du fabricant / distributeur seront considérées comme nulles et non avenues pour les dommages causés par des erreurs d'installation ou de fonctionnement, ou pour cause de non-respect des instructions fournies par ce manuel ou des normes d'installation en vigueur pour l'équipement, objet du présent document.

# SOMMAIRE

<b>1. Généralités</b>	<b>5</b>
1.1 Conditions générales de livraison.....	5
1.2 Consignes de sécurité.....	5
1.3 Traitement des eaux.....	6
1.5 Limites de fonctionnement.....	7
<b>2. Description</b>	<b>8</b>
2.1 Contenu du colis.....	8
2.2 Caractéristiques générales.....	8
2.3 Caractéristiques techniques.....	9
2.4 Dimensions de l'appareil.....	10
2.5 Vue éclatée.....	11
<b>3. Installation</b>	<b>12</b>
3.1 Emplacement.....	12
3.2 Schéma d'installation.....	13
3.3 Raccordement hydraulique.....	13
3.4 Raccordement électrique.....	13
3.5 Mise en service.....	14
<b>4. Utilisation</b>	<b>15</b>
4.1 Panneau de contrôle.....	15
4.2 Mode Chauffage / Refroidissement / Automatique.....	15
4.3 Choix du mode de fonctionnement de la pompe à chaleur.....	16
4.4 Aperçu des autres fonctionnalités.....	16
4.5 Utilisation du relais de contrôle du réchauffeur de SPA.....	17
4.6 Utilisation du relais de contrôle de la pompe de circulation (option).....	18
4.7 Téléchargement & Installation de l'application «Poolex».....	19
4.8 Paramétrage de l'application.....	20
4.9 Appairage de la pompe à chaleur.....	22
4.10 Pilotage.....	23
4.11 Valeurs d'état.....	25
4.12 Dégivrage forcé.....	25
4.13 Paramètres avancés.....	26
<b>5. Maintenance et entretien</b>	<b>28</b>
5.1 Maintenance, entretien et hivernage.....	28
<b>6. Dépannage</b>	<b>29</b>
6.1 Pannes et anomalies.....	29
<b>7. Garantie</b>	<b>30</b>
7.1 Conditions générales de garantie.....	30

# 1. GÉNÉRALITÉS

## 1.1 Conditions générales de livraison

Tout matériel, même franco de port et d'emballage, voyage aux risques et périls de son destinataire.

La personne chargée de la réception de l'appareil doit effectuer un contrôle visuel pour constater tout dommage éventuel subi par la pompe à chaleur durant le transport (circuit frigorifique, carrosserie, armoire électrique, châssis). Celui-ci doit faire des réserves écrites sur le bordereau de livraison du transporteur s'il constate des dommages provoqués au cours du transport et les confirmer sous 48 heures par courrier recommandé au transporteur.



L'appareil doit toujours être stocké et transporté en position verticale sur une palette et dans l'emballage d'origine. Si l'appareil est entreposé ou transporté en position horizontale, attendez au moins 24 heures avant de le brancher.

## 1.2 Consignes de sécurité



**ATTENTION : Veuillez lire attentivement les consignes de sécurité avant d'utiliser l'appareil. Les consignes indiquées ci-après étant essentielles pour la sécurité, veuillez les respecter rigoureusement.**

### Lors de l'installation et de l'entretien

Seule une personne qualifiée peut prendre en main l'installation, la mise en marche, l'entretien et le dépannage, conformément au respect des normes actuelles.

Avant toutes interventions sur l'appareil (installation, mise en service, utilisation, entretien), la personne chargée de ces interventions devra connaître toutes les instructions présentées dans la notice d'installation de la pompe à chaleur ainsi que les éléments techniques du dossier.

N'installez en aucun cas l'appareil à proximité d'une source de chaleur, de matériaux combustibles, ou d'une bouche de reprise d'air de bâtiment.

Si l'installation n'est pas située dans un lieu avec accès réglementé, la grille de protection pour pompe à chaleur est obligatoire.

Ne pas marcher sur la tuyauterie pendant l'installation, le dépannage et la maintenance, sous peine de graves brûlures.

Avant toute intervention sur le circuit frigorifique, arrêter la pompe à chaleur et attendre quelques minutes avant la pose de capteurs de température ou de pressions, sous peine de graves brûlures.

Faire contrôler le niveau du fluide frigorigène lors de l'entretien de la pompe à chaleur.

Vérifier que les pressostats haute et basse pression sont raccordés correctement sur le circuit frigorifique et qu'ils coupent le circuit électrique en cas de déclenchement, durant le contrôle annuel d'étanchéité de l'appareil.

Vérifier qu'il n'y a pas de trace de corrosion ou de tache d'huile autour des composants frigorifiques.

# 1. GÉNÉRALITÉS

## Lors de l'utilisation

Ne jamais toucher au ventilateur en état de marche sous peine de graves blessures.

Ne pas laisser la pompe à chaleur à la portée des enfants, sous peine de graves blessures causées par les ailettes de l'échangeur de chaleur.

Ne jamais mettre l'unité en état de marche en l'absence d'eau dans la piscine ou si la pompe de circulation est à l'arrêt.

Vérifier le débit d'eau tous les mois et nettoyer le filtre de la piscine si nécessaire.

## Lors du nettoyage

1. Couper l'alimentation électrique de l'appareil.
2. Fermer les vannes d'arrivée et de sortie d'eau.
3. Ne rien introduire dans les bouches d'entrée et de sortie d'air ou d'eau.
4. Ne pas rincer l'appareil à grande eau.

## Lors du dépannage

Réaliser les interventions sur le circuit frigorifique selon les règles de sécurité en vigueur.

Faire réaliser l'intervention de brasage par un soudeur qualifié.

En cas de remplacement d'un composant frigorifique défectueux, utiliser uniquement des pièces certifiées par notre centre technique.

En cas de remplacement de tuyauterie, seul les tubes en cuivre conformes à la norme NF EN12735-1 peuvent être utilisés pour le dépannage.

Pour détecter les fuites, lors des tests sous pression :

- Utiliser de l'azote déshydraté ou un mélange d'azote et de réfrigérant.
- Ne jamais utiliser d'oxygène ou air sec, risques d'incendie ou d'explosion.

La pression du test coté basse et haute pression ne doit pas excéder 42 bars.

## 1.3 Traitement des eaux

Les pompes à chaleur Poolex peuvent être utilisées avec tous types de traitement de l'eau.

Cependant, il est impératif que le système de traitement (pompes doseuses Cl, pH, Br et/ou électrolyseur) soit installé après la pompe à chaleur dans le circuit hydraulique.

**Pour éviter toute détérioration de la pompe à chaleur, le pH de l'eau doit être maintenu entre 6,9 et 8,0.**

# 1. GÉNÉRALITÉS

## 1.5 Limites de fonctionnement

La performance de votre pompe à chaleur O'SPA est optimale lorsque la température extérieure est comprise entre 10°C et 43°C.

Lorsque la température extérieure est comprise entre - 7°C et 10°C, la pompe à chaleur O'SPA permet de maintenir la température du SPA. Elle n'est en revanche pas adaptée pour réchauffer seule votre SPA lorsque la température extérieure est inférieure à 10°C. En conséquence, il est recommandé de l'utiliser avec le relais de pilotage du réchauffeur du SPA (voir § 4.5) pendant la saison froide.

Votre spa doit être correctement isolé pour permettre à la pompe à chaleur O'SPA de fonctionner de façon optimale :

- Le bassin doit être isolé.
- La tuyauterie doit être isolée.
- Le spa doit disposer d'une couverture isolante.

## 2. DESCRIPTION

### 2.1 Contenu du colis

Lors de la réception, veuillez vérifier que votre colis contient bien :

- La pompe à chaleur Poolex O'SPA
- 2 raccords hydrauliques 1" (pouce) vers raccords 32/38 mm
- 2 colliers de serrage en inox
- 1 relais de pilotage du réchauffeur de spa
- 4 patins anti-vibrations (directement montés sur la pompe à chaleur)
- Ce manuel d'installation et d'utilisation

### 2.2 Caractéristiques générales

Une pompe à chaleur Poolex c'est avant tout :

- ◆ Un haut rendement permettant d'économiser jusqu'à 80 % d'énergie par rapport à un système de chauffage classique.
- ◆ Un fluide frigorigène écologique R32 propre et efficace.
- ◆ Un compresseur de grande marque, fiable et performant.
- ◆ Un large évaporateur en aluminium hydrophile pour une utilisation à basse température.
- ◆ Un panneau de commande intuitif, facile d'utilisation.
- ◆ Un boîtier ultra résistant, traité anti-UV et facile à entretenir.
- ◆ Un dispositif certifié CE.
- ◆ Une conception silencieuse.

## 2. DESCRIPTION

### 2.3 Caractéristiques techniques

		O'Spa 32	O'Spa 52
Air <sup>(1)</sup> 26°C Eau <sup>(2)</sup> 26°C	Puissance de chauffage (kW)	3,0	5,0
	Consommation (kW)	0,6	0,9
	<b>COP (Coeff. de performance)</b>	<b>5</b>	<b>5,7</b>
Air <sup>(1)</sup> 15°C Eau <sup>(2)</sup> 26°C	Puissance de chauffage (kW)	2,0	3,5
	Consommation (kW)	0,5	0,8
	<b>COP (Coeff. de performance)</b>	<b>4</b>	<b>4,1</b>
Air <sup>(1)</sup> 5°C Eau <sup>(2)</sup> 38°C	Puissance de chauffage (kW)	1,35	2,2
	Consommation (kW)	0,67	0,9
	<b>COP (Coeff. de performance)</b>	<b>2,06</b>	<b>2,5</b>
Air <sup>(1)</sup> 15°C Eau <sup>(2)</sup> 38°C	Puissance de chauffage (kW)	1,8	3,3
	Consommation (kW)	0,67	1,1
	<b>COP (Coeff. de performance)</b>	<b>2,7</b>	<b>3,0</b>
Air <sup>(1)</sup> 35°C Eau <sup>(2)</sup> 27°C	Puissance de refroidissement (kW)	1,8	2,5
	Consommation (kW)	0,78	1,3
	<b>EER</b>	<b>2,3</b>	<b>1,9</b>
Alimentation	Monophasée 220-240V ~ 50Hz		
Puissance maximale (kW)	0,75	1,35	
Courant maximal (A)	3,3	5,99	
Plage de fonctionnement	Chaud : -10 °C ~ 43 °C ; Froid : 7 °C ~ 40°C		
Plage de température de chauffage	10 °C ~ 40 °C		
Plage de température de refroidissement	3 °C ~ 28 °C		
Dimensions de l'appareil LxPxH (mm)	440*350*423		
Poids de l'appareil (kg)	22	28	
Niveau de pression sonore à 10m (dBA) <sup>(3)</sup>	< 30		
Raccordement hydraulique (mm)	PVC 32/38 mm		
Échangeur de chaleur	Cuve PVC et Serpentin Titane		
Débit d'eau nominal (m <sup>3</sup> /h)	1,30	2,16	
Type de compresseur	Rotatif		
Réfrigérant	R32		
Indice de protection	IPX4		
Perte de charge (mCE)	1,2		
Panneau de contrôle	Écran de contrôle digital		
Mode	Chauffage / Refroidissement / Automatique		

Les caractéristiques techniques de nos pompes à chaleur sont données à titre indicatif, nous nous réservons le droit de modifier ces données sans préavis.

<sup>1</sup> Température ambiante de l'air

<sup>2</sup> Température initiale de l'eau

<sup>3</sup> Bruit à 10 m selon les directives EN ISO 3741 et EN ISO 354

## 2. DESCRIPTION

### 2.4 Dimensions de l'appareil

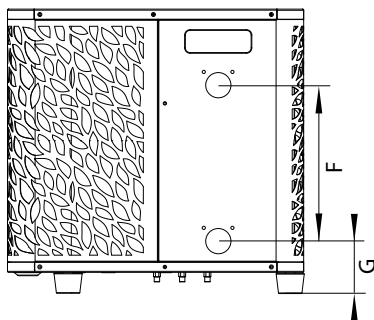
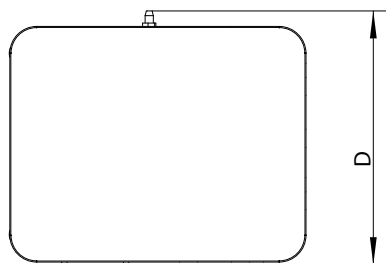
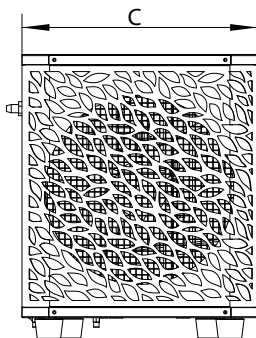
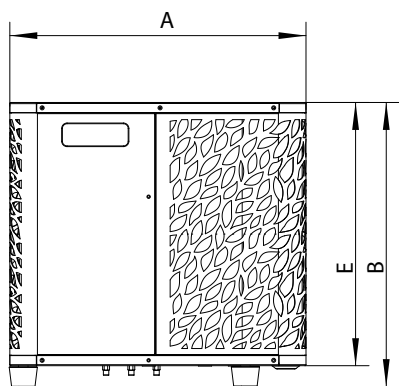

Dimensions en mm

	O'Spa 32
A	440
B	430
C	350
D	380
E	390
F	180
G	68,7

## 2. DESCRIPTION

### 2.5 Vue éclatée

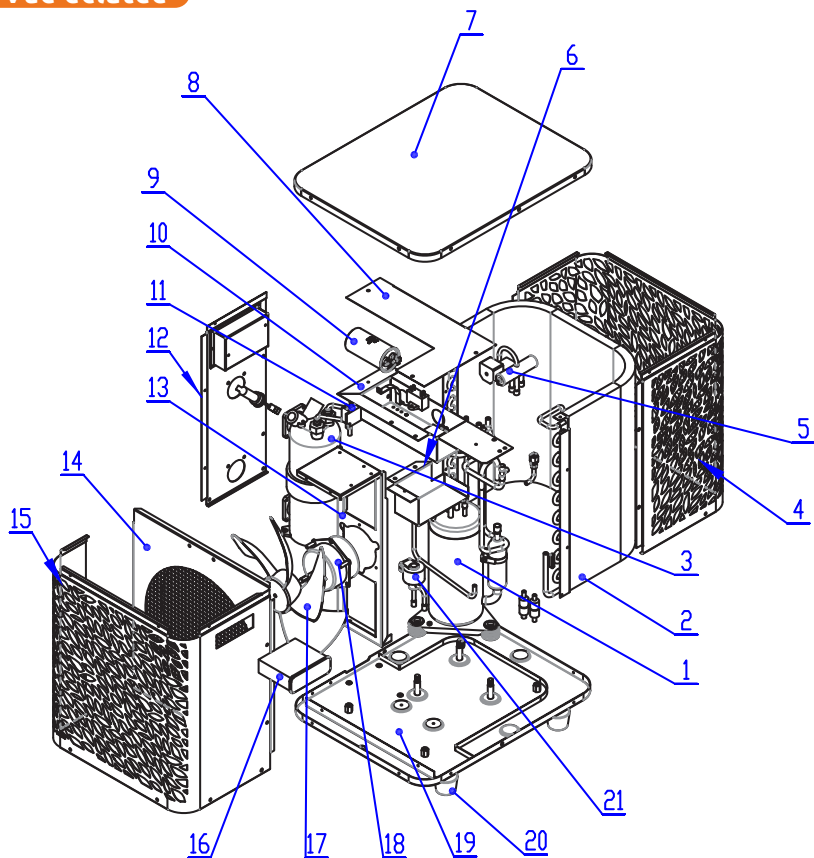

- |                                    |                               |
|------------------------------------|-------------------------------|
| 1. Compresseur                     | 21. EEV                       |
| 2. Évaporateur                     | 20. Pieds en caoutchouc       |
| 3. Échangeur de chaleur            | 19. Plaque de base            |
| 4. Panneau arrière                 | 18. Moteur du ventilateur     |
| 5. Vanne quatre voies              | 17. Pale du ventilateur       |
| 6. Boîtier du panneau de contrôle  | 16. Panneau de contrôle + PCB |
| 7. Couvercle supérieur             | 15. Panneau avant extérieur   |
| 8. Couvercle du boîtier électrique | 14. Panneau avant intérieur   |
| 9. Condensateur du compresseur     | 13. Support du ventilateur    |
| 10. Boîtier électrique             | 12. Panneau latéral           |
| 11. Branchement électrique         |                               |

# 3. INSTALLATION

L'installation de la pompe à chaleur ne nécessite que le raccord au circuit hydraulique et une alimentation électrique.

## 3.1 Emplacement

La norme NF C 15-100 préconise d'installer la pompe à chaleur à au moins 2,5 mètres du bassin. Cependant grâce au disjoncteur différentiel vous pouvez aussi choisir de l'approcher : laissez au moins 1,50 m devant la pompe à chaleur et 30 cm d'espace vide sur les côtés et à l'arrière de la pompe à chaleur.

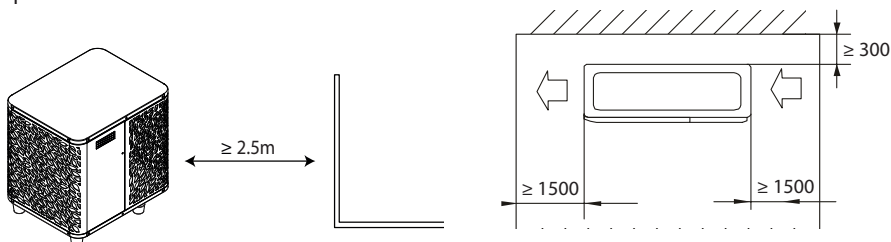

**Ne rien mettre à moins de 1,50 m devant la pompe à chaleur.**  
**Ne laissez aucun obstacle au-dessus ou devant l'appareil!**  
**Ne pas se servir de la PAC comme d'un marchepied pour accéder au spa.**  
**Ne pas marcher sur la pompe à chaleur.**

### Veillez respecter les règles suivantes pour le choix de l'emplacement de la pompe à chaleur

1. Le futur emplacement de l'appareil doit être facile d'accès pour une utilisation et une maintenance aisée.
2. L'appareil doit être installé au sol, idéalement posé sur un plancher béton de niveau. Assurez-vous que le plancher soit suffisamment stable et qu'il puisse supporter le poids de l'appareil.
3. Vérifiez que l'appareil est correctement aéré, que la bouche de sortie d'air n'est pas orientée vers les fenêtres d'immeubles voisins et qu'aucun retour de l'air vicié n'est possible. De plus, prévoyez un espace suffisant autour de l'appareil pour les opérations d'entretien et de maintenance.
4. L'appareil ne doit pas être installé dans un endroit exposé à l'huile, à des gaz inflammables, des produits corrosifs, des composés sulfureux ou à proximité d'équipements haute fréquence.
5. N'installez pas l'appareil à proximité d'une route ou d'un chemin pour éviter les éclaboussures de boue.
6. Pour prévenir les nuisances de voisinage, veillez à installer l'appareil de sorte qu'il soit orienté vers la zone la moins sensible au bruit.
7. Conservez, autant que possible, l'appareil hors de portée des enfants.

# 3. INSTALLATION

## 3.2 Schéma d'installation

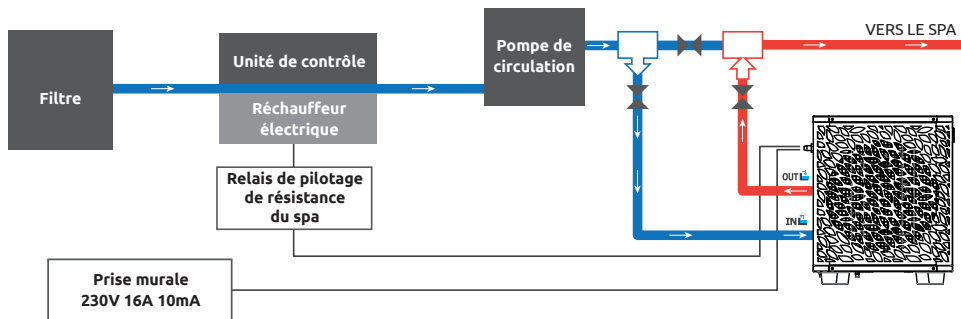

Le filtre situé en amont de la pompe à chaleur doit être nettoyé régulièrement pour que l'eau du circuit soit propre et ainsi éviter les problèmes de fonctionnement liés à la saleté ou au colmatage du filtre.

## 3.3 Raccordement hydraulique

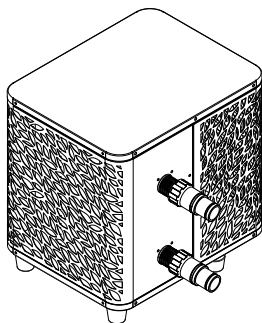

### Étape 1

Visser les raccords sur la pompe à chaleur

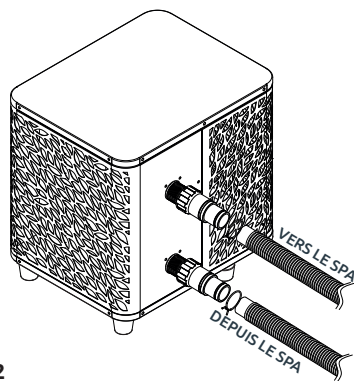

### Étape 2

Raccorder les tuyaux d'entrée et sortie d'eau

## 3.4 Raccordement électrique

La prise électrique de la pompe à chaleur intègre un disjoncteur différentiel de 10mA.

Tester régulièrement le bon fonctionnement. En cas de déclenchement successifs ou de doutes, contacter le SAV.

Avant de brancher votre pompe à chaleur, assurez-vous que la prise électrique est bien raccordée à la terre et à l'abris de la pluie et des projections d'eau.

Appuyer sur RESET pour allumer la pompe à chaleur O'SPA. Le voyant d'alimentation s'éclaire en rouge : la pompe à chaleur est allumée.

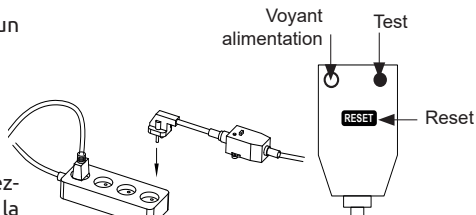

# 3. INSTALLATION

## 3.5 Mise en service

### Conditions d'utilisation

Pour que la pompe à chaleur fonctionne normalement, la température ambiante de l'air doit être comprise entre 10°C et 43°C lorsqu'elle est utilisée seule, ou entre - 7°C et 10°C lorsqu'elle est utilisée avec le réchauffeur de SPA.

### Consignes préalables

Avant la mise en service de la pompe à chaleur, veuillez :

- Vérifiez que l'appareil est stable.
- Contrôlez le bon fonctionnement de votre installation électrique.
- Vérifiez que les raccords hydrauliques sont correctement serrés et qu'il n'y a pas de fuite d'eau.
- Retirez tout objet inutile ou outil autour de l'appareil.

### Mise en service

1. Branchez la prise électrique de l'appareil.
2. Activer la pompe de filtration.
3. Enclenchez la protection d'alimentation électrique de l'appareil (interrupteur différentiel situé sur le câble d'alimentation).
4. Activez la pompe à chaleur.
5. Sélectionnez la température souhaitée en utilisant l'un des modes du panneau de commande.
6. Le compresseur de la pompe à chaleur s'activera au bout de quelques instants.

Voilà il ne reste plus qu'à attendre que la température souhaitée soit atteinte.



**ATTENTION : Dans des conditions normales, une pompe à chaleur adaptée permet de réchauffer l'eau du bassin de 1°C à 2°C par heure. Il est donc tout à fait normal de ne pas ressentir une différence de température en sortie de circuit lorsque la pompe à chaleur fonctionne.**

**Un bassin chauffé doit être couvert et isolé pour éviter toute déperdition de chaleur.**

### Bon à savoir : redémarrage après coupure de courant

Après une panne de courant ou un arrêt anormal, remettez sous tension, le système est en état de veille. Réarmez la prise différentielle et allumez la pompe à chaleur.

# 4. UTILISATION

## 4.1 Panneau de contrôle

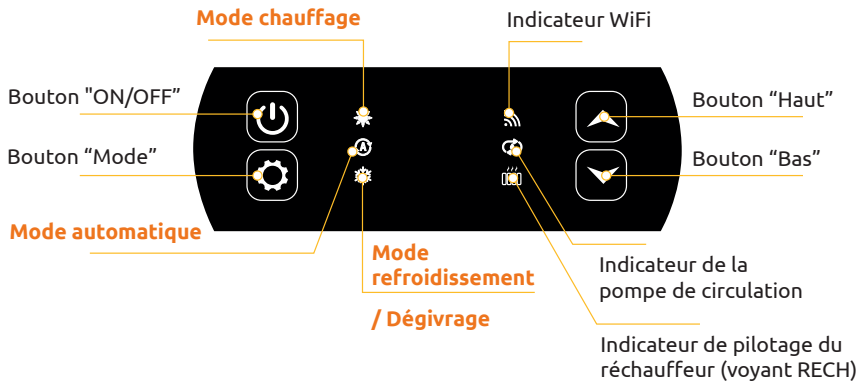

## 4.2 Mode Chauffage / Refroidissement / Automatique



Avant de commencer, assurez-vous que la pompe de filtration fonctionne et que l'eau circule au travers de la pompe à chaleur.

Avant de paramétrer votre température de consigne, vous devez choisir au préalable un mode de fonctionnement.



### Mode Chauffage

Choisissez le mode chauffage pour que la pompe à chaleur réchauffe l'eau de votre bassin.



### Mode Refroidissement

Choisissez le mode refroidissement pour que la pompe à chaleur refroidisse l'eau de votre bassin.



### Mode Automatique



Choisissez le mode automatique pour que la pompe à chaleur change de mode intelligemment autour de la température de consigne.

# 4. UTILISATION

## 4.3 Choix du mode de fonctionnement de la pompe à chaleur

Par défaut, la pompe à chaleur est en mode chauffage.

Pour changer le mode d'utilisation, quand la pompe à chaleur est sur ON :

- Appuyez **3 secondes** sur le bouton , la pompe à chaleur basculera alors sur refroidissement.
- Appuyez à nouveau **3 secondes** sur le bouton , la pompe à chaleur basculera alors sur automatique.
- Appuyez à nouveau **3 secondes** sur le bouton , la pompe à chaleur basculera alors sur chauffage.

Les différents modes forment donc un cycle :



### Bon à savoir :

La pompe à chaleur peut mettre plusieurs minutes à changer de mode de fonctionnement afin de préserver la circulation des fluides frigorigènes.

La température de consigne maximale est de 40°C.

## 4.4 Aperçu des autres fonctionnalités

Les voyants à droite du panneau de contrôle indiquent les autres fonctionnalités de la pompe à chaleur O'SPA.



### Indicateur Wifi

Il indique l'état de votre connexion Wifi.  
Il clignote lors de l'appairage (voir § 4.9 "Appairage de la pompe à chaleur"). Il reste allumé lorsque la connexion est établie.



### Indicateur de la pompe de circulation

Il est éclairé lorsque la pompe de circulation est active :

- Eclairage fixe en mode automatique,
- Eclairage clignotant en mode manuel.



### Indicateur de pilotage du réchauffeur

Le voyant RECH est éclairé lorsque le réchauffeur est actif :

- Eclairage fixe en mode automatique,
- Eclairage clignotant en mode manuel.

## 4. UTILISATION

### 4.5 Utilisation du relais de contrôle du réchauffeur de SPA

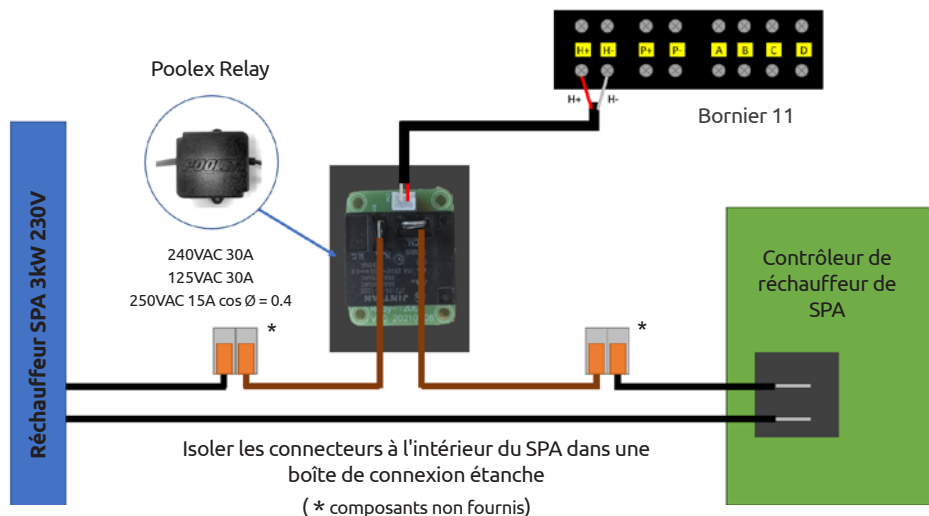

**Le système de pilotage SPAWER du réchauffeur de SPA est composé d'un relais de puissance (230V50Hz / 30A) qui se branche sur un fil de phase du réchauffeur (entre la sortie du contrôleur du réchauffeur du SPA et le réchauffeur lui-même).**

Ce relais est piloté par le boîtier de commande de la pompe à chaleur (PAC) soit de façon automatique soit de façon manuelle (boost).

Aussi, pour que le système fonctionne correctement, **il est impératif de régler la température souhaitée de l'eau du SPA au maximum sur l'écran de contrôle du SPA et de programmer le temps de filtration.** De cette façon, le réglage réel de la température se fera maintenant sur la PAC ou via l'application Smartphone.

- **En mode réchauffeur SPA automatique** : Lorsque les conditions climatiques deviennent difficiles pour la PAC (paramètre C26 : température extérieure inférieure à 15°C par défaut ; réglable de 0 à 20°C) et que la température de baignade souhaitée est supérieure de 5°C à la température d'eau mesurée (paramètre C27), le relais de pilotage du réchauffeur se déclenche. Ainsi le chauffage utilise le réchauffeur électrique du SPA en plus de la PAC pour atteindre la température désirée.

- **En mode réchauffeur SPA manuel** : Peu importe les conditions climatiques, dès que l'écart de température entre la consigne et la mesure est supérieur à 2°C (paramètre C28), le relais se déclenche. Ainsi, le chauffage utilise le réchauffeur électrique du SPA en plus de la PAC pour atteindre la température désirée.

Pour information, en automatique ou refroidissement, l'option de pilotage du réchauffeur est inactive, celle-ci ne fonctionne qu'en mode chauffage.

#### **Pour utiliser ce relais :**

Régler le paramètre **C32** = 1 pour activer le contrôle (cf paramètres avancés).

Lorsque la PAC est allumée en mode chauffage (ou mode automatique et chauffe activée) : appuyer sur le bouton  pendant 3 secondes pour faire passer le réchauffeur d'un mode à l'autre (automatique ou manuel).

En mode automatique, le voyant (RECH) est fixe. En mode manuel, le voyant (RECH) est clignotant.

# 4. UTILISATION

## 4.6 Utilisation du relais de contrôle de la pompe de circulation (option)

FR

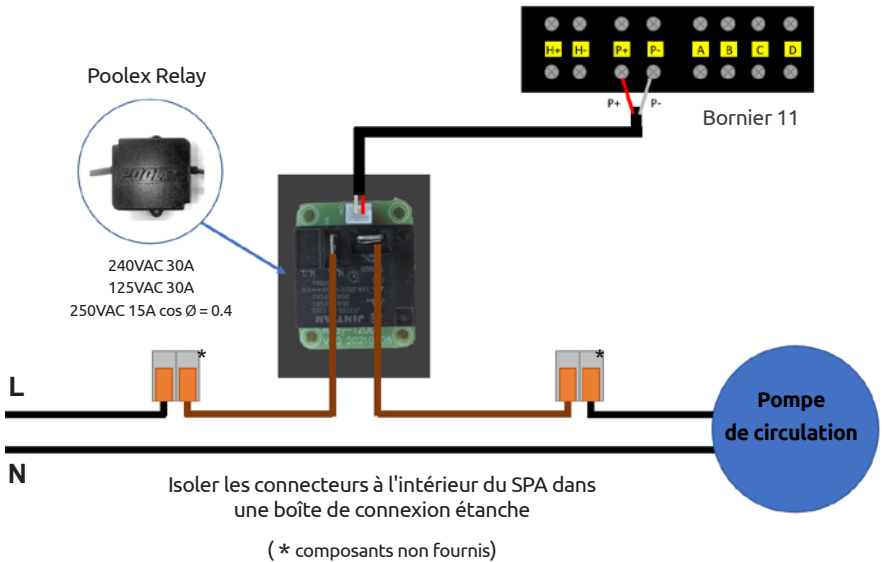

Ce relais est piloté par le contrôleur électronique de la pompe à chaleur soit de façon automatique soit de façon manuelle.

Aussi, pour que le système fonctionne correctement, il est impératif de choisir une pompe de circulation dont le débit minimum est de 1,2 m<sup>3</sup>/h à 3 m<sup>3</sup>/h (à déterminer en fonction de la pompe choisie).

**En mode automatique :** Toutes les 60 min (temps réglable de 30 à 90 min paramètre C31), le relais se déclenche pour piloter la pompe de circulation pendant le temps de vérification de température. Et si besoin, le contrôleur active la PAC pour atteindre la consigne, alors le relais de pompe restera actif jusqu'à ce que la consigne soit atteinte puis recommencera son cycle de vérification toutes les 60 min (temps réglable de 30 à 90 min paramètre C31).

**En mode manuel :** Le relais de pompe sera toujours actif et la pompe fonctionnera 24h/24.

### Pour utiliser ce relais :

Régler le paramètre **C30** = 1 pour activer le contrôle (cf paramètres avancés).

Ajuster l'intervalle de temps de vérification paramètre C31 si nécessaire (réglable de 30 à 90 min).

Lorsque la PAC est éteinte (OFF) : appuyer 3 secondes sur  pour passer du mode automatique à manuel et inversement.

En mode automatique, le voyant pompe est fixe. En mode manuel, le voyant pompe est clignotant.

# 4. UTILISATION

## 4.7 Téléchargement & Installation de l'application «Poolex»

### À propos de l'application Poolex :

Le contrôle à distance de votre pompe à chaleur nécessite la création d'un compte « Poolex ».

L'application « Poolex » permet de contrôler à distance vos appareils de piscine, où que vous soyez. Vous pouvez ajouter et contrôler plusieurs appareils à la fois. Les appareils compatibles avec Smart Life ou Tuya (en fonction des pays), sont également compatibles avec l'application « Poolex ».

Avec l'application « Poolex » partagez avec d'autres comptes « Poolex » les appareils que vous avez paramétré, recevez en temps réel des alertes de fonctionnement et créez des scénarios avec plusieurs appareils, en fonction des données météo de l'application (géolocalisation indispensable).

Utiliser l'application « Poolex », c'est aussi participer à l'amélioration continue de nos produits.

### iOS :

Scannez ou recherchez «Poolex» sur l'App Store afin de télécharger l'application :



Attention, vérifiez bien la compatibilité de votre téléphone et la version de votre OS avant d'installer l'application.

### Android :

Scannez ou recherchez «Poolex» sur Google Play afin de télécharger l'application :



Attention, vérifiez bien la compatibilité de votre téléphone et la version de votre OS avant d'installer l'application.

# 4. UTILISATION

## 4.8 Paramétrage de l'application



**ATTENTION :** Avant de commencer, assurez vous d'avoir bien téléchargé l'application «Poolex», d'être connecté à votre réseau WiFi local et que votre pompe à chaleur est alimentée électriquement et en fonction.

Le contrôle à distance de votre pompe à chaleur nécessite la création d'un compte «Poolex». Si vous avez déjà un compte «Poolex», veuillez-vous connecter et passer directement à l'étape 3.

**Étape 1 :** Appuyez sur «**Créer un nouveau compte**» puis sélectionnez votre mode d'enregistrement «**Email**» ou «**Téléphone**», un code de vérification vous sera envoyé.

Saisissez votre adresse email ou votre numéro de téléphone puis cliquez sur «**Obtenir le code de vérification**».

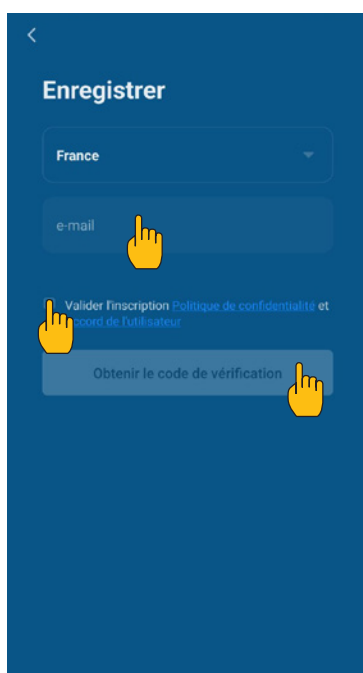
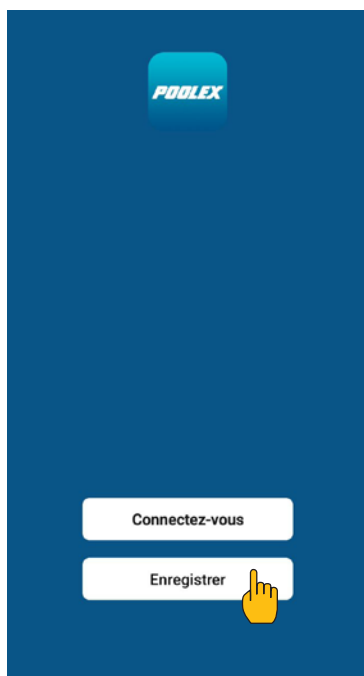

**Étape 2 :** Saisissez le code de vérification reçu par email ou par téléphone afin de valider votre compte.

**Félicitations, vous faites maintenant partie de la communauté «Poolex».**

## 4. UTILISATION

**Étape 3 (conseillé) :** Ajoutez une pièce en appuyant sur «...», puis appuyez sur «Ajouter une pièce», saisissez maintenant le nom de la pièce à ajouter (« Piscine » par exemple), puis appuyez sur « Terminé ».

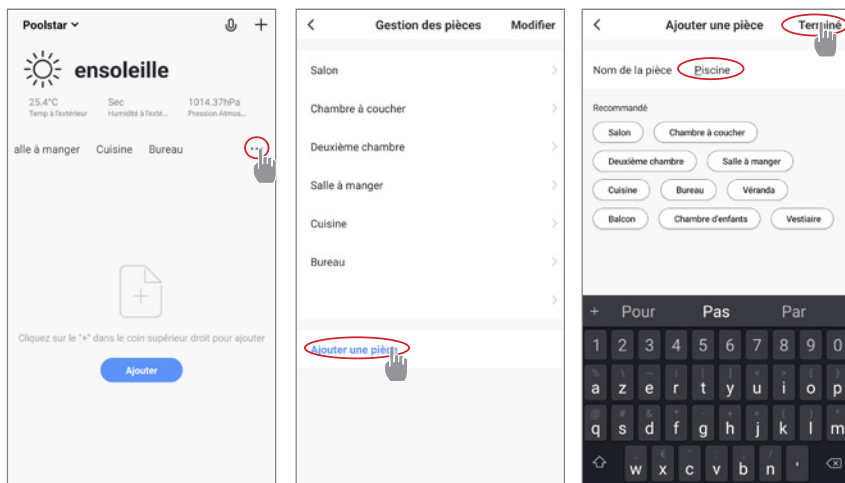

**Étape 4 :** Ajoutez maintenant un appareil à votre pièce «Piscine» :

Appuyez sur « Ajouter » (ou sur le « + ») puis « Gros appareils... » puis « Chauffe-eau ».

A ce stade, laissez votre smartphone sur l'écran « Ajouter » et passez à l'étape suivante : l'appairage de la pompe à chaleur.

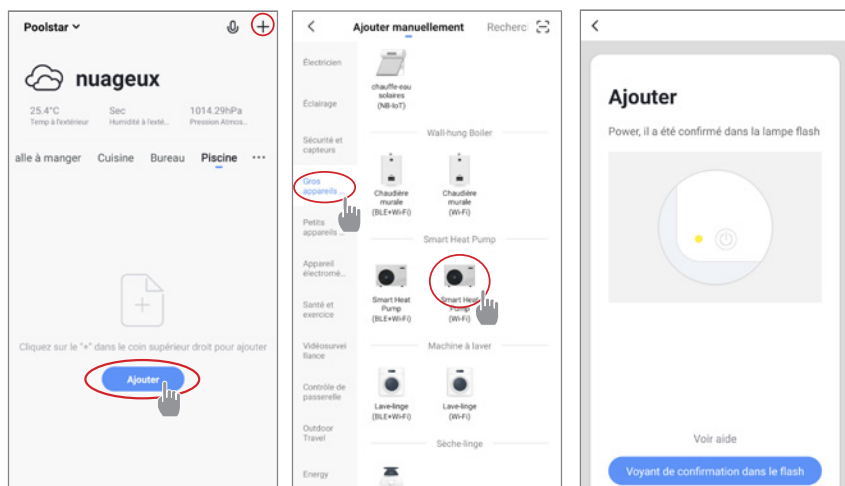

# 4. UTILISATION

## 4.9 Appairage de la pompe à chaleur

**Étape 1 :** Lancez maintenant l'appairage.

Choisissez le réseau WiFi de votre maison, saisissez le mot de passe WiFi et appuyez sur « Confirmer ».



**ATTENTION : L'application « Poolex » ne supporte que les réseaux WiFi 2,4GHz.**

Si votre réseau WiFi utilise la fréquence 5GHz, rendez-vous dans l'interface de votre réseau WiFi domestique pour créer un second réseau WiFi 2,4GHz (disponible pour la plupart des Box Internet, routeurs et point d'accès WiFi).

**Étape 2 :** Activez le mode appairage sur votre pompe à chaleur selon la procédure suivante :

La procédure dépend du modèle de votre boîtier de commande.



Quand la pompe à chaleur est en marche, appuyez 5 secondes sur pour lancer l'appairage WiFi. Le logo WiFi clignote.

L'appairage réussi, le logo "WiFi" reste fixe, vous pouvez renommer votre pompe à chaleur Poolex puis appuyez sur « Terminé ».

**Félicitation, votre pompe à chaleur est maintenant pilotable depuis votre smartphone.**

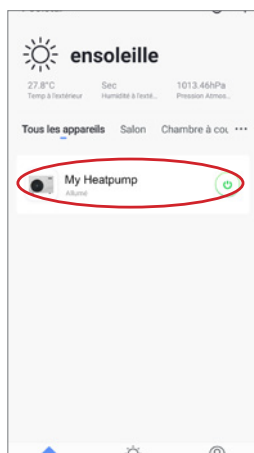
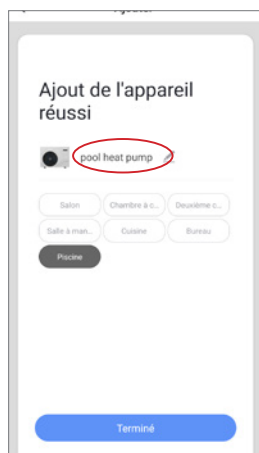

# 4. UTILISATION

## 4.10 Pilotage

### Présentation de l'interface utilisateur

- 1 Température actuelle du bassin
- 2 Température de consigne
- 3 Mode de fonctionnement actuel
- 4 Allumer / éteindre la pompe à chaleur
- 5 Changer la température
- 6 Changer de mode de fonctionnement
- 7 Paramétrage des plages de fonctionnement



### Choix des modes de fonctionnement de la pompe à chaleur

Vous pouvez choisir entre le Mode Automatique (Auto), Chauffage (Heating) ou Refroidissement (Cooling)

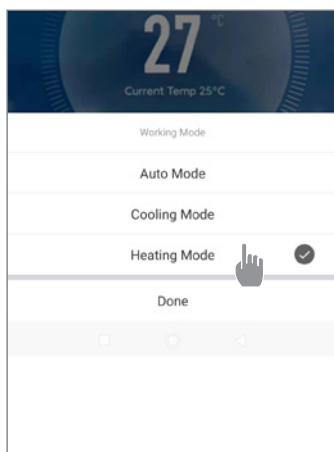

### Modes disponibles

- Automatique
- Refroidissement
- Chauffage

# 4. UTILISATION

## Présentation des paramètres

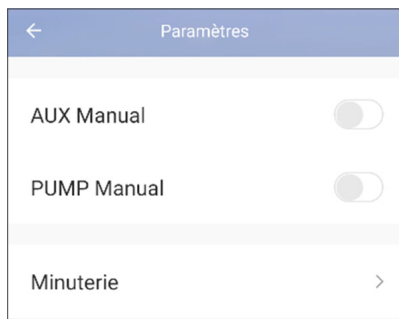

Activation du mode manuel (ou automatique) pour le réchauffeur du SPA (non disponible sur ce modèle)

Activation du mode manuel (ou automatique) pour la pompe optionnelle (option)

Minuterie

## Configurer les plages de fonctionnement de la pompe à chaleur

**Étape 1 :** Créez une programmation horaire, choisissez l'heure, le ou les jours de la semaine concernés, et l'action (allumer ou éteindre), puis sauvegarder.

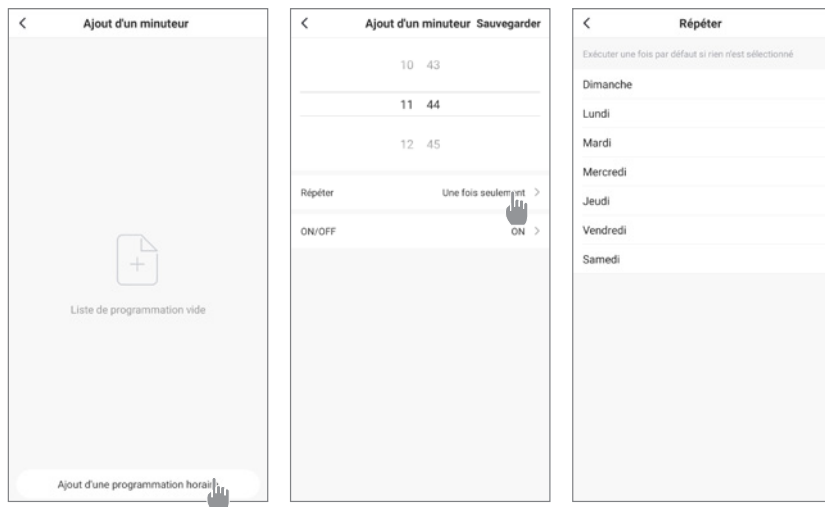

**Étape 2 :** Pour supprimer une plage horaire, appuyez longtemps sur cette dernière.

# 4. UTILISATION

## 4.11 Valeurs d'état

Les valeurs du système peuvent être vérifiées et ajustées au moyen du boîtier de commande en suivant les étapes suivantes.

**Étape 1 :** Appuyez sur  pour entrer en mode de vérification des paramètres.

**Étape 2 :** Appuyez sur  et  pour voir les paramètres.





**Étape 3 :** Appuyez sur  pour sélectionner le paramètre à vérifier.

Tableau des paramètres

Paramètres	Indication	Plage de réglage	Commentaire
D0	Température ambiante	-20°C - 80°C	Valeur mesurée
D1	Température d'entrée d'eau	-20°C - 80°C	Valeur mesurée
D2	Température de sortie d'eau	-20°C - 140°C	Valeur mesurée
D3	Température d'échangeur	-20°C - 80°C	Valeur mesurée
D4	Compresseur	ON/OFF	Valeur mesurée
D5	Ventilateur	ON/OFF	Valeur mesurée
D6	Valve 4 voies	ON/OFF	Valeur mesurée
D7	Valve haute pression	--	
D8	Valve basse pression	ON/OFF	Valeur mesurée
D9	Capteur de débit	--	
D10	Température de décharge	-30°C - 99°C	Valeur mesurée
D11	Température d'aspiration	-30°C - 99°C	Valeur mesurée
D12	Etape d'ouverture cible	0 ~ 520	Valeur mesurée
D13	Etape d'ouverture actuelle	0 ~ 520	Valeur mesurée

## 4.12 Dégivrage forcé

Lorsque la pompe à chaleur fonctionne en mode chauffage :

1. Éteignez la pompe à chaleur,
2. Appuyez 3s sur le bouton  pour accéder à la page de modification des paramètres.
3. Modifier le paramètre C34 : par défaut, il est réglé sur 0. Réglez le sur 1 pour l'activer.
  - a. Choisissez le paramètre souhaité en utilisant les flèches haut et bas.
  - b. Appuyez sur  pour sélectionner le paramètre à ajuster.
  - c. Utilisez les flèches pour modifier la valeur du paramètre.
  - d. Appuyez sur  pour valider, puis quitter la page.
4. Allumez la pompe à chaleur. La pompe à chaleur entre en dégivrage et l'icône  clignote. Lorsque le dégivrage est terminé, la pompe à chaleur redémarre en mode chauffage.

# 4. UTILISATION

## 4.13 Paramètres avancés



**ATTENTION :** Cette opération sert à faciliter l'entretien et les réparations futures. Seul un professionnel expérimenté est habilité à modifier les paramètres par défaut.

Les paramètres du système peuvent être vérifiés et ajustés au moyen du boîtier de commande en suivant les étapes suivantes. Attention, certains paramètres ne peuvent pas être modifiés, consultez la table des paramètres pour plus d'informations.

**Étape 1 :** Eteignez la pompe à chaleur.

**Étape 2 :** Réappuyez 3 secondes sur  pour voir les paramètres.

**Étape 3 :** Choisissez le paramètre souhaité en utilisant les flèches haut et bas.

**Étape 4 :** Appuyez sur  pour sélectionner le paramètre à ajuster.

**Étape 5 :** Appuyez sur  pour enregistrer la nouvelle valeur.

Paramètres	Indication	Plage de réglage	V.Défaut
C0	Réglage de la température de l'eau d'entrée en mode chauffage	10°C~40°C	38°C
C1	Différence de température de l'eau pour le redémarrage en mode chauffage	1°C~10°C	2°C
C2	Redémarrage automatique (0-sans, 1-avec)	0~1	1
C3	Réglage de la protection en cas de température de refoulement trop élevée	30°C~120°C	110°C
C4	Température maximale de l'eau d'entrée en mode chauffage	30°C~60°C	40°C
C5	Température minimale de l'eau d'entrée en mode chauffage	5°C~30°C	10°C
C6	Différence de température de l'eau pour arrêter en mode chauffage	0°C~18°C	0
C7	Réglage de la température de l'eau d'entrée en mode refroidissement	7°C~30°C	26°C
C8	Différence de température de l'eau pour le redémarrage en mode refroidissement	0°C~18°C	3°C
C9	Différence de température de l'eau à l'arrêt en mode refroidissement	0°C~18°C	0
C10	Température maximale de l'eau d'entrée en mode refroidissement	20°C~35°C	30°C
C11	Réglage de la température minimale de l'eau d'entrée en mode refroidissement	3°C~18°C	3°C
C12	Réglage de la protection pour une température ambiante trop basse	-25~20°C	-7°C
C13	Réglage de la protection pour une température ambiante trop élevée lors du chauffage	35~60°C	42°C
C14	Différence de température de protection pour la température ambiante	1~10°C	1°C
C26	AUX turn On ambient temp in heater Auto mode (mise en route de la température ambiante en mode chauffage)	0°C ~ 20°C	15
C27	Différence de température de l'eau AUX pour le redémarrage du chauffage Mode Auto	1~5°C	5

## 4. UTILISATION

Paramètres	Indication	Plage de réglage	V.Défaut
C28	Différence de température de l'eau AUX pour le redémarrage en mode manuel	1~5°C	2
C29	Réglage de la température de l'eau d'entrée en mode automatique	7°C~40°C	38°C
C30	Paramètre PUMP	0 (désactivé) /1 (activé)	0
C31	Intervalle de temps de fonctionnement du PUMP	30-90 min	60 min
C32	Paramètre AUX	0 (désactivé) /1 (activé)	1
C33	Réglage de la protection en cas de température ambiante trop élevée lors du refroidissement	25-60°C	42°C
C34	Dégivrage forcé	0 (désactivé) /1 (activé)	0
H0	Minuterie d'activation du mode de dégivrage	1~240min	45 min
H1	Durée maximale du mode de dégivrage	1~25 min	8 min
H2	Température de sortie du dégivrage	1~25°C	12°C
H3	Température d'entrée du dégivrage	-20~20°C	-1°C
H4	Différence de température entre la température ambiante d'entrée du dégivrage et la température du serpentin	0~15°C	5°C
H5	Min. Température ambiante à l'entrée du dégivrage	0~20°C	20°C
P1	Sélection de la fonction CN6	0 : aucune fonction 1 : pressostat haute pression (réservé) 2 : interrupteur de débit d'eau (réservé) 3 : fonction in.grip	3
P2	Contrôle de la pompe à eau	0 : Automatique 1 : Démarrage forcé	0
P3	Contrôle de la chaleur électrique	0 : Automatique 1 : Démarrage forcé	0
P4	Contrôle EEV	0. Non 1. Manuel 2. Réservé 3. aspiration 4 : Décharge	4
P5	Pas d'ouverture minimum de l'EEV	0-480	60
P6	Pas d'ouverture manuelle de l'EEV	0-480	350
P7	Surchauffe d'aspiration cible 1 (chauffage)	-5-5	2
P8	Surchauffe d'aspiration cible 2 (chauffage)	-5-5	2
P9	Surchauffe de refoulement cible (chauffage)	-20-20	0
P10	Surchauffe de refoulement cible (refroidissement)	-20-20	0
P11	Surchauffe d'aspiration cible (refroidissement)	-5-5	3

En OFF, un appui de 5 secondes sur  remets les paramètres en configuration d'usine.

# 5. MAINTENANCE ET ENTRETIEN

## 5.1 Maintenance, entretien et hivernage



**ATTENTION : Avant d'entreprendre des travaux de maintenance sur l'appareil, assurez-vous d'avoir coupé l'alimentation électrique.**

FR

### Nettoyage

Le boîtier de la pompe à chaleur doit être nettoyé avec un chiffon humide. L'utilisation de détergents ou d'autres produits ménagers pourrait dégrader la surface du boîtier et en altérer ses propriétés.

L'évaporateur à l'arrière de la pompe à chaleur peut être nettoyé avec précautions à l'aide d'un aspirateur à brosse souple.

### Maintenance annuelle

Les opérations suivantes doivent être exécutées par une personne qualifiée au moins une fois par an.

- Effectuer les contrôles de sécurité.

- Vérifier la bonne tenue des câbles électriques.

- Vérifier le raccordement des masses à la terre.

### Hivernage

Votre pompe à chaleur est conçue pour fonctionner par tout temps. Cependant, si vous hivernez votre SPA, il n'est pas recommandé de laisser la pompe à chaleur dehors pendant de longues périodes (par exemple pendant l'hiver). Après avoir vidé le SPA pour l'hiver, démontez la pompe à chaleur et rangez la dans un endroit propre et sec.

# 6. DÉPANNAGE



**ATTENTION : Dans des conditions normales, une pompe à chaleur adaptée permet de réchauffer l'eau du bassin de 1°C à 2°C par heure. Il est donc tout à fait normal de ne pas ressentir une différence de température en sortie de circuit lorsque la pompe à chaleur fonctionne.**

**Un bassin chauffé doit être couvert et isolé pour éviter toute déperdition de chaleur.**

## 6.1 Pannes et anomalies

En cas de problème, l'écran de la pompe à chaleur affiche un code d'anomalie à la place des indications de température. Veuillez vous référer au tableau ci-dessous pour trouver les causes possibles d'une anomalie et les actions à prévoir.

Code	Fault Name	Action
E00	Température de l'air trop chaude ou trop froide	Protection à l'arrêt
E01	Défaut du capteur de température d'entrée	Protection à l'arrêt
E02	Défaut du capteur de température ambiante	Protection à l'arrêt
E03	Température de gaz trop élevée	Protection à l'arrêt
E04	Défaut du capteur de température de refoulement	Protection à l'arrêt
E05	Défaut du capteur de température de la bobine	Protection à l'arrêt
EL	Protection basse pression	Protection à l'arrêt
EH	Protection haute pression	Protection à l'arrêt
E06	Protection contre le débit d'eau	Protection à l'arrêt

# 7. GARANTIE

## 7.1 Conditions générales de garantie

La société Poolstar garantit au propriétaire d'origine les défauts matériels et les défauts de fabrication de la pompe à chaleur Poolex O'Spa pendant une période de **deux (2) ans**.

La date d'entrée en vigueur de la garantie est la date de première facturation.

La garantie ne s'applique pas dans les cas suivants :

- Dysfonctionnement ou dommage dérivant d'une installation, d'une utilisation ou d'une réparation non conforme aux consignes de sécurité.
- Dysfonctionnement ou dommage dérivant d'un milieu chimique impropre de la piscine.
- Dysfonctionnement ou dommage dérivant de conditions impropres à la destination d'usage de l'appareil.
- Dommage dérivant d'une négligence, d'un accident ou d'un cas de force majeure.
- Dysfonctionnement ou dommage dérivant de l'utilisation d'accessoires non autorisés.

Les réparations prises en charges pendant la période de garantie doivent être approuvées avant leur réalisation et confiées à un technicien agréé. La garantie est caduque en cas de réparation de l'appareil par une personne non autorisée par la société Poolstar.

Les pièces garanties seront remplacées ou réparées à la discrétion de Poolstar. Les pièces défectueuses doivent être retournées dans nos ateliers pendant la période de garantie pour être prises en charge. La garantie ne couvre pas les frais de main d'oeuvre ou de remplacement non autorisés. Le retour de la pièce défectueuse n'est pas pris en charge par la garantie.

Madame, Monsieur,

**Une question ? Un problème ? Ou simplement enregistrer votre garantie, retrouvez-nous sur notre site internet :**

**<https://assistance.poolstar.fr/>**

Nous vous remercions de votre confiance  
et vous souhaitons une excellente baignade.

Vos coordonnées pourront être traitées conformément à la Loi Informatique et Liberté du 6 janvier 1978 et ne seront divulguées à quiconque.

